

Министерство науки и высшего образования Российской Федерации
Федеральное государственное бюджетное образовательное учреждение
высшего образования
«Магнитогорский государственный технический университет им. Г.И. Носова»

Многопрофильный колледж

**МЕТОДИЧЕСКИЕ УКАЗАНИЯ
ДЛЯ ПРАКТИЧЕСКИХ/ЛАБОРАТОРНЫХ ЗАНЯТИЙ
ПО УЧЕБНОЙ ДИСЦИПЛИНЕ
ОП.12 ГРУЗОПОДЪЕМНЫЕ МЕХАНИЗМЫ И ТРАНСПОРТНЫЕ СРЕДСТВА
для обучающихся специальности
15.02.17 Монтаж, техническое обслуживание, эксплуатация и ремонт промышленного
оборудования (по отраслям)**

СОДЕРЖАНИЕ

1 Введение	47
2 Методические указания	48
Практическое занятие 1	48
Практическое занятие 2	49
Практическое занятие 3	50
Практическое занятие 4	52
Практическое занятие 5	56
Практическое занятие 6	58
Практическое занятие 7	70
Практическое занятие 8	72
Практическое занятие 9	73
Лабораторное занятие 1	74
Лабораторное занятие 2	78

1 ВВЕДЕНИЕ

Важную часть теоретической и профессиональной практической подготовки обучающихся составляют практические и лабораторные занятия.

Состав и содержание практических и лабораторных занятий направлены на реализацию Федерального государственного образовательного стандарта среднего профессионального образования.

Ведущей дидактической целью практических занятий является формирование профессиональных практических умений (умений выполнять определенные действия, операции, необходимые в последующем в профессиональной деятельности) или учебных практических умений (умений выполнять расчеты, составлять кинематические схемы, читать технические чертежи), необходимых в последующей учебной деятельности.

Ведущей дидактической целью лабораторных занятий является экспериментальное подтверждение и проверка существенных теоретических положений (законов, зависимостей).

В соответствии с рабочей программой учебной дисциплины «Грузоподъемные механизмы и транспортные средства» предусмотрено проведение практических и лабораторных занятий.

В результате их выполнения, обучающийся должен:

уметь:

- Уд 1 производить основные расчеты деталей, узлов и механизмов;
- Уд 2 разрабатывать мероприятия по сокращению простоев и увеличению сроков службы подъемно-транспортных машин;
- Уд 3 правильно выбирать вид и тип ПТМ для конкретных условий производства;
- Уо 01.08 выявлять и эффективно искать информацию, необходимую для решения задачи и/или проблемы;
- Уо 04.02 эффективно работать в команде;
- Уо 04.03 взаимодействовать с коллегами, руководством, клиентами в ходе профессиональной деятельности;
- Уо 09.07 читать, понимать и находить необходимые технические данные и инструкции в руководствах в любом доступном формате.

Содержание практических и лабораторных занятий ориентировано на подготовку обучающихся к освоению профессионального модуля программы подготовки специалистов среднего звена по специальности и овладению *профессиональными компетенциями*:

ПК 1.1 Осуществлять организационно-производственные работы для подготовки сборки и монтажа промышленного (технологического) оборудования;

ПК 5.2 Осуществлять работы по строповке грузов. А

также формированию *общих компетенций*:

ОК 01.Выбирать способы решения задач профессиональной деятельности применительно к различным контекстам;

ОК 04.Эффективно взаимодействовать и работать в коллективе и команде;

ОК 09.Пользоваться профессиональной документацией на государственном и иностранном языках.

Выполнение обучающихся практических и лабораторных работ по учебной дисциплине «Грузоподъемные механизмы и транспортные средства» направлено на:

- обобщение, систематизацию, углубление, закрепление, развитие и детализацию полученных теоретических знаний по конкретным темам учебной дисциплины;
- формирование умений применять полученные знания на практике, реализацию единства интеллектуальной и практической деятельности;
- формирование и развитие умений: наблюдать, сравнивать, сопоставлять, анализировать, делать выводы и обобщения, самостоятельно вести исследования, пользоваться различными приемами измерений, оформлять результаты в виде таблиц, схем, графиков;
- выработку при решении поставленных задач профессионально значимых качеств, таких как самостоятельность, ответственность, точность, творческая инициатива.

Практические и лабораторные занятия проводятся в рамках соответствующей темы, после освоения дидактических единиц, которые обеспечивают наличие знаний, необходимых для ее

ВЫПОЛНЕНИЯ.

2 МЕТОДИЧЕСКИЕ УКАЗАНИЯ

Тема 1.1 Элементы грузоподъемных устройств и механизмов

Практическое занятие №1

Выбор каната

Цель: Выбрать стальной канат для подъема номинального груза

Выполнив работу, вы будете уметь:

Уд 1 производить основные расчеты деталей, узлов и механизмов

Выполнение практической работы способствует формированию:

ОК 01. Выбирать способы решения задач профессиональной деятельности применительно к различным контекстам;

ОК 09. Пользоваться профессиональной документацией на государственном и иностранном языках.

ПК 1.1 Осуществлять организационно-производственные работы для подготовки сборки и монтажа промышленного (технологического) оборудования;

Материальное обеспечение: ГОСТ 2688-80 «КАНАТЫ СТАЛЬНЫЕ. СОРТАМЕНТ»

Задание:

1. Рассчитать стальной канат;
2. Зарисовать тип каната.

Порядок выполнения работы:

1. Ознакомиться с инструкцией по выполнению работы
2. Выполнить выбор каната
3. Сделать проверку правильности выбора каната
4. Выполнить отчет о проделанной работе

Ход работы:



Рисунок 1 – Кинематическая схема механизма подъема

В соответствии с нормами Госгортехнадзора РФ, канат выбирается из сортамента канатов по соотношению:

$$S_{\max} * Z_p < S_{\text{раз}},$$

где S_{\max} – максимальная рабочая нагрузка ветви каната, определяемая при подъеме номинального груза;

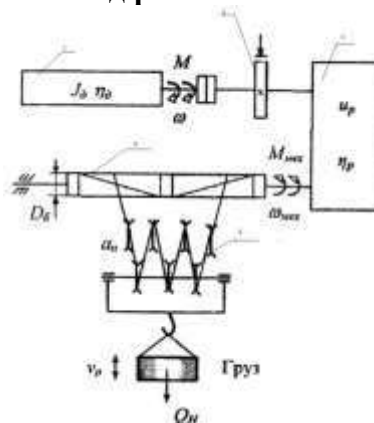
Z_p – коэффициент использования канатов;

$S_{раз}$ - разрывная нагрузка каната в целом.

Определяем КПД полиспаста.

$$\eta_{\text{полиспаста}} = \frac{(1-\eta^2)\eta^t}{a(1-\eta)}$$

где a – кратность полиспаста;

t - количество блоков полиспаста;

η – КПД блока, = 0,95÷0,97

Считаем

$$S_{\max} = \frac{Q}{a\eta^n}$$

где Q - вес груза, Н.

Определим Z_p коэффициент прочности в зависимости от разрушающей нагрузки.

4. Выбираем канат из ГОСТа

Проверка:

$$Z_p \text{ факт} = \frac{S_p \text{ факт}}{S_{\max}}$$

$$Z_p \text{ факт} > Z_p$$

Таблица 1- Минимальные коэффициенты использования канатов, Z_p

<i>Режим работы механизма</i>	Z_p
1М	3,15
2М	4,0
3М	4,5
4М	5,6
5М	7,1
6М	9,0

Таблица 2 -Исходные данные

<i>№ вар</i>	Q, t	$V_{под, м/с}$	$H, м$	<i>Режим работы М</i>
1	5	0,2	15	1
2	5	0,1	15	2
3	5	0,3	15	3
4	5	0,3	15	4
5	5	0,2	15	1
6	5	0,2	15	2
7	10	0,25	15	3
8	10	0,35	15	4
9	10	0,2	15	1
10	10	0,1	15	2
11	10	0,25	15	3
12	10	0,3	20	4
13	15	0,1	20	1
14	15	0,2	20	2
15	15	0,3	20	3
16	15	0,25	20	4
17	15	0,1	20	1
18	15	0,35	20	2
19	20	0,2	20	3
20	20	0,3	20	4

Таблица 3 - Параметры каната

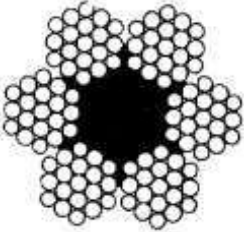
Эскиз	Диаметр каната, мм	Расчетная площадь сечения, мм ²	Ориентировочная масса 1000 м, кг	Маркировочная группа, МПа			
				1372(140)	1568 (160)	1665 (170)	1754(180)
				Разрывное усилие каната в целом $S_{раз}$, кН, не менее			
 <p>канат двойной свивки типа ЛК-Р 6*19 проволока с одним органическим сердечником</p>	8,3	26,15	256		34,8	36,95	38,15
	9,1	31,18	305		41,55	44,1	45,45
	9,9	36,66	358,6		48,85	51,85	53,45
	11	47,19	461,6		62,85	66,75	68,8
	12	53,87	527		71,75	76,2	78,55
	13	61	596,6	75,05	81,25	86,3	89
	14	74,4	728	86,7	98,95	105	108
	15	86,28	844	100	114,5	122	125
	16,5	104,61	1025	121,5	139	147,5	152
	18	124,73	1220	145	163	176	181,5
	19,5	143,61	1405	167	191	203	209
	21	167,03	1635	194,5	222	236	243,5
	22,5	188,78	1850	220	251	267	275,5
	24	215,49	2110	250,5	287	304,5	314
	25	244	2390	284	324,5	345	355,5
	27	274,31	2685	319	365	388	399,5
	28	297,63	2910	346,5	396	421	434
	30,5	356,72	3490	415,5	475	504,5	520
	32	393,06	3845	458,0	523,5	556	573
	33,5	431,18	4220	502,5	574	610,5	748
37	512,79	5015	597	683	725	629	
39,5	586,59	5740	684	781,5	828	856	
42	668,12	6535	779	890	945	975	

Форма представления результата: Отчет о проделанной работе.

Критерии оценки:

- Правильность расчета и выбора стального каната по заданным условиям

Оценка «отлично» ставится:

–ответ изложен в соответствии с требованиями культуры речи и с использованием соответствующей системы понятий и терминов (могут быть допущены недочеты в определении понятий, исправленные студентом самостоятельно в процессе ответа).

Оценка «хорошо» ставится:

–Могут быть допущены 2-3 неточности или незначительные ошибки, исправленные студентом с помощью преподавателя.

Оценка «удовлетворительно» ставится:

–Логика и последовательность изложения имеют нарушения; допущены ошибки в раскрытии понятий, употреблении терминов, которые студент способен исправить после наводящих вопросов (допускается не более двух ошибок, не исправленных студентом).

–Студент не способен самостоятельно выделить существенные и важные элементы темы.

Оценка «неудовлетворительно» ставится:

- Ответ представляет собой разрозненные знания с существенными ошибками по вопросу, присутствуют фрагментарность, нелогичность изложения

Тема 1.1 Элементы грузоподъемных устройств и механизмов

Практическое занятие №2

Расчет барабана механизма подъема на прочность

Цель: Выбрать основные параметры барабана и рассчитать его на прочность

Выполнив работу, вы будете уметь:

Уд 1 производить основные расчеты деталей, узлов и механизмов

Выполнение практической работы способствует формированию:

ОК 01. Выбирать способы решения задач профессиональной деятельности применительно к различным контекстам;

ОК 09. Пользоваться профессиональной документацией на государственном и иностранном языках.

ПК 1.1 Осуществлять организационно-производственные работы для подготовки сборки и монтажа промышленного (технологического) оборудования;

Материальное обеспечение: ГОСТ 2688-80 «КАНАТЫ СТАЛЬНЫЕ. СОРТАМЕНТ»

Задание:

1. Рассчитать основные параметры барабана

Порядок выполнения работы:

1. Определить диаметр барабана;
2. Определить число витков нарезки на одной половине барабана;
3. Определить длину нарезки на одной половине барабана;
4. Определить общую длину барабана;
5. Определить толщину стенки барабана;
6. Обозначить размеры на схеме барабана.

Ход работы:



Рисунок 1 - Схема барабана

1. Определить диаметр барабана.

$$D = D_1 + d_k,$$

где: D- диаметр барабана по центру натягиваемого каната, мм.

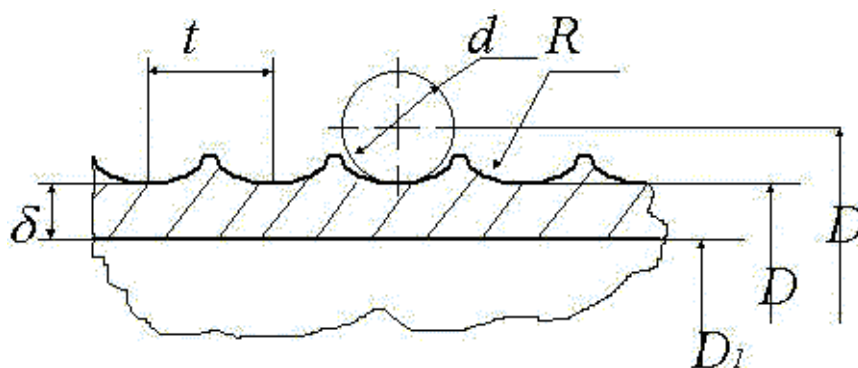
D_1 - диаметр принятый по ГОСТ, мм.

d_k - диаметр каната. (значение d_k принять из ПРН№1)

$$D_1 = (e-1) * d_k,$$

где: e- коэффициент принимаемый по Правилам ГосГорТехнадзора в зависимости от ГПМ.
(e=25)

2. Число витков нарезки на одной половине барабана.

$$Z = \frac{H * a}{\pi * D},$$

где: H- высота подъёма груза, мм (значение 3 принять из ПРН№1)

a - кратность полиспаста, a=3.

D- диаметр барабана по центру натягиваемого каната, мм.

3. Длина нарезки на одной половине барабана.

$$L_1 = z * t_{\sigma},$$

где: t_{σ} - шаг нарезки, мм.

$$t_{\sigma} = d_k + (2,0 \dots 3,0) \text{ мм.}$$

4. На закреплении каната с каждой стороны барабана принимаем $l_2 = 50$ мм. Расстояние между правым и левым нарезными полями средней части барабана принимаю $l_{св} = 100$ мм.

5. Общая длина барабана.

$$l_{\sigma} = L_1 + l_2 + l_{св}$$

6. Толщина стенки барабана.

$$\delta = \frac{S_{max}}{t_{\sigma} * [G_{сж}]},$$

где: $[G_{сж}]$ - допускаемое напряжение сжатия зависящее от материала.

$$[G_{сж}] = \frac{\delta}{K},$$

где: δ - предельное напряжение материала при данном напряжённом состоянии

$\delta_{\text{чугуна}} = 650 \text{ Н/мм.}$

K- коэффициент запаса прочности (K=4,25).

7. Исходя из технологии отливки толщина стенки не должна быть меньше условия $d = 0,02 * D (6,0 \dots 10,0)$ мм.

$$\delta_{\sigma} = \frac{\delta_1 + \delta_2}{2}$$

8. Определить отношение:

l_a

D

Если $\frac{l_{\sigma}}{D} \leq 4$ барабан считается на сжатие, если $\frac{l_{\sigma}}{D} \geq 4$, то барабан считается на $\dot{l}_{\text{эп.}}$, $\dot{l}_{\text{эсб.}}$

9. $M_{изг}$ считается по формуле, кН*мм.

$$M_{изг} = S_{max} * l_1$$

Форма представления результата:

Отчет о проделанной работе.

Критерии оценки:

- 1. Правильность определения диаметра барабана.**
- 2. Правильность определения необходимого количества витков.**
- 3. Правильность определения длину барабана и толщину его стенок.**

Оценка «отлично» ставится:

–ответ изложен в соответствии с требованиями культуры речи и с использованием соответствующей системы понятий и терминов (могут быть допущены недочеты в определении понятий, исправленные студентом самостоятельно в процессе ответа).

Оценка «хорошо» ставится:

–Могут быть допущены 2-3 неточности или незначительные ошибки, исправленные студентом с помощью преподавателя.

Оценка «удовлетворительно» ставится:

–Логика и последовательность изложения имеют нарушения; допущены ошибки в раскрытии понятий, употреблении терминов, которые студент способен исправить после наводящих вопросов (допускается не более двух ошибок, не исправленных студентом).

–Студент не способен самостоятельно выделить существенные и важные элементы темы.

Оценка «неудовлетворительно» ставится:

Ответ представляет собой разрозненные знания с существенными ошибками по вопросу, присутствуют фрагментарность, нелогичность изложения

Тема 1.3 Классификация грузоподъемных механизмов и их основные параметры

Практическое занятие №3

Чтение кинематических схем механизма передвижения моста, тележки и подъема/опускания груза

Цель: Читать кинематические схемы ГПМ

Выполнив работу, вы будете уметь:

Уд 1 производить основные расчеты деталей, узлов и механизмов

Выполнение практической работы способствует формированию:

ОК 01. Выбирать способы решения задач профессиональной деятельности применительно к различным контекстам;

ОК 04. Эффективно взаимодействовать и работать в коллективе и команде;

ОК 09. Пользоваться профессиональной документацией на государственном и иностранном языках.

ПК 1.1 Осуществлять организационно-производственные работы для подготовки сборки и монтажа промышленного (технологического) оборудования;

Материальное обеспечение: раздаточный материал

Задание:

1. Составить кинематические схемы привода передвижения моста, тележки и механизма подъема грузоподъемного крана
2. Зарисовать кинематические схемы
3. Подписать позиции

Порядок выполнения работы:

1. Составить кинематические схемы привода передвижения моста, тележки и механизма подъема грузоподъемного крана
2. Зарисовать кинематические схемы
3. Подписать позиции

Ход работы:



Рисунок 1 – Кинематическая схема механизма подъема крана



Рисунок 2 – Кинематические схемы передвижения моста крана

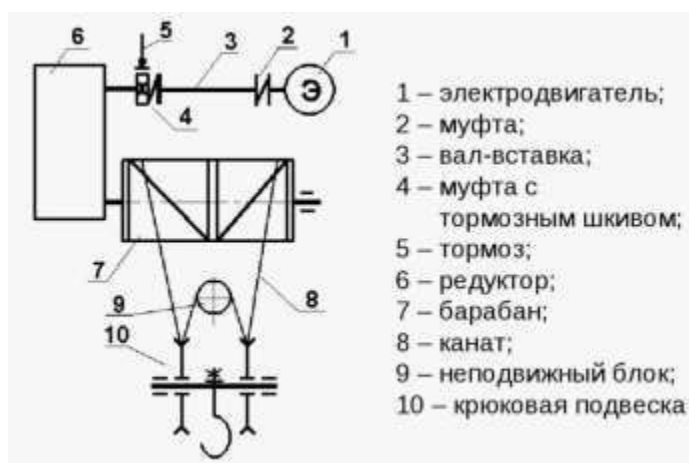

Рисунок 3 – Кинематическая схема передвижения тележки крана

Форма представления результата:

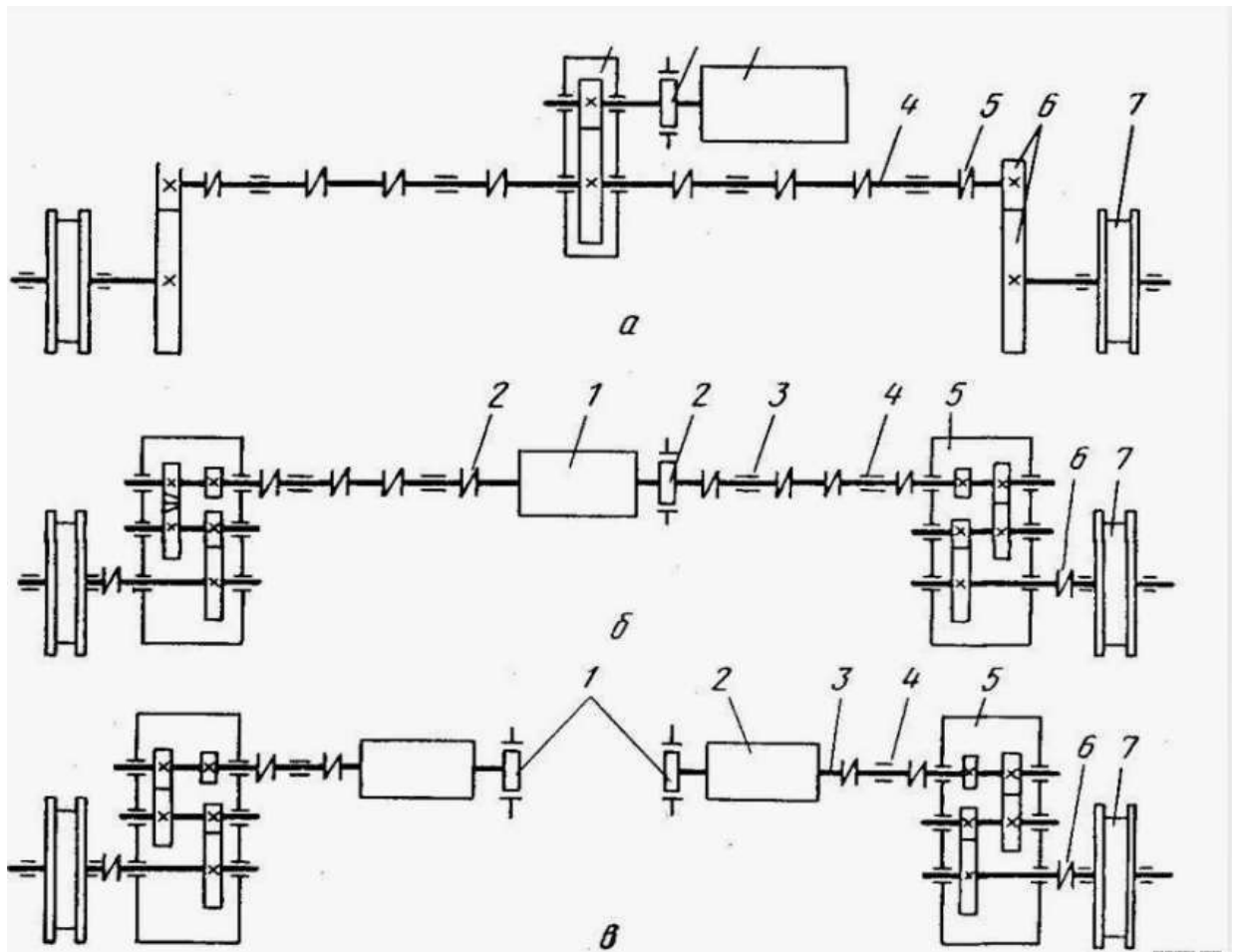
Отчет о проделанной работе.

Критерии оценки:**Оценка «отлично» ставится:**

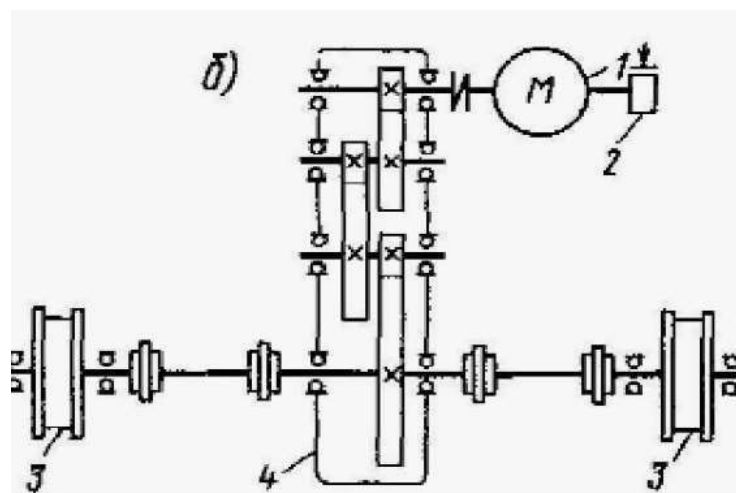
–ответ изложен в соответствии с требованиями культуры речи и с использованием соответствующей системы понятий и терминов (могут быть допущены недочеты в определении понятий, исправленные студентом самостоятельно в процессе ответа).

Оценка «хорошо» ставится:

–Могут быть допущены 2-3 неточности или незначительные ошибки, исправленные студентом с помощью преподавателя.

Оценка «удовлетворительно» ставится:

–Логика и последовательность изложения имеют нарушения; допущены ошибки в раскрытии понятий, употреблении терминов, которые студент способен исправить после наводящих вопросов (допускается не более двух ошибок, не исправленных студентом).

–Студент не способен самостоятельно выделить существенные и важные элементы темы.

Оценка «неудовлетворительно» ставится:

Ответ представляет собой разрозненные знания с существенными ошибками по вопросу, присутствуют фрагментарность, нелогичность изложения

Тема 1.3 Классификация грузоподъемных механизмов и их основные параметры

Практическое занятие №4

Чтение технических чертежей механизма передвижения моста, тележки и подъема/опускания груза

Цель: Читать технические чертежи механизма передвижения моста, тележки и подъема/опускания груза

Выполнив работу, вы будете уметь:

Уд 1 производить основные расчеты деталей, узлов и механизмов

Выполнение практической работы способствует формированию:

ОК 01. Выбирать способы решения задач профессиональной деятельности применительно к различным контекстам;

ОК 04. Эффективно взаимодействовать и работать в коллективе и команде;

ОК 09. Пользоваться профессиональной документацией на государственном и иностранном языках.

ПК 1.1 Осуществлять организационно-производственные работы для подготовки сборки и монтажа промышленного (технологического) оборудования;

Материальное обеспечение: раздаточный материал

Задание:

1. Определить основные элементы привода и конструкции крана

Порядок выполнения работы:

1. Определить основные элементы привода и конструкции крана
2. Ответить на основные вопросы по чертежу

Ход работы:

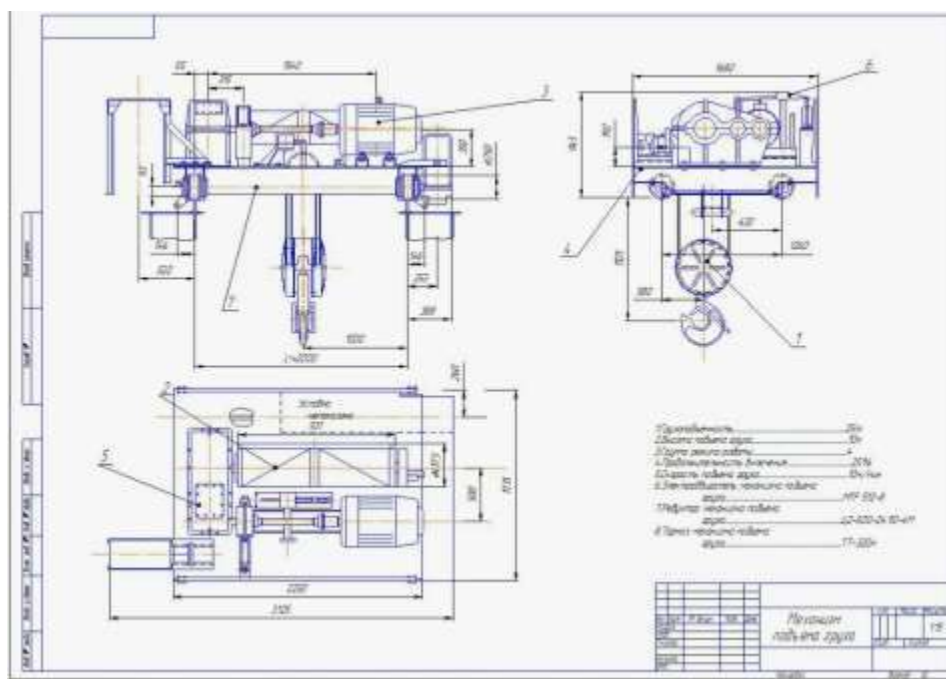

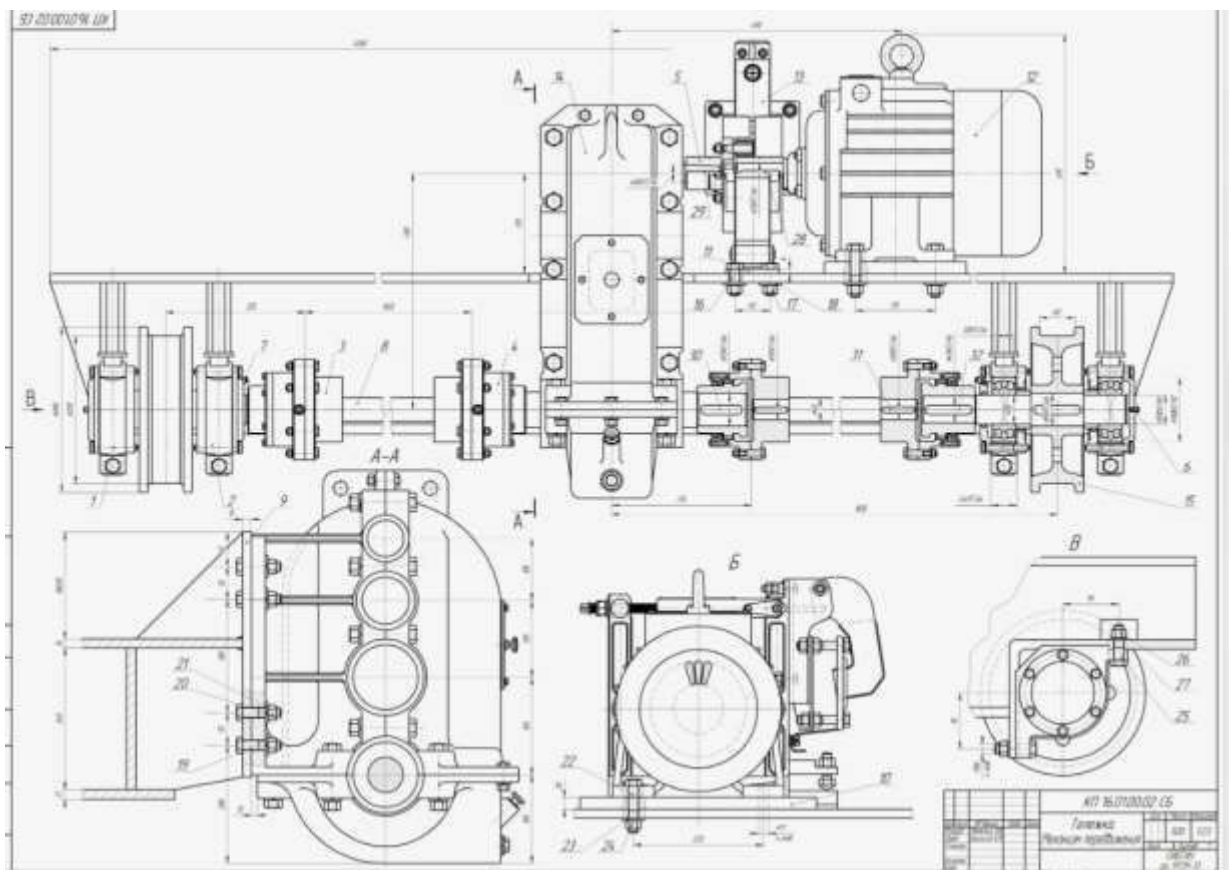
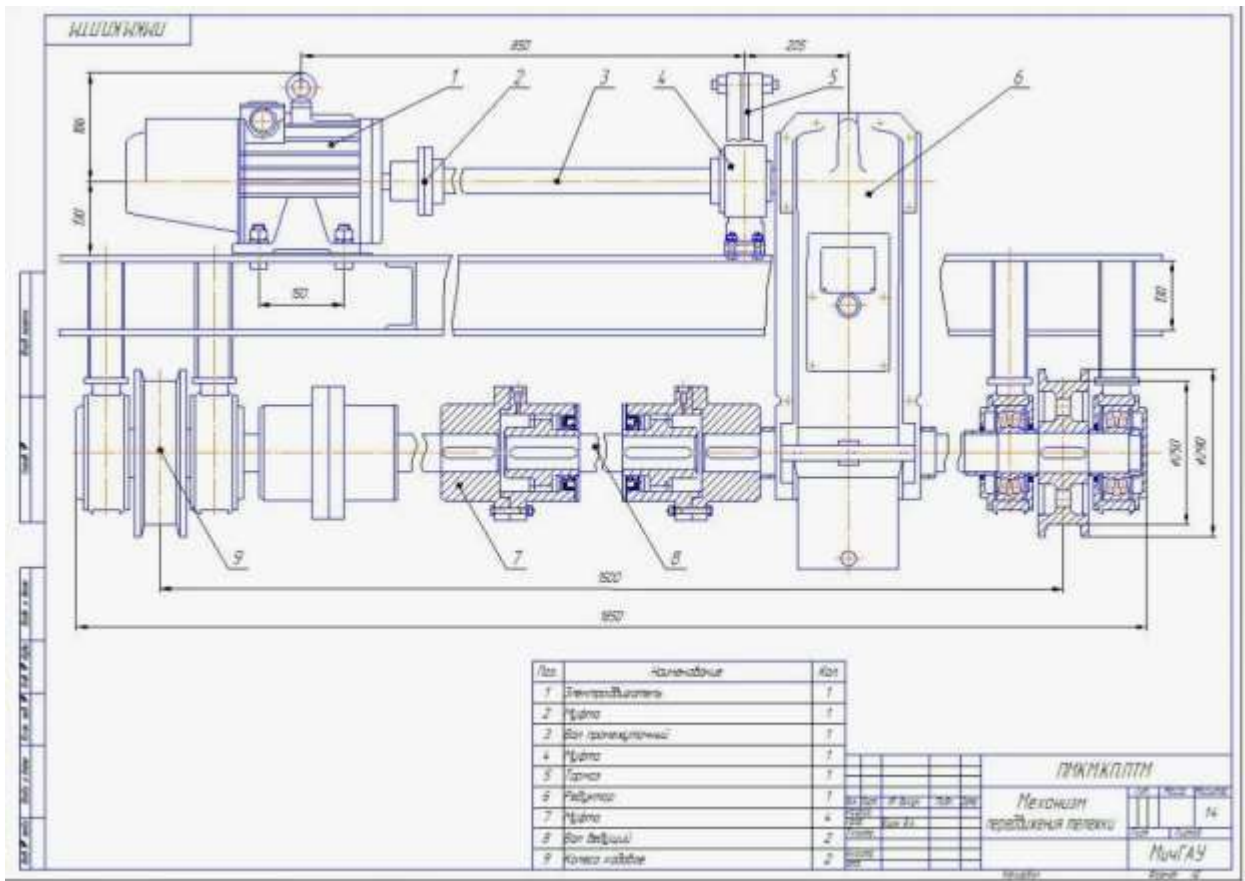

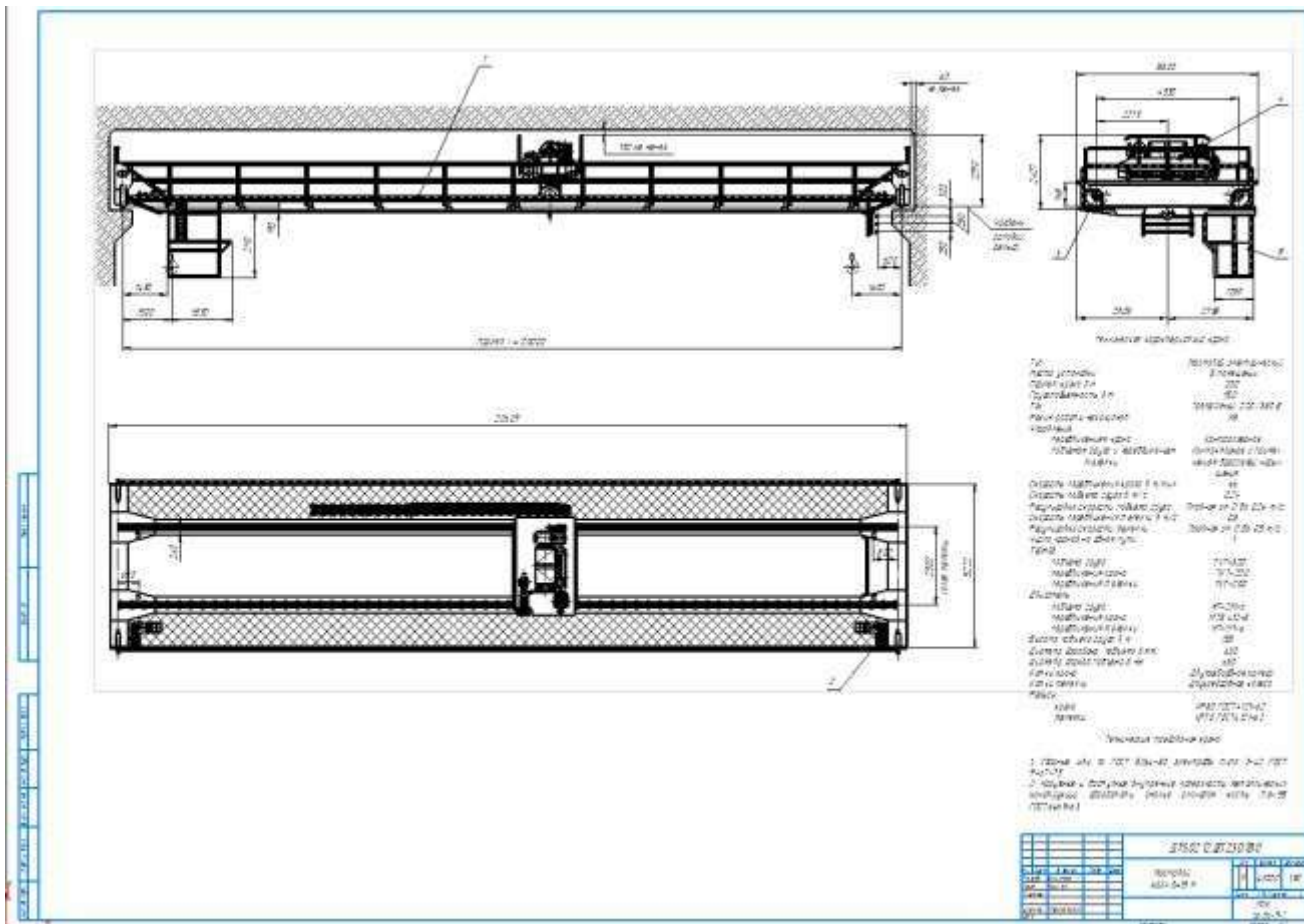

Форма представления результата:
Отчет о проделанной работе.

Критерии оценки:

Оценка «отлично» ставится:

–ответ изложен в соответствии с требованиями культуры речи и с использованием соответствующей системы понятий и терминов (могут быть допущены недочеты в определении понятий, исправленные студентом самостоятельно в процессе ответа).

Оценка «хорошо» ставится:

–Могут быть допущены 2-3 неточности или незначительные ошибки, исправленные студентом с помощью преподавателя.

Оценка «удовлетворительно» ставится:

–Логика и последовательность изложения имеют нарушения; допущены ошибки в раскрытии понятий, употреблении терминов, которые студент способен исправить после наводящих вопросов (допускается не более двух ошибок, не исправленных студентом).

–Студент не способен самостоятельно выделить существенные и важные элементы темы.

Оценка «неудовлетворительно» ставится:

Ответ представляет собой разрозненные знания с существенными ошибками по вопросу, присутствуют фрагментарность, нелогичность изложения

Тема 1.3 Классификация грузоподъемных механизмов и их основные параметры

Практическое занятие №5

Расчет и подбор электродвигателя механизма передвижения моста и тележки мостового крана

Цель:

Расчитать и подобрать электродвигатель механизма передвижения крана.

Выполнив работу, вы будете уметь:

Уд 1 производить основные расчеты деталей, узлов и механизмов

Выполнение практической работы способствует формированию:

ОК 01. Выбирать способы решения задач профессиональной деятельности применительно к различным контекстам;

ОК 04. Эффективно взаимодействовать и работать в коллективе и команде;

ОК 09. Пользоваться профессиональной документацией на государственном и иностранном языках.

ПК 1.1 Осуществлять организационно-производственные работы для подготовки сборки и монтажа промышленного (технологического) оборудования;

Материальное обеспечение: раздаточный материал

Задание:

1. Изучить схему передвижения мостового крана.
2. Рассчитать электродвигатель механизма передвижения крана.
3. Выбрать электродвигатель серии МТ и МТВ.

Порядок выполнения работы:

1. Ознакомиться с инструкцией по выполнению работы
2. Выполнить расчеты электродвигателя механизма передвижения крана
3. Выполнить отчет о проделанной работе

Ход работы:



Рисунок 1 – Схема привода передвижения моста

№ вар	Q, т	V _{под} , м/с	D _{хк} , мм	G _{кр.} , т
1	3	0,2	650	35
2	4	0,18	700	36
3	5	0,19	750	37
4	6	0,2	800	38
5	7	0,18	650	39
6	8	0,19	700	40
7	9	0,2	750	45
8	3,5	0,18	800	35
9	4,5	0,19	650	36
10	5,5	0,2	700	37

1. Полное сопротивление (кН) включает следующие составляющие:

$$W = W_{mp} + W_y + W_{ин}, \text{ где}$$

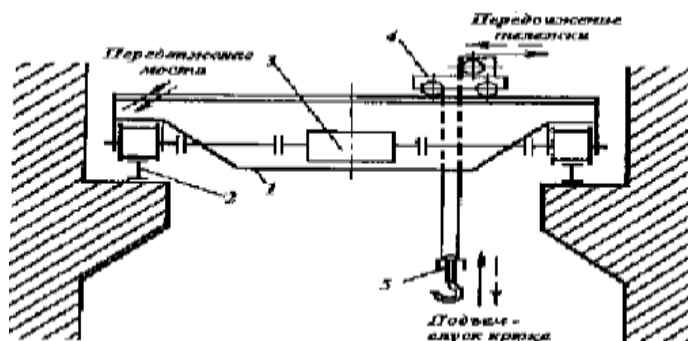
W_{mp} - сопротивление, создаваемое силой трения.

W_y - сопротивление, создаваемое уклоном пути.

$W_{ин}$ - сопротивление, создаваемое инерцией вращения и движения масс.

2. Определяем сопротивление, создаваемое силой трения:

$$W_{mp} = \frac{Q + G_{\delta\delta} + G_{\alpha\alpha}}{D_{\delta\delta}} * (2 * \mu + f * d) * k, \text{ где}$$

$G_{кр.}$ - вес крана (кН)

$G_{гр.}$ - вес груза (кН)

$D_{хк}$ - диаметр ходового колеса, м;

μ - коэффициент трения колеса о рельсы (0,6);

f - коэффициент трения качения (0,015);

d - диаметр цапфы, м;

$$d = (0,2 \dots 0,25) * D_{хк}$$

k - коэффициент трения реборд о рельсу ($k=1,5$).

3. Определяем сопротивление, создаваемое уклоном пути:

$$W_y = \alpha * (G_{кр.} + G_{гр.}),$$

где α - уклон рельсового пути (0,001)

4. Определяем сопротивление, создаваемое инерцией вращения и движения масс.

$$W_{ин} = \delta * m * a,$$

δ - коэффициент трения ($\delta=1,25$)

m - масса (кН)

a - коэффициент ($a=0,3$)

5. Выбор электродвигателя

$$P = \frac{W * V}{\eta * \psi_{н.ср.}}, \text{ где}$$

$\psi = 1,5 \div 2$ - коэффициент скорости

η - КПД двигателя ($\eta = 0,87 \dots 0,91$)

Форма представления результата:

Отчет о проделанной работе.

Критерии оценки:

Оценка «отлично» ставится:

–ответ изложен в соответствии с требованиями культуры речи и с использованием соответствующей системы понятий и терминов (могут быть допущены недочеты в определении понятий, исправленные студентом самостоятельно в процессе ответа).

Оценка «хорошо» ставится:

–Могут быть допущены 2-3 неточности или незначительные ошибки, исправленные студентом с помощью преподавателя.

Оценка «удовлетворительно» ставится:

–Логика и последовательность изложения имеют нарушения; допущены ошибки в раскрытии понятий, употреблении терминов, которые студент способен исправить после наводящих вопросов (допускается не более двух ошибок, не исправленных студентом).

–Студент не способен самостоятельно выделить существенные и важные элементы темы.

Оценка «неудовлетворительно» ставится:

Ответ представляет собой разрозненные знания с существенными ошибками по вопросу, присутствуют фрагментарность, нелогичность изложения

Тема 1.3 Классификация грузоподъемных механизмов и их основные параметры

Практическое занятие №6

Расчет привода механизма передвижения моста и тележки мостового крана

Цель:

Расчитать и подобрать электродвигатель механизма передвижения тележки мостового крана.

Выполнив работу, вы будете уметь:

Уд 1 производить основные расчеты деталей, узлов и механизмов

Выполнение практической работы способствует формированию:

ОК 01. Выбирать способы решения задач профессиональной деятельности применительно к различным контекстам;

ОК 04. Эффективно взаимодействовать и работать в коллективе и команде;

ОК 09. Пользоваться профессиональной документацией на государственном и иностранном языках.

ПК 1.1 Осуществлять организационно-производственные работы для подготовки сборки и монтажа промышленного (технологического) оборудования;

Материальное обеспечение: раздаточный материал

Задание:

1. Изучить схему передвижения тележки мостового крана.
2. Рассчитать электродвигатель механизма передвижения тележки крана.
3. Выбрать электродвигатель серии МТ и МТВ.

Порядок выполнения работы:

1. Ознакомиться с инструкцией по выполнению работы
2. Выполнить расчет электродвигателя тележки мостового крана
3. Подобрать электродвигатель
4. Выполнить отчет о проделанной работе

Ход работы:



Рисунок 1 – Кинематическая схема передвижения тележки мостового крана

Таблица 1 - Исходные данные

№ вар	Q, т	V _{под} , м/с	D _{хк} , мм	G _{кр.} , Т
1	3	0,2	650	35
2	4	0,18	700	36
3	5	0,19	750	37
4	6	0,2	800	38
5	7	0,18	650	39
6	8	0,19	700	40
7	9	0,2	750	45
8	3,5	0,18	800	35
9	4,5	0,19	650	36
10	5,5	0,2	700	37

1. Сопротивление передвижению тележки с номинальным грузом, приведенное к ободу ходового колеса, определяется по формуле:

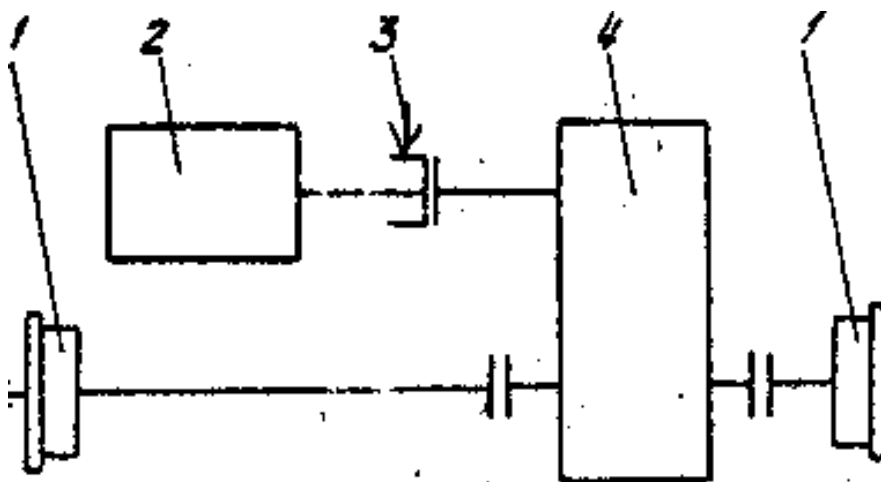
$$W_{mp.} = \frac{Q_{zp} + G_m}{D_{хк.}} * (2 * \mu + f * d) * k_p,$$

где G_m - собственный вес тележки (кН);

$G_{zp.}$ - вес груза (кН)

$D_{хк.}$ - диаметр ходового колеса тележки, м;

μ - коэффициент трения коле качения ($\mu = 0,3$);

f - коэффициент трения в опоре вала колеса ($f = 0,015$);

d - диаметр цапфы, м

$$d = (0,2 \div 0,25) * D_{хк.}$$

k - коэффициент трения реборд ходовых колес и торцов ступиц колеса ($k = 2,5$).

2. Выбор электродвигателя для механизма передвижения крановых тележек и кранов производят по максимально-допустимому пусковому моменту двигателя, при котором обеспечивается надлежащий запас сцепления ходового колеса с рельсом, исключая возможность буксования при передвижении тележки без груза в процессе пуска.

3. При пуске максимально допустимое значение ускорения тележки определяется по формуле:

$$a_{max} = \left[\frac{n_{пр} \left(\varphi \frac{d}{D_{хк.}} + f \right)}{n_k \left(1,2 \right)} - (2\mu + fd) \frac{k_p}{D_{хк.}} - \frac{P_g}{G_m} \right] * g,$$

где $n_{пр}$ - число приводимых ходовых колес ($n_{пр} = 2$);

n_k - общее число ходовых колес ($n_k = 4$);

φ - коэффициент сцепления ходового колеса с рельсом, равно 0,2;

P_v - ветровая нагрузка на кран в рабочем состоянии ($P_v = 0$);

g - ускорение свободного падения, $g = 9,8 \text{ м/с}^2$.

4. Мощность двигателя по статическому сопротивлению при перемещении тележки с номинальным грузом:

$$N = \frac{W_0 V_m}{1020 \eta_m \psi_{cp}}, \text{ где}$$

η_o - КПД при установке ходовых колес на подшипниках качения, $\eta_i = 0,9$.

V_T - скорость передвижения тележки;

$\psi_{\text{ср}}$ – средняя кратность пускового момента=1,6

Форма предоставления результата

Отчет о проделанной работе.

Критерии оценки:

1. **Правильность расчета электродвигателя.**
2. **Правильность подбора электродвигателя.**

Оценка «отлично» ставится:

–Ответ изложен в соответствии с требованиями культуры речи и с использованием соответствующей системы понятий и терминов (могут быть допущены недочеты в определении понятий, исправленные студентом самостоятельно в процессе ответа).

Оценка «хорошо» ставится:

–Могут быть допущены 2-3 неточности или незначительные ошибки, исправленные студентом с помощью преподавателя.

Оценка «удовлетворительно» ставится:

–Логика и последовательность изложения имеют нарушения; допущены ошибки в раскрытии понятий, употреблении терминов, которые студент способен исправить после наводящих вопросов (допускается не более двух ошибок, не исправленных студентом).

–Студент не способен самостоятельно выделить существенные и важные элементы темы.

Оценка «неудовлетворительно» ставится:

Ответ представляет собой разрозненные знания с существенными ошибками по вопросу, присутствуют фрагментарность, нелогичность изложения

Тема 1.4 Транспортирующие машины

Практическое занятие №7

Расчет мощности двигателя рольганга с индивидуальным приводом

Цель: Рассчитать мощность привода рольганга

Выполнив работу, вы будете уметь:

Уд 1 производить основные расчеты деталей, узлов и механизмов

Выполнение практической работы способствует формированию:

ОК 01. Выбирать способы решения задач профессиональной деятельности применительно к различным контекстам;

ОК 04. Эффективно взаимодействовать и работать в коллективе и команде;

ОК 09. Пользоваться профессиональной документацией на государственном и иностранном языках.

ПК 1.1 Осуществлять организационно-производственные работы для подготовки сборки и монтажа промышленного (технологического) оборудования;

Материальное обеспечение: раздаточный материал

Задание:

1. Зарисовать кинематическую схему рольганга и подписать позиции;
2. Рассчитать мощность рольганга по заданным параметрам.

Порядок выполнения работы:

1. Ознакомиться с инструкцией по выполнению работы;
2. Выполнить расчеты привода рольганга;
3. Выполнить отчет о проделанной работе.

Ход работы:



Рисунок 1- Привод рольганга

Таблица 1- Исходные данные для расчета

Наименование параметров	Обозначение	Единица изм.	Варианты						
			1	2	3	4	5	6	7
Вес металла перемещающегося по рольгангу	Q _м	т перевести в кН	0,5	0,6	0,7	0,8	0,75	0,65	0,55
Длина ролика	h	мм перевести в м	2500	2700	2400	2300	2200	2100	2000
Диаметр бочки ролика	d _р	мм перевести в м	300	350	400	450	480	500	510
Скорость рольганга	V	м/с	1	1,1	1,2	1,3	0,9	0,95	0,8
Состояние металла			х	г	х	г	х	г	х
Число роликов секции рольганга	n _р	шт	5						
Коэффициент трения в подшипниках ролика	μ		0,005-0,008						
Плотность стали	q	кг/м ³ перевести в т/м ³	7700-7900						
Диаметр трения в подшипниках роликов	d _{пр}	мм перевести в м	150	160	200	220	225	250	255

1. Определим момент потерь на трение в подшипниках при передвижении металла по рольгангу

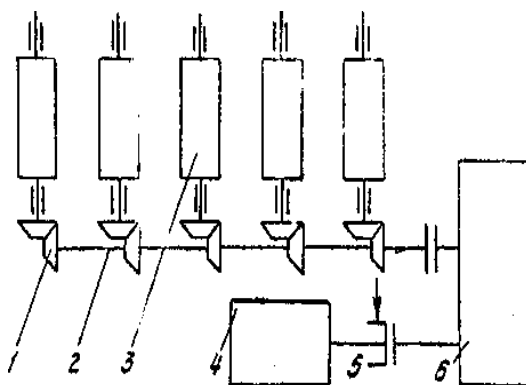
$$M_{тр.р} = (Q'_м + n_p \cdot G_p) \cdot \mu \cdot n_p \cdot \frac{d_{пр}}{2} \quad (\text{кН}\cdot\text{м})$$

2. Определим момент от возможного буксования роликов по металлу при случайном упоре металла в препятствие. Например: в направляющие линейки, установленные по длине рольганга

$$M_{бук.р} = Q'_м \cdot \mu_{б.р} \cdot \frac{d_p}{2} \quad (\text{кН}\cdot\text{м})$$

3. Определим суммарный статический момент

$$M_{ст.р} = M_{тр.р} + M_{бук.р} \quad (\text{кН}\cdot\text{м})$$

4. Определим динамический момент, возникший при транспортировке металла с ускорением

$$M_{\text{дин}} = 18 \frac{m \cdot m^2}{c^2} \text{ (кН} \cdot \text{м)}$$

где: m_p – масса ролика рольганга

M_p – масса металла

D_{ip} – диаметр инерции вращающихся роликов

$$D_i = \frac{1,4 \cdot d_p}{2} = 0,7 \cdot d_p = 0,45 \cdot 0,7 = 0,31 \text{ м}$$

q_w – угловое ускорение ролика рольганга

$$q_w =$$

5. Суммарный момент привода роликов рольганга

$$M_{\text{рол}} = M_{\text{ст}} + M_{\text{дин}} \text{ кН} \cdot \text{м}$$

6. Определим мощность требующуюся для вращения роликов рольганга

$$N_{\text{рол}} = M_{\text{рол}} \cdot \omega_p = 28,4 \cdot 4,4 = 125 \text{ кВт}$$

ω_p – угловое ускорение роликов рольганга

$$\omega_p = \frac{v}{d_{p12}}$$

7. Определим мощность электродвигателя привода рольганга

$$M_{\text{рв}} = \frac{N_{\text{рол}}}{\eta} \text{ кВт}$$

где $\eta = 0,9$ – КПД передачи от двигателя к роликам

Форма предоставления результата

Отчет о проделанной работе.

Критерии оценки:

Правильность расчета механизма привода рольганга.

Оценка «отлично» ставится:

– Ответ изложен в соответствии с требованиями культуры речи и с использованием соответствующей системы понятий и терминов (могут быть допущены недочеты в определении понятий, исправленные студентом самостоятельно в процессе ответа).

Оценка «хорошо» ставится:

– Могут быть допущены 2-3 неточности или незначительные ошибки, исправленные студентом с помощью преподавателя.

Оценка «удовлетворительно» ставится:

– Логика и последовательность изложения имеют нарушения; допущены ошибки в раскрытии понятий, употреблении терминов, которые студент способен исправить после

наводящих вопросов (допускается не более двух ошибок, не исправленных студентом).

–Студент не способен самостоятельно выделить существенные и важные элементы темы.

Оценка «неудовлетворительно» ставится:

Ответ представляет собой разрозненные знания с существенными ошибками по вопросу, присутствуют фрагментарность, нелогичность изложения

Таблица 1. Исходные данные

Вариант	Транспортируемый груз	Насыпная плотность груза, μ , т/м^3	Ширина ленты, Вл, мм	Длина ленты, $L_{л,м}$	Скорость движения ленты, V, м/с
1	агломерат железной руды	1,6-2	800	6	2
2	глина пылевидная	0,4-1,2	1000	10	3
3	Зола сухая	0,6-0,9	1250	20	4
4	камень мелкокусковой	1,3-1,5	1600	32	5
5	кокс рядовой	0,4-0,5	2000	50	2,5
6	окатыши железорудные	1,8-2,2	800	80	3,5
7	песок формовочный, сухой	1,3-1,5	1000	100	4,5
8	пыль колошниковая	1,1-2,0	1250	125	5
9	уголь бурый, сухой	0,5-0,6	1600	160	3
10	цемент	1,0-1,5	2000	2000	4

1. Производительность горизонтального ленточного конвейера для сыпучих грузов определяется по формуле:

$$Q = 3600 \cdot F \cdot \mu \cdot V \text{ (т/ч), где}$$

F-площадь сечения подаваемого материала на ленточный конвейер, м^2 ;

μ -насыпная масса материала (т/м^3);

V - скорость движения ленты (м/с);

$$F = \frac{(0,85 \cdot B_{л})^2}{18}, \text{ м}^2$$

2. Сопротивление на конвейере и мощность

двигателя $Q_{л}$ - погонный вес ленты (кг/м)

$$Q_{л} = (25 \div 35) B_{л}.$$

Qв-погонный вес груза (кг/м)

$$Q_{в} = \frac{Q}{3.6 \cdot \vartheta}$$

Сопротивление на ленточном конвейере действует на прямолинейных участках и складывается из сопротивлений движения ленты по роликоопорам к таким сопротивлениям относятся сопротивления на грузовой и обратно прямолинейных ветвях

$$W_{гр} = W_n = (Q_{в} + 2Q_{л} + Q'_{р} + Q_{р''}) \cdot L_{л} \cdot \omega$$

ω -коэффициент сопротивления движущейся ленты,

$\omega=0,022$ в отапливаемом помещении, $\omega=0,035$ в неотапливаемом помещении

$$W_0 = K (W_{гр} + W_n), \text{ где}$$

K-коэффициент, учитывающий сопротивление на роликоопорах и зависит от длины ленты

K	L _л
5,9	6
4,5	10
3,2	20
2,65	32
2,2	50
1,85	80
1,74	100
1,64	125
1,53	160

4. Мощность электродвигателя рассчитывается по формуле:

$$N = \frac{W_0 \cdot \vartheta}{102 \cdot \eta} \text{ кВт}$$

Форма предоставления результата

Отчет о проделанной работе.

Критерии оценки:

Правильность расчета механизма привода ленточного конвейера.

Оценка «отлично» ставится:

–Ответ изложен в соответствии с требованиями культуры речи и с использованием соответствующей системы понятий и терминов (могут быть допущены недочеты в определении понятий, исправленные студентом самостоятельно в процессе ответа).

Оценка «хорошо» ставится:

–Могут быть допущены 2-3 неточности или незначительные ошибки, исправленные студентом с помощью преподавателя.

Оценка «удовлетворительно» ставится:

–Логика и последовательность изложения имеют нарушения; допущены ошибки в раскрытии понятий, употреблении терминов, которые студент способен исправить после наводящих вопросов (допускается не более двух ошибок, не исправленных студентом).

–Студент не способен самостоятельно выделить существенные и важные элементы темы.

Оценка «неудовлетворительно» ставится:

Ответ представляет собой разрозненные знания с существенными ошибками по вопросу, присутствуют фрагментарность, нелогичность изложения

Таблица 1- Карта смазывания механизма перемещения мостового крана

№	Наименование точек смазывания	Кол-во точек смазки	Система (способ) смазывания	Смазочный материал	Кол-во смазочного материала, кг	Периодичность смазывания
1	2	3	4	5	6	7
1	Муфта зубчатая	2	закладная	Литол - 24	2	при ревизии
2	Редуктор	1	картерная	И - 40	8,5	по мере убывания
3	Подшипники редуктора	6	закладная	Униол - 1	2,5	при ремонте
4	Ходовое колесо	2	закладная	Солидол	0,5	при ремонте

Смазочный материал:

Литол-24 – антифрикционная многоцелевая водостойкая смазка на основе минерального масла, литиевого мыла и высокоэффективного пакета присадок. Смазка Литол-24 (ГОСТ 21150-87) — нефтяное масло вязкостью 60-75 мм²/с при 50°С, загущенное литиевым мылом 12-гидроксистеариновой кислоты; содержит антиокислительную и вязкостную присадки. Основные эксплуатационные характеристики Литола: высокая коллоидная, химическая и механическая стабильности, водостойка даже в кипящей воде, при нагревании не упрочняется.

Индустриальные масла И-40 – это масла изготовленные из минеральной основы, применяющиеся в машинах и механизмах промышленного оборудования, условия работы которых не предъявляют особых требований к антиокислительным и антикоррозионным свойствам масел, а также в качестве гидравлических жидкостей и базовых масел.

1. **Вязкость кинематическая при 35°С – 55-74 мм²/с;**
2. **показатели кислотности - до 0,04 мгКОН/г;**
3. **зольность - до 0,01%;**
4. **внешних примесей нет;**
5. **плотность элемента - до 880 кг/м³;**

Униол-1 водостоек даже в кипящей воде. При этом на его поверхности (так же, как у солидола С в холодной воде) появляется лишь сизый налет, что связано с присутствием в этой

смазке солей низкомолекулярных карбоновых кислот. По термостойкости униол-1 превосходит многие смазки благодаря высокой температуре каплепадения, малому изменению предела прочности с повышением температуры, низкой испаряемости. При работе тяжело- нагруженных механизмов (зубчатых передач, цепей, карданных шарниров постоянных угловых скоростей и др.) очень важны противозадирные свойства униола-1. Коллоидная стабильность униола-1 хорошая. Смазка не выделяет масла при хранении в течение десяти лет. К недостаткам униола-1 относятся склонность к упрочнению и гигроскопичность, в связи с чем хранить его надо в герметичной таре.

Форма предоставления результата

Отчет о проделанной работе.

Критерии оценки:

Правильность определения точек смазывания привода крана

Оценка «отлично» ставится:

–Ответ изложен в соответствии с требованиями культуры речи и с использованием соответствующей системы понятий и терминов (могут быть допущены недочеты в определении понятий, исправленные студентом самостоятельно в процессе ответа).

Оценка «хорошо» ставится:

–Могут быть допущены 2-3 неточности или незначительные ошибки, исправленные студентом с помощью преподавателя.

Оценка «удовлетворительно» ставится:

–Логика и последовательность изложения имеют нарушения; допущены ошибки в раскрытии понятий, употреблении терминов, которые студент способен исправить после наводящих вопросов (допускается не более двух ошибок, не исправленных студентом).

–Студент не способен самостоятельно выделить существенные и важные элементы темы.

Оценка «неудовлетворительно» ставится:

Ответ представляет собой разрозненные знания с существенными ошибками по вопросу, присутствуют фрагментарность, нелогичность изложения

Тема 1.3 Классификация грузоподъемных механизмов и их основные параметры

Лабораторное занятие №1

Работа в программе Sike 3D тренажер симулятор "Стропальщик"

Цель: Обучение стропальщиков, подготовка специалистов к безопасному выполнению работ по строповке и перемещению груза.

Выполнив работу, вы будете уметь:

- Уд 1 производить основные расчеты деталей, узлов и механизмов;
- Уд 2 разрабатывать мероприятия по сокращению простоев и увеличению сроков службы подъемно-транспортных машин;
- Уд 3 правильно выбирать вид и тип ПТМ для конкретных условий производства;

Выполнение лабораторной работы способствует формированию:

- ОК 01. Выбирать способы решения задач профессиональной деятельности применительно к различным контекстам;
- ОК 04. Эффективно взаимодействовать и работать в коллективе и команде;
- ОК 09. Пользоваться профессиональной документацией на государственном и иностранном языках.
- ПК 1.1 Осуществлять организационно-производственные работы для подготовки сборки и монтажа промышленного (технологического) оборудования;
- ПК 5.2 Осуществлять работы по строповке грузов

Материальное обеспечение:

ПК; Программный комплекс Sike 3D тренажер симулятор "Стропальщик"

Задание:

Пройти тесты по темам:

Строповка балок

Строповка оборудования

Строповка и складирование металлопроката

Строповка и складирование труб

Строповка и складирование лесоматериалов

Строповка и складирование ЖБК

Строповка и складирование лестничных маршей

Строповка и складирование ферм

Обязанности стропальщика при подъеме, перемещении и опускании груза

Порядок выполнения работы: Тестовые задания в Программном комплексе Sike 3D тренажер симулятор "Стропальщик"

Ход работы:

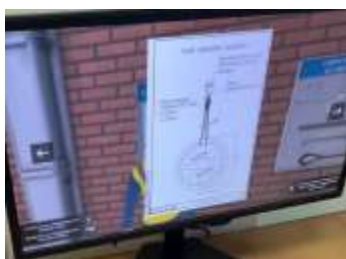

Форма представления результата:

Заполненные листы теста.

Критерии оценки:

Зачет: Прохождение теста по всем темам.

Оценка «отлично» выставляется за прохождение тестов с 1-2 неправильными ответами

Оценка «хорошо» выставляется за прохождение тестов с 3-4 неправильными ответами

Оценка «удовлетворительно» выставляется за прохождение тестов с 5 -6 неправильными ответами

Оценка «неудовлетворительно» выставляется за прохождение тестов с 7 и более неправильными ответами

Тема 1.3 Классификация грузоподъемных механизмов и их основные параметры Лабораторное занятие №2

Работа в программе Sike 3D тренажер симулятор «Грузоподъемные машины»

Цель: Обучение стропальщиков, подготовка специалистов к безопасному выполнению работ по строповке и перемещению груза.

Выполнив работу, вы будете уметь:

- Уд 1 производить основные расчеты деталей, узлов и механизмов;
- Уд 2 разрабатывать мероприятия по сокращению простоев и увеличению сроков службы подъемно-транспортных машин;
- Уд 3 правильно выбирать вид и тип ПТМ для конкретных условий производства;

Выполнение лабораторной работы способствует формированию:

- ОК 01. Выбирать способы решения задач профессиональной деятельности применительно к различным контекстам;
- ОК 04. Эффективно взаимодействовать и работать в коллективе и команде;
- ОК 09. Пользоваться профессиональной документацией на государственном и иностранном языках;
- ПК 1.1 Осуществлять организационно-производственные работы для подготовки сборки и монтажа промышленного (технологического) оборудования;
- ПК 5.2 Осуществлять работы по строповке грузов

Материальное обеспечение:

ПК; Программный комплекс Sike 3D тренажер симулятор «Грузоподъемные машины»

Задание:

Изучите основные темы, рассмотренные в курсе:

1. Общие сведения
2. Грузоподъемные машины
3. Грузозахватные устройства
4. Производственная тара
5. Характеристика и классификация грузов
6. Виды строповки и складирования грузов
7. Обязанности стропальщика при подъеме, перемещении и опускании груза
8. Требования безопасности при работе грузоподъемных машин вблизи ЛЭП
9. Охрана труда стропальщика

Порядок выполнения работы: Тестовые задания в Программном комплексе Sike 3D тренажер симулятор «Грузоподъемные машины»

Ход работы:

1. Грузоподъемные машины

Грузоподъемные
машины Краны
стрелового типа Краны
мостового типа

2. Грузозахватные устройства Общие сведения о стропах

Канатные стропы, их преимущества и недостатки
Цепные стропы, их преимущества и недостатки

Текстильные стропы, их преимущества и недостатки

Браковка стропов и их деталей

Траверсы

Штырево-строповые устройства

Универсальные грузозахватные устройства с дистанционной отцепкой

Устройство для автоматического освобождения крюка от петли

Электромагнитные грузозахватные устройства

3. Производственная тара

Общие сведения, маркировка и виды тары

Правила заполнения тары

Порядок осмотра тары

Требования к эксплуатации

4. Характеристика и классификация

грузов Классификация грузов по виду

Классификация грузов по массе

Классификация грузов по форме и

размеру Визуальное определение

массы груза

5. Требования безопасности при работе грузоподъемных машин вблизи

ЛЭП Опасная зона крана

Зона шагового напряжения и правила выхода из нее

Охранная зона крана

Правила установки крана вблизи ЛЭП

6. Охрана труда стропальщика

Опасные и вредные производственные факторы

Средства индивидуальной защиты стропальщика

Форма представления результата:

Заполненные листы теста.

Критерии оценки:

Зачет: Прохождение теста по всем темам.

Оценка «отлично» выставляется за прохождение тестов с 1-2 неправильными ответами

Оценка «хорошо» выставляется за прохождение тестов с 3-4 неправильными ответами

Оценка «удовлетворительно» выставляется за прохождение тестов с 5 -6

неправильными

ответами

Оценка «неудовлетворительно» выставляется за прохождение тестов с 7 и

более неправильными ответами