



МИНИСТЕРСТВО НАУКИ И ВЫСШЕГО ОБРАЗОВАНИЯ  
РОССИЙСКОЙ ФЕДЕРАЦИИ  
Федеральное государственное бюджетное образовательное учреждение  
высшего образования  
«Магнитогорский государственный технический университет им. Г.И. Носова»

УТВЕРЖДЕНО  
Ученым советом МГТУ им. Г.И. Носова  
Протокол № 4 от 25 февраля 2026 г.

Ректор МГТУ им. Г.И. Носова,  
председатель ученого совета

\_\_\_\_\_ Д.В. Терентьев

**ФОНД ОЦЕНОЧНЫХ СРЕДСТВ  
ДЛЯ ПРОВЕДЕНИЯ ПРОМЕЖУТОЧНОЙ АТТЕСТАЦИИ  
ПО ОСНОВНОЙ ОБРАЗОВАТЕЛЬНОЙ ПРОГРАММЕ  
ВЫСШЕГО ОБРАЗОВАНИЯ**

Направление подготовки  
**18.03.01 ХИМИЧЕСКАЯ ТЕХНОЛОГИЯ**

Направленность (профиль) программы  
**Химическая технология природных энергоносителей и  
углеродных материалов**

Магнитогорск, 2026

ОП-МХ6-26-1

## ФОНД ОЦЕНОЧНЫХ СРЕДСТВ ДЛЯ ПРОВЕДЕНИЯ ПРОМЕЖУТОЧНОЙ АТТЕСТАЦИИ

| Код индикатора   | Индикатор достижения компетенции  | Оценочные средства   |
|--|---|--|
| <b>УНИВЕРСАЛЬНЫЕ КОМПЕТЕНЦИИ</b>   |   |  |
| <b>УК-1 – Способен осуществлять поиск, критический анализ и синтез информации, применять системный подход для решения поставленных задач</b> |   |  |
| <b>Философия</b>   |   |  |
| УК-1.1   | Анализирует задачу, выделяя ее базовые составляющие, рассматривает и предполагает возможные варианты решения, поставленной задачи, оценивая их достоинства и недостатки | <p><b>Примерные практические задания:</b></p> <p>1. Проанализируйте размышления Б. Рассела, и выявите, что общего у философии с религией и наукой и в чем специфика её предмета и места в духовной жизни:<br/>«Философия, как я буду понимать это слово, является чем-то промежуточным между теологией и наукой. Подобно теологии, она состоит в спекуляциях по поводу предметов, относительно которых точное знание оказывалось до сих пор недостижимым; но, подобно науке, она призывает скорее к человеческому разуму, чем к авторитету, будь то авторитет традиции или откровения. Всё точное знание, по моему мнению, принадлежит к науке; все догмы, поскольку они превышают точное знание, принадлежат к теологии. Но между теологией и наукой имеется Ничья Земля, подвергающаяся атакам с обеих сторон; эта Ничья Земля и есть философия».</p> <p>2. Прочитайте вопросы и дайте развернутые ответы:</p> <p>1) Чем, по-вашему мнению, можно объяснить, что именно философия пришла к необходимости постановки основного вопроса философии?</p> <p>2) Что должно служить основанием для формулировки основного вопроса философии?</p> <p>3) Как в самой постановке основного вопроса философии отражается мировоззренческая позиция философа?</p> <p>4) Чем объяснить многообразие и разнообразие постановки этого вопроса?</p> <p>3. Соотнесите:</p> <p>1) Основные разделы философии и предмет их изучения;</p> <p>2) Основные типы мировоззрения и особенности;</p> <p>3) Основные школы философии (направления) и представители,</p> <p><b>Примерные тестовые задания:</b></p> <p>Найдите правильный ответ и обоснуйте его:</p> <p>1. Поиск и нахождение всеобщих оснований бытия считается предметом:</p> <p>А) философии<br/>Б) науки<br/>В) религии<br/>Г) искусства</p> |

| <i>Код индикатора</i> | <i>Индикатор достижения компетенции</i> | <i>Оценочные средства</i>   |
|-----------------------|---|---|
|                       |   | <p>2. Гуманистическая функция философии состоит в помощи индивиду:<br/> А) обрести позитивный и глубинный смысл жизни<br/> Б) ориентироваться в кризисных ситуациях<br/> В) разрабатывать новые стратегии отношения человека с природой<br/> Г) изменении аппарата частных наук.</p> <p>3. Совокупность наиболее общих взглядов на мир и место в нем человека – это .....</p> <p>4. Разновидность идеализма, утверждающая зависимость внешнего мира, его свойств и отношений от сознания человека:<br/> А) диалектический<br/> Б) субъективный<br/> В) непоследовательный<br/> Г) объективный</p> <p>5. Представление о божестве, как мировом разуме, сотворившем природу, но не вмешивающемся в её бытие:<br/> А) монизм<br/> Б) монотеизм<br/> В) пантеизм<br/> Г) деизм</p> <p>6. Философия способствует формированию у человека представления о ценностях – в этом состоит функция:<br/> А) методологическая<br/> Б) воспитательная<br/> В) аксиологическая<br/> Г) праксеологическая</p> <p>7. Философская позиция, предполагающая множество исходных оснований и начал бытия:<br/> А) плюрализм<br/> Б) деизм<br/> В) пантеизм<br/> Г) релятивизм</p> <p>8. Ощущение и восприятие есть основа и главная форма достоверного познания, утверждает:<br/> А) иррационализм<br/> Б) агностицизм<br/> В) рационализм<br/> Г) сенсуализм</p> |

| <i>Код индикатора</i> | <i>Индикатор достижения компетенции</i>  | <i>Оценочные средства</i>  |
|-----------------------|--|--|
|                       |  | <p>9. Методологический принцип, заключающийся в признании относительности, условности и субъективности познания:<br/> А) релятивизм<br/> Б) сенсуализм<br/> В) скептицизм<br/> Г) рационализм</p> <p>10. Философское учение, утверждающее равноправие двух первоначал – материального и духовного – это .....</p>  |
| УК-1.2                | <p>Определяет, интерпретирует и ранжирует информацию, требуемую для решения поставленной задачи; осуществляет поиск информации по различным типам запросов</p> | <p><b>Примерные тестовые задания:</b><br/> Найдите правильный ответ и обоснуйте его:</p> <p>1. Изменение индивидом или группой места, занимаемого в социальной структуре – это социальная .....</p> <p>А) динамика<br/> Б) статика<br/> В) мобильность<br/> Г) стратификация</p> <p>2. Структура общества и отдельных его слоев, система признаков социальной дифференциации – это социальная .....</p> <p>А) стратификация<br/> Б) динамика<br/> В) статика<br/> Г) онтология</p> <p>3. Функция социальной философии, положения которой способствуют предвидению тенденций развития общества:</p> <p>А) мировоззренческая<br/> Б) методологическая<br/> В) прогностическая<br/> Г) гуманистическая</p> <p>4. Общество – органическое единство всего человечества или какой-либо его части, объединенных идеей «всеобщего согласия», считал:</p> <p>А) О. Конт<br/> Б) Г. Спенсер<br/> В) Л. Уорд<br/> Г) К. Юнг</p> |

| Код индикатора | Индикатор достижения компетенции | Оценочные средства   |
|----------------|----------------------------------|--|
|                |                                  | <p>5. Философ, впервые употребивший термин «социология» – .....</p> <p>6. На основе социальных действий (целерациональных, ценностно-рациональных, аффективных, традиционных) формируются более сложные социальные формы – социальные отношения, считает:</p> <p>А) М. Вебер<br/> Б) П. Сорокин<br/> В) Л. Уорд<br/> Г) Г. Спенсер</p> <p>7. Социальные факты подразделяются на факты коллективного сознания (идеи, чувства, легенды, верования, традиции моральные максимы и верования, моральные нормы и юридические кодексы поведения, экономические мотивы и интересы людей), и морфологические факты, обеспечивающие порядок и связь между индивидами: численность и плотность населения, форма жилища, географическое положение, считает:</p> <p>А) М. Вебер<br/> Б) П. Сорокин<br/> В) Л. Уорд<br/> Г) Э. Дюркгейм</p> <p>8. Фактор, являющийся важнейшим содержанием общественного бытия людей, согласно материалистическому пониманию истории – .....</p> <p>9. Общество состоит из: а) социальной структуры (способ воспроизводства социальных отношений); б) социальных обычаев и институтов в) образцов мыслей и чувств, базирующиеся на обычаях, считал – ...<br/> .....</p> <p>А) М. Вебер<br/> Б) П. Сорокин<br/> В) А. Редклифф-Браун<br/> Г) Э. Дюркгейм</p> <p>10. Концепция, утверждающая, что историю творит привилегированное меньшинство, называется ...</p> <p><b>Примерные индивидуальные задания:</b><br/> Составьте глоссарий по следующим темам: «Философская картина мира», «Основные разделы философии», «Основные школы и направления философии», «Древневосточная философия», «Античная философия», «Средневековая философия», «Философия эпохи Возрождения», «Философия Нового времени и эпохи Просвещения», «Немецкая классическая философия», «Философия марксизма», «Русская философия», «Современная западная философия», «Проблема бытия», «Проблема познания», «Проблема идеального», «Человек», «Культура и цивилизация».</p> |

| Код индикатора | Индикатор достижения компетенции  | Оценочные средства  |
|----------------|---|---|
| УК-1.3         | При обработке информации отличает факты от мнений, интерпретаций, оценок, формирует собственные мнения и суждения, аргументирует свои выводы и точку зрения | <p><b>Примерные практические задания для экзамена:</b></p> <p>Прочитайте и прокомментируйте высказывания, аргументируйте свой ответ.</p> <ol style="list-style-type: none"> <li>1. «Из ничего ничто не может возникнуть, ни одна вещь не может превратиться в ничто» (Демокрит). Сталкивается ли современный человек с проблемой бытия? Обладает ли виртуальность бытием?</li> <li>2. Абсолютное большинство историков считает, что присоединение Новгорода к Московской Руси являлось прогрессивным явлением: создавалось централизованное русское государство, и все славянские земли надо было объединить. С этим можно согласиться. Но ведь одновременно с тем была похоронена республиканская модель правления – важнейшее демократическое достижение в русских княжествах и землях. Как соотносится общее и уникальное в жизни современного человека?</li> <li>3. «Чтобы не говорили пессимисты, земля все же совершенно прекрасна, а под луною и просто неповторима» (М.Булгаков). Разум – это величайшее благо или величайшее проклятие человека?</li> <li>4. «Всякий трудящийся находится в состоянии войны с массой и неблагожелателен к ней в силу личного интереса. Врач желает своим согражданам добрых лихорадок, а поверенный добрых тяжб в каждой семье. Архитектору нужен добрый пожар, который превратил бы в пепел добрую часть города, а стекольщик желает доброго града, который разбил бы все стекла. Портной, сапожник желают публике только материй непрочной окраски и обуви из плохой кожи с тем, чтобы изнашивали втрое больше, ради блага торговли» (Ш.Фурье) О какой общественно-экономической формации идет речь? Изменились ли намерения современного человека? Чем вызваны эти намерения – «дурной» природой человека или объективными законами истории?</li> <li>5. «Хромой спутник может обогнать скакуна на лошади, если знает куда идти» (Ф.Бэкон) Что это означает? Какие проблемы в жизни современного человека возникают при определении такого пути?</li> <li>6. «Если бы материя нее была бы вечной, давно бы весь существующий мир совершенно в ничто превратился (сгорают дрова)» (Лукреций Кар). Свободен ли современный человек от субстанции? Может ли незнание о ее существовании служить аргументом ее ненужности?</li> <li>7. «Иногда лучший способ погубить человека – это предоставить ему самому выбрать судьбу» (М. Булгаков). В чем сложность свободы для современного человека?</li> <li>8. «Знание есть только путь к силе» (Т.Гоббс). В чем сила философского знания?</li> <li>9. Что можно противопоставить подобным рассуждениям? В какой мере приведенные аргументы обосновывают выдвигаемый тезис?</li> </ol> <p>Многие западные социологи, принадлежащие к числу сторонников концепции элитизм, утверждают, что народ не может управлять обществом, поскольку он, во-первых, некомпетентен в политике, экономике и других областях; во-вторых, массы, как правило инертны, а активность проявляется в форме буйства, разрушения основ общества; в-третьих, управление общества массами народа технически невозможно, поскольку весь народ не может заседать в кабинете министров, в парламенте,</p> |

| Код индикатора  | Индикатор достижения компетенции  | Оценочные средства   |
|---|---|--|
|   |   | <p>так что неизбежно приходится выбирать его представителей, а это уже определенный отбор. Таким образом, для управления обществом необходима группа подготовленных, талантливых, компетентных людей, т.е. элита.</p> <p>10. «Знание, отделенное от справедливости и другой добродетели, представляется плутовством, а не мудростью» (Сократ). В чем специфика философии? Что такое мудрость и как соотносятся философия и мудрость?</p>   |
| <p><b>УК-2 Способен определять круг задач в рамках поставленной цели и выбирать оптимальные способы их решения, исходя из действующих правовых норм, имеющихся ресурсов и ограничений</b></p> |   |  |
| <p><b>Основы Российского законодательства</b></p>   |   |  |
| <p>УК-2.1</p>   | <p>Определяет круг задач в рамках поставленной цели и предлагает способы их решения и ожидаемые результаты; оценивает предложенные способы с точки зрения соответствия цели проекта</p> | <p><b>Примерные вопросы к зачёту:</b></p> <ol style="list-style-type: none"> <li>1. Понятие, признаки государства</li> <li>2. Конституция Российской Федерации – основной закон государства.</li> <li>3. Форма правления Российской Федерации.</li> <li>4. Система органов государственной власти в Российской Федерации.</li> <li>5. Президент Российской Федерации.</li> <li>6. Федеральное Собрание Российской Федерации.</li> <li>7. Правительство Российской Федерации.</li> <li>8. Система судов в Российской Федерации.</li> <li>9. Особенности федеративного устройства России.</li> <li>10. Понятие и сущность права.</li> <li>11. Источники права.</li> <li>12. Система законодательства Российской Федерации. Нормативно-правовые акты, их виды.</li> <li>13. Отрасли российского права.</li> <li>14. Правонарушение: понятие, признаки, виды.</li> <li>15. Юридическая ответственность, понятие и виды.</li> <li>16. Правоспособность и дееспособность физических лиц.</li> <li>17. Юридические лица: понятие, виды, особенности создания и прекращения деятельности.</li> <li>18. Гражданско-правовые сделки, их виды, формы и условия действительности.</li> <li>19. Понятие права собственности. Вещные права лица, не являющегося собственником.</li> <li>20. Основания приобретения права собственности.</li> </ol> |

| Код индикатора                                      | Индикатор достижения компетенции  | Оценочные средства  |
|---|---|---|
|   |   | <p><b>Примерные практические задания:</b></p> <p>По результатам проверки Федеральной службы по экологическому, технологическому и атомному контролю было установлено, что на металлургическом предприятии эксплуатируется опасный мостовой кран с неработающим концевым выключателем и изношенным канатом главного подъема. Используя нормы Кодекса РФ об административных правонарушениях, определите вид правонарушения и меру ответственности.</p>   |
| УК-2.2  | Планирует реализацию задач в зоне своей ответственности с учетом имеющихся ресурсов и ограничений, действующих правовых норм  | <p><b>Примерные практические задания:</b></p> <p>В ходе прокурорской проверки установлено, что ООО «Драгон» осуществляло переплавку лома цветных металлов в круглосуточном режиме и использованием всех производственных мощностей. В атмосферу выбрасывались вредные вещества. Расчеты предельно допустимых выбросов загрязняющих веществ на предприятии не проводились, отсутствовала лицензия на обращение с опасными отходами. Определите вид и меру ответственности. Дайте правовую оценку ситуации со ссылками на статьи Трудового кодекса РФ и Кодекса РФ об административных правонарушениях.</p> |
| УК-2.3  | Выполняет задачи в зоне своей ответственности в соответствии с запланированными результатами и представляет результаты проекта, предлагает возможности их использования и/или совершенствования | <p><b>Примерные практические задания:</b></p> <p>По результатам прокурорской проверки установлено, что директор металлургического завода просрочил выплату заработной платы 184 работникам организации свыше двух месяцев. Долг составил 13 млн. руб.<br/>Определите вид и меру ответственности. Дайте правовую оценку ситуации со ссылками на статьи Трудового кодекса РФ и Уголовного кодекса РФ.</p>   |
| <b>Основы инженерных исследований в металлургии</b> |   |   |
| УК-2.1  | Определяет круг задач в рамках поставленной цели и предлагает способы их решения и ожидаемые результаты; оценивает предложенные   | <p><b>Теоретические вопросы:</b></p> <ol style="list-style-type: none"> <li>1. Какие существуют основные методы изучения свойств металлов и сплавов?</li> <li>2. Для чего нужен инженерный анализ в металлургии и какие задачи он решает?</li> <li>3. Что такое легирование стали и зачем оно нужно?</li> <li>4. Как развивается металлургическая отрасль в современном мире?</li> <li>5. Какие научные исследования проводятся в металлургии?</li> </ol>   |

| <i>Код индикатора</i>         | <i>Индикатор достижения компетенции</i>   | <i>Оценочные средства</i>  |
|-------------------------------|---|--|
|                               | способы с точки зрения соответствия цели проекта  | 6. Как разрабатываются новые сплавы с нужными характеристиками?<br>7. Зачем используется вакуумная плавка в металлургии?<br>8. Как добавление легирующих элементов меняет свойства стали?<br>9. Почему титан важен в металлургии?<br>10. Как исследуется устойчивость металлов к коррозии?<br>11. Как изучаются композитные материалы на основе металлов?<br>12. Какие новые материалы защищают металлы от износа?<br>13. Чем полезны наноматериалы в металлургии?<br>14. Можно ли предсказывать прочность материалов с помощью компьютера?<br>15. Будущее металлургии: вызовы и перспективы.  |
| УК-2.2                        | Планирует реализацию задач в зоне своей ответственности с учетом имеющихся ресурсов и ограничений, действующих правовых норм  | <b>Теоретические вопросы:</b><br>1. Что такое металлургия и какие основные шаги включает процесс изготовления сплавов?<br>2. Что такое термическая обработка металлов и какие её виды чаще всего используют?<br>3. Как структура сплава влияет на его прочность и другие характеристики?<br>4. Какие современные методы плавки металлов сейчас применяют?<br>5. Как развивается производство алюминия и какие у него перспективы?<br>6. Как автоматизируют производственные процессы в металлургии?<br>7. Какие экологические проблемы связаны с металлургическим производством?<br>8. Как развиваются технологии горячей прокатки металлов?<br>9. Как моделируют тепловые процессы в металлургических печах?<br>10. Что такое технология непрерывной разливки стали?<br>11. Какое современное оборудование используют для анализа состава и структуры металлов?<br>12. Как аддитивные технологии внедряют в металлургическое производство?<br>13. Как 3D-печать помогает создавать прототипы для металлургии? |
| УК-2.3                        | Выполняет задачи в зоне своей ответственности в соответствии с запланированными результатами и представляет результаты проекта, предлагает возможности их использования и/или совершенствования | <b>Теоретические вопросы:</b><br>1. Какие современные технологии помогают улучшить качество продукции в металлургии?<br>2. Какие основные экологические проблемы есть в металлургии и как их решают?<br>3. Какие методы проверки качества материалов используют в металлургии?<br>4. Как ультразвук помогает проверять качество металлических изделий?<br>5. Какие проблемы влияют на энергоэффективность металлургических заводов и как их решить?<br>6. Как выбирают лучшие режимы термообработки для сталей?<br>7. Какие последние достижения и направления исследований есть в металловедении?   |
| <b>Проектная деятельность</b> |   |  |

| Код индикатора                       | Индикатор достижения компетенции   | Оценочные средства   |
|--------------------------------------|--|--|
| УК-2.1                               | <p>Определяет круг задач в рамках поставленной цели и предлагает способы их решения и ожидаемые результаты; оценивает предложенные способы с точки зрения соответствия цели проекта</p>                | <p><b>Теоретические вопросы:</b></p> <p>1. Общие подходы и принципы выбора темы исследования. Привести пример.</p> <p>2. Общие подходы и принципы обоснования актуальности проекта. Привести пример.</p> <p>3. Общие подходы и принципы постановки цели и задач проекта. Привести пример.</p> <p>4. Общие требования и принципы построения технического задания по проекту. Привести пример.</p> |
| УК-2.2                               | <p>Планирует реализацию задач в зоне своей ответственности с учетом имеющихся ресурсов и ограничений, действующих правовых норм</p>  | <p><b>Практическое задание №3.</b> Выбор технических средств, оборудования и ресурсов для реализации проекта.</p> <p><b>Практическое задание №5.</b> Выполнение проекта в соответствии с техническим заданием и календарным планом проекта.</p>  |
| УК-2.3                               | <p>Выполняет задачи в зоне своей ответственности в соответствии с запланированными результатами и представляет результаты проекта, предлагает возможности их использования и/или совершенствования</p> | <p><b>Практическое задание №4.</b> Составление перечня технической документации на основные объекты, разработанные в проекте.</p> <p><b>Практическое задание №5.</b> Выполнение проекта в соответствии с техническим заданием и календарным планом проекта.</p> <p><b>Практическое задание №6.</b> Подготовка отчета, презентации и доклада по проекту.</p>                                      |
| <b>Экспедиция обучения служением</b> |  |  |
| УК-2.1                               | <p>Определяет круг задач в рамках поставленной цели и предлагает способы их решения и ожидаемые результаты; оценивает предложенные способы с точки зрения соответствия цели проекта</p>                | <p><b>Тест:</b></p> <p>1. Проект – это:</p> <p>а) комплекс мероприятий с описанием конкретных целей, требований по стоимости, времени и качеству;</p> <p>б) пояснительная записка;</p> <p>в) план</p> <p>г) задание, данное преподавателем.</p>  |

| Код индикатора | Индикатор достижения компетенции   | Оценочные средства   |
|----------------|--|--|
|                |  | <p>2. Принятие решения это...</p> <p>а) процесс вероятностного выбора альтернатив для достижения результата;<br/> б) процесс рационального или иррационального выбора альтернатив для достижения результата;<br/> в) процесс опытного выбора альтернатив для достижения результата;<br/> г) процесс рационального выбора альтернатив для достижения результата.</p> <p>3. Проблема - это:</p> <p>а) реальное противоречие, которое должно быть устранено;<br/> б) алгоритм обработки информации в процессе разработки управленческих решений;<br/> в) анализ деятельности предприятия за истекший период;<br/> г) все ответы верны.</p> <p>4. Управление проектами – это:</p> <p>а) наука;<br/> б) искусство;<br/> в) раздел стратегического менеджмента<br/> г) образовательная деятельность</p> <p>5. Цель проекта – это ...</p> <p>а) желаемый результат деятельности, достигаемый в итоге успешного + осуществления проекта в заданных условиях его выполнения;<br/> б) направления и основные принципы осуществления проекта;<br/> в) получение прибыли;<br/> г) причина существования проекта.</p> |
| УК-2.2         | Планирует реализацию задач в зоне своей ответственности с учетом имеющихся ресурсов и ограничений, действующих правовых норм | <p><b>Перечень вопросов для обсуждения</b></p> <p>1.Формирование концепции проекта.<br/> 2. Сотрудничество и коммуникация в проекте.<br/> 3. Культура профессионального поведения в процессе реализации проекта.<br/> 4. Обоснование эффективности проекта по созданию доступной цифровой среды для сообщества.<br/> 5. Взаимодействие с заинтересованными сторонами, с социальными институтами.</p>   |
| УК-2.3         | Выполняет задачи в зоне своей ответственности в соответствии с запланированными  | <p><b>Практическое задание</b></p> <p>Предложите возможные проекты на тему экологии.</p>   |

| Код индикатора   | Индикатор достижения компетенции   | Оценочные средства   |
|--|--|--|
|  | результатами и представляет результаты проекта, предлагает возможности их использования и/или совершенствования  | <p><b>Пример комплексного задания.</b></p> <p><b>Задание 1:</b><br/>Опишите, как распределяются роли в команде вашего проекта? Кто является лидером? Обоснуйте ответ.</p> <p><b>Задание 2.</b><br/>Найдите примеры гуманитарных интернет-проектов. Составьте рейтинг. Обоснуйте свое мнение.</p>   |
| <b>УК-3– Способен осуществлять социальное взаимодействие и реализовывать свою роль в команде</b> |  |  |
| <b>Технология профессионально-личностного саморазвития</b>                                       |  |  |
| УК-3.1   | Определяет свою роль в социальном взаимодействии и командной работе, исходя из стратегии сотрудничества для достижения поставленной цели; строит продуктивное взаимодействие с учетом норм и установленных правил командной работы | <p><b>Перечень теоретических вопросов к зачету:</b></p> <p><b>Тест:</b> Выберите правильный ответ</p> <p>1. Укажите тип взаимоотношений, который характеризуется взаимопомощью, основанной на доверии:</p> <p>а) соперничество;<br/>б) невмешательство;<br/>в) сотрудничество;<br/>г) кооперация антагонистов.</p> <p>2. Личностные качества, предопределенные социальными факторами - это ...</p> <p>а) механическая память;<br/>б) ценностные ориентации;<br/>в) инстинкты;<br/>г) музыкальный слух.</p> <p><b>Тематика сообщений и докладов:</b> Мотивация: роль мотивов в развитии человека. Роль в социальном взаимодействии и командной работе. Развитие волевых качеств. Стратегии сотрудничества для достижения поставленной цели. Проявление индивидуального стиля жизни личности. Продуктивное взаимодействие с учетом норм и установленных правил командной работы.</p> <p><b>Практическое задание</b><br/>Подберите блок диагностических методик, способных отследить социальное взаимодействие в вашей группе. Обоснуйте.</p> |
| УК-3.2   | При реализации своей роли в социальном взаимодействии и  | <p><b>Перечень теоретических вопросов к зачету:</b></p> <p><b>Тест:</b> Выберите правильный ответ</p>  |

| Код индикатора | Индикатор достижения компетенции  | Оценочные средства   |
|----------------|---|--|
|                | <p>командной работе учитывает особенности поведения и интересы других участников, анализирует возможные последствия личных действий</p>           | <p>1. Сложный многоплановый процесс установления и развития контактов между людьми, порождаемый потребностью совместной деятельности, называется:<br/> а) общение;<br/> б) воспитание;<br/> в) педагогический процесс;<br/> г) познание.</p> <p>2. Место, которое занимает человек в группе, называется:<br/> а) ролью;<br/> б) статусом;<br/> в) карьерой;<br/> г) популярностью.</p> <p><b>Тематика сообщений и докладов:</b> Особенности профессионального самосознания у представителей разных профессий. Причины профессиональной деформации. Профилактика профессиональной деформации. Влияние семьи и фактора наследственности на развитие индивидуальных способностей личности. Виды конфликтов и способы выхода из конфликтных ситуаций.</p> <p><b>Практическое задание</b><br/> Какие решения можете принять Вы, как директор предприятия того направления, по которому Вы обучаетесь, по мотивации личностно-ориентированного саморазвития работников. Обоснуйте.</p> |
| УК-3.3         | <p>Осуществляет обмен информацией, знаниями и опытом с членами команды; оценивает идеи других членов команды для достижения поставленной цели</p> | <p><b>Перечень теоретических вопросов к зачету</b></p> <p><b>Тест:</b> Выберите правильный ответ</p> <p>1. Другой человек рассматривается как равноправный партнер в общении, как коллега в совместном поиске знаний при стиле деятельности:<br/> а) авторитарном;<br/> б) либеральном;<br/> в) демократическом;<br/> г) попустительском.</p> <p>2. Человек, организующий неформальные отношения в группе называется:<br/> а) руководителем;<br/> б) ответственным;<br/> в) ведущим;</p>   |

| Код индикатора                | Индикатор достижения компетенции  | Оценочные средства   |
|-------------------------------|---|--|
|                               |   | <p>г) лидером.</p> <p><b>Тематика задания:</b> Общение: сущность, механизмы и стили речи. Искусство общения и его значимость во взаимном общении с людьми. Особенности возникновения стереотипов. Авторитет и способы его поддержания.</p> <p><b>Практическое задание</b><br/>На основании составленного психологического портрета группы составьте траекторию ее профессионального роста в соответствии с требованиями рынка труда.</p>   |
| <b>Проектная деятельность</b> |   |  |
| УК-3.1                        | <p>Определяет свою роль в социальном взаимодействии и командной работе, исходя из стратегии сотрудничества для достижения поставленной цели; строит продуктивное взаимодействие с учетом норм и установленных правил командной работы</p> | <p><b>Теоретические вопросы:</b></p> <ol style="list-style-type: none"> <li>1. Характеристика проектной деятельности.</li> <li>2. Понятие проекта. Классификация проектов и требования к ним. Привести примеры.</li> <li>3. Основные составляющие проекта и их характеристика.</li> <li>4. Отечественные и зарубежные проекты. Главные отличия.</li> <li>5. Принципы проектирования. Привести примеры соблюдения и несоблюдения принципов проектирования.</li> <li>5. Общие подходы и принципы выбора темы исследования. Привести пример.</li> <li>6. Общие подходы и принципы обоснования актуальности проекта. Привести пример.</li> <li>7. Общие подходы и принципы постановки цели и задач проекта. Привести пример.</li> <li>8. Общие требования и принципы построения технического задания по проекту. Привести пример.</li> </ol> |
| УК-3.2                        | <p>При реализации своей роли в социальном взаимодействии и командной работе учитывает особенности поведения и интересы других участников, анализирует возможные последствия личных действий</p>   | <p><b>Практическое задание №1.</b> Обоснование актуальности (на основе литературных и информационных источников), выбор целей и задач проекта. Разработка этапов проектирования.</p> <p><b>Практическое задание №2.</b> Составление технического задания и календарного плана по проекту.</p>  |

| Код индикатора                       | Индикатор достижения компетенции   | Оценочные средства  |
|--------------------------------------|--|---|
| УК-3.3                               | Осуществляет обмен информацией, знаниями и опытом с членами команды; оценивает идеи других членов команды для достижения поставленной цели   | <p><b>Теоретические вопросы:</b></p> <ol style="list-style-type: none"> <li>1. Библиотеки, каталоги и картотеки, периодические издания.</li> <li>2. Принципы и необходимость использования научной литературы в проектной деятельности.</li> <li>3. Поисковые системы сети Интернет. Объяснить необходимость использования поисковых систем в проектной деятельности.</li> </ol> <p><b>Практическое задание №1.</b> Обоснование актуальности (на основе литературных и информационных источников), выбор целей и задач проекта. Разработка этапов проектирования.</p> <p><b>Практическое задание №6.</b> Подготовка отчета, презентации и доклада по проекту.</p>   |
| <b>Экспедиция обучения служением</b> |  |   |
| УК-3.1                               | Определяет свою роль в социальном взаимодействии и командной работе, исходя из стратегии сотрудничества для достижения поставленной цели; строит продуктивное взаимодействие с учетом норм и установленных правил командной работы | <p><b>Тест:</b></p> <ol style="list-style-type: none"> <li>1. Дайте определение понятию «Команда» <ol style="list-style-type: none"> <li>а) Команда – группа единомышленников, решающих общую задачу и обладающих взаимодополняющими навыками и качествами. Для достижения стоящей перед ними цели члены команды вместе формулируют задачи и стратегию работы, за которую они несут взаимную ответственность.</li> <li>б) Команда – это автономный самоуправляемый коллектив профессионалов, способный оперативно, эффективно и качественно решать поставленные перед ним задачи.</li> <li>в) Команда – это группа людей, которые выполняют определенную работу за денежное вознаграждение.</li> </ol> </li> <li>2. Дайте определение понятию «командообразование» <ol style="list-style-type: none"> <li>а) Командообразование (team building) – это нестандартные методы воздействия и управления коллективным разумом, воспитание командного духа путем организации корпоративного отдыха, целью которого является сплочение коллектива.</li> <li>б) Командообразование – это группа специалистов, которая участвует в целенаправленном процессе, позволяющем эффективно реализовывать их профессиональный, интеллектуальный и творческий потенциал.</li> <li>в) Командообразование, или тимбилдинг (англ. Team building — построение команды) — термин, обычно используемый в контексте бизнеса и применяемый к широкому диапазону действий для создания и повышения эффективности работы команды.</li> </ol> </li> <li>3. Назовите основные принципы формирования команды</li> </ol> |

| Код индикатора | Индикатор достижения компетенции   | Оценочные средства  |
|----------------|--|---|
|                |  | <p>а) Добровольность вхождения в команду, коллективное выполнение работы, коллективная ответственность.</p> <p>б) Принцип профессионализма, принцип единоначалия, принцип свободы самоопределения действий.</p> <p>в) Принцип мотивации/ стимулирования членов команды за конечный результат</p> <p>4. Социум оценивает значимость группы по</p> <p>а) действиям лидера группы;</p> <p>б) планам работы группы;</p> <p>в) действиям каждого члена группы;</p> <p>г) результату совместной деятельности.</p> <p>5. Человек, который ведет других за собой, задает направление и темп движения, заряжает энергией, воодушевляет, показывает пример, привлекает к себе людей, нацелен на преобразование и развитие – это</p> <p>а) менеджер;</p> <p>б) лидер;</p> <p>в) руководитель;</p> <p>г) начальник.</p> |
| УК-3.2         | При реализации своей роли в социальном взаимодействии и командной работе учитывает особенности поведения и интересы других участников, анализирует возможные последствия личных действий | <p><b>Перечень теоретических вопросов для обсуждения</b></p> <ol style="list-style-type: none"> <li>1. Командный менеджмент.</li> <li>2. Команда, ее миссия и командные отношения.</li> <li>3. Факторы влияющие на образование команды.</li> <li>4. Методы и этапы формирования команд.</li> <li>5. Организация командной работы над проектом.</li> </ol>   |
| УК-3.3         | Осуществляет обмен информацией, знаниями и опытом с членами команды; оценивает идеи других членов команды для достижения поставленной цели   | <p><b>Практическое задание</b></p> <p>Тренинг «Мой вклад в команду»</p> <p>Упражнение помогает каждому участнику осознать свою роль в данной команде, тот вклад, который он вносит в командную работу, помогает осознать различные варианты того, как вносится вклад в общий результат, и развить в участниках уважение к другим и признание важности выполнения их функций.</p> <p>Время: 40 минут.</p> <p>Описание. Все участники делятся на мини-группы по 2-4 человека. Тренер просит каждого участника высказаться в рамках своей мини-группы на тему того, в чем он видит свой вклад в деятельность всей</p>  |

| Код индикатора   | Индикатор достижения компетенции   | Оценочные средства  |
|--|--|---|
|  |  | <p>команды. Если кто-то из участников затрудняется, остальные члены его мини-группы могут ему помочь сформулировать свой доклад. Группам дается 10 минут на подготовку. После этого один участник от каждой мини-группы выступает и рассказывает о каждом в своей группе.</p> <p><b>Выводы:</b></p> <ol style="list-style-type: none"> <li>1. Можно подчеркнуть, насколько разные мнения о собственном вкладе прозвучали, подчеркнуть то, что в хорошей команде максимально используются индивидуальные особенности и сильные стороны каждого.</li> <li>2. Можно подчеркнуть, что вносить свой вклад в команду можно по-разному — выполняя определенные профессиональные или организаторские функции либо влияя психологически на атмосферу в команде (вселяя энтузиазм и уверенность в своих силах либо сглаживая конфликты и т.д.). После этого можно перейти к более подробному рассмотрению ролей в команде.</li> </ol> <p><b>Пример комплексного задания.</b><br/>Составьте план-график для своего проекта, таблицу ресурсов и рисков.</p> |
| <p><b>УК-4 Способен осуществлять деловую коммуникацию в устной и письменной формах на государственном языке Российской Федерации и иностранном(ых) языке(ах)</b></p> |  |   |
| <p><b>Иностранный язык</b></p>   |  |   |
| УК-4.1   | <p>Выбирает стиль общения на русском языке в зависимости от цели и условий партнерства; адаптирует речь и стиль общения к ситуациям взаимодействия</p> | <ol style="list-style-type: none"> <li>1. Дополните мини диалог, используя предложенные ниже реплики, учитывая стиль общения и ситуацию взаимодействия</li> <li>2. Расположите реплики диалога в правильном порядке, учитывая стиль общения и ситуацию взаимодействия</li> <li>3. Заполните пропуски в электронном письме (факсе) словами и выражениями, подходящими по смыслу, с учетом особенностей стилистики официальных писем и социокультурных различий</li> <li>4. Подберите подходящую по смыслу реплику, учитывая социокультурные особенности стран изучаемого языка и нормы речевого этикета</li> </ol>   |
| УК-4.2   | <p>Ведет деловую переписку на русском и иностранном языках с учетом особенностей стилистики официальных писем и социокультурных различий</p>           | <ol style="list-style-type: none"> <li>1. Расположите части делового письма в правильном порядке</li> <li>2. Определите тип делового письма по его содержанию.</li> <li>3. Заполните пропуски в деловом письме подходящими по смыслу фразами.</li> <li>4. Составьте деловое письмо указанного типа</li> <li>5. Составьте факс / электронное письмо по предложенной теме</li> <li>6. Представьте свою персональную информацию в виде резюме или заполненной анкеты.</li> <li>7. Составьте заявление о приеме на работу, сопроводительное письмо</li> </ol>   |
| УК-4.3   | <p>Выполняет для личных целей</p>  | <ol style="list-style-type: none"> <li>1. Выпишите из текста термины, запишите их перевод.</li> </ol>   |

| <i>Код индикатора</i>  | <i>Индикатор достижения компетенции</i>   | <i>Оценочные средства</i>  |
|--|---|--|
|  | перевод официальных и профессиональных текстов с иностранного языка на русский, с русского языка на иностранный                                 | 2. Найдите в тексте предложения с указанной грамматической конструкцией. Переведите их на русский язык.<br>3. Выполните письменный перевод текста.<br>1. Ответьте на вопросы к тексту.   |
| УК-4.4   | Публично выступает на русском языке, строит свое выступление с учетом аудитории и цели общения  | 1. Расположите части доклада / презентации в правильном порядке.<br>2. Подберите клише для каждого раздела доклада / презентации.<br>3. Подготовьте доклад / презентацию по предложенной теме<br>4. Составьте вопросы по теме доклада и подготовьте ответы.  |
| УК-4.5   | Устно представляет результаты своей деятельности на иностранном языке, может поддержать разговор в ходе их обсуждения                           | 1. Расположите части доклада / презентации в правильном порядке.<br>2. Подберите клише для каждого раздела доклада /презентации.<br>3. Подготовьте доклад / презентацию по предложенной теме<br>4. Составьте вопросы по теме доклада и подготовьте ответы.   |
| <b>Технический иностранный язык в профессиональной области</b> |   |  |
| УК-4.1   | Выбирает стиль общения на русском языке в зависимости от цели и условий партнерства; адаптирует речь и стиль общения к ситуациям взаимодействия | 1. Выберите реплику, соответствующую стилю общения и ситуации взаимодействия.<br>2. Дополните мини диалог, используя предложенные ниже реплики, учитывая стиль общения и ситуацию взаимодействия<br>3. Расположите реплики диалога в правильном порядке, учитывая стиль общения и ситуацию взаимодействия  |
| УК-4.2   | Ведет деловую переписку на русском и иностранном языках с учетом особенностей стилистики официальных писем и социокультурных различий           | 1. Заполните пропуски в электронном письме (факсе) словами и выражениями, подходящими по смыслу, с учетом особенностей стилистики официальных писем и социокультурных различий<br>2. Расположите части делового письма в правильном порядке.<br>3. Составьте деловое письмо указанного типа на иностранном языке с учетом особенностей стилистики официальных писем и социокультурных различий.<br>4. Оформите электронное письмо (факс) с учетом особенностей стилистики официальных писем и социокультурных различий |
| УК-4.3   | Выполняет для личных целей перевод официальных и профессиональных текстов с иностранного языка на русский,                                      | 1. Соотнесите термины с их русскими эквивалентами/определениями<br>2. Переведите указанные термины с использованием словаря.<br>3. Подберите правильный перевод предложения (с указанной грамматической конструкцией).<br>4. Расположите этапы письменного перевода в правильной последовательности.   |

| Код индикатора                       | Индикатор достижения компетенции  | Оценочные средства  |
|--------------------------------------|---|---|
|                                      | с русского языка на иностранный   | 5. Сделайте полный письменный перевод текста профессиональной направленности.<br>6. Напишите аннотацию к профессионально-ориентированному тексту.   |
| УК-4.4                               | Публично выступает на русском языке, строит свое выступление с учетом аудитории и цели общения  | 1. Расположите разделы доклада в правильном порядке.<br>2. Заполните пропуски в докладе подходящими по смыслу словами или выражениями.<br>3. Подготовьте доклад / презентацию по профессионально ориентированной теме   |
| УК-4.5                               | Устно представляет результаты своей деятельности на иностранном языке, может поддержать разговор в ходе их обсуждения                           | 1. Расположите разделы доклада в правильном порядке.<br>2. Заполните пропуски в докладе подходящими по смыслу словами или выражениями.<br>3. Подготовьте доклад / презентацию по профессионально ориентированной теме<br>4. Составьте вопросы по теме доклада и подготовьте ответы.   |
| <b>Русский язык и деловые бумаги</b> |   |   |
| УК-4.1                               | Выбирает стиль общения на русском языке в зависимости от цели и условий партнерства; адаптирует речь и стиль общения к ситуациям взаимодействия | <p><b>Перечень теоретических вопросов:</b></p> <ol style="list-style-type: none"> <li>1. Функциональные стили современного русского языка.</li> <li>2. Официально-деловой стиль: стилевые и жанровые особенности.</li> <li>3. Сфера функционирования официально-делового стиля.</li> <li>4. Публицистический стиль: стилевые и жанровые особенности.</li> <li>5. Сфера функционирования публицистического стиля.</li> </ol> <p><b>Тесты:</b></p> <p><b>1. Отметьте специфичную стилевую черту делового стиля</b></p> <ol style="list-style-type: none"> <li>а) объективность</li> <li>б) стремление к абстрактности, обобщению</li> <li>в) лексическая неточность</li> <li>г) стремление к экономии языковых средств</li> </ol> <p><b>2. Понятие языковой нормы характерно для</b></p> <ol style="list-style-type: none"> <li>а) литературного языка;</li> <li>б) жаргона;</li> <li>в) диалекта;</li> <li>г) просторечия.</li> </ol> <p><b>3. Определите стиль текста:</b></p> <p><i>«Салат «Витаминный». Стручковую фасоль разморозить, воду слить. Обжарить на растительном масле до готовности. Выложить в миску и остудить. Грибы порезать ломтиками и тоже обжарить на растительном масле. В миске смешать фасоль, грибы, заранее приготовленную морковь по-</i></p> |

| Код индикатора | Индикатор достижения компетенции | Оценочные средства   |
|----------------|----------------------------------|--|
|                |                                  | <p><i>корейски и оливки, порезанные половинками. Посолить. Хорошо перемешать и дать настояться 20-30 минут. Выложить на блюдо и посыпать кунжутными семечками»</i></p> <p>а) художественный<br/> б) официально-деловой<br/> в) научный<br/> г) публицистический<br/> д) разговорный</p> <p><b>Примерные практические задания.</b><br/> Прочитайте предложения. Укажите случаи стилистически неудачного использования предлогов <i>ввиду</i> и <i>вследствие</i>.</p> <p>1. Ввиду возросшей антропогенной нагрузки на экосистему города во много раз ухудшились почти все показатели качества воды. 2. Инкассовые поручения были исполнены банком ввиду отсутствия денежных средств на счетах налогоплательщиков. 3. Вследствие большого объема работ по ликвидации последствий протечек в квартиры через кровлю обслуживающая организация ООО «Жилкомсервис №2» устранит следы протечек в указанной квартире до конца текущего года. 4. Трудовой договор прекращен ввиду нарушения его условий. 5. Вследствие предполагаемой модернизации предприятия необходимо пересмотреть штатное расписание. 6. Ввиду наводнения эвакуированы местные жители.</p> <p>.</p> <p><i>II.</i> Прочитайте характеристику студента. Выделите объективные стилеобразующие факторы применительно к данному тексту</p> <p><b>ХАРАКТЕРИСТИКА</b><br/> на Дарью Андреевну Горелову,<br/> студентку III курса группы ИЖб-15-1<br/> Института гуманитарного образования МГТУ им. Г.И. Носова<br/> Горелова Дарья учится на III курсе дневного отделения по направлению 42.03.02 «Журналистика». За период обучения проявила себя как ответственный, добросовестный, дисциплинированный, трудолюбивый студент.<br/> Успешно совмещала отличную учебу с активной научно-исследовательской работой. Участвовала в организации и проведении научно-технических конференций.<br/> В общении со студентами группы и преподавателями Горелова Дарья вежлива и дружелюбна. Вне учебы профессионально занимается фотографией, рисует, любит читать научно-популярную литературу. Активно участвует в жизни вуза. Является постоянным автором статей в пресс-центре</p> |

| Код индикатора | Индикатор достижения компетенции   | Оценочные средства   |
|----------------|--|--|
|                |  | <p>МГТУ, автором материалов на «Зачётном радио» МГТУ, а также является помощником руководителя сайта «Campus74».</p> <p>Характер выдержанный. Умеет добиваться поставленных целей, не упуская из виду работу в команде. Неконфликтна, доброжелательна. На критику реагирует конструктивно.</p> <p>Характеристика дана по месту требования.</p> <p>Куратор группы ИЖб-15-1, доцент кафедры РЯОЯиМК ФГБОУ ВО «МГТУ им. Г.И. Носова»</p> <p>О.Е. Чернова</p>  |
| УК-4.2         | <p>Ведет деловую переписку на русском и иностранном языках с учетом особенностей стилистики официальных писем и социокультурных различий</p> | <p><b>Перечень теоретических вопросов:</b></p> <ol style="list-style-type: none"> <li>1. Нормативный аспект деловой коммуникации.</li> <li>2. Электронное письмо.</li> <li>3. Деловые письма.</li> <li>4. Виды вопросов в деловой беседе.</li> <li>5. Понятия общения и коммуникации. Свойства и различия.</li> <li>6. Виды коммуникативных барьеров.</li> </ol> <p><b>Тесты:</b></p> <p><b>1. Жанровая структура деловых писем не включает:</b></p> <ol style="list-style-type: none"> <li>а) письмо-согласие</li> <li>б) письмо-напоминание</li> <li>в) сопроводительное письмо</li> <li>г) письмо-выговор</li> </ol> <p><b>2. Переговоры – обсуждение с целью...</b></p> <ol style="list-style-type: none"> <li>а. приятного времяпрепровождения</li> <li>б. заключения соглашения по какому-либо вопросу</li> <li>в. выяснения отношений</li> <li>г. навязывания своих условий сделки</li> </ol> <p><b>3. Залог успеха деловой беседы проявляется через ее участников в...</b></p> <ol style="list-style-type: none"> <li>а. компетентности</li> <li>б. тактичности и доброжелательности</li> <li>в. грубости и резкости</li> <li>г. конфликтности, возбудимости</li> </ol> <p><b>Примерные практические задания:</b></p> <p><b>I. Определите тип приведенных ниже деловых писем (извещение, подтверждение, напоминание,</b></p> |

| Код индикатора | Индикатор достижения компетенции   | Оценочные средства  |
|----------------|--|---|
|                |  | <p><i>просьба, ответ, сопроводительное письмо). Ответ обоснуйте.</i></p> <ol style="list-style-type: none"> <li>1. На Ваш запрос сообщаем, что все компоненты автобусных воздушных кондиционеров и транспортных морозильных устройств имеют подтверждение стандарту 130 9001.</li> <li>2. Просим Вас сообщить, когда и на каких условиях Вы можете поставить нам 200 комбайнов марки В-45.</li> <li>3. С сожалением сообщаем, что кадровая ситуация в нашем университете не позволяет положительно откликнуться на Ваше предложение о работе у нас.</li> <li>4. В ответ на Ваш запрос сообщаем, что ООО «Кольмекс» осуществляет поставки в Россию концентрата циркониевого порошкообразного (КЦП) производства Вольногорского ГТМК. Поставки осуществляются в г. Ростове н/Д. партиями по 10–15 т. автомобильным транспортом.</li> <li>5. Подтверждаем получение Ваших предложений, изложенных в письме № 01-05.326 от 15.03.2004.</li> <li>6. Напоминаем Вам, что в соответствии с договором 24-16 от (дата) Вы должны завершить разработку проекта до (дата). Просим Вас сообщить о состоянии работы.</li> <li>7. Высылаем запрошенные Вами сертификаты качества поставленных ранее кондиционеров. Получение просим подтвердить.</li> </ol> <p><i>II. Образуйте устойчивые словосочетания, имеющие окраску официально-делового стиля, добавив к первой группе существительных соответствующие прилагательные, ко второй группе существительных –необходимые глаголы. Составьте фразы с полученными словосочетаниями.</i></p> <p>Приговор, срок, лицо, дети, ответственность, действия, оборона, полномочия, обстоятельства, преступление, наказание, жалоба, пособие, органы, порядок, рассмотрение.</p> <p>Приказ, контроль, должностные оклады, выговор, порицание, ошибка, содействие, порядок, выполнение, недоделки, дисциплина, совещание, обязанности, обследование, меры.</p> |
| УК-4.3         | Выполняет для личных целей перевод официальных и профессиональных текстов с иностранного языка на русский, с русского языка на иностранный | <p><b>Перечень теоретических вопросов:</b></p> <ol style="list-style-type: none"> <li>1. Орфоэпические нормы.</li> <li>2. Акцентологические нормы.</li> <li>3. Морфологические нормы.</li> <li>4. Синтаксические нормы.</li> <li>5. Лексические нормы современного русского языка.</li> <li>6. Словари современного русского языка. Алгоритм пользования словарями.</li> </ol>  |

| Код индикатора | Индикатор достижения компетенции | Оценочные средства  |
|----------------|----------------------------------|---|
|                |                                  | <p><b>Тесты:</b></p> <p><b>I. Для основной части речевого сообщения не характерно</b></p> <p>а) сообщение информации;<br/> б) призыв к непосредственным действиям;<br/> в) обоснование собственной точки зрения;<br/> г) убеждение аудитории.<br/> Г) логичность</p> <p><b>II. Какой из подходов к проблеме языковой нормы является ведущим:</b></p> <p>А) социальный<br/> Б) лингвистический<br/> В) динамический</p> <p><b>III. Совокупность правил, регламентирующих употребление слов, произношение, правописание, образование слов и их грамматических форм, сочетание слов и построение предложений называется ... нормой</b></p> <p>А) литературной<br/> Б) орфоэпической<br/> В) грамматической<br/> Г) словообразовательной</p> <p><b>Примерные практические задания:</b></p> <p><i>I. Дайте оценку использованию лексических средств в приведенных предложениях. Укажите речевые ошибки (неправильный выбор слова, нарушение лексической сочетаемости, речевая недостаточность, плеоназм, тавтология и др.). Исправьте предложения.</i></p> <ol style="list-style-type: none"> <li>1. Студенты, прошедшие давление и сварку, могут записаться на обработку резанием.</li> <li>2. На качество направлены многие темы, разрабатываемые учеными.</li> <li>3. Наша индустрия почти догнала уровень США по количеству выпускаемых изделий.</li> <li>4. Направление развития экономики в XX веке и у нас, и на Западе приняло ложное направление.</li> <li>5. Беседа, которую мы с вами провели, подошла к своему завершающему концу.</li> <li>6. В дальнейшем развитии сюжета нас ожидает немало неожиданностей и интересных сюрпризов.</li> <li>7. Предполагаемый район геологоразведки изобиловал болотами, несметным количеством комаров.</li> <li>8. Выбранная тематика весьма актуальна в данный момент времени.</li> </ol> <p><i>II. Правильные формы именительного падежа множественного числа обоих существительных представлены в рядах (два варианта ответа):</i></p> <p>а) диспетчеры, повары</p> |

| Код индикатора | Индикатор достижения компетенции   | Оценочные средства  |
|----------------|--|---|
|                |  | <p>б) кремы, куполы<br/> в) директора, ректоры<br/> г) бухгалтеры, договоры</p> <p><b>Пример комплексного задания по курсу:</b><br/> <i>Отредактируйте электронное письмо так, чтобы оно соответствовало требованиям, предъявляемым к данному жанру.</i></p> <p>Наташа, привет!</p> <p>Документы за июнь и июль по вчерашним договоренностям отправлены сегодня, и также высылаю еще в приложении закрывающие документы. То, что отправили с курьером сегодня, у вас уже должно быть. Отправили для Петровой Натальи. Как получишь, отпишись, пожалуйста. Если чего-то не хватает, дошлем обязательно. Также сообщите, все ли в порядке с документами в приложении.</p> <p>Еще я не высылал тебе закрывающие документы по клиентам «Экспресс-1» и «Экспресс-2» за июнь-июль. Так как у нас нет от вас денег по ним. Когда ждать от вас денег?</p> <p>По доп.бюджету за июль высылаю закрывающие документы в электронном виде. Можем подписывать, если все нормально.</p> <p>С уважением,<br/> Иван Иванов</p> |
| УК-4.4         | Публично выступает на русском языке, строит свое выступление с учетом аудитории и цели общения | <p><b>Перечень теоретических вопросов</b></p> <ol style="list-style-type: none"> <li>1. Деловая риторика.</li> <li>1) Специфика жанра информационного сообщения.</li> <li>2) Специфика жанра критики подчиненного.</li> <li>3) Специфика жанра предложения.</li> <li>4) Специфика жанра возражения.</li> <li>5) Специфика жанра консультации.</li> <li>6) Специфика жанра мнения.</li> <li>7) Специфика жанра просьбы.</li> <li>8) Специфика жанра комплимента.</li> <li>9) Специфика жанра похвалы.</li> <li>10) Особенности телефонной коммуникации.</li> </ol> <p><b>Тесты:</b></p> <p>1. <b>Удачные переговоры Вы завершите одной из приведенных ниже фраз:</b></p> <ol style="list-style-type: none"> <li>а) По такому случаю надо бы, как говорить, устроить банкет, что ли...</li> <li>б) Мы рады взаимопониманию, установившемуся между нами. Надеемся, что наше партнерство будет</li> </ol>   |

| Код индикатора | Индикатор достижения компетенции | Оценочные средства  |
|----------------|----------------------------------|---|
|                |                                  | <p>взаимовыгодным.</p> <p>в) Только у нас имеется еще несколько уточнений. Как у вас со временем?</p> <p>г) Как лучше уточнить отдельные положения договора?</p> <p><b>2. Выберите правильное продолжение определения: Аргумент – это...</b></p> <p>а) одна из основных мыслей текста</p> <p>б) доказательство, приводимое в защиту тезиса</p> <p>в) тема текста</p> <p>г) конкретизация цели</p> <p><b>3. Укажите фразеологизм, который уместен только в разговорном стиле речи:</b></p> <p>а) земля обетованная;</p> <p>б) ахиллесова пята;</p> <p>в) голова садовая;</p> <p>г) между Сциллой и Харибдой.</p> <p><b>4. Верны ли следующие суждения о социальном конфликте?</b></p> <p>А. Для достижения успеха переговоров при разрешении конфликты важное условие – готовность обеих сторон на уступки.</p> <p>Б. Конфликты в обществе играют разрушительную, деструктивную роль и не способны содействовать поступательному развитию.</p> <p>а) верно только А</p> <p>б) верно только Б</p> <p>с) верны оба суждения</p> <p>д) оба суждения неверны</p> <p><b>Примерные практические задания:</b></p> <p>Прочитайте консультацию, данную на сайте «Юридической службы по защите прав журналистов и блогеров» (<a href="http://media-urist.ru/">http://media-urist.ru/</a>). Является ли текст информативно насыщенным и доступным для понимания, формирует ли он у адресата четкое и ясное представление о предмете речи? Напишите речь-консультацию на тему в соответствии с вашим родом деятельности (например: «Надо ли выбирать профессию журналиста?», «Где найти информационный повод для студенческого молодежного сайта «Campus74.ru»?» и др.).</p> <p><b>«Обязана ли редакция выплачивать авторское вознаграждение журналисту, работающему в штате?»</b></p> |

| <i>Код индикатора</i> | <i>Индикатор достижения компетенции</i> | <i>Оценочные средства</i>  |
|-----------------------|---|--|
|                       |   | <p>В силу ст.1295 Гражданского кодекса РФ, исключительное право на служебное произведение принадлежит работодателю, если трудовым или гражданско-правовым договором между работодателем и автором не предусмотрено иное.</p> <p>Если работодатель в течение трех лет начнет использование служебного произведения или передаст исключительное право другому лицу, автор имеет право на вознаграждение. Автор приобретает указанное право на вознаграждение и в случае, когда работодатель принял решение о сохранении служебного произведения в тайне и по этой причине не начал использование этого произведения в указанный срок. Размер вознаграждения, условия и порядок его выплаты работодателем определяются договором между ним и работником, а в случае спора – судом.</p> <p>Право на вознаграждение за служебное произведение неотчуждаемо и не переходит по наследству, однако права автора по договору, заключенному им с работодателем, и не полученные автором доходы переходят к наследникам.</p> <p>Из приведенных норм закона следует, что выплата авторских гонораров</p> <p>а) является обязательной и не может быть поставлена в зависимость от финансового состояния предприятия,</p> <p>б) размер и порядок выплаты авторского гонорара прописывается в локальных актах. При этом, исходя из общих принципов разумности и справедливости, он не должен носить символический (формальный) характер и должен реально компенсировать интеллектуальный авторский труд».</p> <p><i>II. Познакомьтесь с речью-мнением. Сформулируйте суть позиции автора. Оцените речь по следующим параметрам: структура, логичность, последовательность, содержательность и соответствие теме. Исправьте недочеты, если такие имеются.</i></p> <p>Член Совета Союза Предпринимателей, директор ООО «Бизнес Персонал» Ротанова Юлия Михайловна.</p> <p>«Многие родители, желая дать ребенку возможность попробовать заработать собственные деньги, приучить к труду, пониманию производственных отношений, хотели бы устроить его на посильную ему работу. Но сегодня, к сожалению, официально трудоустроить подростка мало кто желает.</p> <p>Я недавно принимала участие в обсуждении важного вопроса: «Трудоустройство несовершеннолетних в летний период времени». Все больше организаций не готовы оформить молодежь к себе на предприятие. Причины – большое количество необходимых документов, боязнь проверок, необходимость отдельного учета несовершеннолетних, высокая стоимость медкнижек. В итоге, только каждый седьмой школьник смог в прошлое лето найти подработку. А желающих – только официально зарегистрированных – было в Новгороде больше 1200, то есть по факту раза в два, наверное, больше. Различные ведомства насочиняли столько регламентирующих документов, что работодатели, имея</p> |

| Код индикатора | Индикатор достижения компетенции  | Оценочные средства  |
|----------------|---|---|
|                |   | <p>фронт работ и желание взять на работу подростков, не желают окунаться в этот документооборот. Что нужно сделать сегодня, чтобы работодатель был заинтересован выполнять столь важную миссию, как трудоустройство несовершеннолетних?</p> <p>Пока подростки и их родители набегаются с документами, и лето уже проходит. Кто-то из родителей, конечно, выходит из положения, оформляясь по документам сам, а трудовые обязанности поручая ребенку.</p> <p>Работодатели иногда подкидывают работу без документов с оплатой наличными – дети довольны, родители тоже, службы не знают, спят спокойно.... работа сделана, клиенты довольны, чиновники не нужны.</p> <p>Нужен упрощенный порядок работы с подростками. Ведь призывая в очередной раз бизнес выполнять важную социальную функцию, Государство должно предложить мотивационную составляющую, а не надзирательную и карательную. Мотивационной составляющей сегодня нет. А вот перечень законов, которые должен соблюдать работодатель при трудоустройстве подростка, состоит из 13 пунктов. Когда усилится мотивирующая роль Государства в вопросе трудоустройства несовершеннолетних, проблема начнет решаться».</p> <p><i>III. Составьте два документа – служебную записку о необходимости введения штрафных санкций по отношению к опаздывающим на занятия студентам и приказ о введении штрафных санкций по отношению к опаздывающим на занятия студентам.</i></p> <p>Определите, кто обладает полномочиями для составления документов данного типа, кому они могут и должны быть адресованы. Обратите внимание на наличие реквизитов, обязательных и факультативных композиционных частей.</p> |
| УК-4.5         | Устно представляет результаты своей деятельности на иностранном языке, может поддержать разговор в ходе их обсуждения | <p><b>Перечень теоретических вопросов:</b></p> <ol style="list-style-type: none"> <li>1. Стандарты делового стиля.</li> <li>2. Правила телефонной коммуникации.</li> <li>3. Особенности делового этикета. Национальная специфика делового этикета.</li> <li>4. Язык как средство общения. Функции языка.</li> <li>5. Особенности межкультурной коммуникации.</li> </ol> <p><b>Тесты:</b></p> <p><b>I. Как Вы отреагируете на конфликтную ситуацию по телефону?</b></p> <ol style="list-style-type: none"> <li>1. Выскажу всё, что думаю о собеседнике.</li> <li>2. Сделаю непонимающий вид.</li> <li>3. Постараюсь перевести разговор в иное русло.</li> </ol>  |

| Код индикатора   | Индикатор достижения компетенции                     | Оценочные средства  |
|--|--|---|
|  |  | <p>4. Подберу здравые аргументы, чтобы ответить на все претензии.</p> <p><b>II. Вы обещали перезвонить, решив проблему к определенному сроку. Однако решить ее не удается. Что делать?</b></p> <ol style="list-style-type: none"> <li>1. «Позвоню, когда решу; раз не звоню, значит, не решил еще».</li> <li>2. «Позвоню и договорюсь о новом сроке».</li> <li>3. «Если есть нужда, позвонит сам».</li> <li>4. «Обойдусь».</li> </ol> <p><b>III. Какие факторы определяют формирование речевого этикета и его использование?</b></p> <ol style="list-style-type: none"> <li>а) особенности партнеров (социальный статус, образование, профессия, возраст, пол и т.п.);</li> <li>б) ситуация, в которой происходит общение (презентация, конференция, совещание, кадровая беседа и др.);</li> <li>в) вредные привычки;</li> <li>г) внешность участников общения.</li> </ol> <p><b>Примерные практические задания:</b></p> <p><b>Прокомментируйте и исправьте ошибки, связанные с неточным пониманием значения слов.</b></p> <p>1 В последние годы было создано массовое количество инновационных форм. 2 Сельским товаропроизводителям стало экономически ущербным реализовывать продукцию по сложившимся ценам. 3 Эти данные позволили автору основать следующие выводы и предложения. 4 На предприятии использовалось более прогрессивное оборудование. 5 Стала очевидной нетождественность замыслов программы социальным условиям жизни. 6 Мы должны бороться всеми нашими ресурсами. 7 Большую половину своего выступления докладчик посвятил анализу политической ситуации. 8 Умножение полномочий главы местной администрации обеспечено за счет предоставления местному самоуправлению широкой самостоятельности. 9 Далеко не все предприниматели вступили в новую эпоху с видом на будущее. 10 В парке было заложено 24 дерева. 11 Он познакомился с плеядой новейших компьютеров. 12 Принятое решение способствует улучшению отмеченных недостатков. 13 В зале в основном были люди изрядного возраста.</p> |
| <b>УК-5 Способен воспринимать межкультурное разнообразие общества в социально-историческом, этическом и философском контекстах</b> |  |   |
| <b>История России (Отечественная история, История Великой Отечественной войны)</b>   |  |   |
| <b>Отечественная история</b>   |  |   |
| УК-5.1   | Анализирует современное состояние общества на основе | Вопросы к зачету:   |

| <i>Код индикатора</i> | <i>Индикатор достижения компетенции</i>                       | <i>Оценочные средства</i>  |
|-----------------------|---|--|
|                       | знания исторической ретроспективы и основ социального анализа | <ol style="list-style-type: none"> <li>1. История в системе социально-гуманитарных наук. Основы методологии исторической науки.</li> <li>2. Первая мировая война и Россия.</li> <li>3. Россия и мир между двумя мировыми войнами. Вторая мировая война</li> <li>4. Послевоенное устройство мира в 1946 – 1991 гг.</li> <li>5. Русь в IX – XII вв.</li> <li>6. Русские земли в период раздробленности. Борьба русских земель с иноземными захватчиками.</li> <li>7. Образование и становление русского централизованного государства в XIV– первой трети XVI вв.</li> <li>8. Иван Грозный: реформы и опричнина.</li> <li>9. Смутное время в России.</li> <li>10. Россия в XVII в.</li> <li>11. Русская культура в IX – XVII вв.</li> <li>12. Преобразования традиционного общества при Петре I.</li> <li>13. Эпоха дворцовых переворотов 1725-1764.</li> <li>14. Правление Екатерины II.</li> <li>15. Россия в первой половине XIX в.</li> <li>16. Россия во второй половине XIX в.</li> <li>17. Русская культура в XVIII – начале XX вв.</li> <li>18. Первая российская революция 1905-1907 гг. и ее последствия.</li> <li>19. Россия в 1917 г.</li> <li>20. Великая российская революция 1917 и ее основные этапы</li> <li>21. Гражданская война и интервенция в России. Военный коммунизм.</li> <li>22. Образование СССР 1922-1941 гг.</li> <li>23. Внутренняя политика СССР в 1920 – 1930-е гг.</li> <li>24. СССР в годы Великой Отечественной войны.</li> <li>25. СССР в 1945-1964 гг.: послевоенное восстановление народного хозяйства и попытки реформирования.</li> <li>26. СССР в 1965 – 1991 гг.</li> <li>27. Особенности развития советской культуры.</li> <li>28. Внутренняя политика Российской Федерации (1991 – 2022-е гг.)</li> </ol> |

| <i>Код индикатора</i> | <i>Индикатор достижения компетенции</i> | <i>Оценочные средства</i>  |
|-----------------------|---|--|
|                       |   | <p>Тесты:</p> <p>1. Куликовская битва:<br/> 1. 1237 г.;<br/> 2. 1480 г.;<br/> 3. 1223 г.;<br/> 4. 1380 г.</p> <p>2. Опричина:<br/> 1. 1565-1572 гг.;<br/> 2. 1598-1605 гг.;<br/> 3. 1550-1572 гг.;<br/> 4. 1556-1582 гг.</p> <p>3. Созыв первого Земского собора:<br/> 1. 1549 г.;<br/> 2. 1497 г.;<br/> 3. 1613 г.;<br/> 4. 1649 г.</p> <p>4. Третьиюньская монархия:<br/> 1. 1905-1907 гг.;<br/> 2. 1894-1917 гг.;<br/> 3. 1907-1914 гг.;<br/> 4. 1914-1917 гг.</p> <p>5. Брестский мир:<br/> 1. 1917 г.;<br/> 2. 1918 г.;<br/> 3. 1919 г.;<br/> 4. 1920 г.</p> <p>6. В 1721 г.:<br/> 1. отмена крепостного права;</p> |

| <i>Код индикатора</i> | <i>Индикатор достижения компетенции</i> | <i>Оценочные средства</i>   |
|-----------------------|---|---|
|                       |   | <p>2. провозглашение России империей;<br/>3. присоединением к России Крыма;<br/>4. принятие «Соборного уложения».</p> <p>7. Год царствования Екатерины II:<br/>1. 1721 г.;<br/>2. 1755 г.;<br/>3. 1785 г.;<br/>4. 1801 г.</p> <p>8. Замена коллегий министерствами:<br/>1. 1718 г.;<br/>2. 1802 г.;<br/>3. 1874 г.;<br/>4. 1881 г.</p> <p>9. Полтавское сражение:<br/>1. 1702 г.<br/>2. 1709 г.;<br/>3. 1711 г.;<br/>4. 1714 г.</p> <p>10. Реформа управления государственными крестьянами П.Д. Киселева:<br/>1. 1801-1803 гг.;<br/>2. 1837-1841 гг.;<br/>3. 1861-1863 гг.;<br/>4. 1881-1894 гг.</p> <p>11. Начало «хождения в народ»:<br/>1. 1863 г.;<br/>2. 1873 г.;<br/>3. 1883 г.;<br/>4. 1895 г.</p> |

| <i>Код индикатора</i> | <i>Индикатор достижения компетенции</i> | <i>Оценочные средства</i>  |
|-----------------------|---|--|
|                       |   | <p>12. В 1700 г.:</p> <ol style="list-style-type: none"> <li>1. Северная война;</li> <li>2. городские восстания;</li> <li>3. русско-турецкая война;</li> <li>4. церковный раскол.</li> </ol> <p>13. Декрет о земле:</p> <ol style="list-style-type: none"> <li>1. 1917 г.;</li> <li>2. 1918 г.;</li> <li>3. 1921 г.;</li> <li>4. 1924 г.</li> </ol> <p>14. Полное прекращение выкупных платежей крестьянами:</p> <ol style="list-style-type: none"> <li>1. 1803 г.;</li> <li>2. 1861 г.;</li> <li>3. 1894 г.;</li> <li>4. 1907 г.</li> </ol> <p>15. Переход к нэпу:</p> <ol style="list-style-type: none"> <li>1. 1919 г.;</li> <li>2. 1921 г.;</li> <li>3. 1924 г.;</li> <li>4. 1927 г.</li> </ol> <p>16. Период 1700-1721 гг.:</p> <ol style="list-style-type: none"> <li>1. Двадцатилетняя война;</li> <li>2. Северная война;</li> <li>3. Отечественная война;</li> <li>4. русско-турецкая война.</li> </ol> <p>17. Крестьянская война под предводительством Е.И. Пугачева:</p> <ol style="list-style-type: none"> <li>1. 1606-1607 гг.;</li> <li>2. 1670-1671 гг.;</li> <li>3. 1707-1708 гг.;</li> </ol> |

| <i>Код индикатора</i> | <i>Индикатор достижения компетенции</i> | <i>Оценочные средства</i>   |
|-----------------------|---|---|
|                       |   | <p>4. 1773-1775 гг.</p> <p>18. Москва – столица РСФСР:<br/> 1. 1917 г.;<br/> 2. 1918 г.;<br/> 3. 1920 г.;<br/> 4. 1922 г.</p> <p>19. 1922 г. – год образования:<br/> 1. РСФСР;<br/> 2. СССР;<br/> 3. УССР;<br/> 4. БССР.</p> <p>20. Восстание в Кронштадте:<br/> 1. 1918 г.;<br/> 2. 1920 г.;<br/> 3. 1921 г.;<br/> 4. 1922 г.</p> <p>21. Испытание первой атомной бомбы в СССР:<br/> 1. 1945 г.;<br/> 2. 1949 г.;<br/> 3. 1952 г.;<br/> 4. 1954 г.</p> <p>22. Избрание Н.С. Хрущева Первым секретарем ЦК КПСС:<br/> 1. 1953 г.;<br/> 2. 1956 г.;<br/> 3. 1964 г.;<br/> 4. 1972 г.</p> <p>23. Принятие первой Конституции РСФСР:<br/> 1. 1917 г.;</p> |

| <i>Код индикатора</i> | <i>Индикатор достижения компетенции</i> | <i>Оценочные средства</i>  |
|-----------------------|---|--|
|                       |   | <p>2. 1918 г.;</p> <p>3. 1924 г.;</p> <p>4. 1936 г.</p> <p>24. Первый секретарь (Генеральный секретарь) ЦК партии в 1964-1982 гг.:</p> <p>1. Ю.В. Андропов;</p> <p>2. И.В. Сталин;</p> <p>3. Н.С. Хрущев;</p> <p>4. Л.И. Брежнев.</p> <p>25. Принятие христианства на Руси:</p> <p>1. 962 г.;</p> <p>2. 988 г.;</p> <p>3. 989 г.;</p> <p>4. 991 г.</p> <p>26. Введение в России нового летоисчисления:</p> <p>1. 1700 г.;</p> <p>2. 1721 г.;</p> <p>3. 1725 г.;</p> <p>4. 1800 г.</p> <p>27. Принятие Указа о «вольных хлебопашцах»:</p> <p>1. 1803 г.;</p> <p>2. 1861 г.;</p> <p>3. 1883 г.;</p> <p>4. 1894 г.</p> <p>28. Созыв Учредительного собрания:</p> <p>1. 1917 г.;</p> <p>2. 1918 г.;</p> <p>3. 1919 г.;</p> <p>4. 1921 г.</p> <p>29. Съезд князей в Любече:</p> |

| Код индикатора | Индикатор достижения компетенции   | Оценочные средства  |
|----------------|--|---|
|                |  | <p>1. 1097 г.;</p> <p>2. 1136 г.;</p> <p>3. 1147 г.;</p> <p>4. 1199 г.</p> <p>30. Ливонская война:</p> <p>1. 1558-1583 гг.;</p> <p>2. 1565-1572 гг.;</p> <p>3. 1609-1612 гг.;</p> <p>4. 1700-1721 гг.</p>   |
| УК-5.2         | Интерпретирует проблемы современности с позиций этики и философских знаний | <p><u>Подготовка сообщений по плану семинара. К примеру, Иван Грозный: Реформы и опричнина.</u></p> <p>Создание проектов в сервисах открытых социальных сетей (instagram, facebook, telegram) о личности Ивана IV .</p> <p>Студенты представляют себя в роли монарха и конструируют с помощью указанных социальных сетей деятельность Ивана IV. При этом в самом аккаунте «монарха будет заложена не только его реальная деятельность, но и заведомые ошибки, которые остальные студенты должны отыскать во время изучения созданного аккаунта. Те, кто будет готов к семинару по указанной теме, с легкостью найдут спрятанные ошибки. Таким образом, почти незаметно для самих себя студенты изучат историю России в 16 веке.</p> <p><u>Подготовить таймлайн по любой теме, к примеру по теме «Русские земли в период раздробленности. Борьба русских земель с иноземными захватчиками» с помощью программы Timeline JS</u></p> <p>Практические задания::</p> <p>Запишите цифры согласно хронологической последовательности событий:</p> <ol style="list-style-type: none"> <li>1. издание Манифеста «О даровании вольности и свободы всему российскому дворянству»;</li> <li>2. проведение губной реформы;</li> <li>3. строительство белокаменного Московского Кремля;</li> <li>4. царствование Бориса Федоровича Годунова.</li> </ol> <p>Ответ: _____</p> |

| Код индикатора | Индикатор достижения компетенции | Оценочные средства   |          |  |  |          |  |  |  |  |  |  |  |  |
|----------------|----------------------------------|--|----------|--|--|----------|--|--|--|--|--|--|--|--|
|                |                                  | <p>2. Распределите события по периодам согласно хронологической последовательности: в группу А – события, связанные с правлением Павла I; в группу Б – события, связанные с правлением Александра I:</p> <ol style="list-style-type: none"> <li>1. ограничение свободы книгопечатания;</li> <li>2. издание Манифеста «О трехдневной барщине»;</li> <li>3. образование в Санкт-Петербурге тайного общества «Союз спасения»;</li> <li>4. принятие университетского устава, предоставившего автономию университетам;</li> <li>5. упразднение дворянских собраний в губерниях.</li> <li>6. начало создания военных поселений.</li> </ol> <table border="1" data-bbox="824 630 2130 702"> <thead> <tr> <th colspan="3" data-bbox="824 630 1478 667">Группа А</th> <th colspan="3" data-bbox="1478 630 2130 667">Группа Б</th> </tr> </thead> <tbody> <tr> <td data-bbox="824 667 1032 702"></td> <td data-bbox="1032 667 1279 702"></td> <td data-bbox="1279 667 1478 702"></td> <td data-bbox="1478 667 1704 702"></td> <td data-bbox="1704 667 1930 702"></td> <td data-bbox="1930 667 2130 702"></td> </tr> </tbody> </table> <p>3. Установите соответствие между датами и событиями:</p> <ol style="list-style-type: none"> <li>1. 1989;            А) объявление СССР войны Японии;</li> <li>2. 1945;            Б) издание Указа об отмене телесных наказаний;</li> <li>3. 1857;            В) начало ликвидации военных поселений;</li> <li>4. 1863.Г) проведение I съезда народных депутатов СССР;</li> <li>                          Д) принятие СССР в Лигу Наций.</li> </ol> <p>Ответ: _____</p> <p>4. Запишите цифры согласно хронологической последовательности событий:</p> <ol style="list-style-type: none"> <li>1. принятие Конституции «развитого социализма»;</li> <li>2. издание Постановлений ЦК ВКП(б), ЦИК и СНК СССР о борьбе с кулаками;</li> <li>3. издание Постановления ЦК ВКП(б) «О преодолении культа личности и его последствий»;</li> <li>4. издание Декрета об установлении 8-часового рабочего дня;</li> <li>5. проведение XIX Всесоюзной партконференции.</li> </ol> <p>Ответ: _____</p> <p>5. Распределите события по периодам согласно хронологической последовательности: в группу А – события, связанные с правлением Ивана IV; в группу Б – события, связанные с правлением Петра I:</p> <ol style="list-style-type: none"> <li>1. основание Петербурга;</li> <li>2. проведение опричнины;</li> <li>3. издание Указа о престолонаследии;</li> </ol> | Группа А |  |  | Группа Б |  |  |  |  |  |  |  |  |
| Группа А       |                                  |  | Группа Б |  |  |          |  |  |  |  |  |  |  |  |
|                |                                  |  |          |  |  |          |  |  |  |  |  |  |  |  |

| Код индикатора | Индикатор достижения компетенции | Оценочные средства  |          |  |  |          |  |  |  |  |  |  |  |  |
|----------------|----------------------------------|---|----------|--|--|----------|--|--|--|--|--|--|--|--|
|                |                                  | <p>4. учреждение Синода;<br/>5. разгром Ливонского ордена;<br/>6. образование «Избранной рады».</p> <table border="1" data-bbox="824 443 2130 515"> <thead> <tr> <th colspan="3" data-bbox="824 443 1476 483">Группа А</th> <th colspan="3" data-bbox="1476 443 2130 483">Группа Б</th> </tr> </thead> <tbody> <tr> <td data-bbox="824 483 1032 515"></td> <td data-bbox="1032 483 1279 515"></td> <td data-bbox="1279 483 1476 515"></td> <td data-bbox="1476 483 1704 515"></td> <td data-bbox="1704 483 1933 515"></td> <td data-bbox="1933 483 2130 515"></td> </tr> </tbody> </table> <p>6. Установите соответствие между датами и событиями:<br/>1. 1912 г.      А) издание Манифеста о веротерпимости и свободе вероисповедания;<br/>2. 1905 г.      Б) проведение Второго съезда РСДРП;<br/>3. 1903 г.      В) Ленский расстрел;<br/>4. 1907 г.      Г) аграрная реформа П.А. Столыпина;<br/>                         Д) отмена подушной подати.<br/>Ответ: _____</p> <p>7. Ранее других произошло:<br/>1. начало возведения Берлинской стены;<br/>2. Карибский кризис;<br/>3. запуск первой в мире атомной электростанции;<br/>4. проведение XXVI съезда КПСС.</p> <p>8. Укажите ответ с правильным соотношением события и года:<br/>1. 1841 – издание «Городового положения»;<br/>2. 1919 – издание Декрета о ликвидации неграмотности;<br/>3. 1918 – создание ВЧК;<br/>4. 1917 – проведение V Всероссийского съезда Советов;<br/>5. 1870 – запрещение продажи крестьян в розницу.</p> <p>9. Распределите события по периодам согласно хронологической последовательности: в группу А – события, связанные с правлением Ивана III; в группу Б – события, связанные с правлением Ивана IV:<br/>1. путешествие Афанасия Никитина в Индию;<br/>2. проведение Стоглавого собора;<br/>3. создание приказной системы;</p> | Группа А |  |  | Группа Б |  |  |  |  |  |  |  |  |
| Группа А       |                                  |   | Группа Б |  |  |          |  |  |  |  |  |  |  |  |
|                |                                  |   |          |  |  |          |  |  |  |  |  |  |  |  |





| Код индикатора | Индикатор достижения компетенции  | Оценочные средства  |
|----------------|---|---|
|                |   | <p>18. Соотнесите событие и год:</p> <ol style="list-style-type: none"> <li>1. издание Указа Президента РСФСР о приостановлении деятельности КПСС на территории России; А) 1990;</li> <li>2. проведение выборов в Совет Федерации и Государственную Думу первого созыва; Б) 1996;</li> <li>3. избрание М.С. Горбачева Президентом СССР; В) 1989;</li> <li>4. принятие России в члены Совета Европы; Г) 1991; Д) 1993.</li> </ol> <p>Ответ: _____</p> <p>19. Организация, созданная ранее других:</p> <ol style="list-style-type: none"> <li>1. «Союз борьбы за освобождение рабочего класса»;</li> <li>2. «Северный союз русских рабочих»;</li> <li>3. «Земля и воля»;</li> <li>4. «Освобождение труда».</li> </ol> <p>20. Запишите цифры согласно хронологической последовательности событий:</p> <ol style="list-style-type: none"> <li>1. «Ледовое побоище» на Чудском озере;</li> <li>2. строительство белокаменного Московского Кремля;</li> <li>3. княжение Василия I Дмитриевича;</li> <li>4. княжение Андрея Юрьевича (Боголюбского);</li> <li>5. съезд князей в Любече.</li> </ol> <p>Ответ: _____</p> |
| УК-5.3         | Демонстрирует понимание общего и особенного в развитии цивилизаций, религиозно-культурных отличий и ценностей локальных культур . | <p>В течение семестра студентам предлагается поучаствовать в нескольких проектах .</p> <ol style="list-style-type: none"> <li>1. Кейс. Создание исторических мемов. Студент сам выбирает период из курса истории и представляет созданные им самим мемы в соответствии с той темой курса, к которой этой мем был подготовлен. На образовательном портале студенты всей группы имеют возможность также увидеть полностью коллекцию мемов и проголосовать за более понравившийся. Главное условие – это должна быть оригинальная авторская работа. Время выполнения – в течение семестра.</li> <li>2. Изучение истории семьи с помощью интервью родителей, бабушек и дедушек. Задание рассчитано на</li> </ol>  |

| Код индикатора | Индикатор достижения компетенции | Оценочные средства   |
|----------------|----------------------------------|--|
|                |                                  | <p>6 недель и должно быть представлено к концу семестра в рамках семинаров по второй половине 20 века, а также должно быть выложено на образовательном портале, где студенты могут также принять участие во взаимооценивании друг друга. Историю семьи студент может представить с помощью: <a href="https://www.canva.com/">https://www.canva.com/</a>, <a href="https://www.mindmeister.com/">https://www.mindmeister.com/</a>, <a href="https://omeka.org/">https://omeka.org/</a>, <a href="https://timeline.knightlab.com/">https://timeline.knightlab.com/</a> и др.</p> <p>Вопросы для самопроверки:</p> <ol style="list-style-type: none"> <li>1. В какие годы правила династия Рюриковичей?</li> <li>2. Кто из князей, и в какие годы правил в Киеве в X в.? Расскажите об их деятельности.</li> <li>3. Какие главные события происходили на Руси в IX-начале XII вв.?</li> <li>4. Какими событиями отмечено правление князя Владимира I?</li> <li>5. Когда и какие правовые акты были приняты в IX-XII вв.?</li> <li>6. Какие достижения культуры Древней Руси можете назвать?</li> <li>7. Кто из князей, и в какие годы правил в Киеве в XI в.? Расскажите о их деятельности.</li> <li>8. Чем прославился князь Ярослав (Мудрый)?</li> <li>9. Какие важные события происходили в период правления Владимира (Мономаха)?</li> <li>10. Каковы основные этапы борьбы русских земель с монгольским завоеванием?</li> <li>11. Каковы особенности правления Ивана (Калиты)?</li> <li>12. Какими важными событиями отмечен период завершения объединения русских земель вокруг Москвы в конце XV-начале XVI вв.?</li> <li>13. Чем знаменателен период правления Ивана IV?</li> <li>14. Какие события происходили в Смутное время?</li> <li>15. Каковы были взаимоотношения России с Речью Посполитой в XVII в.?</li> <li>16. Какими событиями отмечено царствование Михаила Федоровича и Алексея Михайловича Романовых?</li> <li>17. Чем были вызваны народные выступления в XVII в.?</li> <li>18. В чем состояла особенность русско-шведских отношений в XVII-XVIII вв.?</li> <li>19. Когда и какие основные реформы были проведены Петром I?</li> <li>20. Какие даты войн России с другими странами в XVIII в. можно назвать?</li> <li>21. Какие международные договоры заключила Россия в XVIII в.?</li> <li>22. Какие российские правители пришли к власти путем дворцового переворота в XVIII в.? Расскажите о их деятельности.</li> <li>23. Какие реформы провела Екатерина II?</li> </ol> |

| <i>Код индикатора</i> | <i>Индикатор достижения компетенции</i> | <i>Оценочные средства</i>  |
|-----------------------|---|--|
|                       |   | <p>24. Каковы достижения российской культуры и науки в XVII-XVIII вв.?</p> <p>25. Каково содержание мирных договоров России с Османской империей в XVII-XIX вв.?</p> <p>26. Когда и какие реформы проводили Александр I и Александр II?</p> <p>27. Какие меры были осуществлены по отмене крепостного права?</p> <p>28. Какие общественно-политические организации появились в России во второй половине XIX в.?</p> <p>29. Какие международные договоры были заключены Россией в XIX в.? Расскажите об их содержании.</p> <p>30. Какие основные события происходили в период царствования Александра III?</p> <p>31. Какие политические партии, и в какие годы образовались в России в конце XIX-начале XX вв.?</p> <p>32. Какие важные военные операции были проведены в ходе Первой мировой войны?</p> <p>33. Каковы временные рамки деятельности Государственных Дум Российской империи и их состав по партийной принадлежности?</p> <p>34. Как развивались события в стране в 1905-1907 гг.?</p> <p>35. Какие основные события происходили во время Февральской революции 1917 г.?</p> <p>36. В течение какого периода действовало каждое из Временных правительств в 1917 г.?</p> <p>37. Какие правовые акты были приняты в первые годы советской власти?</p> <p>38. Какие внешнеполитические акции характерны для советского государства в 1920-1930-е гг.?</p> <p>39. Какие события, связанные с репрессиями 1930-1950-х гг., можете назвать?</p> <p>40. Какие изменения в экономике СССР произошли в годы первых пятилеток?</p> <p>41. Когда и какие наиболее значимые битвы происходили в годы Великой Отечественной войны?</p> <p>42. Какие знаменательные даты времени хрущевской «оттепели» можно назвать?</p> <p>43. Какие Постановления руководства СССР второй половины 1960-х – первой половины 1980-х гг. посвящались экономическим проблемам?</p> <p>44. Когда были приняты Конституции СССР?</p> <p>45. Какова роль СССР в послевоенном развитии мира?</p> <p>46. Каковы основные вехи развития российской культуры в XX вв.?</p> <p>47. Какие изменения происходили в стране в ходе перестройки?</p> <p>46. Какие основные события произошли в России в 1990-е гг.?</p> <p>48. Как изменялись предпочтения избирателей в ходе президентских и думских выборов в 1990-е – 2000-е гг.?</p> <p>49. Какие научные достижения XX в. прославили Россию?</p> <p>50. Кто из россиян являлся лауреатом Нобелевской премии?</p> <p>51. Какие важные события в стране произошли в начале 2000-х гг.?</p> |

| <i>Код индикатора</i>                      | <i>Индикатор достижения компетенции</i>  | <i>Оценочные средства</i>  |
|--|--|--|
| <b>История Великой Отечественной войны</b> |  |  |
| УК-5.1                                     | Анализирует современное состояние общества на основе знания исторической ретроспективы и основ социального анализа | <ol style="list-style-type: none"> <li>1. Процесс подготовки Советского Союза к войне: внешнеполитическая деятельность государства.</li> <li>2. Германия и Советский Союз в преддверии столкновения: экономический потенциал, военная доктрина и состояние вооружённых сил.</li> <li>3. Причины и начало Второй мировой войны (1939-июнь 1941гг.)</li> <li>4. Схема сражений начального периода войны и причины поражений.</li> <li>5. Московская битва: от поражений к контрнаступлению.</li> <li>6. Контрнаступление Красной Армии (январь-апрель 1942г.). планы сторон на весенне-летнюю кампанию 1942г.</li> <li>7. Забытые сражения на Ржевском выступе.</li> <li>8. Поражение Красной армии под Харьковом и в Крыму весной-летом 1942г.</li> <li>9. Сталинградская битва.</li> <li>10. Блокада Ленинграда: споры и оценки.</li> <li>11. Планы сторон на весенне-летнюю кампанию 1943г. Победа на Курской дуге. Битва за Днепр.</li> <li>12. Наступательные операции Красной Армии 1944-1945гг.</li> <li>13. Освобождение Европы от нацизма. Берлинская военная операция.</li> <li>14. Военная техника Второй мировой войны.</li> <li>15. Полководцы и солдаты. Герои и подвиги.</li> <li>16. Участие Советского Союза в боевых действиях против Японии.</li> <li>17. Оккупационный аппарат управления. Нацистская пропаганда и план «Ост».</li> <li>18. Нацистский террор. Механизмы уничтожения мирного населения.</li> <li>19. Холокост: уничтожение, сопротивление, спасение.</li> <li>20. Проблема военного плена.</li> <li>21. Движение сопротивления на оккупированных территориях СССР: партизаны и подпольщики.</li> <li>22. Коллаборационизм в годы Великой Отечественной войны.</li> <li>23. Эвакуация промышленного потенциала и населения страны в восточные регионы СССР.</li> <li>24. Развитие экономического и оборонного потенциала СССР в годы войны.</li> <li>25. Организация управления страной в условиях военного времени. Государство и общество.</li> <li>26. Повседневная жизнь городского населения и сельских жителей в условиях войны.</li> <li>27. Идеология и пропагандистская работа.</li> <li>28. Культура и искусство в условиях военного времени.</li> <li>29. Великая Отечественная война и Магнитогорск.</li> <li>30. Становление антигитлеровской коалиции.</li> </ol> |

| Код индикатора | Индикатор достижения компетенции  | Оценочные средства   |
|----------------|---|--|
|                |   | 31. Конференции союзников и их решения.<br>32. Итоги Великой отечественной войны и причины победы СССР.<br>33. Суды над военными преступниками. Нюрнбергский международный трибунал: историческое значение и уроки для современности.<br>34. Итоги Второй мировой войны и формирование нового миропорядка.<br>35. Война в памяти поколений россиян.  |
| УК-5.2         | Интерпретирует проблемы современности с позиций этики и философских знаний  | Пример оценочных средств:<br>- Разработайте предложения по созданию музейной экспозиции, посвященной истории Великой отечественной войны (в музее школы или корпоративном музее предприятия)<br>- Дайте собственную оценку событиям Холокоста, подкрепляя ее аргументами. Обоснуйте необходимость сохранения памяти о трагедии Холокоста и воспитательном потенциале толерантного отношения людей друг к другу.<br>- Напишите эссе на тему: «Как в нашей семье хранится память о Великой отечественной войне».   |
| УК-5.3         | Демонстрирует понимание общего и особенного в развитии цивилизаций, религиозно-культурных отличий и ценностей локальных культур | 1. К 1943 году относится<br>1) Московская битва<br>2) снятие блокады Ленинграда<br>3) Курская битва<br>4) Смоленское сражение<br>2. В первый месяц Великой Отечественной войны упорное сопротивление врагу оказали советские воины в<br>1) Минске            2) Выборге            3) Риге            4) Бресте<br>3. Крупнейшее танковое сражение в Великой Отечественной войне произошло в ходе битвы<br>1) Курской<br>2) под Москвой<br>3) Берлинской<br>4) Сталинградской<br>4. Что предполагал разработанный Германией план Ост?<br>1) Принудительное выселение с территории Польши и оккупированных областей СССР до 75–85% населения<br>2) Молниеносную войну с СССР (в течение трех месяцев дойти до Волги)<br>3) Окружение и уничтожение советских войск, расположенных в районе Курского выступа |

| <i>Код индикатора</i> | <i>Индикатор достижения компетенции</i> | <i>Оценочные средства</i>   |
|-----------------------|---|---|
|                       |   | <p>4) Захват Стамбула и открытие морского пути в СССР</p> <p>5. Прочтите отрывок из докладной записки командования Брянского фронта и укажите общее название вооруженных отрядов, о которых идет речь.<br/>«Действуя в тылу противника на его коммуникациях, уничтожая мосты на железных и шоссейных дорогах, пуская под откос железнодорожные эшелоны, уничтожая мелкие гарнизоны противника, средства связи, склады с боеприпасами, горючим, ведя разведку противника как на линии фронта, так и в его тылу и следя за его перегруппировкой войск... отряды практически помогают частям фронта в разгроме противника».</p> <ol style="list-style-type: none"> <li>1) войска связи</li> <li>2) казаки</li> <li>3) штрафные батальоны</li> <li>4) партизаны</li> </ol> <p>6. Почетное звание, присваиваемое израильским институтом Катастрофы и Героизма «Яд ва-Шем». Звание присваивают людям, спасавшим евреев в годы нацистской оккупации Европы, рискуя при этом собственной жизнью.</p> <ol style="list-style-type: none"> <li>1) праведник народов мира</li> <li>2) герой Израиля</li> <li>3) спаситель</li> <li>4) герой милосердия</li> </ol> <p>7. Прочтите отрывок из документа и укажите термин, которым обозначается описанный процесс.<br/>«С июля по ноябрь 1941 г. на Урал, в Сибирь, Среднюю Азию и Казахстан было вывезено более 1500 промышленных предприятий. В тот же период по железным дорогам страны перевезено около 1,5 миллиона вагонов грузов. Эта чёткая работа позволила в кратчайшие сроки создать на востоке страны новую экономическую базу, которая обеспечила рост военного могущества Советского Союза и его победу».</p> <ol style="list-style-type: none"> <li>1) депортация</li> <li>2) эвакуация</li> <li>3) мобилизация</li> <li>4) экспроприация</li> </ol> <p>8. О ком говорится в этом письме: "...Летом 1971 года я получил такое письмо: «Дорогой наш друг, Леонид Осипович... Ваше имя навечно вписано в боевую летопись нашей части. В воздушных победах над фашистскими захватчиками есть большой вклад и лично Ваш и Вашего творческого коллектива. На самолетах-истребителях, подаренных Вашим джаз-оркестром и названных „Веселые ребята“, наши летчики-герои сбили десятки фашистских стервятников и закончили войну над Берлином».</p> |

| Код индикатора   | Индикатор достижения компетенции | Оценочные средства  |
|------------------|----------------------------------|---|
|                  |                                  | <p>1) Шаляпин<br/>2) Вертинский<br/>3) Лундстрем<br/>4) Утесов</p> <p>9. Когда впервые в мире на Магнитогорском металлургическом комбинате произведена прокатка на блюминге танковой броневой стали на лист</p> <p>1) 22 июня 1941<br/>2) 28 июля 1941<br/>3) 25 ноября 1941<br/>4) 23 февраля 1942</p> <p>10. В годы Второй мировой войны СССР получал от союзников, прежде всего от США, бесплатные поставки вооружения и продовольствия. Эта помощь получила название</p> <p>1) ленд-лиз<br/>2) репарации<br/>3) контрибуции<br/>4) план Маршалла</p> <p>11. В конце 70-х годов состоялась всемирная телепремьера голливудского многосерийного художественного фильма, посвященного истории вымышленной семьи немецких евреев Вайссов. Именно после выхода этого фильма в США и других странах возникли многочисленные центры и музеи Холокоста. Назовите название фильма.</p> <p>1) Праведник<br/>2) Холокост<br/>3) Дневник Анны Франк<br/>4) Нюрнбергский эпилог</p> <p>12. Всегда ли день Победы в СССР был выходным днём?</p> <p>1) Да, так как 8 мая 1945 года вышел соответствующий указ Президиума Верховного Совета СССР<br/>2) С 1945 по 1947 год — выходной, далее, до 1965 года рабочий, затем снова нерабочий<br/>3) Нет, не всегда, только с 1955 года<br/>4) Это обычный рабочий день</p> |
| <b>Философия</b> |                                  |   |

| <i>Код индикатора</i> | <i>Индикатор достижения компетенции</i>   | <i>Оценочные средства</i>   |
|-----------------------|---|---|
| УК-5.1                | <i>Анализирует современное состояние общества на основе знания исторической ретроспективы и основ социального анализа</i> | <p><b>Примерный перечень вопросов для индивидуальных (письменных) заданий:</b></p> <ol style="list-style-type: none"> <li>1. В чем сущность социальных связей и отношений?</li> <li>2. В чем отличие законов природы от законов общества?</li> <li>3. В чем состоят источники саморазвития общества?</li> <li>4. Проанализируйте динамику развития представлений об обществе и его структурных элементах в западной философии в XIX – XX вв.</li> <li>5. В чем суть противоречия между личностью и обществом говорил Н. Михайловский: «Пусть общество прогрессирует, но поймите, что личность при этом регрессирует, что если иметь в виду только эту сторону дела, то общество есть первый, ближайший и злейший враг человека, против которого он должен быть постоянно на страже. Общество самим процессом своего развития стремится раздробить личность, оставить её какое-нибудь одно специальное отправление».</li> <li>6. В чем заключается диалектическая культура мышления и как она соотносится с социальными действиями?</li> <li>7. Что такое свобода человека? Какие есть точки зрения по этому вопросу?</li> <li>8. Когда и при каких условиях она превращается в свою противоположность. Подтвердите примерами.</li> <li>9. Что необходимо, чтобы осуществить подлинную свободу, избежать ее превращения в несвободу или «бегство от свободы».</li> <li>10. Выскажите свое отношение к суждению: «Цель оправдывает средства». Приведите примеры, когда эта идея была реализована в истории, жизни.</li> </ol> |
| УК-5.2                | <i>Интерпретирует проблемы современности с позиции этики и философских знаний</i>   | <p><b>Перечень теоретических вопросов к экзамену:</b></p> <ol style="list-style-type: none"> <li>1. Философские концепции человека. Особенности взаимодействия человека с миром. Мироззрение.</li> <li>2. Разумность человека. Космоцентризм античной философии.</li> <li>3. Религиозное мироззрение. Особенности средневековой философии. Конечность существования человека и проблема бессмертия души.</li> <li>4. Материализм и идеализм в философии как способы объяснения мира. Механистическая картина мира.</li> <li>5. Возникновение диалектической проблемы развития из метафизического понимания мира. Основные законы диалектики.</li> <li>6. Проблема пространства и времени в философии. Отличие от научного подхода. Специфика философии Нового времени.</li> <li>7. Человек как производящее существо. Марксизм и материалистическое понимание истории.</li> <li>8. Свобода как альтернатива природной детерминации. Иррациональная философия как способ объяснения мира.</li> </ol>   |

| <i>Код индикатора</i> | <i>Индикатор достижения компетенции</i>  | <i>Оценочные средства</i>   |
|-----------------------|--|---|
|                       |  | <p>9. Экзистенциализм как направление современной философии. Проблема экзистенции и бытия человека.</p> <p>10. Проблема бытия в философии.</p> <p>11. Проблема субстанции в философии. Философские картины материального единства мира.</p> <p>12. Познание как путь движения к истине и основа ориентации в мире. Проблема истины.</p> <p>13. Природа сознания. Идеальное как форма информационного отражения.</p> <p>14. Проблема биосоциальной природы человека. Проблема социального в философии. Общество.</p> <p>15. Экологические риски глобализованного мира. Социальные риски коммуникационного общества.</p> <p>16. Философская концепция культуры. Культура и цивилизация.</p>   |
| УК-5.3                | <i>Демонстрирует понимание общего и особенного в развитии цивилизации, религиозно-культурных отличий и ценностей локальных культур</i> | <p><b>Примерный перечень тем письменных индивидуальных заданий (эссе):</b></p> <ol style="list-style-type: none"> <li>1. Отношение к бытию современного человека.</li> <li>2. Роль эпистемологии в жизни современного человека.</li> <li>3. Вопросы этики в деятельности современного человека.</li> <li>4. Роль философии в современном обществе.</li> <li>5. Софистика в современном мире.</li> <li>6. Идеализм Платона в современном мировоззрении.</li> <li>7. Телеология Аристотеля в современной теории развития.</li> <li>8. Принципы стоицизма в жизни современного человека.</li> <li>9. Принципы эпикуреизма в жизни современного человека.</li> <li>10. Принципы скептицизма в жизни современного человека.</li> <li>11. Вера и разум в мировоззрении современного человека.</li> <li>12. Принцип «бритвы Оккама» в современной философии и науке.</li> <li>13. Гедонизм как основа современного мировоззрения.</li> <li>14. Конфуцианство и индивидуализм.</li> <li>15. Философия буддизма и общество потребления.</li> <li>16. Рационализм и здравый смысл в поведении современного человека.</li> <li>17. Идеи прагматизма и утилитаризма в современном обществе.</li> <li>18. Влияние русской философии на развитие российского менталитета.</li> <li>19. Влияние идей экзистенциализма на развитие современного человека.</li> <li>20. Рациональная и иррациональная составляющие поведения современного человека.</li> <li>21. Интуиция и здравый смысл в условиях постмодерна.</li> <li>22. Свобода и ответственность личности.</li> <li>23. Проблема человека в современном обществе.</li> </ol> |

| <i>Код индикатора</i>   | <i>Индикатор достижения компетенции</i>  | <i>Оценочные средства</i>   |
|---|--|---|
|   |  | 24. Проблема определения смысла жизни.<br>25. Смысл существования человека.<br>26. Этические проблемы развития науки и техники.<br>27. Проблема самоактуализации человека в обществе потребления.<br>28. Социальные проблемы развития науки и техники.<br>29. Проблема развития и использования технологий.<br>30. Социальное и биологическое время жизни человека.<br>31. Концепция успеха в современном обществе.<br>32. Культура и цивилизация.<br>33. Доверие и сотрудничество в современном обществе.<br>34. Мифологичность мировоззрения современного человека.<br>35. Роль порядка и хаоса в жизни современного человека.<br>36. Онтология современного человека.<br>37. Эпистемология современного человека.<br>38. Этика современного человека.<br>39. Аксиология современного общества.<br>40. Проблема феномена инновации. |
| <b>УК-6 Способен управлять своим временем, выстраивать и реализовывать траекторию саморазвития на основе принципов образования в течение всей жизни</b> |  |   |
| <b>Технология профессионально-личностного саморазвития</b>  |  |   |
| УК-6.1  | Использует инструменты и методы управления временем при выполнении конкретных задач, проектов, при достижении поставленных целей | <b>Перечень теоретических вопросов к зачету:</b><br><b>Тест:</b> Выберите правильный ответ<br>1. Постоянное откладывание дел на потом, нежелание выполнять определенные обязанности – это:<br>а) перфекционизм;<br>б) абьюзерство;<br>в) прокрастинация;<br>г) тайм-менеджмент.<br>2. Умение по собственной инициативе ставить цели и находить пути их решения характеризует человека как:  |

| Код индикатора | Индикатор достижения компетенции  | Оценочные средства   |
|----------------|---|--|
|                |   | <p>а) решительного;</p> <p>б) целеустремленного;</p> <p>в) настойчивого;</p> <p>г) самостоятельного.</p> <p><b>Тематика сообщений и докладов</b></p> <ol style="list-style-type: none"> <li>1. Матрица Эйзенхауэра (принцип Эйзенхауэра или Метод Эйзенхауэра)</li> <li>2. Принцип Парето (закон Парето или принцип 20/80)</li> <li>3. Хронометраж</li> <li>4. Список задач или to do list.</li> <li>5. Постановка целей по схеме SMART.</li> </ol> <p><b>Практическое задание</b></p> <p>Подберите блок диагностических методик, способных отследить личностно-профессиональное саморазвитие работника направления, по которому Вы обучаетесь. Обоснуйте.</p> |
| УК-6.2         | <p>Определяет приоритеты собственной деятельности, личностного развития и профессионального роста</p> | <p><b>Перечень теоретических вопросов к зачету:</b></p> <p><b>Тест:</b> Выберите правильный ответ</p> <ol style="list-style-type: none"> <li>1. Подлинная (достигнутая) идентичность является показателем психической ... человека, его способности самостоятельно решать проблемы, которые ставит перед ним жизнь, и самому нести ответственность за принятые решения.</li> </ol> <p>а) зрелости;</p> <p>б) инфантильности;</p> <p>в) кризисности;</p> <p>г) молодости.</p> <ol style="list-style-type: none"> <li>2. Человека как индивида характеризует:</li> </ol>   |

| <i>Код индикатора</i> | <i>Индикатор достижения компетенции</i>   | <i>Оценочные средства</i>   |
|-----------------------|---|---|
|                       |   | <p>а) индивидуальный стиль деятельности;</p> <p>б) мотивационная направленность;</p> <p>в) моральные качества;</p> <p>г) средний рост.</p> <p><b>Тематика сообщений и докладов:</b> Понятие профессионально-личностное саморазвитие в трудах отечественных и зарубежных исследователей. Стадии профессионального развития. Самоактуализация как высший уровень саморазвития личности. Стадии профессионального развития Д. Сьюпера. Адаптационная модель саморазвития. Кризис профессионального саморазвития: причины, пути развития. Креативная личность: понятие, признаки, приемы развития профессиональной креативности. Стресс: его причины и профилактика.</p> <p><b>Практическое задание</b></p> <p>Какие решения можете принять Вы, как директор предприятия того направления, по которому Вы обучаетесь, по активизации личностно-ориентированного саморазвития работников. Обоснуйте.</p> |
| УК-6.3                | Оценивает требования рынка труда и предложения образовательных услуг для выстраивания траектории собственного профессионального роста | <p><b>Перечень теоретических вопросов к зачету</b></p> <p><b>Тест:</b> Выберите правильный ответ</p> <p>1. Оценка личностью себя, своих возможностей, личностных качеств и места в системе межличностных отношений называется:</p> <p>а) самопрезентацией;</p> <p>б) сомовосприятием;</p> <p>в) самоощущением;</p> <p>г) самооценкой.</p> <p>2. К качествам, определяющим ... , относятся гибкость, профессиональная мобильность, умение</p>  |

| Код индикатора  | Индикатор достижения компетенции   | Оценочные средства  |
|---|--|---|
|   |  | <p>«презентовать себя»; владение методами решения большого класса профессиональных задач, способность справляться с различными профессиональными проблемами, уверенность в себе, ответственность, ориентация на успех, готовность постоянно обогащать свой опыт.</p> <p>а) опыт специалиста;</p> <p>б) профессиональную деформацию специалиста</p> <p>в) конкурентоспособность специалиста;</p> <p>г) другое.</p> <p><b>Тематика задания</b></p> <p>На основании составленного психологического автопортрета и оценки требования рынка труда составьте траекторию собственного профессионального роста.</p> <p><b>Практическое задание</b></p> <p>Продиагностируйте себя минимум по семи диагностическим методикам и составьте психологический автопортрет по следующему плану:</p> <ol style="list-style-type: none"> <li>1. Название теста.</li> <li>2. Результат теста.</li> <li>3. Распишите как этот результат проявляется именно у вас;</li> <li>4. Пропишите рекомендации себе для личностно-ориентированного саморазвития.</li> </ol> |
| <p><b>УК-7 Способен поддерживать должный уровень физической подготовленности для обеспечения полноценной социальной и профессиональной деятельности</b></p> |  |   |
| <p><b>Физическая культура и спорт</b></p>   |  |   |
| УК-7.1  | Выбирает здоровьесберегающие технологии для поддержания здорового образа жизни с | <p><b>Теоретические вопросы к зачету</b></p> <ol style="list-style-type: none"> <li>1. Назвать причины возникновения физической культуры и спорта.</li> <li>2. Перечислить средства физической культуры.</li> <li>3. Дать характеристику уровням сформированности физической культуры личности.</li> </ol>  |

| <i>Код индикатора</i> | <i>Индикатор достижения компетенции</i>  | <i>Оценочные средства</i>  |
|-----------------------|--|--|
|                       | учетом физиологических особенностей организма и условий реализации профессиональной деятельности                                     | <ol style="list-style-type: none"> <li>4. Связь физического воспитания с другими видами воспитания.</li> <li>5. Назвать методические принципы физического воспитания.</li> <li>6. Перечислить методы физического воспитания.</li> <li>7. Особенности организации самостоятельных занятий по физической культуре.</li> <li>8. Название и задачи профессионально-прикладной физической подготовки.</li> <li>9. Цель и задачи производственной физической культуры.</li> <li>10. Формы производственной физической культуры.</li> <li>11. Основные требования к составлению комплексов производственной физической культуры с учетом профессии.</li> <li>12. Физические качества и их роль в профессиональной подготовке студентов.</li> <li>13. Определение силы и способы ее воспитания.</li> <li>14. Определение гибкости и способы ее воспитания.</li> <li>15. Определение выносливости и способы ее воспитания.</li> <li>16. Определение координационных способностей и способы их воспитания.</li> <li>17. Определение быстроты и способы ее воспитания.</li> <li>18. Определение спорта и его роль в профессиональной подготовке студентов.</li> <li>19. Комплекс ГТО и его роль в физическом воспитании человека.</li> <li>20. Дать характеристику современным оздоровительным технологиям</li> </ol> |
| УК-7.2                | Планирует свое рабочее и свободное время для оптимального сочетания физической и умственной нагрузки и обеспечения работоспособности | <p><b>Практические задания:</b></p> <ol style="list-style-type: none"> <li>1. Определить с помощью критериев свой уровень сформированности физической культуры личности;</li> </ol> <p>Критериями, по которым можно судить о сформированности физической культуры личности, выступают объективные и субъективные показатели. Опираясь на них, можно выявить существенные свойства и меру проявления физической культуры в деятельности. К ним относятся:</p> <ol style="list-style-type: none"> <li>1. степень сформированности потребности в физической культуре и способы ее удовлетворения;</li> <li>2. интенсивность участия в физкультурно-спортивной деятельности (затрачиваемое время, регулярность);</li> <li>3. характер сложности и творческий уровень этой деятельности;</li> <li>4. выраженность эмоционально-волевых и нравственных проявлений личности в физкультурно-спортивной деятельности (самостоятельность, настойчивость, целеустремленность, самообладание, коллективизм, патриотизм, трудолюбие, ответственность, дисциплинированность);</li> <li>5. степень удовлетворенности и отношение к выполняемой деятельности;</li> </ol>   |

| <i>Код индикатора</i> | <i>Индикатор достижения компетенции</i> | <i>Оценочные средства</i>  |
|-----------------------|---|--|
|                       |   | <p>6. проявление самостоятельности, самоорганизации, самообразования, самовоспитания и самосовершенствования в физической культуре;</p> <p>7. уровень физического совершенства и отношение к нему;</p> <p>8. владение средствами, методами, умениями и навыками, необходимыми для физического совершенствования;</p> <p>9. системность, глубина и гибкость усвоения научно-практических знаний по физической культуре для творческого использования в практике физкультурно-спортивной деятельности;</p> <p>10. широта диапазона и регулярность использования знаний, умений, навыков и опыта физкультурно-спортивной деятельности в организации здорового стиля жизни, в учебной и профессиональной деятельности.</p> <p>2. Составить комплекс производственной гимнастики с учетом профессиональной деятельности и характера труда, включив упражнения для профилактики профессиональных заболеваний. При составлении необходимо придерживаться методики.</p> <p>Методика производственной гимнастики включает два компонента: методику составления комплексов производственной гимнастики и методику их проведения в режиме рабочего дня.</p> <p>Методики составления и проведения комплексов в различных видах производственной гимнастики имеют существенные отличия. Если место вводной гимнастики определено четко — до начала работы, то время проведения других видов производственной гимнастики во многом зависит от динамики работоспособности человека в течение трудового дня.</p> <p>Типовая схема вводной гимнастики разработана ведущим специалистом производственной гимнастики Нифонтовой включает:</p> <ol style="list-style-type: none"> <li>1. упражнения организующего характера;</li> <li>2. упражнения для мышц туловища, рук и ног;</li> <li>3. упражнения общего воздействия;</li> <li>4. упражнения для мышц туловища, рук, ног с маховыми элементами;</li> <li>5—8. специальные упражнения.</li> </ol> <p>Для людей, занятых тяжелым физическим трудом, в комплекс вводной гимнастики рекомендуется включать простые по координации движения динамического характера. Они позволяют последовательно вовлекать в активную деятельность различные группы мышц. Общая нагрузка при выполнении упражнений постепенно увеличивается к последней четверти комплекса.</p> <p>Лицам, занятым трудом средней тяжести, подойдут динамические с широкой амплитудой упражнения для группы мышц, которые во время работы не задействованы. Максимум нагрузки должен приходиться на середину комплекса.</p> |

| Код индикатора | Индикатор достижения компетенции  | Оценочные средства   |
|----------------|---|--|
|                |   | <p>Для тех, чей труд связан с длительным напряжением внимания, зрения, но не отличается большими физическими усилиями, вводная гимнастика насыщается комбинированными динамическими упражнениями, в которых заняты различные группы мышц. Максимальная физическая нагрузка приходится на первую треть комплекса. Если предстоит интенсивная умственная работа, то чтобы сократить период вработывания, рекомендуется произвольное напряжение мышц конечностей умеренной или средней интенсивности в течение 5—10 с. Если нужно быстро настроиться и включиться в работу, дополнительное напряжение скелетных мышц в специальных упражнениях должно быть выше.</p> <p>Условия труда, рабочая поза могут неблагоприятно влиять на организм. В этих случаях рекомендуется включать упражнения, имеющие профилактическую направленность. К примеру, работа, выполняемая с постоянным наклоном туловища вперед, может привести к повышенному искривлению позвоночника в грудной части, поэтому комплекс упражнений должен быть направлен на то, чтобы улучшать осанку и препятствовать появлению «круглой» спины.</p> <p>Для вводной гимнастики часто используют упражнения с возрастающим темпом движений — от медленного до умеренного, от умеренного до повышенного. При этом рекомендуется развивать темп, превышающий средний темп работы. Но чтобы выполнение комплекса вводной гимнастики не вызывало чувства усталости, необходимо соблюдать определенные правила:</p> <ol style="list-style-type: none"> <li>2. во время упражнений занимающиеся испытывают чувство сильной и приятной мышечной работы;</li> <li>3. важно создавать легкое тонизирующее состояние основных работающих мышечных групп;</li> <li>4. вводную гимнастику следует заканчивать двумя упражнениями, одно из которых снимет излишнее возбуждение, а другое — поможет настроиться на предстоящую работу.</li> <li>5. после выполнения всего комплекса у занимающихся не должно появляться желание отдохнуть.</li> </ol> <p>3. Подобрать упражнения, направленные на развитие физических качеств, необходимых в профессиональной деятельности.</p> |
| УК-7.3         | Соблюдает и пропагандирует нормы здорового образа жизни в различных жизненных ситуациях и в профессиональной деятельности | <p><b>Комплексные задания:</b></p> <p>1. Составить и выполнить комплекс производственной гимнастики с учетом профессиональной деятельности и характера труда, включив упражнения для профилактики профессиональных заболеваний;</p> <p><i>Производственная гимнастика</i> — это комплексы специальных упражнений, применяемых в режиме рабочего дня, чтобы повысить общую и профессиональную работоспособность, а также с целью</p>  |

| Код индикатора | Индикатор достижения компетенции | Оценочные средства   |
|----------------|----------------------------------|--|
|                |                                  | <p>профилактики и восстановления.</p> <p>Видами (формами) производственной гимнастики являются: вводная гимнастика, физкультурная пауза, физкультурная минутка, микропауза активного отдыха.</p> <p>При построении комплексов упражнения необходимо учитывать:</p> <ol style="list-style-type: none"> <li>1. рабочую позу (стоя или сидя), положение туловища (согнутое или прямое, свободное или напряженное);</li> <li>2. рабочие движения (быстрые или медленные, амплитуда движения, их симметричность или асимметричность, однообразие или разнообразие, степень напряженности движений);</li> <li>3. характер трудовой деятельности (нагрузка на органы чувств, психическая и нервно-мышечная нагрузка, сложность и интенсивность мыслительных процессов, эмоциональная нагрузка, необходимая точность и повторяемость движений, монотонность труда);</li> <li>4. степень и характер усталости по субъективным показателям (рассеянное внимание, головная боль, ощущение болей в мышцах, раздражительность);</li> <li>5. возможные отклонения в здоровье, требующие индивидуального подхода при составлении комплексов производственной гимнастики;</li> <li>6. санитарно-гигиеническое состояние места занятий (обычно комплексы проводятся на рабочих местах).</li> </ol> <p><i>Пример составления комплекса гимнастики для лиц, занятых малоподвижным трудом:</i></p> <p>1. Упр. 1. Исходное положение - основная стойка. Ходьба на месте 25—30 с.</p> <p>2. Упр. 2. И. п. - о. с. 1 - дугой внутрь, правую руку вверх (+). 2 - то же левой, встать на носки, потянуться вверху руками (+). 3-4 — и. п. (-). Повторить 2—3 раза.</p> <p>3. Упр. 3. И. п. - руки на поясе, 1 - прыжок, ноги скрестно. 2 - прыжок, ноги врозь. Скрестное положение ног менять поочередно. 15—20 с. Ходьба на месте 15—20 с</p> <p>4. Упр. 4. И. п. - о. с. 1 - встречный мах руками: левая вверх, правая назад, 2 - изменить положение рук. Окончание движения рук закончить небольшим рывком. Повторить 6-8 раз. Упр. 5. И. п. - стойка ноги врозь, кисти сплетены. 1-4 - руки вверх, круг туловищем вправо. То же в другую сторону. Повторить 6-8 раз в каждую сторону.</p> <p>5. Упр. 6. И. п. 1 - с небольшим поворотом туловища направо, мах левой согнутой ногой назад, правой рукой коснуться голеностопного сустава, левой рукой произвольное движение, способствующее удержанию равновесия. -2 - то же в другую сторону. Повторить 8-10 раз.</p> <p>6. Упр. 7. И. п. - о. с. 8-10 небольших махов вперед и назад расслабленной ногой с «мазком» лоском по полу. В конце каждого маха приподняться на носке. Руки произвольно в стороны для удержания равновесия. То же, стоя на другой ноге. По окончании упражнения выполнить 2-3 парных дыхания.</p> <p>7. Упр. 8. И. п. - о. с. 1 - руки в стороны, правую ногу вперед на носок. 2 — слегка приседая на левой ноге,</p> |

| Код индикатора          | Индикатор достижения компетенции | Оценочные средства  |                         |      |  |  |                     |  |  |  |             |  |  |  |              |  |  |  |
|-------------------------|----------------------------------|---|-------------------------|------|--|--|---------------------|--|--|--|-------------|--|--|--|--------------|--|--|--|
|                         |                                  | <p data-bbox="824 331 2123 427"><i>правую с несильным пристукиванием на пятку. Руки повернуть ладонями вверх. 3 - с пристукиванием ступней правую ногу поставить рядом с левой и приподнять левую, руки на пояс. «И» - пристукнуть левой ступней, приподнять правую ступню. 4 — пристукнуть правой ступней.</i></p> <p data-bbox="824 464 2123 528">2. Выполнить упражнения, направленные на развитие профессионально важного физического качества, комплекса контрольных упражнений;</p> <p data-bbox="824 533 2123 596">3. Выполнить комплекс утренней гигиенической гимнастики. Заполнить таблицу самоконтроля: измерить ЧСС до и после выполнения комплекса и оценить самочувствие</p> <p data-bbox="824 601 1115 633">Таблица самоконтроля</p> <table border="1" data-bbox="824 633 2074 813"> <thead> <tr> <th data-bbox="824 633 1149 673">Наименование показателя</th> <th colspan="3" data-bbox="1149 633 2074 673">Дата</th> </tr> </thead> <tbody> <tr> <td data-bbox="824 673 1149 705">ЧСС (до выполнения)</td> <td data-bbox="1149 673 1458 705"></td> <td data-bbox="1458 673 1767 705"></td> <td data-bbox="1767 673 2074 705"></td> </tr> <tr> <td data-bbox="824 705 1149 737">ЧСС (после)</td> <td data-bbox="1149 705 1458 737"></td> <td data-bbox="1458 705 1767 737"></td> <td data-bbox="1767 705 2074 737"></td> </tr> <tr> <td data-bbox="824 737 1149 769">Самочувствие</td> <td data-bbox="1149 737 1458 769"></td> <td data-bbox="1458 737 1767 769"></td> <td data-bbox="1767 737 2074 769"></td> </tr> </tbody> </table> | Наименование показателя | Дата |  |  | ЧСС (до выполнения) |  |  |  | ЧСС (после) |  |  |  | Самочувствие |  |  |  |
| Наименование показателя | Дата                             |   |                         |      |  |  |                     |  |  |  |             |  |  |  |              |  |  |  |
| ЧСС (до выполнения)     |                                  |   |                         |      |  |  |                     |  |  |  |             |  |  |  |              |  |  |  |
| ЧСС (после)             |                                  |   |                         |      |  |  |                     |  |  |  |             |  |  |  |              |  |  |  |
| Самочувствие            |                                  |   |                         |      |  |  |                     |  |  |  |             |  |  |  |              |  |  |  |

**Элективные курсы по физической культуре и спорту**

|        |   |  |
|--------|---|--|
| УК-7.1 | Выбирает здоровьесберегающие технологии для поддержания здорового образа жизни с учетом физиологических особенностей организма и условий реализации профессиональной деятельности | <p data-bbox="824 869 1070 901"><i>Тестовые вопросы:</i></p> <p data-bbox="824 909 965 941">Бадминтон</p> <p data-bbox="824 949 1742 981">1. Сколько очков необходимо набрать для победы в гейме в бадминтоне?</p> <p data-bbox="824 989 974 1021">а) 15 очков;</p> <p data-bbox="824 1029 965 1061">б) <u>21 очко</u>;</p> <p data-bbox="824 1069 974 1101">в) 25 очков.</p> <p data-bbox="824 1109 1406 1141">2. Что означает термин «смеш» в бадминтоне?</p> <p data-bbox="824 1149 1144 1181">а) короткий удар у сетки;</p> <p data-bbox="824 1189 1193 1220">б) <u>мощный удар сверху вниз</u>;</p> <p data-bbox="824 1228 1267 1260">в) высокий удар на заднюю линию.</p> <p data-bbox="824 1268 1944 1300">3. Какая часть ракетки используется для выполнения большинства ударов в бадминтоне?</p> <p data-bbox="824 1308 1032 1340">а) обод ракетки;</p> <p data-bbox="824 1348 1144 1380">б) <u>струнная поверхность</u>;</p> <p data-bbox="824 1388 974 1420">в) рукоятка.</p> <p data-bbox="824 1428 1989 1460">4. Что происходит, если волан при подаче задевает сетку и приземляется в правильной зоне?</p> |
|--------|---|--|

| <i>Код индикатора</i> | <i>Индикатор достижения компетенции</i> | <i>Оценочные средства</i>   |
|-----------------------|---|---|
|                       |   | <p>а) подача переигрывается;</p> <p>б) <u>очко засчитывается подающему;</u></p> <p>в) очко засчитывается принимающему.</p> <p>5. На каком уровне должна находиться точка соприкосновения ракетки и волана при подаче?</p> <p>а) выше пояса подающего;</p> <p>б) ниже пояса подающего;</p> <p>в) на уровне плеча подающего;</p> <p>г) <u>ниже 1,15 м от поверхности корта.</u></p> <p>6. Какой удар в бадминтоне выполняется, когда волан находится низко у сетки?</p> <p>а) смеш;</p> <p>б) дропшот;</p> <p>в) <u>подставка.</u></p> <p>7. Сколько подач выполняет каждый игрок (пара) в начале гейма, прежде чем подача переходит к сопернику?</p> <p>а) <u>одну подачу;</u></p> <p>б) две подачи;</p> <p>в) подача переходит сразу после ошибки подающего.</p> <p>Баскетбол</p> <p>1. Кто придумал игру баскетбол?</p> <p>а) Артур Невилл Чемберлен;</p> <p>б) <u>Джеймс Нейсмит;</u></p> <p>в) Джеймс Коннолли.</p> <p>2. На каких Олимпийских играх советские баскетболисты стали чемпионами?</p> <p>а) <u>XX летние Олимпийские игры – Мюнхен, 1972 год;</u></p> <p>б) XVIII летние Олимпийские игры – Токио, 1964 год;</p> <p>в) XXI летние Олимпийские игры – Монреаль, 1976 год.</p> <p>3. Сколько человек играют на площадке в составе одной команды?</p> <p>а) 6;</p> <p>б) 10;</p> |

| Код индикатора | Индикатор достижения компетенции | Оценочные средства   |
|----------------|----------------------------------|--|
|                |                                  | <p>в) <u>5</u>.</p> <p>4. Что такое «тыловая зона» в баскетболе?</p> <p>а) часть области штрафного броска, ограниченная трапецией;</p> <p>б) <u>половина площадки, на которой находится обороняемая командой корзина;</u></p> <p>в) половина площадки, на которой находится неприятельская корзина.</p> <p>5. Если по окончании игры счет равный, как определяют победителя?</p> <p>а) <u>назначают дополнительное время пять минут;</u></p> <p>б) выбирают по жребию;</p> <p>в) дают по пять попыток штрафного броска, кто больше попадет тот и выиграл.</p> <p>6. Сколько по времени длится игра в баскетбол?</p> <p>а) 2 тайма по 45 минут;</p> <p>б) <u>4 тайма по 10 минут;</u></p> <p>в) пока кто-то из игроков не получит травму.</p> <p>7. Какие размеры баскетбольной площадки?</p> <p>а) 12 м x 24 м;</p> <p>б) 9 м x 18 м;</p> <p>в) <u>15 м x 28 м</u></p> <p>Волейбол</p> <p>1. Какая страна является родоначальником волейбола?</p> <p>а) Англия;</p> <p>б) <u>США;</u></p> <p>в) Китай.</p> <p>2. В каком году волейбол стал входить в программу Олимпийских игр?</p> <p>а) 1968 г.;</p> <p>б) 1976 г.;</p> <p>в) <u>1964 г.</u></p> <p>3. Какая высота волейбольной сетки для мужских команд?</p> <p>а) 244 см;</p> <p>б) <u>243 см;</u></p> |

| Код индикатора | Индикатор достижения компетенции | Оценочные средства   |
|----------------|----------------------------------|--|
|                |                                  | <p>в) 248 см.</p> <p>4. Каковы размеры официальной волейбольной площадки?</p> <p>а) <u>9 м × 18 м;</u><br/> б) 9 м × 16 м;<br/> в) 9 м × 20 м.</p> <p>5. Кто является основоположником волейбола?</p> <p>а) Жюль Риме;<br/> б) Джеймс Нейсмит;<br/> в) <u>Уильям Дж. Морган</u></p> <p>6. Как называется амплуа игрока, который не участвует в подаче мяча?</p> <p>а) <u>либеро;</u><br/> б) диагональный;<br/> в) связующий</p> <p>7. В каком случае нельзя блокировать мяч в волейболе?</p> <p>а) <u>при подаче;</u><br/> б) при атаке;<br/> в) всегда можно</p> <p>Единоборства</p> <p>1. Какое из этих единоборств было создано в Японии и стало олимпийским видом спорта?</p> <p>а) самбо;<br/> б) бокс;<br/> в) <u>дзюдо.</u></p> <p>2. Какое из единоборств возникло в СССР и сочетает в себе элементы различных школ борьбы?</p> <p>а) дзюдо;<br/> б) <u>самбо;</u><br/> в) каратэ.</p> <p>3. Какой из перечисленных элементов является обязательным в экипировке спортсмена в самбо?</p> <p>а) перчатки;<br/> б) <u>борцовки;</u></p> |

| Код индикатора | Индикатор достижения компетенции | Оценочные средства  |
|----------------|----------------------------------|---|
|                |                                  | <p>в) шлем.</p> <p>4. Основатель дзюдо, Дзигоро Кано, сформулировал принцип, лежащий в основе этого единоборства. Как он звучит?</p> <p>а) бей первым – побеждай всегда;</p> <p>б) <u>наилучшее использование энергии;</u></p> <p>в) не дай себя ударить.</p> <p>5. Какой бросок является одним из базовых в дзюдо?</p> <p>а) через голову;</p> <p>б) <u>через спину;</u></p> <p>в) скручивание руки.</p> <p>6. Что из перечисленного больше всего развивают занятия самбо и дзюдо?</p> <p>а) <u>силу, ловкость и выносливость;</u></p> <p>б) только гибкость;</p> <p>в) исключительно выпрямленную осанку.</p> <p>7. Какое качество особенно важно для спортсмена в поединке по дзюдо или самбо?</p> <p>а) физическая сила;</p> <p>б) уровень образования;</p> <p>в) <u>координация и выносливость.</u></p> <p>Кроссфит</p> <p>1. Кто является создателем кроссфита?</p> <p>а) Каллан Пинкни;</p> <p>б) <u>Грег Глассман;</u></p> <p>в) Кеннет Купер.</p> <p>2. В каком году был создан кроссфит?</p> <p>а) 2005;</p> <p>б) 1998;</p> <p>в) <u>2000.</u></p> <p>3. Элементы каких видов спорта входят в кроссфит?</p> <p>а) гимнастика, пауэрлифтинг, кардио-тренировки;</p> |

| <i>Код индикатора</i> | <i>Индикатор достижения компетенции</i> | <i>Оценочные средства</i>   |
|-----------------------|---|---|
|                       |   | <p>б) кардио-тренировки, силовой экстрим, тяжелая атлетика;<br/> в) <u>кардио-тренировки, силовой экстрим, тяжелая атлетика, пауэрлифтинг, гимнастика.</u></p> <p>4. Как с английского переводится «Crossfit»?</p> <p>а) круговая тренировка;<br/> б) <u>перекрестный фитнес;</u><br/> в) анаэробные нагрузки в фитнесе.</p> <p>5. Кто является чемпионом 2024 года по кроссфиту среди мужчин?</p> <p>а) <u>Джеймс Спрэгью;</u><br/> б) Мэтт Фрейзер;<br/> в) Рич Фронинг.</p> <p>6. Кто является чемпионом 2024 года по кроссфиту среди женщин?</p> <p>а) Кэтрин Дэвидсдоттир;<br/> б) <u>Тиа-Клэр Туми-Орр;</u><br/> в) Кэри Пирс.</p> <p>7. В каком году был проведён первый чемпионат по кроссфиту в России?</p> <p>а) 2006;<br/> б) 2020;<br/> в) <u>2012</u></p> <p>Настольный теннис</p> <p>1. Какая страна является родоначальником настольного тенниса?</p> <p>а) Китай;<br/> б) Япония;<br/> в) <u>Англия;</u></p> <p>2. Как исторически называется настольный теннис?</p> <p>а) <u>госсима;</u><br/> б) понкбол;<br/> в) домашний теннис.</p> <p>3. Кто распространил настольный теннис по всему миру?</p> <p>а) пилоты;</p> |

| Код индикатора | Индикатор достижения компетенции | Оценочные средства   |
|----------------|----------------------------------|--|
|                |                                  | <p>б) <u>моряки</u>;</p> <p>в) железнодорожники.</p> <p>4. Чем перекидывали мяч через сетку в XIV веке?</p> <p>а) картоном;</p> <p>б) палкой;</p> <p>в) <u>руками</u>.</p> <p>5. В какой одежде проходили соревнования в 1602 году?</p> <p>а) в спортивной одежде;</p> <p>б) <u>в вечерних платьях со шляпками</u>;</p> <p>в) в повседневной одежде.</p> <p>6. От чего произошло название «пинг-понг»?</p> <p>а) от имени изобретателя;</p> <p>б) <u>от звуков ударяющегося по очереди о ракетку и стол мяча</u>;</p> <p>в) фамилии изобретателя.</p> <p>7. Является ли настольный теннис Олимпийским видом спорта?</p> <p>а) <u>да</u>;</p> <p>б) нет;</p> <p>в) проводятся только турниры.</p> <p>ОФП</p> <p>1. Что является основными средствами физической культуры?</p> <p>а) физические упражнения, физическая нагрузка, спортивный инвентарь;</p> <p>б) физические упражнения, спорт, игры;</p> <p>в) <u>физические упражнения, естественные силы природы, гигиенические факторы</u>.</p> <p>2. К какой группе физических способностей относятся силовые способности?</p> <p>а) выносливости и гибкости;</p> <p>б) быстроте;</p> <p>в) <u>мышечной силе</u>.</p> <p>3. Что понимается под быстротой человека?</p> <p>а) способность человека быстро бегать;</p> |

| Код индикатора | Индикатор достижения компетенции | Оценочные средства  |
|----------------|----------------------------------|---|
|                |                                  | <p>б) способность человека быстро реагировать на сигнал;<br/> <u>в) способность выполнять двигательное действие с максимальной скоростью (за наименьший промежуток времени).</u></p> <p>4. Что относится к показателям физической подготовленности человека?<br/> а) частота сердечных сокращений, частота дыхания;<br/> <u>б) сила, быстрота, выносливость, ловкость, гибкость;</u><br/> в) рост, вес, окружность грудной клетки.</p> <p>5. Как называется комплекс функциональных свойств организма, которые определяют двигательные возможности человека?<br/> а) <u>физические качества;</u><br/> б) двигательные умения;<br/> в) двигательные навыки.</p> <p>6. Что является результатом физической подготовки человека?<br/> а) <u>физическая подготовленность;</u><br/> б) физическое воспитание;<br/> в) физическое совершенство.</p> <p>7. Как называется способность противостоять утомлению?<br/> А) <u>выносливость;</u><br/> Б) сила;<br/> В) быстрота.</p> <p>Парусный спорт</p> <p>1. В каком городе России впервые появился парусный спорт?<br/> а) Москва;<br/> б) Санкт-Петербург;<br/> в) Самара.</p> <p>2. В чем смысл соревнований по парусному спорту?<br/> а) показать наилучшее время по сумме всех гонок;<br/> б) набрать наибольшую сумму очков по итогам всех гонок;<br/> в) набрать наименьшую сумму мест по итогам всех гонок.</p> |

| <i>Код индикатора</i> | <i>Индикатор достижения компетенции</i> | <i>Оценочные средства</i>  |
|-----------------------|---|--|
|                       |   | <p>3. Какой вид гонок не применяется в парусном спорте?<br/> а) гонки флота;<br/> б) классные гонки;<br/> в) настольные гонки.</p> <p>4. С какого возраста допускается участие в чемпионатах страны?<br/> а) с 12 лет;<br/> б) с 14 лет;<br/> в) с 16 лет;<br/> г) с 18 лет.</p> <p>5. Если спортсмен упал в воду перед финишем, а его яхта финишировала первой, то:<br/> а) он победитель гонки;<br/> б) его посчитают победителем, если он вплавь перегонит второго призера;<br/> в) он будет финишировавшим, только если вернется в яхту и пройдет остаток дистанции в ней;<br/> г) его дисквалифицируют, ибо за борт в гонке падать нельзя.</p> <p>6. Какая яхта в гонке имеет право дороги?<br/> а) та, у которой длина больше;<br/> б) та, которая идет против ветра;<br/> в) та, которая идет правым галсом;<br/> г) в правилах такое не рассматривается.</p> <p>7. При движении полными курсами экипаж швертбота для повышения скорости может:<br/> а) перейти на нос яхты;<br/> б) уйти в корму;<br/> в) поднять шверт;<br/> г) сильно дуть в паруса.</p> <p>Пауэрлифтинг</p> <p>1. Сколько упражнений в классическом пауэрлифтинге?<br/> а) 5;<br/> б) 3;<br/> в) 4.</p> |

| Код индикатора | Индикатор достижения компетенции | Оценочные средства  |
|----------------|----------------------------------|---|
|                |                                  | <p>2. Разрешены ли бинты на запястье в классическом пауэрлифтинге?<br/> а) <u>да</u>;<br/> б) нет.</p> <p>3. Гриф какого веса используют на соревнованиях по пауэрлифтингу?<br/> а) любого веса;<br/> б) <u>20</u>;<br/> в) 25.</p> <p>4. Сколько дается команд судьи при выполнении приседания на соревнованиях по пауэрлифтингу?<br/> а) 1;<br/> б) <u>2</u>;<br/> в) 3.</p> <p>5. С какого возраста разрешено выступать на открытых чемпионатах по пауэрлифтингу?<br/> а) 12 лет;<br/> б) <u>14 лет</u>;<br/> в) 16 лет;<br/> г) 18 лет.</p> <p>Специальное медицинское отделение</p> <p>1. С возрастом максимальные показатели частоты сердечных сокращений:<br/> а) увеличиваются;<br/> б) не меняются;<br/> в) <u>снижаются</u>.</p> <p>2. Какие факторы влияют на здоровье?<br/> а) <u>образ жизни, окружающая среда, наследственность, здравоохранение</u>;<br/> б) образ жизни, окружающая среда;<br/> в) наследственность.</p> <p>3. Что понимается под термином «образ жизни»?<br/> а) образ жизни – это привычки;<br/> б) образ жизни – это особенности работы и общения;<br/> в) <u>образ жизни – это привычки, режим, ритм жизни, особенности работы и общения.</u></p> |

| Код индикатора | Индикатор достижения компетенции | Оценочные средства   |
|----------------|----------------------------------|--|
|                |                                  | <p>4. Показателем хорошего самочувствия является?<br/> а) указание учителя;<br/> б) <u>желание заниматься спортом</u>;<br/> в) анкетирование.</p> <p>5. Что такое здоровье человека?<br/> а) отсутствие заболеваний;<br/> б) <u>состояние полного физического, душевного и социального благополучия, а не только отсутствие болезней и физических дефектов</u>;<br/> в) способность выполнять физическую работу.</p> <p>6. Какой темп физических упражнений рекомендован для студентов специальной медицинской группы?<br/> а) <u>умеренный</u>;<br/> б) максимальный;<br/> в) интенсивный.</p> <p>7. Перечислите основные признаки переутомления организма занимающихся при занятиях физической культурой и спортом:<br/> а) <u>головокружение, тошнота, слабость и т.п.</u>;<br/> б) жажда;<br/> в) лень.</p> <p>Фитнес</p> <p>1. Что такое «фитбол»?<br/> а) игра с мячом в поле;<br/> б) резиновый жгут для силовых тренировок;<br/> в) <u>большой упругий мяч для занятий фитнесом</u>.</p> <p>2. Что такое «памп-аэробика»?<br/> а) выполнение физических упражнений в воде под музыкальное сопровождение;<br/> б) <u>силовые занятия с использованием мини-штанги «barbell»</u>;<br/> в) вид аэробики с использованием специальной степ-платформы.</p> <p>3. Что означает понятие «фитнес»?</p> |

| Код индикатора | Индикатор достижения компетенции | Оценочные средства   |
|----------------|----------------------------------|--|
|                |                                  | <p>а) заниматься физической культурой;</p> <p>б) <u>соответствовать, быть в форме;</u></p> <p>в) быть на высоте.</p> <p>4. Какого направления фитнеса не существует?</p> <p>а) калланетика;</p> <p>б) зумба;</p> <p><u>в) аквабосу.</u></p> <p>5. Что такое «цигун»?</p> <p>а) силовые упражнения с использованием больших надувных мячей;</p> <p>б) <u>древняя гимнастика, разработанная буддийскими монахами;</u></p> <p>в) комплекс упражнений, сочетающий в себе аэробику и тайский бокс;</p> <p>6. Что такое «стретчинг»?</p> <p>а) <u>комплекс упражнений, направленных на растяжение мышечной ткани;</u></p> <p>б) комплекс танцевальных движений на основе базовых шагов;</p> <p>в) комплекс упражнений с использованием большого надувного мяча.</p> <p>7. Как называется одно из новых направлений в фитнесе, сочетающее в себе смесь бокса, пилатеса и танцев?</p> <p>а) фитбокс;</p> <p>б) боксиденс;</p> <p><u>в) пилосинг</u></p> <p>Мини-футбол</p> <p>1. Кто в мини-футбольной команде может играть руками?</p> <p>а) защитник;</p> <p>б) нападающий;</p> <p>в) <u>вратарь.</u></p> <p>2. С какого расстояния пробивается пенальти в мини-футболе?</p> <p>а) от 3-х до 5-ти метров;</p> <p>б) <u>6 метров;</u></p> <p>в) <u>11 метров.</u></p> |

| Код индикатора | Индикатор достижения компетенции   | Оценочные средства  |
|----------------|--|---|
|                |  | <p>3. В какие спортивные игры играют с мячом?</p> <p>а) керлинг;<br/> б) <u>мини-футбол</u>;<br/> в) бадминтон.</p> <p>4. Каковы отличительные черты соревновательной деятельности?</p> <p>а) наличие телевизионной трансляции;<br/> б) выявление сильнейшего;<br/> в) предварительное информирование о соревнованиях в газетах</p> <p>5. Сколько игроков в одной команде играет в мини-футбол?</p> <p>а) 7<br/> б) 6<br/> в) <u>5</u></p> <p>6. Продолжительность матча в мини-футболе</p> <p>а) 2 x25<br/> б) <u>2 x20</u><br/> в) 2 x30</p>  |
| УК-7.2         | Планирует свое рабочее и свободное время для оптимального сочетания физической и умственной нагрузки и обеспечения работоспособности | <p><i>Примерный перечень практических заданий:</i></p> <ol style="list-style-type: none"> <li>1. Составьте комплекс упражнений для верхнего плечевого пояса.</li> <li>2. Составьте комплекс упражнений для мышц туловища.</li> <li>3. Измерьте ЧСС в начале и после тренировочного занятия, проанализируйте полученные данные.</li> <li>4. Составьте комплекс упражнений для специальной медицинской группы.</li> <li>5. Составьте и обоснуйте индивидуальный комплекс физических упражнений и доступных средств физической культуры (с указанием примерной дозировки).</li> <li>6. Составьте разминочный комплекс упражнений на суше для занимающихся плаванием.</li> <li>7. Оцените эффективность техники различными способами плавания.</li> <li>8. Выполните норматив по транспортировке утопающего.</li> <li>9. Составьте тренировочный план на 1 месяц для занимающихся мини-футболом.</li> <li>10. Подберите упражнения для проведения основной части занятия по мини-футболу.</li> <li>11. Составьте комплекс упражнений для укрепления мышц и сухожилий тазобедренного, коленного и</li> </ol> |

| Код индикатора                        | Индикатор достижения компетенции  | Оценочные средства  |       |                   |                 |       |       |  |  |  |                 |  |  |                 |  |  |  |  |  |  |  |  |                                       |  |  |  |  |  |  |  |  |                 |     |     |     |     |     |     |   |                     |     |     |     |     |     |     |                      |      |      |      |      |      |      |   |                        |       |       |       |       |       |       |   |  |    |    |    |   |   |    |  |    |    |    |    |    |    |   |                                       |    |    |    |    |    |    |   |    |    |     |    |    |     |                                   |  |  |  |  |  |  |  |   |                          |     |     |     |     |     |     |   |                               |     |     |     |   |   |   |   |     |     |     |     |     |     |   |   |    |    |    |    |    |    |
|---------------------------------------|---|---|-------|-------------------|-----------------|-------|-------|--|--|--|-----------------|--|--|-----------------|--|--|--|--|--|--|--|--|---------------------------------------|--|--|--|--|--|--|--|--|-----------------|-----|-----|-----|-----|-----|-----|---|---------------------|-----|-----|-----|-----|-----|-----|----------------------|------|------|------|------|------|------|---|------------------------|-------|-------|-------|-------|-------|-------|---|--|----|----|----|---|---|----|--|----|----|----|----|----|----|---|---------------------------------------|----|----|----|----|----|----|---|----|----|-----|----|----|-----|-----------------------------------|--|--|--|--|--|--|--|---|--------------------------|-----|-----|-----|-----|-----|-----|---|-------------------------------|-----|-----|-----|---|---|---|---|-----|-----|-----|-----|-----|-----|---|---|----|----|----|----|----|----|
|                                       |   | голеностопного сустав занимающихся мини-футболом.   |       |                   |                 |       |       |  |  |  |                 |  |  |                 |  |  |  |  |  |  |  |  |                                       |  |  |  |  |  |  |  |  |                 |     |     |     |     |     |     |   |                     |     |     |     |     |     |     |                      |      |      |      |      |      |      |   |                        |       |       |       |       |       |       |   |  |    |    |    |   |   |    |  |    |    |    |    |    |    |   |                                       |    |    |    |    |    |    |   |    |    |     |    |    |     |                                   |  |  |  |  |  |  |  |   |                          |     |     |     |     |     |     |   |                               |     |     |     |   |   |   |   |     |     |     |     |     |     |   |   |    |    |    |    |    |    |
| УК-7.3                                | Соблюдает и пропагандирует нормы здорового образа жизни в различных жизненных ситуациях и в профессиональной деятельности | <p data-bbox="824 416 1424 485"><b>Задания из профессиональной области:</b><br/>Нормативы VI ступени ВФСК ГТО для мужчин</p> <div data-bbox="835 501 1323 667" style="text-align: center;">  <p><b>Нормативы испытаний (тестов)<br/>Взрослого физкультурно-спортивного комплекса<br/>«Боев и труд и оборона» (ГТО)</b></p> <p><b>VI СТУПЕНЬ<br/>(возрастная группа от 18 до 29 лет)*<br/>МУЖЧИНЫ!</b></p> </div> <table border="1" data-bbox="835 676 1323 1134"> <thead> <tr> <th rowspan="3">№ п/п</th> <th rowspan="3">Испытания (тесты)</th> <th colspan="6">Нормативы</th> </tr> <tr> <th colspan="3">от 18 до 24 лет</th> <th colspan="3">от 25 до 29 лет</th> </tr> <tr> <th></th> <th></th> <th></th> <th></th> <th></th> <th></th> </tr> </thead> <tbody> <tr> <td colspan="8" style="text-align: center;"><b>Обязательные испытания (тесты)</b></td> </tr> <tr> <td></td> <td>Бег на 10 м (с)</td> <td>4,8</td> <td>4,6</td> <td>4,3</td> <td>3,8</td> <td>3,0</td> <td>4,6</td> </tr> <tr> <td rowspan="2">1</td> <td>или Бег на 60 м (с)</td> <td>9,0</td> <td>8,6</td> <td>7,9</td> <td>8,3</td> <td>9,1</td> <td>8,2</td> </tr> <tr> <td>или Бег на 100 м (с)</td> <td>14,6</td> <td>14,1</td> <td>13,1</td> <td>13,2</td> <td>14,8</td> <td>13,8</td> </tr> <tr> <td>2</td> <td>Бег на 5000 м (мин. с)</td> <td>14:30</td> <td>13:40</td> <td>12:00</td> <td>15:00</td> <td>14:40</td> <td>12:50</td> </tr> <tr> <td rowspan="2">3</td> <td>Подтягивание на висе на высокой перекладине (количество раз)</td> <td>10</td> <td>12</td> <td>15</td> <td>7</td> <td>9</td> <td>13</td> </tr> <tr> <td>или отжимания и разведение рук в упоре лежа на полу (количество раз)</td> <td>20</td> <td>32</td> <td>44</td> <td>12</td> <td>25</td> <td>39</td> </tr> <tr> <td rowspan="2">4</td> <td>или прыжок на высоту (количество раз)</td> <td>21</td> <td>25</td> <td>45</td> <td>20</td> <td>25</td> <td>40</td> </tr> <tr> <td>Наклон вперед из положения стоя на гимнастической скамье (углубление скамьи – см)</td> <td>+6</td> <td>+8</td> <td>+13</td> <td>+5</td> <td>+7</td> <td>+12</td> </tr> <tr> <td colspan="8" style="text-align: center;"><b>Испытания (тесты) на выбор</b></td> </tr> <tr> <td>5</td> <td>Челночный бег 3x10 м (с)</td> <td>8,0</td> <td>7,7</td> <td>7,1</td> <td>8,2</td> <td>7,9</td> <td>7,4</td> </tr> <tr> <td rowspan="2">6</td> <td>Прыжок в длину с разбега (см)</td> <td>370</td> <td>380</td> <td>430</td> <td>–</td> <td>–</td> <td>–</td> </tr> <tr> <td>или прыжок в длину с места из упора двумя руками (см)</td> <td>210</td> <td>225</td> <td>240</td> <td>205</td> <td>210</td> <td>255</td> </tr> <tr> <td>7</td> <td>Переворот (спортивного снаряда весом 700 г) (с)</td> <td>33</td> <td>35</td> <td>37</td> <td>33</td> <td>35</td> <td>37</td> </tr> </tbody> </table> <p data-bbox="824 1187 1424 1219">Нормативы VI ступени ВФСК ГТО для женщин</p> | № п/п | Испытания (тесты) | Нормативы       |       |       |  |  |  | от 18 до 24 лет |  |  | от 25 до 29 лет |  |  |  |  |  |  |  |  | <b>Обязательные испытания (тесты)</b> |  |  |  |  |  |  |  |  | Бег на 10 м (с) | 4,8 | 4,6 | 4,3 | 3,8 | 3,0 | 4,6 | 1 | или Бег на 60 м (с) | 9,0 | 8,6 | 7,9 | 8,3 | 9,1 | 8,2 | или Бег на 100 м (с) | 14,6 | 14,1 | 13,1 | 13,2 | 14,8 | 13,8 | 2 | Бег на 5000 м (мин. с) | 14:30 | 13:40 | 12:00 | 15:00 | 14:40 | 12:50 | 3 | Подтягивание на висе на высокой перекладине (количество раз) | 10 | 12 | 15 | 7 | 9 | 13 | или отжимания и разведение рук в упоре лежа на полу (количество раз) | 20 | 32 | 44 | 12 | 25 | 39 | 4 | или прыжок на высоту (количество раз) | 21 | 25 | 45 | 20 | 25 | 40 | Наклон вперед из положения стоя на гимнастической скамье (углубление скамьи – см) | +6 | +8 | +13 | +5 | +7 | +12 | <b>Испытания (тесты) на выбор</b> |  |  |  |  |  |  |  | 5 | Челночный бег 3x10 м (с) | 8,0 | 7,7 | 7,1 | 8,2 | 7,9 | 7,4 | 6 | Прыжок в длину с разбега (см) | 370 | 380 | 430 | – | – | – | или прыжок в длину с места из упора двумя руками (см) | 210 | 225 | 240 | 205 | 210 | 255 | 7 | Переворот (спортивного снаряда весом 700 г) (с) | 33 | 35 | 37 | 33 | 35 | 37 |
| № п/п                                 | Испытания (тесты)   | Нормативы   |       |                   |                 |       |       |  |  |  |                 |  |  |                 |  |  |  |  |  |  |  |  |                                       |  |  |  |  |  |  |  |  |                 |     |     |     |     |     |     |   |                     |     |     |     |     |     |     |                      |      |      |      |      |      |      |   |                        |       |       |       |       |       |       |   |  |    |    |    |   |   |    |  |    |    |    |    |    |    |   |                                       |    |    |    |    |    |    |   |    |    |     |    |    |     |                                   |  |  |  |  |  |  |  |   |                          |     |     |     |     |     |     |   |                               |     |     |     |   |   |   |   |     |     |     |     |     |     |   |   |    |    |    |    |    |    |
|                                       |   | от 18 до 24 лет   |       |                   | от 25 до 29 лет |       |       |  |  |  |                 |  |  |                 |  |  |  |  |  |  |  |  |                                       |  |  |  |  |  |  |  |  |                 |     |     |     |     |     |     |   |                     |     |     |     |     |     |     |                      |      |      |      |      |      |      |   |                        |       |       |       |       |       |       |   |  |    |    |    |   |   |    |  |    |    |    |    |    |    |   |                                       |    |    |    |    |    |    |   |    |    |     |    |    |     |                                   |  |  |  |  |  |  |  |   |                          |     |     |     |     |     |     |   |                               |     |     |     |   |   |   |   |     |     |     |     |     |     |   |   |    |    |    |    |    |    |
|                                       |   |   |       |                   |                 |       |       |  |  |  |                 |  |  |                 |  |  |  |  |  |  |  |  |                                       |  |  |  |  |  |  |  |  |                 |     |     |     |     |     |     |   |                     |     |     |     |     |     |     |                      |      |      |      |      |      |      |   |                        |       |       |       |       |       |       |   |  |    |    |    |   |   |    |  |    |    |    |    |    |    |   |                                       |    |    |    |    |    |    |   |    |    |     |    |    |     |                                   |  |  |  |  |  |  |  |   |                          |     |     |     |     |     |     |   |                               |     |     |     |   |   |   |   |     |     |     |     |     |     |   |   |    |    |    |    |    |    |
| <b>Обязательные испытания (тесты)</b> |   |   |       |                   |                 |       |       |  |  |  |                 |  |  |                 |  |  |  |  |  |  |  |  |                                       |  |  |  |  |  |  |  |  |                 |     |     |     |     |     |     |   |                     |     |     |     |     |     |     |                      |      |      |      |      |      |      |   |                        |       |       |       |       |       |       |   |  |    |    |    |   |   |    |  |    |    |    |    |    |    |   |                                       |    |    |    |    |    |    |   |    |    |     |    |    |     |                                   |  |  |  |  |  |  |  |   |                          |     |     |     |     |     |     |   |                               |     |     |     |   |   |   |   |     |     |     |     |     |     |   |   |    |    |    |    |    |    |
|                                       | Бег на 10 м (с)   | 4,8   | 4,6   | 4,3               | 3,8             | 3,0   | 4,6   |  |  |  |                 |  |  |                 |  |  |  |  |  |  |  |  |                                       |  |  |  |  |  |  |  |  |                 |     |     |     |     |     |     |   |                     |     |     |     |     |     |     |                      |      |      |      |      |      |      |   |                        |       |       |       |       |       |       |   |  |    |    |    |   |   |    |  |    |    |    |    |    |    |   |                                       |    |    |    |    |    |    |   |    |    |     |    |    |     |                                   |  |  |  |  |  |  |  |   |                          |     |     |     |     |     |     |   |                               |     |     |     |   |   |   |   |     |     |     |     |     |     |   |   |    |    |    |    |    |    |
| 1                                     | или Бег на 60 м (с)   | 9,0   | 8,6   | 7,9               | 8,3             | 9,1   | 8,2   |  |  |  |                 |  |  |                 |  |  |  |  |  |  |  |  |                                       |  |  |  |  |  |  |  |  |                 |     |     |     |     |     |     |   |                     |     |     |     |     |     |     |                      |      |      |      |      |      |      |   |                        |       |       |       |       |       |       |   |  |    |    |    |   |   |    |  |    |    |    |    |    |    |   |                                       |    |    |    |    |    |    |   |    |    |     |    |    |     |                                   |  |  |  |  |  |  |  |   |                          |     |     |     |     |     |     |   |                               |     |     |     |   |   |   |   |     |     |     |     |     |     |   |   |    |    |    |    |    |    |
|                                       | или Бег на 100 м (с)  | 14,6  | 14,1  | 13,1              | 13,2            | 14,8  | 13,8  |  |  |  |                 |  |  |                 |  |  |  |  |  |  |  |  |                                       |  |  |  |  |  |  |  |  |                 |     |     |     |     |     |     |   |                     |     |     |     |     |     |     |                      |      |      |      |      |      |      |   |                        |       |       |       |       |       |       |   |  |    |    |    |   |   |    |  |    |    |    |    |    |    |   |                                       |    |    |    |    |    |    |   |    |    |     |    |    |     |                                   |  |  |  |  |  |  |  |   |                          |     |     |     |     |     |     |   |                               |     |     |     |   |   |   |   |     |     |     |     |     |     |   |   |    |    |    |    |    |    |
| 2                                     | Бег на 5000 м (мин. с)  | 14:30   | 13:40 | 12:00             | 15:00           | 14:40 | 12:50 |  |  |  |                 |  |  |                 |  |  |  |  |  |  |  |  |                                       |  |  |  |  |  |  |  |  |                 |     |     |     |     |     |     |   |                     |     |     |     |     |     |     |                      |      |      |      |      |      |      |   |                        |       |       |       |       |       |       |   |  |    |    |    |   |   |    |  |    |    |    |    |    |    |   |                                       |    |    |    |    |    |    |   |    |    |     |    |    |     |                                   |  |  |  |  |  |  |  |   |                          |     |     |     |     |     |     |   |                               |     |     |     |   |   |   |   |     |     |     |     |     |     |   |   |    |    |    |    |    |    |
| 3                                     | Подтягивание на висе на высокой перекладине (количество раз)  | 10  | 12    | 15                | 7               | 9     | 13    |  |  |  |                 |  |  |                 |  |  |  |  |  |  |  |  |                                       |  |  |  |  |  |  |  |  |                 |     |     |     |     |     |     |   |                     |     |     |     |     |     |     |                      |      |      |      |      |      |      |   |                        |       |       |       |       |       |       |   |  |    |    |    |   |   |    |  |    |    |    |    |    |    |   |                                       |    |    |    |    |    |    |   |    |    |     |    |    |     |                                   |  |  |  |  |  |  |  |   |                          |     |     |     |     |     |     |   |                               |     |     |     |   |   |   |   |     |     |     |     |     |     |   |   |    |    |    |    |    |    |
|                                       | или отжимания и разведение рук в упоре лежа на полу (количество раз)  | 20  | 32    | 44                | 12              | 25    | 39    |  |  |  |                 |  |  |                 |  |  |  |  |  |  |  |  |                                       |  |  |  |  |  |  |  |  |                 |     |     |     |     |     |     |   |                     |     |     |     |     |     |     |                      |      |      |      |      |      |      |   |                        |       |       |       |       |       |       |   |  |    |    |    |   |   |    |  |    |    |    |    |    |    |   |                                       |    |    |    |    |    |    |   |    |    |     |    |    |     |                                   |  |  |  |  |  |  |  |   |                          |     |     |     |     |     |     |   |                               |     |     |     |   |   |   |   |     |     |     |     |     |     |   |   |    |    |    |    |    |    |
| 4                                     | или прыжок на высоту (количество раз)   | 21  | 25    | 45                | 20              | 25    | 40    |  |  |  |                 |  |  |                 |  |  |  |  |  |  |  |  |                                       |  |  |  |  |  |  |  |  |                 |     |     |     |     |     |     |   |                     |     |     |     |     |     |     |                      |      |      |      |      |      |      |   |                        |       |       |       |       |       |       |   |  |    |    |    |   |   |    |  |    |    |    |    |    |    |   |                                       |    |    |    |    |    |    |   |    |    |     |    |    |     |                                   |  |  |  |  |  |  |  |   |                          |     |     |     |     |     |     |   |                               |     |     |     |   |   |   |   |     |     |     |     |     |     |   |   |    |    |    |    |    |    |
|                                       | Наклон вперед из положения стоя на гимнастической скамье (углубление скамьи – см)   | +6  | +8    | +13               | +5              | +7    | +12   |  |  |  |                 |  |  |                 |  |  |  |  |  |  |  |  |                                       |  |  |  |  |  |  |  |  |                 |     |     |     |     |     |     |   |                     |     |     |     |     |     |     |                      |      |      |      |      |      |      |   |                        |       |       |       |       |       |       |   |  |    |    |    |   |   |    |  |    |    |    |    |    |    |   |                                       |    |    |    |    |    |    |   |    |    |     |    |    |     |                                   |  |  |  |  |  |  |  |   |                          |     |     |     |     |     |     |   |                               |     |     |     |   |   |   |   |     |     |     |     |     |     |   |   |    |    |    |    |    |    |
| <b>Испытания (тесты) на выбор</b>     |   |   |       |                   |                 |       |       |  |  |  |                 |  |  |                 |  |  |  |  |  |  |  |  |                                       |  |  |  |  |  |  |  |  |                 |     |     |     |     |     |     |   |                     |     |     |     |     |     |     |                      |      |      |      |      |      |      |   |                        |       |       |       |       |       |       |   |  |    |    |    |   |   |    |  |    |    |    |    |    |    |   |                                       |    |    |    |    |    |    |   |    |    |     |    |    |     |                                   |  |  |  |  |  |  |  |   |                          |     |     |     |     |     |     |   |                               |     |     |     |   |   |   |   |     |     |     |     |     |     |   |   |    |    |    |    |    |    |
| 5                                     | Челночный бег 3x10 м (с)  | 8,0   | 7,7   | 7,1               | 8,2             | 7,9   | 7,4   |  |  |  |                 |  |  |                 |  |  |  |  |  |  |  |  |                                       |  |  |  |  |  |  |  |  |                 |     |     |     |     |     |     |   |                     |     |     |     |     |     |     |                      |      |      |      |      |      |      |   |                        |       |       |       |       |       |       |   |  |    |    |    |   |   |    |  |    |    |    |    |    |    |   |                                       |    |    |    |    |    |    |   |    |    |     |    |    |     |                                   |  |  |  |  |  |  |  |   |                          |     |     |     |     |     |     |   |                               |     |     |     |   |   |   |   |     |     |     |     |     |     |   |   |    |    |    |    |    |    |
| 6                                     | Прыжок в длину с разбега (см)   | 370   | 380   | 430               | –               | –     | –     |  |  |  |                 |  |  |                 |  |  |  |  |  |  |  |  |                                       |  |  |  |  |  |  |  |  |                 |     |     |     |     |     |     |   |                     |     |     |     |     |     |     |                      |      |      |      |      |      |      |   |                        |       |       |       |       |       |       |   |  |    |    |    |   |   |    |  |    |    |    |    |    |    |   |                                       |    |    |    |    |    |    |   |    |    |     |    |    |     |                                   |  |  |  |  |  |  |  |   |                          |     |     |     |     |     |     |   |                               |     |     |     |   |   |   |   |     |     |     |     |     |     |   |   |    |    |    |    |    |    |
|                                       | или прыжок в длину с места из упора двумя руками (см)   | 210   | 225   | 240               | 205             | 210   | 255   |  |  |  |                 |  |  |                 |  |  |  |  |  |  |  |  |                                       |  |  |  |  |  |  |  |  |                 |     |     |     |     |     |     |   |                     |     |     |     |     |     |     |                      |      |      |      |      |      |      |   |                        |       |       |       |       |       |       |   |  |    |    |    |   |   |    |  |    |    |    |    |    |    |   |                                       |    |    |    |    |    |    |   |    |    |     |    |    |     |                                   |  |  |  |  |  |  |  |   |                          |     |     |     |     |     |     |   |                               |     |     |     |   |   |   |   |     |     |     |     |     |     |   |   |    |    |    |    |    |    |
| 7                                     | Переворот (спортивного снаряда весом 700 г) (с)   | 33  | 35    | 37                | 33              | 35    | 37    |  |  |  |                 |  |  |                 |  |  |  |  |  |  |  |  |                                       |  |  |  |  |  |  |  |  |                 |     |     |     |     |     |     |   |                     |     |     |     |     |     |     |                      |      |      |      |      |      |      |   |                        |       |       |       |       |       |       |   |  |    |    |    |   |   |    |  |    |    |    |    |    |    |   |                                       |    |    |    |    |    |    |   |    |    |     |    |    |     |                                   |  |  |  |  |  |  |  |   |                          |     |     |     |     |     |     |   |                               |     |     |     |   |   |   |   |     |     |     |     |     |     |   |   |    |    |    |    |    |    |

| Код индикатора                        | Индикатор достижения компетенции   | Оценочные средства   |       |                   |                 |       |       |  |  |  |                 |  |  |                 |  |  |                                       |  |  |  |  |  |  |  |  |                 |     |     |     |     |     |     |    |                     |      |      |     |      |      |     |  |                      |      |      |      |      |      |      |    |                       |       |       |       |       |       |       |  |   |    |    |    |   |    |    |    |  |    |    |    |   |    |    |    |  |    |     |     |    |    |     |                                    |  |  |  |  |  |  |  |    |                          |     |     |     |     |     |     |    |                               |     |     |     |   |   |   |  |  |     |     |     |     |     |     |    |   |    |    |    |    |    |    |      |                        |        |  |  |  |  |   |   |   |   |   |    |                |     |     |     |     |     |    |                     |      |      |      |      |      |    |                                 |     |     |     |     |     |
|---------------------------------------|--|--|-------|-------------------|-----------------|-------|-------|--|--|--|-----------------|--|--|-----------------|--|--|---------------------------------------|--|--|--|--|--|--|--|--|-----------------|-----|-----|-----|-----|-----|-----|----|---------------------|------|------|-----|------|------|-----|--|----------------------|------|------|------|------|------|------|----|-----------------------|-------|-------|-------|-------|-------|-------|--|---|----|----|----|---|----|----|----|--|----|----|----|---|----|----|----|--|----|-----|-----|----|----|-----|------------------------------------|--|--|--|--|--|--|--|----|--------------------------|-----|-----|-----|-----|-----|-----|----|-------------------------------|-----|-----|-----|---|---|---|--|--|-----|-----|-----|-----|-----|-----|----|---|----|----|----|----|----|----|------|------------------------|--------|--|--|--|--|---|---|---|---|---|----|----------------|-----|-----|-----|-----|-----|----|---------------------|------|------|------|------|------|----|---------------------------------|-----|-----|-----|-----|-----|
|                                       |  | <div style="text-align: center;">  <p><b>Нормативы испытаний (тестов)</b><br/> <b>Взрослого физического-спортивного комплекса</b><br/> <b>«Лето к труду и обороне» (ГТО)</b><br/> <b>VI СТУПЕНЬ</b><br/> <b>(возрастная группа от 18 до 29 лет)*</b><br/> <b>ЖЕНЩИНЫ</b></p> <table border="1" data-bbox="828 518 1355 973"> <thead> <tr> <th rowspan="2">№п/п</th> <th rowspan="2">Испытание (тесты)</th> <th colspan="6">Нормативы</th> </tr> <tr> <th colspan="3">от 18 до 24 лет</th> <th colspan="3">от 25 до 29 лет</th> </tr> </thead> <tbody> <tr> <td colspan="8" style="text-align: center;"><b>Обязательные испытания (тесты)</b></td> </tr> <tr> <td></td> <td>Бег на 30 м (с)</td> <td>5,9</td> <td>5,7</td> <td>5,1</td> <td>6,4</td> <td>6,1</td> <td>5,4</td> </tr> <tr> <td>1.</td> <td>или Бег на 60 м (с)</td> <td>12,9</td> <td>10,5</td> <td>9,6</td> <td>11,2</td> <td>10,7</td> <td>9,9</td> </tr> <tr> <td></td> <td>или Бег на 100 м (с)</td> <td>37,8</td> <td>37,4</td> <td>36,4</td> <td>38,8</td> <td>38,2</td> <td>37,0</td> </tr> <tr> <td>2.</td> <td>Бег на 2000 м (мин:с)</td> <td>13,10</td> <td>12,30</td> <td>10,30</td> <td>14,00</td> <td>13,10</td> <td>11,55</td> </tr> <tr> <td></td> <td>Подтягивание из виса лба на наклонной перекладине 90 см (дополнительно раз)</td> <td>10</td> <td>11</td> <td>18</td> <td>9</td> <td>11</td> <td>17</td> </tr> <tr> <td>3.</td> <td>или Отжимание и разгибание рук в упоре лба на полу (дополнительно раз)</td> <td>10</td> <td>11</td> <td>17</td> <td>9</td> <td>11</td> <td>16</td> </tr> <tr> <td>4.</td> <td>Наклон вперед из положения стоя на гимнастической скамье (от уровня скамьи – см)</td> <td>+8</td> <td>+11</td> <td>+16</td> <td>+7</td> <td>+9</td> <td>+14</td> </tr> <tr> <td colspan="8" style="text-align: center;"><b>Испытания (тесты) по выбору</b></td> </tr> <tr> <td>5.</td> <td>Челночный бег 3x10 м (с)</td> <td>9,0</td> <td>8,8</td> <td>8,2</td> <td>9,5</td> <td>9,0</td> <td>8,7</td> </tr> <tr> <td>6.</td> <td>Прыжок в длину с разбега (см)</td> <td>270</td> <td>290</td> <td>320</td> <td>–</td> <td>–</td> <td>–</td> </tr> <tr> <td></td> <td>или Прыжок в длину с места толчком правой ногой (см)</td> <td>170</td> <td>180</td> <td>195</td> <td>165</td> <td>175</td> <td>190</td> </tr> <tr> <td>7.</td> <td>Поднимание туловища из положения лба на скамье (дополнительно раз за 1 мин)</td> <td>52</td> <td>35</td> <td>41</td> <td>34</td> <td>29</td> <td>57</td> </tr> </tbody> </table> <p>Тесты промежуточного контроля физической подготовленности студентов 1-4 курсов специального медицинского отделения (юноши)</p> <table border="1" data-bbox="824 1101 1523 1356"> <thead> <tr> <th rowspan="2">№п/п</th> <th rowspan="2">Контрольные упражнения</th> <th colspan="5">Оценка</th> </tr> <tr> <th>5</th> <th>4</th> <th>3</th> <th>2</th> <th>1</th> </tr> </thead> <tbody> <tr> <td>1.</td> <td>Бег 30 м (сек)</td> <td>5,5</td> <td>5,9</td> <td>6,3</td> <td>6,7</td> <td>7,1</td> </tr> <tr> <td>2.</td> <td>12-минутный бег (м)</td> <td>2100</td> <td>1950</td> <td>1800</td> <td>1500</td> <td>1200</td> </tr> <tr> <td>3.</td> <td>Прыжки в длину с места (см) или</td> <td>230</td> <td>220</td> <td>210</td> <td>200</td> <td>190</td> </tr> </tbody> </table> </div> | №п/п  | Испытание (тесты) | Нормативы       |       |       |  |  |  | от 18 до 24 лет |  |  | от 25 до 29 лет |  |  | <b>Обязательные испытания (тесты)</b> |  |  |  |  |  |  |  |  | Бег на 30 м (с) | 5,9 | 5,7 | 5,1 | 6,4 | 6,1 | 5,4 | 1. | или Бег на 60 м (с) | 12,9 | 10,5 | 9,6 | 11,2 | 10,7 | 9,9 |  | или Бег на 100 м (с) | 37,8 | 37,4 | 36,4 | 38,8 | 38,2 | 37,0 | 2. | Бег на 2000 м (мин:с) | 13,10 | 12,30 | 10,30 | 14,00 | 13,10 | 11,55 |  | Подтягивание из виса лба на наклонной перекладине 90 см (дополнительно раз) | 10 | 11 | 18 | 9 | 11 | 17 | 3. | или Отжимание и разгибание рук в упоре лба на полу (дополнительно раз) | 10 | 11 | 17 | 9 | 11 | 16 | 4. | Наклон вперед из положения стоя на гимнастической скамье (от уровня скамьи – см) | +8 | +11 | +16 | +7 | +9 | +14 | <b>Испытания (тесты) по выбору</b> |  |  |  |  |  |  |  | 5. | Челночный бег 3x10 м (с) | 9,0 | 8,8 | 8,2 | 9,5 | 9,0 | 8,7 | 6. | Прыжок в длину с разбега (см) | 270 | 290 | 320 | – | – | – |  | или Прыжок в длину с места толчком правой ногой (см) | 170 | 180 | 195 | 165 | 175 | 190 | 7. | Поднимание туловища из положения лба на скамье (дополнительно раз за 1 мин) | 52 | 35 | 41 | 34 | 29 | 57 | №п/п | Контрольные упражнения | Оценка |  |  |  |  | 5 | 4 | 3 | 2 | 1 | 1. | Бег 30 м (сек) | 5,5 | 5,9 | 6,3 | 6,7 | 7,1 | 2. | 12-минутный бег (м) | 2100 | 1950 | 1800 | 1500 | 1200 | 3. | Прыжки в длину с места (см) или | 230 | 220 | 210 | 200 | 190 |
| №п/п                                  | Испытание (тесты)  | Нормативы  |       |                   |                 |       |       |  |  |  |                 |  |  |                 |  |  |                                       |  |  |  |  |  |  |  |  |                 |     |     |     |     |     |     |    |                     |      |      |     |      |      |     |  |                      |      |      |      |      |      |      |    |                       |       |       |       |       |       |       |  |   |    |    |    |   |    |    |    |  |    |    |    |   |    |    |    |  |    |     |     |    |    |     |                                    |  |  |  |  |  |  |  |    |                          |     |     |     |     |     |     |    |                               |     |     |     |   |   |   |  |  |     |     |     |     |     |     |    |   |    |    |    |    |    |    |      |                        |        |  |  |  |  |   |   |   |   |   |    |                |     |     |     |     |     |    |                     |      |      |      |      |      |    |                                 |     |     |     |     |     |
|                                       |  | от 18 до 24 лет  |       |                   | от 25 до 29 лет |       |       |  |  |  |                 |  |  |                 |  |  |                                       |  |  |  |  |  |  |  |  |                 |     |     |     |     |     |     |    |                     |      |      |     |      |      |     |  |                      |      |      |      |      |      |      |    |                       |       |       |       |       |       |       |  |   |    |    |    |   |    |    |    |  |    |    |    |   |    |    |    |  |    |     |     |    |    |     |                                    |  |  |  |  |  |  |  |    |                          |     |     |     |     |     |     |    |                               |     |     |     |   |   |   |  |  |     |     |     |     |     |     |    |   |    |    |    |    |    |    |      |                        |        |  |  |  |  |   |   |   |   |   |    |                |     |     |     |     |     |    |                     |      |      |      |      |      |    |                                 |     |     |     |     |     |
| <b>Обязательные испытания (тесты)</b> |  |  |       |                   |                 |       |       |  |  |  |                 |  |  |                 |  |  |                                       |  |  |  |  |  |  |  |  |                 |     |     |     |     |     |     |    |                     |      |      |     |      |      |     |  |                      |      |      |      |      |      |      |    |                       |       |       |       |       |       |       |  |   |    |    |    |   |    |    |    |  |    |    |    |   |    |    |    |  |    |     |     |    |    |     |                                    |  |  |  |  |  |  |  |    |                          |     |     |     |     |     |     |    |                               |     |     |     |   |   |   |  |  |     |     |     |     |     |     |    |   |    |    |    |    |    |    |      |                        |        |  |  |  |  |   |   |   |   |   |    |                |     |     |     |     |     |    |                     |      |      |      |      |      |    |                                 |     |     |     |     |     |
|                                       | Бег на 30 м (с)  | 5,9  | 5,7   | 5,1               | 6,4             | 6,1   | 5,4   |  |  |  |                 |  |  |                 |  |  |                                       |  |  |  |  |  |  |  |  |                 |     |     |     |     |     |     |    |                     |      |      |     |      |      |     |  |                      |      |      |      |      |      |      |    |                       |       |       |       |       |       |       |  |   |    |    |    |   |    |    |    |  |    |    |    |   |    |    |    |  |    |     |     |    |    |     |                                    |  |  |  |  |  |  |  |    |                          |     |     |     |     |     |     |    |                               |     |     |     |   |   |   |  |  |     |     |     |     |     |     |    |   |    |    |    |    |    |    |      |                        |        |  |  |  |  |   |   |   |   |   |    |                |     |     |     |     |     |    |                     |      |      |      |      |      |    |                                 |     |     |     |     |     |
| 1.                                    | или Бег на 60 м (с)  | 12,9   | 10,5  | 9,6               | 11,2            | 10,7  | 9,9   |  |  |  |                 |  |  |                 |  |  |                                       |  |  |  |  |  |  |  |  |                 |     |     |     |     |     |     |    |                     |      |      |     |      |      |     |  |                      |      |      |      |      |      |      |    |                       |       |       |       |       |       |       |  |   |    |    |    |   |    |    |    |  |    |    |    |   |    |    |    |  |    |     |     |    |    |     |                                    |  |  |  |  |  |  |  |    |                          |     |     |     |     |     |     |    |                               |     |     |     |   |   |   |  |  |     |     |     |     |     |     |    |   |    |    |    |    |    |    |      |                        |        |  |  |  |  |   |   |   |   |   |    |                |     |     |     |     |     |    |                     |      |      |      |      |      |    |                                 |     |     |     |     |     |
|                                       | или Бег на 100 м (с)   | 37,8   | 37,4  | 36,4              | 38,8            | 38,2  | 37,0  |  |  |  |                 |  |  |                 |  |  |                                       |  |  |  |  |  |  |  |  |                 |     |     |     |     |     |     |    |                     |      |      |     |      |      |     |  |                      |      |      |      |      |      |      |    |                       |       |       |       |       |       |       |  |   |    |    |    |   |    |    |    |  |    |    |    |   |    |    |    |  |    |     |     |    |    |     |                                    |  |  |  |  |  |  |  |    |                          |     |     |     |     |     |     |    |                               |     |     |     |   |   |   |  |  |     |     |     |     |     |     |    |   |    |    |    |    |    |    |      |                        |        |  |  |  |  |   |   |   |   |   |    |                |     |     |     |     |     |    |                     |      |      |      |      |      |    |                                 |     |     |     |     |     |
| 2.                                    | Бег на 2000 м (мин:с)  | 13,10  | 12,30 | 10,30             | 14,00           | 13,10 | 11,55 |  |  |  |                 |  |  |                 |  |  |                                       |  |  |  |  |  |  |  |  |                 |     |     |     |     |     |     |    |                     |      |      |     |      |      |     |  |                      |      |      |      |      |      |      |    |                       |       |       |       |       |       |       |  |   |    |    |    |   |    |    |    |  |    |    |    |   |    |    |    |  |    |     |     |    |    |     |                                    |  |  |  |  |  |  |  |    |                          |     |     |     |     |     |     |    |                               |     |     |     |   |   |   |  |  |     |     |     |     |     |     |    |   |    |    |    |    |    |    |      |                        |        |  |  |  |  |   |   |   |   |   |    |                |     |     |     |     |     |    |                     |      |      |      |      |      |    |                                 |     |     |     |     |     |
|                                       | Подтягивание из виса лба на наклонной перекладине 90 см (дополнительно раз)      | 10   | 11    | 18                | 9               | 11    | 17    |  |  |  |                 |  |  |                 |  |  |                                       |  |  |  |  |  |  |  |  |                 |     |     |     |     |     |     |    |                     |      |      |     |      |      |     |  |                      |      |      |      |      |      |      |    |                       |       |       |       |       |       |       |  |   |    |    |    |   |    |    |    |  |    |    |    |   |    |    |    |  |    |     |     |    |    |     |                                    |  |  |  |  |  |  |  |    |                          |     |     |     |     |     |     |    |                               |     |     |     |   |   |   |  |  |     |     |     |     |     |     |    |   |    |    |    |    |    |    |      |                        |        |  |  |  |  |   |   |   |   |   |    |                |     |     |     |     |     |    |                     |      |      |      |      |      |    |                                 |     |     |     |     |     |
| 3.                                    | или Отжимание и разгибание рук в упоре лба на полу (дополнительно раз)           | 10   | 11    | 17                | 9               | 11    | 16    |  |  |  |                 |  |  |                 |  |  |                                       |  |  |  |  |  |  |  |  |                 |     |     |     |     |     |     |    |                     |      |      |     |      |      |     |  |                      |      |      |      |      |      |      |    |                       |       |       |       |       |       |       |  |   |    |    |    |   |    |    |    |  |    |    |    |   |    |    |    |  |    |     |     |    |    |     |                                    |  |  |  |  |  |  |  |    |                          |     |     |     |     |     |     |    |                               |     |     |     |   |   |   |  |  |     |     |     |     |     |     |    |   |    |    |    |    |    |    |      |                        |        |  |  |  |  |   |   |   |   |   |    |                |     |     |     |     |     |    |                     |      |      |      |      |      |    |                                 |     |     |     |     |     |
| 4.                                    | Наклон вперед из положения стоя на гимнастической скамье (от уровня скамьи – см) | +8   | +11   | +16               | +7              | +9    | +14   |  |  |  |                 |  |  |                 |  |  |                                       |  |  |  |  |  |  |  |  |                 |     |     |     |     |     |     |    |                     |      |      |     |      |      |     |  |                      |      |      |      |      |      |      |    |                       |       |       |       |       |       |       |  |   |    |    |    |   |    |    |    |  |    |    |    |   |    |    |    |  |    |     |     |    |    |     |                                    |  |  |  |  |  |  |  |    |                          |     |     |     |     |     |     |    |                               |     |     |     |   |   |   |  |  |     |     |     |     |     |     |    |   |    |    |    |    |    |    |      |                        |        |  |  |  |  |   |   |   |   |   |    |                |     |     |     |     |     |    |                     |      |      |      |      |      |    |                                 |     |     |     |     |     |
| <b>Испытания (тесты) по выбору</b>    |  |  |       |                   |                 |       |       |  |  |  |                 |  |  |                 |  |  |                                       |  |  |  |  |  |  |  |  |                 |     |     |     |     |     |     |    |                     |      |      |     |      |      |     |  |                      |      |      |      |      |      |      |    |                       |       |       |       |       |       |       |  |   |    |    |    |   |    |    |    |  |    |    |    |   |    |    |    |  |    |     |     |    |    |     |                                    |  |  |  |  |  |  |  |    |                          |     |     |     |     |     |     |    |                               |     |     |     |   |   |   |  |  |     |     |     |     |     |     |    |   |    |    |    |    |    |    |      |                        |        |  |  |  |  |   |   |   |   |   |    |                |     |     |     |     |     |    |                     |      |      |      |      |      |    |                                 |     |     |     |     |     |
| 5.                                    | Челночный бег 3x10 м (с)   | 9,0  | 8,8   | 8,2               | 9,5             | 9,0   | 8,7   |  |  |  |                 |  |  |                 |  |  |                                       |  |  |  |  |  |  |  |  |                 |     |     |     |     |     |     |    |                     |      |      |     |      |      |     |  |                      |      |      |      |      |      |      |    |                       |       |       |       |       |       |       |  |   |    |    |    |   |    |    |    |  |    |    |    |   |    |    |    |  |    |     |     |    |    |     |                                    |  |  |  |  |  |  |  |    |                          |     |     |     |     |     |     |    |                               |     |     |     |   |   |   |  |  |     |     |     |     |     |     |    |   |    |    |    |    |    |    |      |                        |        |  |  |  |  |   |   |   |   |   |    |                |     |     |     |     |     |    |                     |      |      |      |      |      |    |                                 |     |     |     |     |     |
| 6.                                    | Прыжок в длину с разбега (см)  | 270  | 290   | 320               | –               | –     | –     |  |  |  |                 |  |  |                 |  |  |                                       |  |  |  |  |  |  |  |  |                 |     |     |     |     |     |     |    |                     |      |      |     |      |      |     |  |                      |      |      |      |      |      |      |    |                       |       |       |       |       |       |       |  |   |    |    |    |   |    |    |    |  |    |    |    |   |    |    |    |  |    |     |     |    |    |     |                                    |  |  |  |  |  |  |  |    |                          |     |     |     |     |     |     |    |                               |     |     |     |   |   |   |  |  |     |     |     |     |     |     |    |   |    |    |    |    |    |    |      |                        |        |  |  |  |  |   |   |   |   |   |    |                |     |     |     |     |     |    |                     |      |      |      |      |      |    |                                 |     |     |     |     |     |
|                                       | или Прыжок в длину с места толчком правой ногой (см)                             | 170  | 180   | 195               | 165             | 175   | 190   |  |  |  |                 |  |  |                 |  |  |                                       |  |  |  |  |  |  |  |  |                 |     |     |     |     |     |     |    |                     |      |      |     |      |      |     |  |                      |      |      |      |      |      |      |    |                       |       |       |       |       |       |       |  |   |    |    |    |   |    |    |    |  |    |    |    |   |    |    |    |  |    |     |     |    |    |     |                                    |  |  |  |  |  |  |  |    |                          |     |     |     |     |     |     |    |                               |     |     |     |   |   |   |  |  |     |     |     |     |     |     |    |   |    |    |    |    |    |    |      |                        |        |  |  |  |  |   |   |   |   |   |    |                |     |     |     |     |     |    |                     |      |      |      |      |      |    |                                 |     |     |     |     |     |
| 7.                                    | Поднимание туловища из положения лба на скамье (дополнительно раз за 1 мин)      | 52   | 35    | 41                | 34              | 29    | 57    |  |  |  |                 |  |  |                 |  |  |                                       |  |  |  |  |  |  |  |  |                 |     |     |     |     |     |     |    |                     |      |      |     |      |      |     |  |                      |      |      |      |      |      |      |    |                       |       |       |       |       |       |       |  |   |    |    |    |   |    |    |    |  |    |    |    |   |    |    |    |  |    |     |     |    |    |     |                                    |  |  |  |  |  |  |  |    |                          |     |     |     |     |     |     |    |                               |     |     |     |   |   |   |  |  |     |     |     |     |     |     |    |   |    |    |    |    |    |    |      |                        |        |  |  |  |  |   |   |   |   |   |    |                |     |     |     |     |     |    |                     |      |      |      |      |      |    |                                 |     |     |     |     |     |
| №п/п                                  | Контрольные упражнения   | Оценка   |       |                   |                 |       |       |  |  |  |                 |  |  |                 |  |  |                                       |  |  |  |  |  |  |  |  |                 |     |     |     |     |     |     |    |                     |      |      |     |      |      |     |  |                      |      |      |      |      |      |      |    |                       |       |       |       |       |       |       |  |   |    |    |    |   |    |    |    |  |    |    |    |   |    |    |    |  |    |     |     |    |    |     |                                    |  |  |  |  |  |  |  |    |                          |     |     |     |     |     |     |    |                               |     |     |     |   |   |   |  |  |     |     |     |     |     |     |    |   |    |    |    |    |    |    |      |                        |        |  |  |  |  |   |   |   |   |   |    |                |     |     |     |     |     |    |                     |      |      |      |      |      |    |                                 |     |     |     |     |     |
|                                       |  | 5  | 4     | 3                 | 2               | 1     |       |  |  |  |                 |  |  |                 |  |  |                                       |  |  |  |  |  |  |  |  |                 |     |     |     |     |     |     |    |                     |      |      |     |      |      |     |  |                      |      |      |      |      |      |      |    |                       |       |       |       |       |       |       |  |   |    |    |    |   |    |    |    |  |    |    |    |   |    |    |    |  |    |     |     |    |    |     |                                    |  |  |  |  |  |  |  |    |                          |     |     |     |     |     |     |    |                               |     |     |     |   |   |   |  |  |     |     |     |     |     |     |    |   |    |    |    |    |    |    |      |                        |        |  |  |  |  |   |   |   |   |   |    |                |     |     |     |     |     |    |                     |      |      |      |      |      |    |                                 |     |     |     |     |     |
| 1.                                    | Бег 30 м (сек)   | 5,5  | 5,9   | 6,3               | 6,7             | 7,1   |       |  |  |  |                 |  |  |                 |  |  |                                       |  |  |  |  |  |  |  |  |                 |     |     |     |     |     |     |    |                     |      |      |     |      |      |     |  |                      |      |      |      |      |      |      |    |                       |       |       |       |       |       |       |  |   |    |    |    |   |    |    |    |  |    |    |    |   |    |    |    |  |    |     |     |    |    |     |                                    |  |  |  |  |  |  |  |    |                          |     |     |     |     |     |     |    |                               |     |     |     |   |   |   |  |  |     |     |     |     |     |     |    |   |    |    |    |    |    |    |      |                        |        |  |  |  |  |   |   |   |   |   |    |                |     |     |     |     |     |    |                     |      |      |      |      |      |    |                                 |     |     |     |     |     |
| 2.                                    | 12-минутный бег (м)  | 2100   | 1950  | 1800              | 1500            | 1200  |       |  |  |  |                 |  |  |                 |  |  |                                       |  |  |  |  |  |  |  |  |                 |     |     |     |     |     |     |    |                     |      |      |     |      |      |     |  |                      |      |      |      |      |      |      |    |                       |       |       |       |       |       |       |  |   |    |    |    |   |    |    |    |  |    |    |    |   |    |    |    |  |    |     |     |    |    |     |                                    |  |  |  |  |  |  |  |    |                          |     |     |     |     |     |     |    |                               |     |     |     |   |   |   |  |  |     |     |     |     |     |     |    |   |    |    |    |    |    |    |      |                        |        |  |  |  |  |   |   |   |   |   |    |                |     |     |     |     |     |    |                     |      |      |      |      |      |    |                                 |     |     |     |     |     |
| 3.                                    | Прыжки в длину с места (см) или  | 230  | 220   | 210               | 200             | 190   |       |  |  |  |                 |  |  |                 |  |  |                                       |  |  |  |  |  |  |  |  |                 |     |     |     |     |     |     |    |                     |      |      |     |      |      |     |  |                      |      |      |      |      |      |      |    |                       |       |       |       |       |       |       |  |   |    |    |    |   |    |    |    |  |    |    |    |   |    |    |    |  |    |     |     |    |    |     |                                    |  |  |  |  |  |  |  |    |                          |     |     |     |     |     |     |    |                               |     |     |     |   |   |   |  |  |     |     |     |     |     |     |    |   |    |    |    |    |    |    |      |                        |        |  |  |  |  |   |   |   |   |   |    |                |     |     |     |     |     |    |                     |      |      |      |      |      |    |                                 |     |     |     |     |     |

| Код индикатора  | Индикатор достижения компетенции | Оценочные средства  |    |    |    |     |     |
|---|----------------------------------|---|----|----|----|-----|-----|
|   |                                  | приседание на 2-х ногах для студентов с опущением внутренних органов (кол-во раз)   | 70 | 60 | 50 | 40  | 30  |
|   | 4.                               | Подтягивание в висе (кол-во раз)  | 8  | 6  | 4  | 2   | 1   |
|   | 5.                               | Поднимание туловища из положения лежа на спине, ноги согнуты в коленях, руки за головой(кол-во раз)                         | 40 | 30 | 20 | 10  | 5   |
|   | 6.                               | Наклон вперед, стоя на гимнастической скамейке, ноги прямые на ширине ступни. Пальцы рук ниже или выше уровня скамейки (см) | 5  | 0  | +5 | +10 | +15 |
| <p>Примечание: для студентов с черепно-мозговой травмой или миопией свыше – 8D упр. 5 исключается, прыжок в длину с места заменяется приседанием.<br/>         Для студентов с пороком сердца упр. 1 исключается, а упр. 2 выполняется в объеме 70% от принятых норм.</p> |                                  |   |    |    |    |     |     |
| <p><i>Примерная тематика рефератов:</i></p> <ol style="list-style-type: none"> <li>1. Диагноз и краткая характеристика заболевания студента.</li> </ol>   |                                  |   |    |    |    |     |     |

| <i>Код индикатора</i> | <i>Индикатор достижения компетенции</i> | <i>Оценочные средства</i>  |
|-----------------------|---|--|
|                       |   | <ol style="list-style-type: none"> <li>2. Влияние заболевания на личную работоспособность и самочувствие.</li> <li>3. Медицинские противопоказания при занятиях физическими упражнениями и применение других средств физической культуры при данном заболевании (диагнозе).</li> <li>4. Физическая культура в общекультурной и профессиональной подготовке специалиста.</li> <li>5. Физическая культура и спорт как социальные феномены общества.</li> <li>6. Основы здорового образа жизни.</li> <li>7. Общая физическая и специальная подготовка в системе физического воспитания.</li> <li>8. Основы оздоровительной физической культуры.</li> <li>9. Общие положения, организация и судейство соревнований.</li> <li>10. Допинг и антидопинговый контроль.</li> <li>11. Массаж, как средство реабилитации.</li> <li>12. Лечебная физическая культура: средства и методы.</li> <li>13. Подвижная игра, как средство и метод физического развития.</li> <li>14. Тестирование уровня физического развития студентов.</li> <li>15. Современные проблемы физической культуры и спорта.</li> <li>16. Комплекс ГТО: история и современность.</li> </ol> <p><b>ПЛАВАНИЕ</b></p> <ol style="list-style-type: none"> <li>1. Демонстрация техники плавания различными способами (кроль, брасс, баттерфляй, кроль на спине).</li> <li>2. Демонстрация техники выполнения старта с тумбы и из воды при плавании на спине</li> <li>3. Демонстрация техники выполнения поворотов при плавании различными способами.</li> </ol> <p><b>МИНИ-ФУТБОЛ</b></p> <ol style="list-style-type: none"> <li>1. Удары по воздуху в ворота верхней частью подъема (с 6 м 5 попыток).</li> <li>2. Бег 30 м с ведением мяча.</li> <li>3. Жонглирование мячом в кругу (R-3 м).</li> <li>4. Ведение мяча 10 м, обвод стоек 12 м (4 шт.), удар по воротам в заданный угол с 6 м.</li> <li>5. Передача мяча на расстоянии 10 м в коридор 1 м 5 попыток.</li> </ol> <p>Передача мяча в парах подошвой на расстоянии<br/>2 м.</p> |

| <i>Код индикатора</i> | <i>Индикатор достижения компетенции</i> | <i>Оценочные средства</i>  |
|-----------------------|---|--|
|                       |   | <p><b>ВОЛЕЙБОЛ</b></p> <ol style="list-style-type: none"> <li>1. Передача и прием мяча двумя руками сверху над собой, располагаясь в кругу радиусом 1,5 м (кол-во раз)</li> <li>2. Передача и прием мяча двумя руками снизу над собой, располагаясь в кругу радиусом 1,5 м. (кол-во раз).</li> <li>3. Передачи в парах (не менее 30 передач).</li> <li>4. Нижняя прямая подача (кол-во правильно выполненных подач из 10 попыток).</li> <li>5. Верхняя прямая подача (кол-во правильно выполненных подач из 10 попыток).</li> </ol> <p><b>БАСКЕТБОЛ</b></p> <ol style="list-style-type: none"> <li>1. Штрафные броски (кол-во попаданий из 5 бросков)</li> <li>2. Броски с точек расстановки у трехсекундной зоны (0<sup>0</sup> справа, 45<sup>0</sup> справа, 90<sup>0</sup>, 45<sup>0</sup> слева, 0<sup>0</sup> слева) (кол-во попаданий из 5 бросков)</li> <li>3. Ведение мяча 28 м x 4 раза (туда – правой, назад - левой) (с)</li> <li>4. Обводка с ведением трехсекундной зоны с обязательным точным завершением (туда – правой, назад – левой) (с)</li> <li>5. Броски с двух шагов с ведения (от штрафной линии и обратно), время выполнения 30 с (кол-во попаданий).</li> </ol> <p><b>ЕДИНОБОРСТВА</b></p> <ol style="list-style-type: none"> <li>1. Падение со страховкой (кол-во ошибок)</li> <li>2. Выполнение двух бросков на выбор (кол-во за 15 с)</li> <li>3. Демонстрация техники выполнения различных приемов.</li> </ol> <p><b>КРОССФИТ</b></p> <ol style="list-style-type: none"> <li>1. Прыжки на скакалке за 1 минуту без ошибок (кол-во раз).</li> <li>2. Выполнение упражнения «берпи» (кол-во раз).</li> <li>3. Запрыгивание на тумбу (кол-во раз).</li> <li>4. Стойка в планке (с).</li> </ol> <p><b>НАСТОЛЬНЫЙ ТЕННИС</b></p> <ol style="list-style-type: none"> <li>1. Выполнение технических приемов при игре в защите и нападении.</li> </ol> |

| <i>Код индикатора</i> | <i>Индикатор достижения компетенции</i> | <i>Оценочные средства</i>   |
|-----------------------|---|---|
|                       |   | <p>2. Прием мяча.</p> <p>3. Выполнение разных подач.</p> <p>4. Выполнение технических приемов игры слева.</p> <p>5. подача мяча в игровые зоны по требованию преподавателя.</p> <p>6. Выполнение технических приемов игры справа.</p> <p><b>БАДМИНТОН</b></p> <ol style="list-style-type: none"> <li>1. Набивание (жонглирование) волана, попеременно, открытой и закрытой стороной ракетки.</li> <li>2. Передвижение в четыре точки из центра площадки (приставным, скрестным и простым шагом), перенося рукой, воланы из центра в каждый угол площадки.</li> <li>3. Выполнение короткой подачи закрытой стороной ракетки, по 5 ударов из двух квадратов площадки по диагонали.</li> <li>4. Выполнение высоко-далекой подачи на заднюю линию из двух квадратов площадки, по 5 ударов по диагонали.</li> <li>5. Выполнение короткой подачи открытой стороной ракетки, по 5 ударов из двух квадратов площадки по диагонали.</li> <li>6. Выполнение высоко-далекого удара (стоя в задней зоне площадки) по прямой линии на противоположную заднюю зону площадки из 20 ударов.</li> <li>7. Выполнение атакующего удара «смеш» со средней зоны площадки по прямой линии в противоположную среднюю зону из 10 ударов.</li> <li>8. Выполнение приема атакующего удара «смеш».</li> <li>9. Выполнение чередования высоких атакующих ударов на заднюю линию площадки и перевод волана на сетку.</li> </ol> <p><b>ПАРУСНЫЙ СПОРТ</b></p> <ol style="list-style-type: none"> <li>1. Удержание положения в сед на скамье с закрепленными голенями и стопами (край скамьи под коленями), угол в коленных и тазобедренных суставах 90°, с.</li> <li>2. Растягивание эспандера лыжника с усилием 150 Н прямой рукой с отведением руки назад (кол-во раз за 1 мин каждой рукой).</li> <li>3. Подтягивание штанги к груди, туловище в горизонтальном положении на станке для гиперэкстензии,</li> </ol> |

| <i>Код индикатора</i>                                   | <i>Индикатор достижения компетенции</i>  | <i>Оценочные средства</i>   |
|---|--|---|
|   |  | <p>масса 25% от массы тела, кол-во раз.<br/> <b>ПАУЭРЛИФТИНГ</b><br/> 1. Приседание со штангой.<br/> 2. Жим лежа.<br/> 3. Становая тяга.<br/> <b>ФИТНЕС</b><br/> 1. Демонстрация техники выполнения базовых шагов и движений рук в классической аэробике.<br/> 2. Выполнение комплексов упражнений по разным направлениям фитнеса.<br/> 3. Демонстрация техники выполнения упражнений с отягощением и различным оборудованием</p>   |
| <b>Адаптивные курсы по физической культуре и спорту</b> |  |   |
| УК-7.1  | <p>Выбирает здоровьесберегающие технологии для поддержания здорового образа жизни с учетом физиологических особенностей организма и условий реализации профессиональной деятельности</p> | <p><i>Примерные тестовые вопросы:</i><br/> 1. Показателем хорошего самочувствия является?<br/> указание учителя<br/> желание заниматься спортом<br/> анкетирование<br/> учебная успеваемость<br/> 2. С возрастом максимальные показатели частоты сердечных сокращений:<br/> растут<br/> не меняются<br/> снижаются<br/> изменяются по временам года<br/> 3. Кто в футбольной команде может играть руками?<br/> бек<br/> форвард<br/> голкипер<br/> хавбек<br/> 4. Лыжные гонки – это:</p> |

| <i>Код индикатора</i> | <i>Индикатор достижения компетенции</i> | <i>Оценочные средства</i>   |
|-----------------------|---|---|
|                       |   | <p>бег на лыжах по дистанции<br/> спуск с горы на лыжах<br/> бег на лыжах со стрельбой<br/> катание на лыжах за буксиром</p> <p>5. Как определять пульс?<br/> пальцами на артерии у лучезапястного сустава<br/> глядя на себя в зеркало<br/> положив руку на солнечное сплетение<br/> сжав пальцы в замок</p> <p>6. Оздоровительная тренировка позволяет добиться:<br/> Максимального расслабления<br/> Улучшение физических качеств<br/> Рекордных на мировом уровне спортивных результатов<br/> Сокращения рабочего дня</p> <p>7. С какого расстояния пробивается пенальти в футболе?<br/> От 3-х до 5-ти метров<br/> 7 метров<br/> 11 метров<br/> от 15-ти до 20-ти метров</p> <p>8. В какие спортивные игры играют с мячом?<br/> бильярд<br/> большой теннис<br/> бадминтон<br/> керлинг</p> <p>9. Гиревой спорт – это вид спорта, направленный на развитие следующих качеств:<br/> скоростные качества<br/> силовые способности<br/> координационные способности<br/> гибкость</p> |

| <i>Код индикатора</i> | <i>Индикатор достижения компетенции</i>   | <i>Оценочные средства</i>  |
|-----------------------|---|--|
|                       |   | <p>10. Какие действия игрока разрешены правилами баскетбола?<br/> бег с мячом в руках<br/> передачи и броски мяча<br/> столкновения, удары, захваты, толчки, подножки разговоры с судьей во время игры</p> <p>11. Каковы отличительные черты соревновательной деятельности?<br/> наличие телевизионной трансляции<br/> выявление сильнейшего предварительное информирование о соревнованиях в газетах<br/> красивая форма на спортсменах</p> |
| УК-7.2                | УК-7.2  | <p><i>Примерный перечень практических заданий:</i></p> <ul style="list-style-type: none"> <li>– выполнение нормативов по общей физической подготовленности;</li> <li>– заполнение дневника самоконтроля;</li> </ul> <p>составить комплекс физических упражнений (с указанием примерной дозировки), направленный на коррекцию и профилактику заболевания с учетом уровня физической подготовленности.</p>                                     |
| УК-7.3                | Соблюдает и пропагандирует нормы здорового образа жизни в различных жизненных ситуациях и в профессиональной деятельности | Нормативы VII ступени ВФСК ГТО   |

| Код индикатора | Индикатор достижения компетенции | Оценочные средства   |        |                             |          |        |        |               |  |  |               |        |  |  |        |  |  |        |        |        |        |        |        |    |                  |    |    |    |    |    |    |               |    |                  |    |    |    |    |    |    |    |                  |    |    |    |    |    |    |    |                  |   |   |   |    |    |    |               |    |                  |    |    |    |   |   |   |    |                  |   |   |   |    |    |    |    |                  |    |    |    |   |   |   |               |    |                  |    |    |    |   |   |   |    |                  |    |    |    |   |   |   |     |                  |    |    |    |   |   |   |               |     |                  |    |    |    |   |   |   |     |                  |    |    |    |   |   |   |
|----------------|----------------------------------|--|--------|-----------------------------|----------|--------|--------|---------------|--|--|---------------|--------|--|--|--------|--|--|--------|--------|--------|--------|--------|--------|----|------------------|----|----|----|----|----|----|---------------|----|------------------|----|----|----|----|----|----|----|------------------|----|----|----|----|----|----|----|------------------|---|---|---|----|----|----|---------------|----|------------------|----|----|----|---|---|---|----|------------------|---|---|---|----|----|----|----|------------------|----|----|----|---|---|---|---------------|----|------------------|----|----|----|---|---|---|----|------------------|----|----|----|---|---|---|-----|------------------|----|----|----|---|---|---|---------------|-----|------------------|----|----|----|---|---|---|-----|------------------|----|----|----|---|---|---|
|                |                                  |  <p>История культуры (русск.)<br/>Факультета гуманитарно-педагогического комплекса «Гуманитарные науки» (ГПК)<br/>История (русск.) по выбору для спец. направления «СРМ»<br/>ОДИАМ.С.УОБ.01<br/>(зачетные часы от 18 до 23 от выделенных)</p> <table border="1" data-bbox="846 558 1288 933"> <thead> <tr> <th rowspan="3">№ п/п</th> <th rowspan="3">Наименование учебного курса</th> <th colspan="6">Курсовые</th> <th rowspan="3">Зачетные часы</th> </tr> <tr> <th colspan="3">1 курс</th> <th colspan="3">2 курс</th> </tr> <tr> <th>1 сем.</th> <th>2 сем.</th> <th>3 сем.</th> <th>4 сем.</th> <th>5 сем.</th> <th>6 сем.</th> </tr> </thead> <tbody> <tr> <td>1.</td> <td>История (русск.)</td> <td>11</td> <td>11</td> <td>17</td> <td>11</td> <td>12</td> <td>11</td> <td rowspan="3">Зачетные часы</td> </tr> <tr> <td>2.</td> <td>История (русск.)</td> <td>20</td> <td>11</td> <td>17</td> <td>11</td> <td>12</td> <td>12</td> </tr> <tr> <td>3.</td> <td>История (русск.)</td> <td>20</td> <td>11</td> <td>17</td> <td>11</td> <td>12</td> <td>12</td> </tr> <tr> <td>4.</td> <td>История (русск.)</td> <td>-</td> <td>-</td> <td>-</td> <td>14</td> <td>14</td> <td>20</td> <td rowspan="3">Зачетные часы</td> </tr> <tr> <td>5.</td> <td>История (русск.)</td> <td>17</td> <td>10</td> <td>10</td> <td>-</td> <td>-</td> <td>-</td> </tr> <tr> <td>6.</td> <td>История (русск.)</td> <td>-</td> <td>-</td> <td>-</td> <td>14</td> <td>14</td> <td>20</td> </tr> <tr> <td>7.</td> <td>История (русск.)</td> <td>17</td> <td>10</td> <td>10</td> <td>-</td> <td>-</td> <td>-</td> <td rowspan="3">Зачетные часы</td> </tr> <tr> <td>8.</td> <td>История (русск.)</td> <td>17</td> <td>10</td> <td>10</td> <td>-</td> <td>-</td> <td>-</td> </tr> <tr> <td>9.</td> <td>История (русск.)</td> <td>17</td> <td>10</td> <td>10</td> <td>-</td> <td>-</td> <td>-</td> </tr> <tr> <td>10.</td> <td>История (русск.)</td> <td>17</td> <td>10</td> <td>10</td> <td>-</td> <td>-</td> <td>-</td> <td rowspan="3">Зачетные часы</td> </tr> <tr> <td>11.</td> <td>История (русск.)</td> <td>17</td> <td>10</td> <td>10</td> <td>-</td> <td>-</td> <td>-</td> </tr> <tr> <td>12.</td> <td>История (русск.)</td> <td>17</td> <td>10</td> <td>10</td> <td>-</td> <td>-</td> <td>-</td> </tr> </tbody> </table> | № п/п  | Наименование учебного курса | Курсовые |        |        |               |  |  | Зачетные часы | 1 курс |  |  | 2 курс |  |  | 1 сем. | 2 сем. | 3 сем. | 4 сем. | 5 сем. | 6 сем. | 1. | История (русск.) | 11 | 11 | 17 | 11 | 12 | 11 | Зачетные часы | 2. | История (русск.) | 20 | 11 | 17 | 11 | 12 | 12 | 3. | История (русск.) | 20 | 11 | 17 | 11 | 12 | 12 | 4. | История (русск.) | - | - | - | 14 | 14 | 20 | Зачетные часы | 5. | История (русск.) | 17 | 10 | 10 | - | - | - | 6. | История (русск.) | - | - | - | 14 | 14 | 20 | 7. | История (русск.) | 17 | 10 | 10 | - | - | - | Зачетные часы | 8. | История (русск.) | 17 | 10 | 10 | - | - | - | 9. | История (русск.) | 17 | 10 | 10 | - | - | - | 10. | История (русск.) | 17 | 10 | 10 | - | - | - | Зачетные часы | 11. | История (русск.) | 17 | 10 | 10 | - | - | - | 12. | История (русск.) | 17 | 10 | 10 | - | - | - |
| № п/п          | Наименование учебного курса      | Курсовые   |        |                             |          |        |        | Зачетные часы |  |  |               |        |  |  |        |  |  |        |        |        |        |        |        |    |                  |    |    |    |    |    |    |               |    |                  |    |    |    |    |    |    |    |                  |    |    |    |    |    |    |    |                  |   |   |   |    |    |    |               |    |                  |    |    |    |   |   |   |    |                  |   |   |   |    |    |    |    |                  |    |    |    |   |   |   |               |    |                  |    |    |    |   |   |   |    |                  |    |    |    |   |   |   |     |                  |    |    |    |   |   |   |               |     |                  |    |    |    |   |   |   |     |                  |    |    |    |   |   |   |
|                |                                  | 1 курс   |        |                             | 2 курс   |        |        |               |  |  |               |        |  |  |        |  |  |        |        |        |        |        |        |    |                  |    |    |    |    |    |    |               |    |                  |    |    |    |    |    |    |    |                  |    |    |    |    |    |    |    |                  |   |   |   |    |    |    |               |    |                  |    |    |    |   |   |   |    |                  |   |   |   |    |    |    |    |                  |    |    |    |   |   |   |               |    |                  |    |    |    |   |   |   |    |                  |    |    |    |   |   |   |     |                  |    |    |    |   |   |   |               |     |                  |    |    |    |   |   |   |     |                  |    |    |    |   |   |   |
|                |                                  | 1 сем.   | 2 сем. | 3 сем.                      | 4 сем.   | 5 сем. | 6 сем. |               |  |  |               |        |  |  |        |  |  |        |        |        |        |        |        |    |                  |    |    |    |    |    |    |               |    |                  |    |    |    |    |    |    |    |                  |    |    |    |    |    |    |    |                  |   |   |   |    |    |    |               |    |                  |    |    |    |   |   |   |    |                  |   |   |   |    |    |    |    |                  |    |    |    |   |   |   |               |    |                  |    |    |    |   |   |   |    |                  |    |    |    |   |   |   |     |                  |    |    |    |   |   |   |               |     |                  |    |    |    |   |   |   |     |                  |    |    |    |   |   |   |
| 1.             | История (русск.)                 | 11   | 11     | 17                          | 11       | 12     | 11     | Зачетные часы |  |  |               |        |  |  |        |  |  |        |        |        |        |        |        |    |                  |    |    |    |    |    |    |               |    |                  |    |    |    |    |    |    |    |                  |    |    |    |    |    |    |    |                  |   |   |   |    |    |    |               |    |                  |    |    |    |   |   |   |    |                  |   |   |   |    |    |    |    |                  |    |    |    |   |   |   |               |    |                  |    |    |    |   |   |   |    |                  |    |    |    |   |   |   |     |                  |    |    |    |   |   |   |               |     |                  |    |    |    |   |   |   |     |                  |    |    |    |   |   |   |
| 2.             | История (русск.)                 | 20   | 11     | 17                          | 11       | 12     | 12     |               |  |  |               |        |  |  |        |  |  |        |        |        |        |        |        |    |                  |    |    |    |    |    |    |               |    |                  |    |    |    |    |    |    |    |                  |    |    |    |    |    |    |    |                  |   |   |   |    |    |    |               |    |                  |    |    |    |   |   |   |    |                  |   |   |   |    |    |    |    |                  |    |    |    |   |   |   |               |    |                  |    |    |    |   |   |   |    |                  |    |    |    |   |   |   |     |                  |    |    |    |   |   |   |               |     |                  |    |    |    |   |   |   |     |                  |    |    |    |   |   |   |
| 3.             | История (русск.)                 | 20   | 11     | 17                          | 11       | 12     | 12     |               |  |  |               |        |  |  |        |  |  |        |        |        |        |        |        |    |                  |    |    |    |    |    |    |               |    |                  |    |    |    |    |    |    |    |                  |    |    |    |    |    |    |    |                  |   |   |   |    |    |    |               |    |                  |    |    |    |   |   |   |    |                  |   |   |   |    |    |    |    |                  |    |    |    |   |   |   |               |    |                  |    |    |    |   |   |   |    |                  |    |    |    |   |   |   |     |                  |    |    |    |   |   |   |               |     |                  |    |    |    |   |   |   |     |                  |    |    |    |   |   |   |
| 4.             | История (русск.)                 | -  | -      | -                           | 14       | 14     | 20     | Зачетные часы |  |  |               |        |  |  |        |  |  |        |        |        |        |        |        |    |                  |    |    |    |    |    |    |               |    |                  |    |    |    |    |    |    |    |                  |    |    |    |    |    |    |    |                  |   |   |   |    |    |    |               |    |                  |    |    |    |   |   |   |    |                  |   |   |   |    |    |    |    |                  |    |    |    |   |   |   |               |    |                  |    |    |    |   |   |   |    |                  |    |    |    |   |   |   |     |                  |    |    |    |   |   |   |               |     |                  |    |    |    |   |   |   |     |                  |    |    |    |   |   |   |
| 5.             | История (русск.)                 | 17   | 10     | 10                          | -        | -      | -      |               |  |  |               |        |  |  |        |  |  |        |        |        |        |        |        |    |                  |    |    |    |    |    |    |               |    |                  |    |    |    |    |    |    |    |                  |    |    |    |    |    |    |    |                  |   |   |   |    |    |    |               |    |                  |    |    |    |   |   |   |    |                  |   |   |   |    |    |    |    |                  |    |    |    |   |   |   |               |    |                  |    |    |    |   |   |   |    |                  |    |    |    |   |   |   |     |                  |    |    |    |   |   |   |               |     |                  |    |    |    |   |   |   |     |                  |    |    |    |   |   |   |
| 6.             | История (русск.)                 | -  | -      | -                           | 14       | 14     | 20     |               |  |  |               |        |  |  |        |  |  |        |        |        |        |        |        |    |                  |    |    |    |    |    |    |               |    |                  |    |    |    |    |    |    |    |                  |    |    |    |    |    |    |    |                  |   |   |   |    |    |    |               |    |                  |    |    |    |   |   |   |    |                  |   |   |   |    |    |    |    |                  |    |    |    |   |   |   |               |    |                  |    |    |    |   |   |   |    |                  |    |    |    |   |   |   |     |                  |    |    |    |   |   |   |               |     |                  |    |    |    |   |   |   |     |                  |    |    |    |   |   |   |
| 7.             | История (русск.)                 | 17   | 10     | 10                          | -        | -      | -      | Зачетные часы |  |  |               |        |  |  |        |  |  |        |        |        |        |        |        |    |                  |    |    |    |    |    |    |               |    |                  |    |    |    |    |    |    |    |                  |    |    |    |    |    |    |    |                  |   |   |   |    |    |    |               |    |                  |    |    |    |   |   |   |    |                  |   |   |   |    |    |    |    |                  |    |    |    |   |   |   |               |    |                  |    |    |    |   |   |   |    |                  |    |    |    |   |   |   |     |                  |    |    |    |   |   |   |               |     |                  |    |    |    |   |   |   |     |                  |    |    |    |   |   |   |
| 8.             | История (русск.)                 | 17   | 10     | 10                          | -        | -      | -      |               |  |  |               |        |  |  |        |  |  |        |        |        |        |        |        |    |                  |    |    |    |    |    |    |               |    |                  |    |    |    |    |    |    |    |                  |    |    |    |    |    |    |    |                  |   |   |   |    |    |    |               |    |                  |    |    |    |   |   |   |    |                  |   |   |   |    |    |    |    |                  |    |    |    |   |   |   |               |    |                  |    |    |    |   |   |   |    |                  |    |    |    |   |   |   |     |                  |    |    |    |   |   |   |               |     |                  |    |    |    |   |   |   |     |                  |    |    |    |   |   |   |
| 9.             | История (русск.)                 | 17   | 10     | 10                          | -        | -      | -      |               |  |  |               |        |  |  |        |  |  |        |        |        |        |        |        |    |                  |    |    |    |    |    |    |               |    |                  |    |    |    |    |    |    |    |                  |    |    |    |    |    |    |    |                  |   |   |   |    |    |    |               |    |                  |    |    |    |   |   |   |    |                  |   |   |   |    |    |    |    |                  |    |    |    |   |   |   |               |    |                  |    |    |    |   |   |   |    |                  |    |    |    |   |   |   |     |                  |    |    |    |   |   |   |               |     |                  |    |    |    |   |   |   |     |                  |    |    |    |   |   |   |
| 10.            | История (русск.)                 | 17   | 10     | 10                          | -        | -      | -      | Зачетные часы |  |  |               |        |  |  |        |  |  |        |        |        |        |        |        |    |                  |    |    |    |    |    |    |               |    |                  |    |    |    |    |    |    |    |                  |    |    |    |    |    |    |    |                  |   |   |   |    |    |    |               |    |                  |    |    |    |   |   |   |    |                  |   |   |   |    |    |    |    |                  |    |    |    |   |   |   |               |    |                  |    |    |    |   |   |   |    |                  |    |    |    |   |   |   |     |                  |    |    |    |   |   |   |               |     |                  |    |    |    |   |   |   |     |                  |    |    |    |   |   |   |
| 11.            | История (русск.)                 | 17   | 10     | 10                          | -        | -      | -      |               |  |  |               |        |  |  |        |  |  |        |        |        |        |        |        |    |                  |    |    |    |    |    |    |               |    |                  |    |    |    |    |    |    |    |                  |    |    |    |    |    |    |    |                  |   |   |   |    |    |    |               |    |                  |    |    |    |   |   |   |    |                  |   |   |   |    |    |    |    |                  |    |    |    |   |   |   |               |    |                  |    |    |    |   |   |   |    |                  |    |    |    |   |   |   |     |                  |    |    |    |   |   |   |               |     |                  |    |    |    |   |   |   |     |                  |    |    |    |   |   |   |
| 12.            | История (русск.)                 | 17   | 10     | 10                          | -        | -      | -      |               |  |  |               |        |  |  |        |  |  |        |        |        |        |        |        |    |                  |    |    |    |    |    |    |               |    |                  |    |    |    |    |    |    |    |                  |    |    |    |    |    |    |    |                  |   |   |   |    |    |    |               |    |                  |    |    |    |   |   |   |    |                  |   |   |   |    |    |    |    |                  |    |    |    |   |   |   |               |    |                  |    |    |    |   |   |   |    |                  |    |    |    |   |   |   |     |                  |    |    |    |   |   |   |               |     |                  |    |    |    |   |   |   |     |                  |    |    |    |   |   |   |



| Код индикатора | Индикатор достижения компетенции   | Оценочные средства   |    |                                 |           |    |    |                        |  |  |                |           |  |  |           |  |  |   |   |   |   |   |   |    |  |   |   |   |   |   |   |         |    |                                |    |    |    |    |    |    |    |   |    |    |    |    |    |    |                        |    |                           |   |   |   |   |   |   |    |   |   |   |   |   |   |   |    |  |   |   |   |   |   |   |                        |    |  |   |   |   |   |   |   |  |  |   |   |   |   |   |   |  |  |  |   |   |   |   |   |   |  |
|----------------|--|--|----|---------------------------------|-----------|----|----|------------------------|--|--|----------------|-----------|--|--|-----------|--|--|---|---|---|---|---|---|----|--|---|---|---|---|---|---|---------|----|--------------------------------|----|----|----|----|----|----|----|---|----|----|----|----|----|----|------------------------|----|---------------------------|---|---|---|---|---|---|----|---|---|---|---|---|---|---|----|--|---|---|---|---|---|---|------------------------|----|--|---|---|---|---|---|---|--|--|---|---|---|---|---|---|--|--|--|---|---|---|---|---|---|--|
|                |  |  <p style="text-align: center;"><b>Нормативы испытаний (тестов)</b><br/>Военнослужащего факультета-спецназначения комплекса «Спец и труд» в обороне (ТД)</p> <p style="text-align: center;">Испытания (тесты) по выбору для лиц с образованием уровня<br/><b>СЕДМАЯ СТУПЕНЬ</b><br/>(образовательная группа от 11 до 17 лет включительно)</p> <table border="1" data-bbox="862 614 1310 1093"> <thead> <tr> <th rowspan="3">#</th> <th rowspan="3">Наименование испытаний (тестов)</th> <th colspan="6">Варианты</th> <th rowspan="3">Всего вопросов</th> </tr> <tr> <th colspan="3">Уровень 1</th> <th colspan="3">Уровень 2</th> </tr> <tr> <th>1</th> <th>2</th> <th>3</th> <th>4</th> <th>5</th> <th>6</th> </tr> </thead> <tbody> <tr> <td>14</td> <td>Найти в тексте по заданному адресу (или) страничке слово (ы)</td> <td>4</td> <td>4</td> <td>4</td> <td>4</td> <td>4</td> <td>4</td> <td rowspan="2">Минимум</td> </tr> <tr> <td>15</td> <td>Прочитать текст и выделить (ы)</td> <td>20</td> <td>20</td> <td>20</td> <td>20</td> <td>20</td> <td>20</td> </tr> <tr> <td>16</td> <td>Прочитать текст и выделить по заданию слово (ы)</td> <td>10</td> <td>10</td> <td>10</td> <td>10</td> <td>10</td> <td>10</td> <td rowspan="3">Среднее арифметическое</td> </tr> <tr> <td>17</td> <td>Перечислить слова (20 шт)</td> <td>2</td> <td>3</td> <td>4</td> <td>5</td> <td>6</td> <td>6</td> </tr> <tr> <td>18</td> <td>Порядком слов составить предложение по заданному рисунку (рис. 1, рис. 2)</td> <td>2</td> <td>3</td> <td>4</td> <td>5</td> <td>6</td> <td>6</td> </tr> <tr> <td>19</td> <td>Перечислить по 3 слова, обозначающие в рисунке (рис. 1, рис. 2) предметы и предметы обихода (рис. 1, рис. 2)</td> <td>2</td> <td>3</td> <td>4</td> <td>5</td> <td>6</td> <td>6</td> <td rowspan="2">Среднее арифметическое</td> </tr> <tr> <td>20</td> <td>Составить и описать маршрут движения заданного транспорта (авто или мотоцикл) (рис. 1, рис. 2)</td> <td>2</td> <td>3</td> <td>4</td> <td>5</td> <td>6</td> <td>6</td> </tr> <tr> <td></td> <td>Количество испытаний (тестов) по выбору в образовательной группе</td> <td>1</td> <td>1</td> <td>1</td> <td>1</td> <td>1</td> <td>1</td> <td></td> </tr> <tr> <td></td> <td>Количество испытаний (тестов) по выбору, которые необходимо выполнить для получения квалификационного уровня</td> <td>1</td> <td>1</td> <td>1</td> <td>1</td> <td>1</td> <td>1</td> <td></td> </tr> </tbody> </table> | #  | Наименование испытаний (тестов) | Варианты  |    |    |                        |  |  | Всего вопросов | Уровень 1 |  |  | Уровень 2 |  |  | 1 | 2 | 3 | 4 | 5 | 6 | 14 | Найти в тексте по заданному адресу (или) страничке слово (ы) | 4 | 4 | 4 | 4 | 4 | 4 | Минимум | 15 | Прочитать текст и выделить (ы) | 20 | 20 | 20 | 20 | 20 | 20 | 16 | Прочитать текст и выделить по заданию слово (ы) | 10 | 10 | 10 | 10 | 10 | 10 | Среднее арифметическое | 17 | Перечислить слова (20 шт) | 2 | 3 | 4 | 5 | 6 | 6 | 18 | Порядком слов составить предложение по заданному рисунку (рис. 1, рис. 2) | 2 | 3 | 4 | 5 | 6 | 6 | 19 | Перечислить по 3 слова, обозначающие в рисунке (рис. 1, рис. 2) предметы и предметы обихода (рис. 1, рис. 2) | 2 | 3 | 4 | 5 | 6 | 6 | Среднее арифметическое | 20 | Составить и описать маршрут движения заданного транспорта (авто или мотоцикл) (рис. 1, рис. 2) | 2 | 3 | 4 | 5 | 6 | 6 |  | Количество испытаний (тестов) по выбору в образовательной группе | 1 | 1 | 1 | 1 | 1 | 1 |  |  | Количество испытаний (тестов) по выбору, которые необходимо выполнить для получения квалификационного уровня | 1 | 1 | 1 | 1 | 1 | 1 |  |
| #              | Наименование испытаний (тестов)  | Варианты   |    |                                 |           |    |    | Всего вопросов         |  |  |                |           |  |  |           |  |  |   |   |   |   |   |   |    |  |   |   |   |   |   |   |         |    |                                |    |    |    |    |    |    |    |   |    |    |    |    |    |    |                        |    |                           |   |   |   |   |   |   |    |   |   |   |   |   |   |   |    |  |   |   |   |   |   |   |                        |    |  |   |   |   |   |   |   |  |  |   |   |   |   |   |   |  |  |  |   |   |   |   |   |   |  |
|                |  | Уровень 1  |    |                                 | Уровень 2 |    |    |                        |  |  |                |           |  |  |           |  |  |   |   |   |   |   |   |    |  |   |   |   |   |   |   |         |    |                                |    |    |    |    |    |    |    |   |    |    |    |    |    |    |                        |    |                           |   |   |   |   |   |   |    |   |   |   |   |   |   |   |    |  |   |   |   |   |   |   |                        |    |  |   |   |   |   |   |   |  |  |   |   |   |   |   |   |  |  |  |   |   |   |   |   |   |  |
|                |  | 1  | 2  | 3                               | 4         | 5  | 6  |                        |  |  |                |           |  |  |           |  |  |   |   |   |   |   |   |    |  |   |   |   |   |   |   |         |    |                                |    |    |    |    |    |    |    |   |    |    |    |    |    |    |                        |    |                           |   |   |   |   |   |   |    |   |   |   |   |   |   |   |    |  |   |   |   |   |   |   |                        |    |  |   |   |   |   |   |   |  |  |   |   |   |   |   |   |  |  |  |   |   |   |   |   |   |  |
| 14             | Найти в тексте по заданному адресу (или) страничке слово (ы)   | 4  | 4  | 4                               | 4         | 4  | 4  | Минимум                |  |  |                |           |  |  |           |  |  |   |   |   |   |   |   |    |  |   |   |   |   |   |   |         |    |                                |    |    |    |    |    |    |    |   |    |    |    |    |    |    |                        |    |                           |   |   |   |   |   |   |    |   |   |   |   |   |   |   |    |  |   |   |   |   |   |   |                        |    |  |   |   |   |   |   |   |  |  |   |   |   |   |   |   |  |  |  |   |   |   |   |   |   |  |
| 15             | Прочитать текст и выделить (ы)   | 20   | 20 | 20                              | 20        | 20 | 20 |                        |  |  |                |           |  |  |           |  |  |   |   |   |   |   |   |    |  |   |   |   |   |   |   |         |    |                                |    |    |    |    |    |    |    |   |    |    |    |    |    |    |                        |    |                           |   |   |   |   |   |   |    |   |   |   |   |   |   |   |    |  |   |   |   |   |   |   |                        |    |  |   |   |   |   |   |   |  |  |   |   |   |   |   |   |  |  |  |   |   |   |   |   |   |  |
| 16             | Прочитать текст и выделить по заданию слово (ы)  | 10   | 10 | 10                              | 10        | 10 | 10 | Среднее арифметическое |  |  |                |           |  |  |           |  |  |   |   |   |   |   |   |    |  |   |   |   |   |   |   |         |    |                                |    |    |    |    |    |    |    |   |    |    |    |    |    |    |                        |    |                           |   |   |   |   |   |   |    |   |   |   |   |   |   |   |    |  |   |   |   |   |   |   |                        |    |  |   |   |   |   |   |   |  |  |   |   |   |   |   |   |  |  |  |   |   |   |   |   |   |  |
| 17             | Перечислить слова (20 шт)  | 2  | 3  | 4                               | 5         | 6  | 6  |                        |  |  |                |           |  |  |           |  |  |   |   |   |   |   |   |    |  |   |   |   |   |   |   |         |    |                                |    |    |    |    |    |    |    |   |    |    |    |    |    |    |                        |    |                           |   |   |   |   |   |   |    |   |   |   |   |   |   |   |    |  |   |   |   |   |   |   |                        |    |  |   |   |   |   |   |   |  |  |   |   |   |   |   |   |  |  |  |   |   |   |   |   |   |  |
| 18             | Порядком слов составить предложение по заданному рисунку (рис. 1, рис. 2)                                    | 2  | 3  | 4                               | 5         | 6  | 6  |                        |  |  |                |           |  |  |           |  |  |   |   |   |   |   |   |    |  |   |   |   |   |   |   |         |    |                                |    |    |    |    |    |    |    |   |    |    |    |    |    |    |                        |    |                           |   |   |   |   |   |   |    |   |   |   |   |   |   |   |    |  |   |   |   |   |   |   |                        |    |  |   |   |   |   |   |   |  |  |   |   |   |   |   |   |  |  |  |   |   |   |   |   |   |  |
| 19             | Перечислить по 3 слова, обозначающие в рисунке (рис. 1, рис. 2) предметы и предметы обихода (рис. 1, рис. 2) | 2  | 3  | 4                               | 5         | 6  | 6  | Среднее арифметическое |  |  |                |           |  |  |           |  |  |   |   |   |   |   |   |    |  |   |   |   |   |   |   |         |    |                                |    |    |    |    |    |    |    |   |    |    |    |    |    |    |                        |    |                           |   |   |   |   |   |   |    |   |   |   |   |   |   |   |    |  |   |   |   |   |   |   |                        |    |  |   |   |   |   |   |   |  |  |   |   |   |   |   |   |  |  |  |   |   |   |   |   |   |  |
| 20             | Составить и описать маршрут движения заданного транспорта (авто или мотоцикл) (рис. 1, рис. 2)               | 2  | 3  | 4                               | 5         | 6  | 6  |                        |  |  |                |           |  |  |           |  |  |   |   |   |   |   |   |    |  |   |   |   |   |   |   |         |    |                                |    |    |    |    |    |    |    |   |    |    |    |    |    |    |                        |    |                           |   |   |   |   |   |   |    |   |   |   |   |   |   |   |    |  |   |   |   |   |   |   |                        |    |  |   |   |   |   |   |   |  |  |   |   |   |   |   |   |  |  |  |   |   |   |   |   |   |  |
|                | Количество испытаний (тестов) по выбору в образовательной группе   | 1  | 1  | 1                               | 1         | 1  | 1  |                        |  |  |                |           |  |  |           |  |  |   |   |   |   |   |   |    |  |   |   |   |   |   |   |         |    |                                |    |    |    |    |    |    |    |   |    |    |    |    |    |    |                        |    |                           |   |   |   |   |   |   |    |   |   |   |   |   |   |   |    |  |   |   |   |   |   |   |                        |    |  |   |   |   |   |   |   |  |  |   |   |   |   |   |   |  |  |  |   |   |   |   |   |   |  |
|                | Количество испытаний (тестов) по выбору, которые необходимо выполнить для получения квалификационного уровня | 1  | 1  | 1                               | 1         | 1  | 1  |                        |  |  |                |           |  |  |           |  |  |   |   |   |   |   |   |    |  |   |   |   |   |   |   |         |    |                                |    |    |    |    |    |    |    |   |    |    |    |    |    |    |                        |    |                           |   |   |   |   |   |   |    |   |   |   |   |   |   |   |    |  |   |   |   |   |   |   |                        |    |  |   |   |   |   |   |   |  |  |   |   |   |   |   |   |  |  |  |   |   |   |   |   |   |  |

| Код индикатора | Индикатор достижения компетенции | Оценочные средства   |    |                                 |           |    |    |                      |  |  |       |         |  |  |         |  |  |   |   |   |   |   |   |   |           |    |    |    |    |    |    |                      |   |           |    |    |    |    |    |    |   |           |    |    |    |    |    |    |   |           |    |    |    |    |    |    |       |   |           |    |    |    |    |    |    |   |           |    |    |    |    |    |    |   |           |    |    |    |    |    |    |         |   |           |    |    |    |    |    |    |   |           |    |    |    |    |    |    |    |           |    |    |    |    |    |    |         |    |           |    |    |    |    |    |    |    |           |    |    |    |    |    |    |    |           |    |    |    |    |    |    |         |    |           |    |    |    |    |    |    |         |    |           |    |    |    |    |    |    |         |    |           |    |    |    |    |    |    |         |    |           |    |    |    |    |    |    |         |    |           |    |    |    |    |    |    |         |    |           |    |    |    |    |    |    |         |    |           |    |    |    |    |    |    |         |    |           |    |    |    |    |    |    |         |    |           |    |    |    |    |    |    |         |    |           |    |    |    |    |    |    |         |    |           |    |    |    |    |    |    |         |    |           |    |    |    |    |    |    |         |    |           |    |    |    |    |    |    |         |    |           |    |    |    |    |    |    |         |    |           |    |    |    |    |    |    |         |    |           |    |    |    |    |    |    |         |    |           |    |    |    |    |    |    |         |    |           |    |    |    |    |    |    |         |    |           |    |    |    |    |    |    |         |    |           |    |    |    |    |    |    |         |    |           |    |    |    |    |    |    |         |    |           |    |    |    |    |    |    |         |    |           |    |    |    |    |    |    |         |    |           |    |    |    |    |    |    |         |    |           |    |    |    |    |    |    |         |    |           |    |    |    |    |    |    |         |    |           |    |    |    |    |    |    |         |    |           |    |    |    |    |    |    |         |    |           |    |    |    |    |    |    |         |    |           |    |    |    |    |    |    |         |    |           |    |    |    |    |    |    |         |    |           |    |    |    |    |    |    |         |    |           |    |    |    |    |    |    |         |    |           |    |    |    |    |    |    |         |    |           |    |    |    |    |    |    |         |    |           |    |    |    |    |    |    |         |    |           |    |    |    |    |    |    |         |    |           |    |    |    |    |    |    |         |    |           |    |    |    |    |    |    |         |    |           |    |    |    |    |    |    |         |    |           |    |    |    |    |    |    |         |    |           |    |    |    |    |    |    |         |    |           |    |    |    |    |    |    |         |    |           |    |    |    |    |    |    |         |    |           |    |    |    |    |    |    |         |    |           |    |    |    |    |    |    |         |    |           |    |    |    |    |    |    |         |    |           |    |    |    |    |    |    |         |    |           |    |    |    |    |    |    |         |    |           |    |    |    |    |    |    |         |    |           |    |    |    |    |    |    |         |    |           |    |    |    |    |    |    |         |    |           |    |    |    |    |    |    |         |    |           |    |    |    |    |    |    |         |    |           |    |    |    |    |    |    |         |    |           |    |    |    |    |    |    |         |    |           |    |    |    |    |    |    |         |    |           |    |    |    |    |    |    |         |    |           |    |    |    |    |    |    |         |    |           |    |    |    |    |    |    |         |    |           |    |    |    |    |    |    |         |    |           |    |    |    |    |    |    |         |    |           |    |    |    |    |    |    |         |    |           |    |    |    |    |    |    |         |    |           |    |    |    |    |    |    |         |    |           |    |    |    |    |    |    |         |    |           |    |    |    |    |    |    |         |    |           |    |    |    |    |    |    |         |    |           |    |    |    |    |    |    |         |    |           |    |    |    |    |    |    |         |    |           |    |    |    |    |    |    |         |    |           |    |    |    |    |    |    |         |    |           |    |    |    |    |    |    |         |    |           |    |    |    |    |    |    |         |    |           |    |    |    |    |    |    |         |    |           |    |    |    |    |    |    |         |    |           |    |    |    |    |    |    |         |    |           |    |    |    |    |    |    |         |    |           |    |    |    |    |    |    |         |    |           |    |    |    |    |    |    |         |    |           |    |    |    |    |    |    |         |    |           |    |    |    |    |    |    |         |    |           |    |    |    |    |    |    |         |    |           |    |    |    |    |    |    |         |    |           |    |    |    |    |    |    |         |    |           |    |    |    |    |    |    |         |     |           |    |    |    |    |    |    |         |
|----------------|----------------------------------|--|----|---------------------------------|-----------|----|----|----------------------|--|--|-------|---------|--|--|---------|--|--|---|---|---|---|---|---|---|-----------|----|----|----|----|----|----|----------------------|---|-----------|----|----|----|----|----|----|---|-----------|----|----|----|----|----|----|---|-----------|----|----|----|----|----|----|-------|---|-----------|----|----|----|----|----|----|---|-----------|----|----|----|----|----|----|---|-----------|----|----|----|----|----|----|---------|---|-----------|----|----|----|----|----|----|---|-----------|----|----|----|----|----|----|----|-----------|----|----|----|----|----|----|---------|----|-----------|----|----|----|----|----|----|----|-----------|----|----|----|----|----|----|----|-----------|----|----|----|----|----|----|---------|----|-----------|----|----|----|----|----|----|---------|----|-----------|----|----|----|----|----|----|---------|----|-----------|----|----|----|----|----|----|---------|----|-----------|----|----|----|----|----|----|---------|----|-----------|----|----|----|----|----|----|---------|----|-----------|----|----|----|----|----|----|---------|----|-----------|----|----|----|----|----|----|---------|----|-----------|----|----|----|----|----|----|---------|----|-----------|----|----|----|----|----|----|---------|----|-----------|----|----|----|----|----|----|---------|----|-----------|----|----|----|----|----|----|---------|----|-----------|----|----|----|----|----|----|---------|----|-----------|----|----|----|----|----|----|---------|----|-----------|----|----|----|----|----|----|---------|----|-----------|----|----|----|----|----|----|---------|----|-----------|----|----|----|----|----|----|---------|----|-----------|----|----|----|----|----|----|---------|----|-----------|----|----|----|----|----|----|---------|----|-----------|----|----|----|----|----|----|---------|----|-----------|----|----|----|----|----|----|---------|----|-----------|----|----|----|----|----|----|---------|----|-----------|----|----|----|----|----|----|---------|----|-----------|----|----|----|----|----|----|---------|----|-----------|----|----|----|----|----|----|---------|----|-----------|----|----|----|----|----|----|---------|----|-----------|----|----|----|----|----|----|---------|----|-----------|----|----|----|----|----|----|---------|----|-----------|----|----|----|----|----|----|---------|----|-----------|----|----|----|----|----|----|---------|----|-----------|----|----|----|----|----|----|---------|----|-----------|----|----|----|----|----|----|---------|----|-----------|----|----|----|----|----|----|---------|----|-----------|----|----|----|----|----|----|---------|----|-----------|----|----|----|----|----|----|---------|----|-----------|----|----|----|----|----|----|---------|----|-----------|----|----|----|----|----|----|---------|----|-----------|----|----|----|----|----|----|---------|----|-----------|----|----|----|----|----|----|---------|----|-----------|----|----|----|----|----|----|---------|----|-----------|----|----|----|----|----|----|---------|----|-----------|----|----|----|----|----|----|---------|----|-----------|----|----|----|----|----|----|---------|----|-----------|----|----|----|----|----|----|---------|----|-----------|----|----|----|----|----|----|---------|----|-----------|----|----|----|----|----|----|---------|----|-----------|----|----|----|----|----|----|---------|----|-----------|----|----|----|----|----|----|---------|----|-----------|----|----|----|----|----|----|---------|----|-----------|----|----|----|----|----|----|---------|----|-----------|----|----|----|----|----|----|---------|----|-----------|----|----|----|----|----|----|---------|----|-----------|----|----|----|----|----|----|---------|----|-----------|----|----|----|----|----|----|---------|----|-----------|----|----|----|----|----|----|---------|----|-----------|----|----|----|----|----|----|---------|----|-----------|----|----|----|----|----|----|---------|----|-----------|----|----|----|----|----|----|---------|----|-----------|----|----|----|----|----|----|---------|----|-----------|----|----|----|----|----|----|---------|----|-----------|----|----|----|----|----|----|---------|----|-----------|----|----|----|----|----|----|---------|----|-----------|----|----|----|----|----|----|---------|----|-----------|----|----|----|----|----|----|---------|----|-----------|----|----|----|----|----|----|---------|----|-----------|----|----|----|----|----|----|---------|----|-----------|----|----|----|----|----|----|---------|----|-----------|----|----|----|----|----|----|---------|----|-----------|----|----|----|----|----|----|---------|----|-----------|----|----|----|----|----|----|---------|----|-----------|----|----|----|----|----|----|---------|----|-----------|----|----|----|----|----|----|---------|----|-----------|----|----|----|----|----|----|---------|----|-----------|----|----|----|----|----|----|---------|----|-----------|----|----|----|----|----|----|---------|----|-----------|----|----|----|----|----|----|---------|----|-----------|----|----|----|----|----|----|---------|----|-----------|----|----|----|----|----|----|---------|----|-----------|----|----|----|----|----|----|---------|----|-----------|----|----|----|----|----|----|---------|----|-----------|----|----|----|----|----|----|---------|----|-----------|----|----|----|----|----|----|---------|----|-----------|----|----|----|----|----|----|---------|----|-----------|----|----|----|----|----|----|---------|----|-----------|----|----|----|----|----|----|---------|----|-----------|----|----|----|----|----|----|---------|----|-----------|----|----|----|----|----|----|---------|-----|-----------|----|----|----|----|----|----|---------|
|                |                                  |  <p>Нормативы испытаний (тесты)<br/>Всероссийского факультативно-олимпиадного конкурса «Года к труду и обороне» (ГТО)</p> <p>Испытание (тесты) по выбору для лиц с особыми потребностями</p> <p><b>ОЦЕНКА РЕЗУЛЬТАТОВ</b><br/>(в баллах по результатам тестов)</p> <table border="1"> <thead> <tr> <th rowspan="3">№</th> <th rowspan="3">Наименование испытаний (тестов)</th> <th colspan="6">Сложность</th> <th rowspan="3">Всего</th> </tr> <tr> <th colspan="3">Средняя</th> <th colspan="3">Высокая</th> </tr> <tr> <th>1</th> <th>2</th> <th>3</th> <th>4</th> <th>5</th> <th>6</th> </tr> </thead> <tbody> <tr> <td>1</td> <td>№ 10 (10)</td> <td>11</td> <td>11</td> <td>11</td> <td>11</td> <td>11</td> <td>11</td> <td rowspan="3">Сложность<br/>высокая</td> </tr> <tr> <td>2</td> <td>№ 10 (10)</td> <td>11</td> <td>11</td> <td>11</td> <td>11</td> <td>11</td> <td>11</td> </tr> <tr> <td>3</td> <td>№ 10 (10)</td> <td>11</td> <td>11</td> <td>11</td> <td>11</td> <td>11</td> <td>11</td> </tr> <tr> <td>4</td> <td>№ 10 (10)</td> <td>11</td> <td>11</td> <td>11</td> <td>11</td> <td>11</td> <td>11</td> <td rowspan="3">Всего</td> </tr> <tr> <td>5</td> <td>№ 10 (10)</td> <td>11</td> <td>11</td> <td>11</td> <td>11</td> <td>11</td> <td>11</td> </tr> <tr> <td>6</td> <td>№ 10 (10)</td> <td>11</td> <td>11</td> <td>11</td> <td>11</td> <td>11</td> <td>11</td> </tr> <tr> <td>7</td> <td>№ 10 (10)</td> <td>11</td> <td>11</td> <td>11</td> <td>11</td> <td>11</td> <td>11</td> <td rowspan="3">Средняя</td> </tr> <tr> <td>8</td> <td>№ 10 (10)</td> <td>11</td> <td>11</td> <td>11</td> <td>11</td> <td>11</td> <td>11</td> </tr> <tr> <td>9</td> <td>№ 10 (10)</td> <td>11</td> <td>11</td> <td>11</td> <td>11</td> <td>11</td> <td>11</td> </tr> <tr> <td>10</td> <td>№ 10 (10)</td> <td>11</td> <td>11</td> <td>11</td> <td>11</td> <td>11</td> <td>11</td> <td rowspan="3">Высокая</td> </tr> <tr> <td>11</td> <td>№ 10 (10)</td> <td>11</td> <td>11</td> <td>11</td> <td>11</td> <td>11</td> <td>11</td> </tr> <tr> <td>12</td> <td>№ 10 (10)</td> <td>11</td> <td>11</td> <td>11</td> <td>11</td> <td>11</td> <td>11</td> </tr> <tr> <td>13</td> <td>№ 10 (10)</td> <td>11</td> <td>11</td> <td>11</td> <td>11</td> <td>11</td> <td>11</td> <td>Средняя</td> </tr> <tr> <td>14</td> <td>№ 10 (10)</td> <td>11</td> <td>11</td> <td>11</td> <td>11</td> <td>11</td> <td>11</td> <td>Высокая</td> </tr> <tr> <td>15</td> <td>№ 10 (10)</td> <td>11</td> <td>11</td> <td>11</td> <td>11</td> <td>11</td> <td>11</td> <td>Средняя</td> </tr> <tr> <td>16</td> <td>№ 10 (10)</td> <td>11</td> <td>11</td> <td>11</td> <td>11</td> <td>11</td> <td>11</td> <td>Высокая</td> </tr> <tr> <td>17</td> <td>№ 10 (10)</td> <td>11</td> <td>11</td> <td>11</td> <td>11</td> <td>11</td> <td>11</td> <td>Средняя</td> </tr> <tr> <td>18</td> <td>№ 10 (10)</td> <td>11</td> <td>11</td> <td>11</td> <td>11</td> <td>11</td> <td>11</td> <td>Высокая</td> </tr> <tr> <td>19</td> <td>№ 10 (10)</td> <td>11</td> <td>11</td> <td>11</td> <td>11</td> <td>11</td> <td>11</td> <td>Средняя</td> </tr> <tr> <td>20</td> <td>№ 10 (10)</td> <td>11</td> <td>11</td> <td>11</td> <td>11</td> <td>11</td> <td>11</td> <td>Высокая</td> </tr> <tr> <td>21</td> <td>№ 10 (10)</td> <td>11</td> <td>11</td> <td>11</td> <td>11</td> <td>11</td> <td>11</td> <td>Средняя</td> </tr> <tr> <td>22</td> <td>№ 10 (10)</td> <td>11</td> <td>11</td> <td>11</td> <td>11</td> <td>11</td> <td>11</td> <td>Высокая</td> </tr> <tr> <td>23</td> <td>№ 10 (10)</td> <td>11</td> <td>11</td> <td>11</td> <td>11</td> <td>11</td> <td>11</td> <td>Средняя</td> </tr> <tr> <td>24</td> <td>№ 10 (10)</td> <td>11</td> <td>11</td> <td>11</td> <td>11</td> <td>11</td> <td>11</td> <td>Высокая</td> </tr> <tr> <td>25</td> <td>№ 10 (10)</td> <td>11</td> <td>11</td> <td>11</td> <td>11</td> <td>11</td> <td>11</td> <td>Средняя</td> </tr> <tr> <td>26</td> <td>№ 10 (10)</td> <td>11</td> <td>11</td> <td>11</td> <td>11</td> <td>11</td> <td>11</td> <td>Высокая</td> </tr> <tr> <td>27</td> <td>№ 10 (10)</td> <td>11</td> <td>11</td> <td>11</td> <td>11</td> <td>11</td> <td>11</td> <td>Средняя</td> </tr> <tr> <td>28</td> <td>№ 10 (10)</td> <td>11</td> <td>11</td> <td>11</td> <td>11</td> <td>11</td> <td>11</td> <td>Высокая</td> </tr> <tr> <td>29</td> <td>№ 10 (10)</td> <td>11</td> <td>11</td> <td>11</td> <td>11</td> <td>11</td> <td>11</td> <td>Средняя</td> </tr> <tr> <td>30</td> <td>№ 10 (10)</td> <td>11</td> <td>11</td> <td>11</td> <td>11</td> <td>11</td> <td>11</td> <td>Высокая</td> </tr> <tr> <td>31</td> <td>№ 10 (10)</td> <td>11</td> <td>11</td> <td>11</td> <td>11</td> <td>11</td> <td>11</td> <td>Средняя</td> </tr> <tr> <td>32</td> <td>№ 10 (10)</td> <td>11</td> <td>11</td> <td>11</td> <td>11</td> <td>11</td> <td>11</td> <td>Высокая</td> </tr> <tr> <td>33</td> <td>№ 10 (10)</td> <td>11</td> <td>11</td> <td>11</td> <td>11</td> <td>11</td> <td>11</td> <td>Средняя</td> </tr> <tr> <td>34</td> <td>№ 10 (10)</td> <td>11</td> <td>11</td> <td>11</td> <td>11</td> <td>11</td> <td>11</td> <td>Высокая</td> </tr> <tr> <td>35</td> <td>№ 10 (10)</td> <td>11</td> <td>11</td> <td>11</td> <td>11</td> <td>11</td> <td>11</td> <td>Средняя</td> </tr> <tr> <td>36</td> <td>№ 10 (10)</td> <td>11</td> <td>11</td> <td>11</td> <td>11</td> <td>11</td> <td>11</td> <td>Высокая</td> </tr> <tr> <td>37</td> <td>№ 10 (10)</td> <td>11</td> <td>11</td> <td>11</td> <td>11</td> <td>11</td> <td>11</td> <td>Средняя</td> </tr> <tr> <td>38</td> <td>№ 10 (10)</td> <td>11</td> <td>11</td> <td>11</td> <td>11</td> <td>11</td> <td>11</td> <td>Высокая</td> </tr> <tr> <td>39</td> <td>№ 10 (10)</td> <td>11</td> <td>11</td> <td>11</td> <td>11</td> <td>11</td> <td>11</td> <td>Средняя</td> </tr> <tr> <td>40</td> <td>№ 10 (10)</td> <td>11</td> <td>11</td> <td>11</td> <td>11</td> <td>11</td> <td>11</td> <td>Высокая</td> </tr> <tr> <td>41</td> <td>№ 10 (10)</td> <td>11</td> <td>11</td> <td>11</td> <td>11</td> <td>11</td> <td>11</td> <td>Средняя</td> </tr> <tr> <td>42</td> <td>№ 10 (10)</td> <td>11</td> <td>11</td> <td>11</td> <td>11</td> <td>11</td> <td>11</td> <td>Высокая</td> </tr> <tr> <td>43</td> <td>№ 10 (10)</td> <td>11</td> <td>11</td> <td>11</td> <td>11</td> <td>11</td> <td>11</td> <td>Средняя</td> </tr> <tr> <td>44</td> <td>№ 10 (10)</td> <td>11</td> <td>11</td> <td>11</td> <td>11</td> <td>11</td> <td>11</td> <td>Высокая</td> </tr> <tr> <td>45</td> <td>№ 10 (10)</td> <td>11</td> <td>11</td> <td>11</td> <td>11</td> <td>11</td> <td>11</td> <td>Средняя</td> </tr> <tr> <td>46</td> <td>№ 10 (10)</td> <td>11</td> <td>11</td> <td>11</td> <td>11</td> <td>11</td> <td>11</td> <td>Высокая</td> </tr> <tr> <td>47</td> <td>№ 10 (10)</td> <td>11</td> <td>11</td> <td>11</td> <td>11</td> <td>11</td> <td>11</td> <td>Средняя</td> </tr> <tr> <td>48</td> <td>№ 10 (10)</td> <td>11</td> <td>11</td> <td>11</td> <td>11</td> <td>11</td> <td>11</td> <td>Высокая</td> </tr> <tr> <td>49</td> <td>№ 10 (10)</td> <td>11</td> <td>11</td> <td>11</td> <td>11</td> <td>11</td> <td>11</td> <td>Средняя</td> </tr> <tr> <td>50</td> <td>№ 10 (10)</td> <td>11</td> <td>11</td> <td>11</td> <td>11</td> <td>11</td> <td>11</td> <td>Высокая</td> </tr> <tr> <td>51</td> <td>№ 10 (10)</td> <td>11</td> <td>11</td> <td>11</td> <td>11</td> <td>11</td> <td>11</td> <td>Средняя</td> </tr> <tr> <td>52</td> <td>№ 10 (10)</td> <td>11</td> <td>11</td> <td>11</td> <td>11</td> <td>11</td> <td>11</td> <td>Высокая</td> </tr> <tr> <td>53</td> <td>№ 10 (10)</td> <td>11</td> <td>11</td> <td>11</td> <td>11</td> <td>11</td> <td>11</td> <td>Средняя</td> </tr> <tr> <td>54</td> <td>№ 10 (10)</td> <td>11</td> <td>11</td> <td>11</td> <td>11</td> <td>11</td> <td>11</td> <td>Высокая</td> </tr> <tr> <td>55</td> <td>№ 10 (10)</td> <td>11</td> <td>11</td> <td>11</td> <td>11</td> <td>11</td> <td>11</td> <td>Средняя</td> </tr> <tr> <td>56</td> <td>№ 10 (10)</td> <td>11</td> <td>11</td> <td>11</td> <td>11</td> <td>11</td> <td>11</td> <td>Высокая</td> </tr> <tr> <td>57</td> <td>№ 10 (10)</td> <td>11</td> <td>11</td> <td>11</td> <td>11</td> <td>11</td> <td>11</td> <td>Средняя</td> </tr> <tr> <td>58</td> <td>№ 10 (10)</td> <td>11</td> <td>11</td> <td>11</td> <td>11</td> <td>11</td> <td>11</td> <td>Высокая</td> </tr> <tr> <td>59</td> <td>№ 10 (10)</td> <td>11</td> <td>11</td> <td>11</td> <td>11</td> <td>11</td> <td>11</td> <td>Средняя</td> </tr> <tr> <td>60</td> <td>№ 10 (10)</td> <td>11</td> <td>11</td> <td>11</td> <td>11</td> <td>11</td> <td>11</td> <td>Высокая</td> </tr> <tr> <td>61</td> <td>№ 10 (10)</td> <td>11</td> <td>11</td> <td>11</td> <td>11</td> <td>11</td> <td>11</td> <td>Средняя</td> </tr> <tr> <td>62</td> <td>№ 10 (10)</td> <td>11</td> <td>11</td> <td>11</td> <td>11</td> <td>11</td> <td>11</td> <td>Высокая</td> </tr> <tr> <td>63</td> <td>№ 10 (10)</td> <td>11</td> <td>11</td> <td>11</td> <td>11</td> <td>11</td> <td>11</td> <td>Средняя</td> </tr> <tr> <td>64</td> <td>№ 10 (10)</td> <td>11</td> <td>11</td> <td>11</td> <td>11</td> <td>11</td> <td>11</td> <td>Высокая</td> </tr> <tr> <td>65</td> <td>№ 10 (10)</td> <td>11</td> <td>11</td> <td>11</td> <td>11</td> <td>11</td> <td>11</td> <td>Средняя</td> </tr> <tr> <td>66</td> <td>№ 10 (10)</td> <td>11</td> <td>11</td> <td>11</td> <td>11</td> <td>11</td> <td>11</td> <td>Высокая</td> </tr> <tr> <td>67</td> <td>№ 10 (10)</td> <td>11</td> <td>11</td> <td>11</td> <td>11</td> <td>11</td> <td>11</td> <td>Средняя</td> </tr> <tr> <td>68</td> <td>№ 10 (10)</td> <td>11</td> <td>11</td> <td>11</td> <td>11</td> <td>11</td> <td>11</td> <td>Высокая</td> </tr> <tr> <td>69</td> <td>№ 10 (10)</td> <td>11</td> <td>11</td> <td>11</td> <td>11</td> <td>11</td> <td>11</td> <td>Средняя</td> </tr> <tr> <td>70</td> <td>№ 10 (10)</td> <td>11</td> <td>11</td> <td>11</td> <td>11</td> <td>11</td> <td>11</td> <td>Высокая</td> </tr> <tr> <td>71</td> <td>№ 10 (10)</td> <td>11</td> <td>11</td> <td>11</td> <td>11</td> <td>11</td> <td>11</td> <td>Средняя</td> </tr> <tr> <td>72</td> <td>№ 10 (10)</td> <td>11</td> <td>11</td> <td>11</td> <td>11</td> <td>11</td> <td>11</td> <td>Высокая</td> </tr> <tr> <td>73</td> <td>№ 10 (10)</td> <td>11</td> <td>11</td> <td>11</td> <td>11</td> <td>11</td> <td>11</td> <td>Средняя</td> </tr> <tr> <td>74</td> <td>№ 10 (10)</td> <td>11</td> <td>11</td> <td>11</td> <td>11</td> <td>11</td> <td>11</td> <td>Высокая</td> </tr> <tr> <td>75</td> <td>№ 10 (10)</td> <td>11</td> <td>11</td> <td>11</td> <td>11</td> <td>11</td> <td>11</td> <td>Средняя</td> </tr> <tr> <td>76</td> <td>№ 10 (10)</td> <td>11</td> <td>11</td> <td>11</td> <td>11</td> <td>11</td> <td>11</td> <td>Высокая</td> </tr> <tr> <td>77</td> <td>№ 10 (10)</td> <td>11</td> <td>11</td> <td>11</td> <td>11</td> <td>11</td> <td>11</td> <td>Средняя</td> </tr> <tr> <td>78</td> <td>№ 10 (10)</td> <td>11</td> <td>11</td> <td>11</td> <td>11</td> <td>11</td> <td>11</td> <td>Высокая</td> </tr> <tr> <td>79</td> <td>№ 10 (10)</td> <td>11</td> <td>11</td> <td>11</td> <td>11</td> <td>11</td> <td>11</td> <td>Средняя</td> </tr> <tr> <td>80</td> <td>№ 10 (10)</td> <td>11</td> <td>11</td> <td>11</td> <td>11</td> <td>11</td> <td>11</td> <td>Высокая</td> </tr> <tr> <td>81</td> <td>№ 10 (10)</td> <td>11</td> <td>11</td> <td>11</td> <td>11</td> <td>11</td> <td>11</td> <td>Средняя</td> </tr> <tr> <td>82</td> <td>№ 10 (10)</td> <td>11</td> <td>11</td> <td>11</td> <td>11</td> <td>11</td> <td>11</td> <td>Высокая</td> </tr> <tr> <td>83</td> <td>№ 10 (10)</td> <td>11</td> <td>11</td> <td>11</td> <td>11</td> <td>11</td> <td>11</td> <td>Средняя</td> </tr> <tr> <td>84</td> <td>№ 10 (10)</td> <td>11</td> <td>11</td> <td>11</td> <td>11</td> <td>11</td> <td>11</td> <td>Высокая</td> </tr> <tr> <td>85</td> <td>№ 10 (10)</td> <td>11</td> <td>11</td> <td>11</td> <td>11</td> <td>11</td> <td>11</td> <td>Средняя</td> </tr> <tr> <td>86</td> <td>№ 10 (10)</td> <td>11</td> <td>11</td> <td>11</td> <td>11</td> <td>11</td> <td>11</td> <td>Высокая</td> </tr> <tr> <td>87</td> <td>№ 10 (10)</td> <td>11</td> <td>11</td> <td>11</td> <td>11</td> <td>11</td> <td>11</td> <td>Средняя</td> </tr> <tr> <td>88</td> <td>№ 10 (10)</td> <td>11</td> <td>11</td> <td>11</td> <td>11</td> <td>11</td> <td>11</td> <td>Высокая</td> </tr> <tr> <td>89</td> <td>№ 10 (10)</td> <td>11</td> <td>11</td> <td>11</td> <td>11</td> <td>11</td> <td>11</td> <td>Средняя</td> </tr> <tr> <td>90</td> <td>№ 10 (10)</td> <td>11</td> <td>11</td> <td>11</td> <td>11</td> <td>11</td> <td>11</td> <td>Высокая</td> </tr> <tr> <td>91</td> <td>№ 10 (10)</td> <td>11</td> <td>11</td> <td>11</td> <td>11</td> <td>11</td> <td>11</td> <td>Средняя</td> </tr> <tr> <td>92</td> <td>№ 10 (10)</td> <td>11</td> <td>11</td> <td>11</td> <td>11</td> <td>11</td> <td>11</td> <td>Высокая</td> </tr> <tr> <td>93</td> <td>№ 10 (10)</td> <td>11</td> <td>11</td> <td>11</td> <td>11</td> <td>11</td> <td>11</td> <td>Средняя</td> </tr> <tr> <td>94</td> <td>№ 10 (10)</td> <td>11</td> <td>11</td> <td>11</td> <td>11</td> <td>11</td> <td>11</td> <td>Высокая</td> </tr> <tr> <td>95</td> <td>№ 10 (10)</td> <td>11</td> <td>11</td> <td>11</td> <td>11</td> <td>11</td> <td>11</td> <td>Средняя</td> </tr> <tr> <td>96</td> <td>№ 10 (10)</td> <td>11</td> <td>11</td> <td>11</td> <td>11</td> <td>11</td> <td>11</td> <td>Высокая</td> </tr> <tr> <td>97</td> <td>№ 10 (10)</td> <td>11</td> <td>11</td> <td>11</td> <td>11</td> <td>11</td> <td>11</td> <td>Средняя</td> </tr> <tr> <td>98</td> <td>№ 10 (10)</td> <td>11</td> <td>11</td> <td>11</td> <td>11</td> <td>11</td> <td>11</td> <td>Высокая</td> </tr> <tr> <td>99</td> <td>№ 10 (10)</td> <td>11</td> <td>11</td> <td>11</td> <td>11</td> <td>11</td> <td>11</td> <td>Средняя</td> </tr> <tr> <td>100</td> <td>№ 10 (10)</td> <td>11</td> <td>11</td> <td>11</td> <td>11</td> <td>11</td> <td>11</td> <td>Высокая</td> </tr> </tbody> </table> | №  | Наименование испытаний (тестов) | Сложность |    |    |                      |  |  | Всего | Средняя |  |  | Высокая |  |  | 1 | 2 | 3 | 4 | 5 | 6 | 1 | № 10 (10) | 11 | 11 | 11 | 11 | 11 | 11 | Сложность<br>высокая | 2 | № 10 (10) | 11 | 11 | 11 | 11 | 11 | 11 | 3 | № 10 (10) | 11 | 11 | 11 | 11 | 11 | 11 | 4 | № 10 (10) | 11 | 11 | 11 | 11 | 11 | 11 | Всего | 5 | № 10 (10) | 11 | 11 | 11 | 11 | 11 | 11 | 6 | № 10 (10) | 11 | 11 | 11 | 11 | 11 | 11 | 7 | № 10 (10) | 11 | 11 | 11 | 11 | 11 | 11 | Средняя | 8 | № 10 (10) | 11 | 11 | 11 | 11 | 11 | 11 | 9 | № 10 (10) | 11 | 11 | 11 | 11 | 11 | 11 | 10 | № 10 (10) | 11 | 11 | 11 | 11 | 11 | 11 | Высокая | 11 | № 10 (10) | 11 | 11 | 11 | 11 | 11 | 11 | 12 | № 10 (10) | 11 | 11 | 11 | 11 | 11 | 11 | 13 | № 10 (10) | 11 | 11 | 11 | 11 | 11 | 11 | Средняя | 14 | № 10 (10) | 11 | 11 | 11 | 11 | 11 | 11 | Высокая | 15 | № 10 (10) | 11 | 11 | 11 | 11 | 11 | 11 | Средняя | 16 | № 10 (10) | 11 | 11 | 11 | 11 | 11 | 11 | Высокая | 17 | № 10 (10) | 11 | 11 | 11 | 11 | 11 | 11 | Средняя | 18 | № 10 (10) | 11 | 11 | 11 | 11 | 11 | 11 | Высокая | 19 | № 10 (10) | 11 | 11 | 11 | 11 | 11 | 11 | Средняя | 20 | № 10 (10) | 11 | 11 | 11 | 11 | 11 | 11 | Высокая | 21 | № 10 (10) | 11 | 11 | 11 | 11 | 11 | 11 | Средняя | 22 | № 10 (10) | 11 | 11 | 11 | 11 | 11 | 11 | Высокая | 23 | № 10 (10) | 11 | 11 | 11 | 11 | 11 | 11 | Средняя | 24 | № 10 (10) | 11 | 11 | 11 | 11 | 11 | 11 | Высокая | 25 | № 10 (10) | 11 | 11 | 11 | 11 | 11 | 11 | Средняя | 26 | № 10 (10) | 11 | 11 | 11 | 11 | 11 | 11 | Высокая | 27 | № 10 (10) | 11 | 11 | 11 | 11 | 11 | 11 | Средняя | 28 | № 10 (10) | 11 | 11 | 11 | 11 | 11 | 11 | Высокая | 29 | № 10 (10) | 11 | 11 | 11 | 11 | 11 | 11 | Средняя | 30 | № 10 (10) | 11 | 11 | 11 | 11 | 11 | 11 | Высокая | 31 | № 10 (10) | 11 | 11 | 11 | 11 | 11 | 11 | Средняя | 32 | № 10 (10) | 11 | 11 | 11 | 11 | 11 | 11 | Высокая | 33 | № 10 (10) | 11 | 11 | 11 | 11 | 11 | 11 | Средняя | 34 | № 10 (10) | 11 | 11 | 11 | 11 | 11 | 11 | Высокая | 35 | № 10 (10) | 11 | 11 | 11 | 11 | 11 | 11 | Средняя | 36 | № 10 (10) | 11 | 11 | 11 | 11 | 11 | 11 | Высокая | 37 | № 10 (10) | 11 | 11 | 11 | 11 | 11 | 11 | Средняя | 38 | № 10 (10) | 11 | 11 | 11 | 11 | 11 | 11 | Высокая | 39 | № 10 (10) | 11 | 11 | 11 | 11 | 11 | 11 | Средняя | 40 | № 10 (10) | 11 | 11 | 11 | 11 | 11 | 11 | Высокая | 41 | № 10 (10) | 11 | 11 | 11 | 11 | 11 | 11 | Средняя | 42 | № 10 (10) | 11 | 11 | 11 | 11 | 11 | 11 | Высокая | 43 | № 10 (10) | 11 | 11 | 11 | 11 | 11 | 11 | Средняя | 44 | № 10 (10) | 11 | 11 | 11 | 11 | 11 | 11 | Высокая | 45 | № 10 (10) | 11 | 11 | 11 | 11 | 11 | 11 | Средняя | 46 | № 10 (10) | 11 | 11 | 11 | 11 | 11 | 11 | Высокая | 47 | № 10 (10) | 11 | 11 | 11 | 11 | 11 | 11 | Средняя | 48 | № 10 (10) | 11 | 11 | 11 | 11 | 11 | 11 | Высокая | 49 | № 10 (10) | 11 | 11 | 11 | 11 | 11 | 11 | Средняя | 50 | № 10 (10) | 11 | 11 | 11 | 11 | 11 | 11 | Высокая | 51 | № 10 (10) | 11 | 11 | 11 | 11 | 11 | 11 | Средняя | 52 | № 10 (10) | 11 | 11 | 11 | 11 | 11 | 11 | Высокая | 53 | № 10 (10) | 11 | 11 | 11 | 11 | 11 | 11 | Средняя | 54 | № 10 (10) | 11 | 11 | 11 | 11 | 11 | 11 | Высокая | 55 | № 10 (10) | 11 | 11 | 11 | 11 | 11 | 11 | Средняя | 56 | № 10 (10) | 11 | 11 | 11 | 11 | 11 | 11 | Высокая | 57 | № 10 (10) | 11 | 11 | 11 | 11 | 11 | 11 | Средняя | 58 | № 10 (10) | 11 | 11 | 11 | 11 | 11 | 11 | Высокая | 59 | № 10 (10) | 11 | 11 | 11 | 11 | 11 | 11 | Средняя | 60 | № 10 (10) | 11 | 11 | 11 | 11 | 11 | 11 | Высокая | 61 | № 10 (10) | 11 | 11 | 11 | 11 | 11 | 11 | Средняя | 62 | № 10 (10) | 11 | 11 | 11 | 11 | 11 | 11 | Высокая | 63 | № 10 (10) | 11 | 11 | 11 | 11 | 11 | 11 | Средняя | 64 | № 10 (10) | 11 | 11 | 11 | 11 | 11 | 11 | Высокая | 65 | № 10 (10) | 11 | 11 | 11 | 11 | 11 | 11 | Средняя | 66 | № 10 (10) | 11 | 11 | 11 | 11 | 11 | 11 | Высокая | 67 | № 10 (10) | 11 | 11 | 11 | 11 | 11 | 11 | Средняя | 68 | № 10 (10) | 11 | 11 | 11 | 11 | 11 | 11 | Высокая | 69 | № 10 (10) | 11 | 11 | 11 | 11 | 11 | 11 | Средняя | 70 | № 10 (10) | 11 | 11 | 11 | 11 | 11 | 11 | Высокая | 71 | № 10 (10) | 11 | 11 | 11 | 11 | 11 | 11 | Средняя | 72 | № 10 (10) | 11 | 11 | 11 | 11 | 11 | 11 | Высокая | 73 | № 10 (10) | 11 | 11 | 11 | 11 | 11 | 11 | Средняя | 74 | № 10 (10) | 11 | 11 | 11 | 11 | 11 | 11 | Высокая | 75 | № 10 (10) | 11 | 11 | 11 | 11 | 11 | 11 | Средняя | 76 | № 10 (10) | 11 | 11 | 11 | 11 | 11 | 11 | Высокая | 77 | № 10 (10) | 11 | 11 | 11 | 11 | 11 | 11 | Средняя | 78 | № 10 (10) | 11 | 11 | 11 | 11 | 11 | 11 | Высокая | 79 | № 10 (10) | 11 | 11 | 11 | 11 | 11 | 11 | Средняя | 80 | № 10 (10) | 11 | 11 | 11 | 11 | 11 | 11 | Высокая | 81 | № 10 (10) | 11 | 11 | 11 | 11 | 11 | 11 | Средняя | 82 | № 10 (10) | 11 | 11 | 11 | 11 | 11 | 11 | Высокая | 83 | № 10 (10) | 11 | 11 | 11 | 11 | 11 | 11 | Средняя | 84 | № 10 (10) | 11 | 11 | 11 | 11 | 11 | 11 | Высокая | 85 | № 10 (10) | 11 | 11 | 11 | 11 | 11 | 11 | Средняя | 86 | № 10 (10) | 11 | 11 | 11 | 11 | 11 | 11 | Высокая | 87 | № 10 (10) | 11 | 11 | 11 | 11 | 11 | 11 | Средняя | 88 | № 10 (10) | 11 | 11 | 11 | 11 | 11 | 11 | Высокая | 89 | № 10 (10) | 11 | 11 | 11 | 11 | 11 | 11 | Средняя | 90 | № 10 (10) | 11 | 11 | 11 | 11 | 11 | 11 | Высокая | 91 | № 10 (10) | 11 | 11 | 11 | 11 | 11 | 11 | Средняя | 92 | № 10 (10) | 11 | 11 | 11 | 11 | 11 | 11 | Высокая | 93 | № 10 (10) | 11 | 11 | 11 | 11 | 11 | 11 | Средняя | 94 | № 10 (10) | 11 | 11 | 11 | 11 | 11 | 11 | Высокая | 95 | № 10 (10) | 11 | 11 | 11 | 11 | 11 | 11 | Средняя | 96 | № 10 (10) | 11 | 11 | 11 | 11 | 11 | 11 | Высокая | 97 | № 10 (10) | 11 | 11 | 11 | 11 | 11 | 11 | Средняя | 98 | № 10 (10) | 11 | 11 | 11 | 11 | 11 | 11 | Высокая | 99 | № 10 (10) | 11 | 11 | 11 | 11 | 11 | 11 | Средняя | 100 | № 10 (10) | 11 | 11 | 11 | 11 | 11 | 11 | Высокая |
| №              | Наименование испытаний (тестов)  | Сложность  |    |                                 |           |    |    | Всего                |  |  |       |         |  |  |         |  |  |   |   |   |   |   |   |   |           |    |    |    |    |    |    |                      |   |           |    |    |    |    |    |    |   |           |    |    |    |    |    |    |   |           |    |    |    |    |    |    |       |   |           |    |    |    |    |    |    |   |           |    |    |    |    |    |    |   |           |    |    |    |    |    |    |         |   |           |    |    |    |    |    |    |   |           |    |    |    |    |    |    |    |           |    |    |    |    |    |    |         |    |           |    |    |    |    |    |    |    |           |    |    |    |    |    |    |    |           |    |    |    |    |    |    |         |    |           |    |    |    |    |    |    |         |    |           |    |    |    |    |    |    |         |    |           |    |    |    |    |    |    |         |    |           |    |    |    |    |    |    |         |    |           |    |    |    |    |    |    |         |    |           |    |    |    |    |    |    |         |    |           |    |    |    |    |    |    |         |    |           |    |    |    |    |    |    |         |    |           |    |    |    |    |    |    |         |    |           |    |    |    |    |    |    |         |    |           |    |    |    |    |    |    |         |    |           |    |    |    |    |    |    |         |    |           |    |    |    |    |    |    |         |    |           |    |    |    |    |    |    |         |    |           |    |    |    |    |    |    |         |    |           |    |    |    |    |    |    |         |    |           |    |    |    |    |    |    |         |    |           |    |    |    |    |    |    |         |    |           |    |    |    |    |    |    |         |    |           |    |    |    |    |    |    |         |    |           |    |    |    |    |    |    |         |    |           |    |    |    |    |    |    |         |    |           |    |    |    |    |    |    |         |    |           |    |    |    |    |    |    |         |    |           |    |    |    |    |    |    |         |    |           |    |    |    |    |    |    |         |    |           |    |    |    |    |    |    |         |    |           |    |    |    |    |    |    |         |    |           |    |    |    |    |    |    |         |    |           |    |    |    |    |    |    |         |    |           |    |    |    |    |    |    |         |    |           |    |    |    |    |    |    |         |    |           |    |    |    |    |    |    |         |    |           |    |    |    |    |    |    |         |    |           |    |    |    |    |    |    |         |    |           |    |    |    |    |    |    |         |    |           |    |    |    |    |    |    |         |    |           |    |    |    |    |    |    |         |    |           |    |    |    |    |    |    |         |    |           |    |    |    |    |    |    |         |    |           |    |    |    |    |    |    |         |    |           |    |    |    |    |    |    |         |    |           |    |    |    |    |    |    |         |    |           |    |    |    |    |    |    |         |    |           |    |    |    |    |    |    |         |    |           |    |    |    |    |    |    |         |    |           |    |    |    |    |    |    |         |    |           |    |    |    |    |    |    |         |    |           |    |    |    |    |    |    |         |    |           |    |    |    |    |    |    |         |    |           |    |    |    |    |    |    |         |    |           |    |    |    |    |    |    |         |    |           |    |    |    |    |    |    |         |    |           |    |    |    |    |    |    |         |    |           |    |    |    |    |    |    |         |    |           |    |    |    |    |    |    |         |    |           |    |    |    |    |    |    |         |    |           |    |    |    |    |    |    |         |    |           |    |    |    |    |    |    |         |    |           |    |    |    |    |    |    |         |    |           |    |    |    |    |    |    |         |    |           |    |    |    |    |    |    |         |    |           |    |    |    |    |    |    |         |    |           |    |    |    |    |    |    |         |    |           |    |    |    |    |    |    |         |    |           |    |    |    |    |    |    |         |    |           |    |    |    |    |    |    |         |    |           |    |    |    |    |    |    |         |    |           |    |    |    |    |    |    |         |    |           |    |    |    |    |    |    |         |    |           |    |    |    |    |    |    |         |    |           |    |    |    |    |    |    |         |    |           |    |    |    |    |    |    |         |    |           |    |    |    |    |    |    |         |    |           |    |    |    |    |    |    |         |    |           |    |    |    |    |    |    |         |    |           |    |    |    |    |    |    |         |    |           |    |    |    |    |    |    |         |    |           |    |    |    |    |    |    |         |    |           |    |    |    |    |    |    |         |    |           |    |    |    |    |    |    |         |    |           |    |    |    |    |    |    |         |    |           |    |    |    |    |    |    |         |    |           |    |    |    |    |    |    |         |    |           |    |    |    |    |    |    |         |    |           |    |    |    |    |    |    |         |     |           |    |    |    |    |    |    |         |
|                |                                  | Средняя  |    |                                 | Высокая   |    |    |                      |  |  |       |         |  |  |         |  |  |   |   |   |   |   |   |   |           |    |    |    |    |    |    |                      |   |           |    |    |    |    |    |    |   |           |    |    |    |    |    |    |   |           |    |    |    |    |    |    |       |   |           |    |    |    |    |    |    |   |           |    |    |    |    |    |    |   |           |    |    |    |    |    |    |         |   |           |    |    |    |    |    |    |   |           |    |    |    |    |    |    |    |           |    |    |    |    |    |    |         |    |           |    |    |    |    |    |    |    |           |    |    |    |    |    |    |    |           |    |    |    |    |    |    |         |    |           |    |    |    |    |    |    |         |    |           |    |    |    |    |    |    |         |    |           |    |    |    |    |    |    |         |    |           |    |    |    |    |    |    |         |    |           |    |    |    |    |    |    |         |    |           |    |    |    |    |    |    |         |    |           |    |    |    |    |    |    |         |    |           |    |    |    |    |    |    |         |    |           |    |    |    |    |    |    |         |    |           |    |    |    |    |    |    |         |    |           |    |    |    |    |    |    |         |    |           |    |    |    |    |    |    |         |    |           |    |    |    |    |    |    |         |    |           |    |    |    |    |    |    |         |    |           |    |    |    |    |    |    |         |    |           |    |    |    |    |    |    |         |    |           |    |    |    |    |    |    |         |    |           |    |    |    |    |    |    |         |    |           |    |    |    |    |    |    |         |    |           |    |    |    |    |    |    |         |    |           |    |    |    |    |    |    |         |    |           |    |    |    |    |    |    |         |    |           |    |    |    |    |    |    |         |    |           |    |    |    |    |    |    |         |    |           |    |    |    |    |    |    |         |    |           |    |    |    |    |    |    |         |    |           |    |    |    |    |    |    |         |    |           |    |    |    |    |    |    |         |    |           |    |    |    |    |    |    |         |    |           |    |    |    |    |    |    |         |    |           |    |    |    |    |    |    |         |    |           |    |    |    |    |    |    |         |    |           |    |    |    |    |    |    |         |    |           |    |    |    |    |    |    |         |    |           |    |    |    |    |    |    |         |    |           |    |    |    |    |    |    |         |    |           |    |    |    |    |    |    |         |    |           |    |    |    |    |    |    |         |    |           |    |    |    |    |    |    |         |    |           |    |    |    |    |    |    |         |    |           |    |    |    |    |    |    |         |    |           |    |    |    |    |    |    |         |    |           |    |    |    |    |    |    |         |    |           |    |    |    |    |    |    |         |    |           |    |    |    |    |    |    |         |    |           |    |    |    |    |    |    |         |    |           |    |    |    |    |    |    |         |    |           |    |    |    |    |    |    |         |    |           |    |    |    |    |    |    |         |    |           |    |    |    |    |    |    |         |    |           |    |    |    |    |    |    |         |    |           |    |    |    |    |    |    |         |    |           |    |    |    |    |    |    |         |    |           |    |    |    |    |    |    |         |    |           |    |    |    |    |    |    |         |    |           |    |    |    |    |    |    |         |    |           |    |    |    |    |    |    |         |    |           |    |    |    |    |    |    |         |    |           |    |    |    |    |    |    |         |    |           |    |    |    |    |    |    |         |    |           |    |    |    |    |    |    |         |    |           |    |    |    |    |    |    |         |    |           |    |    |    |    |    |    |         |    |           |    |    |    |    |    |    |         |    |           |    |    |    |    |    |    |         |    |           |    |    |    |    |    |    |         |    |           |    |    |    |    |    |    |         |    |           |    |    |    |    |    |    |         |    |           |    |    |    |    |    |    |         |    |           |    |    |    |    |    |    |         |    |           |    |    |    |    |    |    |         |    |           |    |    |    |    |    |    |         |    |           |    |    |    |    |    |    |         |    |           |    |    |    |    |    |    |         |    |           |    |    |    |    |    |    |         |    |           |    |    |    |    |    |    |         |    |           |    |    |    |    |    |    |         |    |           |    |    |    |    |    |    |         |    |           |    |    |    |    |    |    |         |    |           |    |    |    |    |    |    |         |    |           |    |    |    |    |    |    |         |    |           |    |    |    |    |    |    |         |    |           |    |    |    |    |    |    |         |    |           |    |    |    |    |    |    |         |    |           |    |    |    |    |    |    |         |    |           |    |    |    |    |    |    |         |     |           |    |    |    |    |    |    |         |
|                |                                  | 1  | 2  | 3                               | 4         | 5  | 6  |                      |  |  |       |         |  |  |         |  |  |   |   |   |   |   |   |   |           |    |    |    |    |    |    |                      |   |           |    |    |    |    |    |    |   |           |    |    |    |    |    |    |   |           |    |    |    |    |    |    |       |   |           |    |    |    |    |    |    |   |           |    |    |    |    |    |    |   |           |    |    |    |    |    |    |         |   |           |    |    |    |    |    |    |   |           |    |    |    |    |    |    |    |           |    |    |    |    |    |    |         |    |           |    |    |    |    |    |    |    |           |    |    |    |    |    |    |    |           |    |    |    |    |    |    |         |    |           |    |    |    |    |    |    |         |    |           |    |    |    |    |    |    |         |    |           |    |    |    |    |    |    |         |    |           |    |    |    |    |    |    |         |    |           |    |    |    |    |    |    |         |    |           |    |    |    |    |    |    |         |    |           |    |    |    |    |    |    |         |    |           |    |    |    |    |    |    |         |    |           |    |    |    |    |    |    |         |    |           |    |    |    |    |    |    |         |    |           |    |    |    |    |    |    |         |    |           |    |    |    |    |    |    |         |    |           |    |    |    |    |    |    |         |    |           |    |    |    |    |    |    |         |    |           |    |    |    |    |    |    |         |    |           |    |    |    |    |    |    |         |    |           |    |    |    |    |    |    |         |    |           |    |    |    |    |    |    |         |    |           |    |    |    |    |    |    |         |    |           |    |    |    |    |    |    |         |    |           |    |    |    |    |    |    |         |    |           |    |    |    |    |    |    |         |    |           |    |    |    |    |    |    |         |    |           |    |    |    |    |    |    |         |    |           |    |    |    |    |    |    |         |    |           |    |    |    |    |    |    |         |    |           |    |    |    |    |    |    |         |    |           |    |    |    |    |    |    |         |    |           |    |    |    |    |    |    |         |    |           |    |    |    |    |    |    |         |    |           |    |    |    |    |    |    |         |    |           |    |    |    |    |    |    |         |    |           |    |    |    |    |    |    |         |    |           |    |    |    |    |    |    |         |    |           |    |    |    |    |    |    |         |    |           |    |    |    |    |    |    |         |    |           |    |    |    |    |    |    |         |    |           |    |    |    |    |    |    |         |    |           |    |    |    |    |    |    |         |    |           |    |    |    |    |    |    |         |    |           |    |    |    |    |    |    |         |    |           |    |    |    |    |    |    |         |    |           |    |    |    |    |    |    |         |    |           |    |    |    |    |    |    |         |    |           |    |    |    |    |    |    |         |    |           |    |    |    |    |    |    |         |    |           |    |    |    |    |    |    |         |    |           |    |    |    |    |    |    |         |    |           |    |    |    |    |    |    |         |    |           |    |    |    |    |    |    |         |    |           |    |    |    |    |    |    |         |    |           |    |    |    |    |    |    |         |    |           |    |    |    |    |    |    |         |    |           |    |    |    |    |    |    |         |    |           |    |    |    |    |    |    |         |    |           |    |    |    |    |    |    |         |    |           |    |    |    |    |    |    |         |    |           |    |    |    |    |    |    |         |    |           |    |    |    |    |    |    |         |    |           |    |    |    |    |    |    |         |    |           |    |    |    |    |    |    |         |    |           |    |    |    |    |    |    |         |    |           |    |    |    |    |    |    |         |    |           |    |    |    |    |    |    |         |    |           |    |    |    |    |    |    |         |    |           |    |    |    |    |    |    |         |    |           |    |    |    |    |    |    |         |    |           |    |    |    |    |    |    |         |    |           |    |    |    |    |    |    |         |    |           |    |    |    |    |    |    |         |    |           |    |    |    |    |    |    |         |    |           |    |    |    |    |    |    |         |    |           |    |    |    |    |    |    |         |    |           |    |    |    |    |    |    |         |    |           |    |    |    |    |    |    |         |    |           |    |    |    |    |    |    |         |    |           |    |    |    |    |    |    |         |    |           |    |    |    |    |    |    |         |    |           |    |    |    |    |    |    |         |    |           |    |    |    |    |    |    |         |    |           |    |    |    |    |    |    |         |    |           |    |    |    |    |    |    |         |    |           |    |    |    |    |    |    |         |    |           |    |    |    |    |    |    |         |    |           |    |    |    |    |    |    |         |    |           |    |    |    |    |    |    |         |     |           |    |    |    |    |    |    |         |
| 1              | № 10 (10)                        | 11   | 11 | 11                              | 11        | 11 | 11 | Сложность<br>высокая |  |  |       |         |  |  |         |  |  |   |   |   |   |   |   |   |           |    |    |    |    |    |    |                      |   |           |    |    |    |    |    |    |   |           |    |    |    |    |    |    |   |           |    |    |    |    |    |    |       |   |           |    |    |    |    |    |    |   |           |    |    |    |    |    |    |   |           |    |    |    |    |    |    |         |   |           |    |    |    |    |    |    |   |           |    |    |    |    |    |    |    |           |    |    |    |    |    |    |         |    |           |    |    |    |    |    |    |    |           |    |    |    |    |    |    |    |           |    |    |    |    |    |    |         |    |           |    |    |    |    |    |    |         |    |           |    |    |    |    |    |    |         |    |           |    |    |    |    |    |    |         |    |           |    |    |    |    |    |    |         |    |           |    |    |    |    |    |    |         |    |           |    |    |    |    |    |    |         |    |           |    |    |    |    |    |    |         |    |           |    |    |    |    |    |    |         |    |           |    |    |    |    |    |    |         |    |           |    |    |    |    |    |    |         |    |           |    |    |    |    |    |    |         |    |           |    |    |    |    |    |    |         |    |           |    |    |    |    |    |    |         |    |           |    |    |    |    |    |    |         |    |           |    |    |    |    |    |    |         |    |           |    |    |    |    |    |    |         |    |           |    |    |    |    |    |    |         |    |           |    |    |    |    |    |    |         |    |           |    |    |    |    |    |    |         |    |           |    |    |    |    |    |    |         |    |           |    |    |    |    |    |    |         |    |           |    |    |    |    |    |    |         |    |           |    |    |    |    |    |    |         |    |           |    |    |    |    |    |    |         |    |           |    |    |    |    |    |    |         |    |           |    |    |    |    |    |    |         |    |           |    |    |    |    |    |    |         |    |           |    |    |    |    |    |    |         |    |           |    |    |    |    |    |    |         |    |           |    |    |    |    |    |    |         |    |           |    |    |    |    |    |    |         |    |           |    |    |    |    |    |    |         |    |           |    |    |    |    |    |    |         |    |           |    |    |    |    |    |    |         |    |           |    |    |    |    |    |    |         |    |           |    |    |    |    |    |    |         |    |           |    |    |    |    |    |    |         |    |           |    |    |    |    |    |    |         |    |           |    |    |    |    |    |    |         |    |           |    |    |    |    |    |    |         |    |           |    |    |    |    |    |    |         |    |           |    |    |    |    |    |    |         |    |           |    |    |    |    |    |    |         |    |           |    |    |    |    |    |    |         |    |           |    |    |    |    |    |    |         |    |           |    |    |    |    |    |    |         |    |           |    |    |    |    |    |    |         |    |           |    |    |    |    |    |    |         |    |           |    |    |    |    |    |    |         |    |           |    |    |    |    |    |    |         |    |           |    |    |    |    |    |    |         |    |           |    |    |    |    |    |    |         |    |           |    |    |    |    |    |    |         |    |           |    |    |    |    |    |    |         |    |           |    |    |    |    |    |    |         |    |           |    |    |    |    |    |    |         |    |           |    |    |    |    |    |    |         |    |           |    |    |    |    |    |    |         |    |           |    |    |    |    |    |    |         |    |           |    |    |    |    |    |    |         |    |           |    |    |    |    |    |    |         |    |           |    |    |    |    |    |    |         |    |           |    |    |    |    |    |    |         |    |           |    |    |    |    |    |    |         |    |           |    |    |    |    |    |    |         |    |           |    |    |    |    |    |    |         |    |           |    |    |    |    |    |    |         |    |           |    |    |    |    |    |    |         |    |           |    |    |    |    |    |    |         |    |           |    |    |    |    |    |    |         |    |           |    |    |    |    |    |    |         |    |           |    |    |    |    |    |    |         |    |           |    |    |    |    |    |    |         |    |           |    |    |    |    |    |    |         |    |           |    |    |    |    |    |    |         |    |           |    |    |    |    |    |    |         |    |           |    |    |    |    |    |    |         |    |           |    |    |    |    |    |    |         |    |           |    |    |    |    |    |    |         |    |           |    |    |    |    |    |    |         |    |           |    |    |    |    |    |    |         |    |           |    |    |    |    |    |    |         |    |           |    |    |    |    |    |    |         |    |           |    |    |    |    |    |    |         |    |           |    |    |    |    |    |    |         |    |           |    |    |    |    |    |    |         |     |           |    |    |    |    |    |    |         |
| 2              | № 10 (10)                        | 11   | 11 | 11                              | 11        | 11 | 11 |                      |  |  |       |         |  |  |         |  |  |   |   |   |   |   |   |   |           |    |    |    |    |    |    |                      |   |           |    |    |    |    |    |    |   |           |    |    |    |    |    |    |   |           |    |    |    |    |    |    |       |   |           |    |    |    |    |    |    |   |           |    |    |    |    |    |    |   |           |    |    |    |    |    |    |         |   |           |    |    |    |    |    |    |   |           |    |    |    |    |    |    |    |           |    |    |    |    |    |    |         |    |           |    |    |    |    |    |    |    |           |    |    |    |    |    |    |    |           |    |    |    |    |    |    |         |    |           |    |    |    |    |    |    |         |    |           |    |    |    |    |    |    |         |    |           |    |    |    |    |    |    |         |    |           |    |    |    |    |    |    |         |    |           |    |    |    |    |    |    |         |    |           |    |    |    |    |    |    |         |    |           |    |    |    |    |    |    |         |    |           |    |    |    |    |    |    |         |    |           |    |    |    |    |    |    |         |    |           |    |    |    |    |    |    |         |    |           |    |    |    |    |    |    |         |    |           |    |    |    |    |    |    |         |    |           |    |    |    |    |    |    |         |    |           |    |    |    |    |    |    |         |    |           |    |    |    |    |    |    |         |    |           |    |    |    |    |    |    |         |    |           |    |    |    |    |    |    |         |    |           |    |    |    |    |    |    |         |    |           |    |    |    |    |    |    |         |    |           |    |    |    |    |    |    |         |    |           |    |    |    |    |    |    |         |    |           |    |    |    |    |    |    |         |    |           |    |    |    |    |    |    |         |    |           |    |    |    |    |    |    |         |    |           |    |    |    |    |    |    |         |    |           |    |    |    |    |    |    |         |    |           |    |    |    |    |    |    |         |    |           |    |    |    |    |    |    |         |    |           |    |    |    |    |    |    |         |    |           |    |    |    |    |    |    |         |    |           |    |    |    |    |    |    |         |    |           |    |    |    |    |    |    |         |    |           |    |    |    |    |    |    |         |    |           |    |    |    |    |    |    |         |    |           |    |    |    |    |    |    |         |    |           |    |    |    |    |    |    |         |    |           |    |    |    |    |    |    |         |    |           |    |    |    |    |    |    |         |    |           |    |    |    |    |    |    |         |    |           |    |    |    |    |    |    |         |    |           |    |    |    |    |    |    |         |    |           |    |    |    |    |    |    |         |    |           |    |    |    |    |    |    |         |    |           |    |    |    |    |    |    |         |    |           |    |    |    |    |    |    |         |    |           |    |    |    |    |    |    |         |    |           |    |    |    |    |    |    |         |    |           |    |    |    |    |    |    |         |    |           |    |    |    |    |    |    |         |    |           |    |    |    |    |    |    |         |    |           |    |    |    |    |    |    |         |    |           |    |    |    |    |    |    |         |    |           |    |    |    |    |    |    |         |    |           |    |    |    |    |    |    |         |    |           |    |    |    |    |    |    |         |    |           |    |    |    |    |    |    |         |    |           |    |    |    |    |    |    |         |    |           |    |    |    |    |    |    |         |    |           |    |    |    |    |    |    |         |    |           |    |    |    |    |    |    |         |    |           |    |    |    |    |    |    |         |    |           |    |    |    |    |    |    |         |    |           |    |    |    |    |    |    |         |    |           |    |    |    |    |    |    |         |    |           |    |    |    |    |    |    |         |    |           |    |    |    |    |    |    |         |    |           |    |    |    |    |    |    |         |    |           |    |    |    |    |    |    |         |    |           |    |    |    |    |    |    |         |    |           |    |    |    |    |    |    |         |    |           |    |    |    |    |    |    |         |    |           |    |    |    |    |    |    |         |    |           |    |    |    |    |    |    |         |    |           |    |    |    |    |    |    |         |    |           |    |    |    |    |    |    |         |    |           |    |    |    |    |    |    |         |    |           |    |    |    |    |    |    |         |    |           |    |    |    |    |    |    |         |    |           |    |    |    |    |    |    |         |    |           |    |    |    |    |    |    |         |    |           |    |    |    |    |    |    |         |    |           |    |    |    |    |    |    |         |    |           |    |    |    |    |    |    |         |    |           |    |    |    |    |    |    |         |    |           |    |    |    |    |    |    |         |    |           |    |    |    |    |    |    |         |     |           |    |    |    |    |    |    |         |
| 3              | № 10 (10)                        | 11   | 11 | 11                              | 11        | 11 | 11 |                      |  |  |       |         |  |  |         |  |  |   |   |   |   |   |   |   |           |    |    |    |    |    |    |                      |   |           |    |    |    |    |    |    |   |           |    |    |    |    |    |    |   |           |    |    |    |    |    |    |       |   |           |    |    |    |    |    |    |   |           |    |    |    |    |    |    |   |           |    |    |    |    |    |    |         |   |           |    |    |    |    |    |    |   |           |    |    |    |    |    |    |    |           |    |    |    |    |    |    |         |    |           |    |    |    |    |    |    |    |           |    |    |    |    |    |    |    |           |    |    |    |    |    |    |         |    |           |    |    |    |    |    |    |         |    |           |    |    |    |    |    |    |         |    |           |    |    |    |    |    |    |         |    |           |    |    |    |    |    |    |         |    |           |    |    |    |    |    |    |         |    |           |    |    |    |    |    |    |         |    |           |    |    |    |    |    |    |         |    |           |    |    |    |    |    |    |         |    |           |    |    |    |    |    |    |         |    |           |    |    |    |    |    |    |         |    |           |    |    |    |    |    |    |         |    |           |    |    |    |    |    |    |         |    |           |    |    |    |    |    |    |         |    |           |    |    |    |    |    |    |         |    |           |    |    |    |    |    |    |         |    |           |    |    |    |    |    |    |         |    |           |    |    |    |    |    |    |         |    |           |    |    |    |    |    |    |         |    |           |    |    |    |    |    |    |         |    |           |    |    |    |    |    |    |         |    |           |    |    |    |    |    |    |         |    |           |    |    |    |    |    |    |         |    |           |    |    |    |    |    |    |         |    |           |    |    |    |    |    |    |         |    |           |    |    |    |    |    |    |         |    |           |    |    |    |    |    |    |         |    |           |    |    |    |    |    |    |         |    |           |    |    |    |    |    |    |         |    |           |    |    |    |    |    |    |         |    |           |    |    |    |    |    |    |         |    |           |    |    |    |    |    |    |         |    |           |    |    |    |    |    |    |         |    |           |    |    |    |    |    |    |         |    |           |    |    |    |    |    |    |         |    |           |    |    |    |    |    |    |         |    |           |    |    |    |    |    |    |         |    |           |    |    |    |    |    |    |         |    |           |    |    |    |    |    |    |         |    |           |    |    |    |    |    |    |         |    |           |    |    |    |    |    |    |         |    |           |    |    |    |    |    |    |         |    |           |    |    |    |    |    |    |         |    |           |    |    |    |    |    |    |         |    |           |    |    |    |    |    |    |         |    |           |    |    |    |    |    |    |         |    |           |    |    |    |    |    |    |         |    |           |    |    |    |    |    |    |         |    |           |    |    |    |    |    |    |         |    |           |    |    |    |    |    |    |         |    |           |    |    |    |    |    |    |         |    |           |    |    |    |    |    |    |         |    |           |    |    |    |    |    |    |         |    |           |    |    |    |    |    |    |         |    |           |    |    |    |    |    |    |         |    |           |    |    |    |    |    |    |         |    |           |    |    |    |    |    |    |         |    |           |    |    |    |    |    |    |         |    |           |    |    |    |    |    |    |         |    |           |    |    |    |    |    |    |         |    |           |    |    |    |    |    |    |         |    |           |    |    |    |    |    |    |         |    |           |    |    |    |    |    |    |         |    |           |    |    |    |    |    |    |         |    |           |    |    |    |    |    |    |         |    |           |    |    |    |    |    |    |         |    |           |    |    |    |    |    |    |         |    |           |    |    |    |    |    |    |         |    |           |    |    |    |    |    |    |         |    |           |    |    |    |    |    |    |         |    |           |    |    |    |    |    |    |         |    |           |    |    |    |    |    |    |         |    |           |    |    |    |    |    |    |         |    |           |    |    |    |    |    |    |         |    |           |    |    |    |    |    |    |         |    |           |    |    |    |    |    |    |         |    |           |    |    |    |    |    |    |         |    |           |    |    |    |    |    |    |         |    |           |    |    |    |    |    |    |         |    |           |    |    |    |    |    |    |         |    |           |    |    |    |    |    |    |         |    |           |    |    |    |    |    |    |         |    |           |    |    |    |    |    |    |         |    |           |    |    |    |    |    |    |         |    |           |    |    |    |    |    |    |         |    |           |    |    |    |    |    |    |         |    |           |    |    |    |    |    |    |         |     |           |    |    |    |    |    |    |         |
| 4              | № 10 (10)                        | 11   | 11 | 11                              | 11        | 11 | 11 | Всего                |  |  |       |         |  |  |         |  |  |   |   |   |   |   |   |   |           |    |    |    |    |    |    |                      |   |           |    |    |    |    |    |    |   |           |    |    |    |    |    |    |   |           |    |    |    |    |    |    |       |   |           |    |    |    |    |    |    |   |           |    |    |    |    |    |    |   |           |    |    |    |    |    |    |         |   |           |    |    |    |    |    |    |   |           |    |    |    |    |    |    |    |           |    |    |    |    |    |    |         |    |           |    |    |    |    |    |    |    |           |    |    |    |    |    |    |    |           |    |    |    |    |    |    |         |    |           |    |    |    |    |    |    |         |    |           |    |    |    |    |    |    |         |    |           |    |    |    |    |    |    |         |    |           |    |    |    |    |    |    |         |    |           |    |    |    |    |    |    |         |    |           |    |    |    |    |    |    |         |    |           |    |    |    |    |    |    |         |    |           |    |    |    |    |    |    |         |    |           |    |    |    |    |    |    |         |    |           |    |    |    |    |    |    |         |    |           |    |    |    |    |    |    |         |    |           |    |    |    |    |    |    |         |    |           |    |    |    |    |    |    |         |    |           |    |    |    |    |    |    |         |    |           |    |    |    |    |    |    |         |    |           |    |    |    |    |    |    |         |    |           |    |    |    |    |    |    |         |    |           |    |    |    |    |    |    |         |    |           |    |    |    |    |    |    |         |    |           |    |    |    |    |    |    |         |    |           |    |    |    |    |    |    |         |    |           |    |    |    |    |    |    |         |    |           |    |    |    |    |    |    |         |    |           |    |    |    |    |    |    |         |    |           |    |    |    |    |    |    |         |    |           |    |    |    |    |    |    |         |    |           |    |    |    |    |    |    |         |    |           |    |    |    |    |    |    |         |    |           |    |    |    |    |    |    |         |    |           |    |    |    |    |    |    |         |    |           |    |    |    |    |    |    |         |    |           |    |    |    |    |    |    |         |    |           |    |    |    |    |    |    |         |    |           |    |    |    |    |    |    |         |    |           |    |    |    |    |    |    |         |    |           |    |    |    |    |    |    |         |    |           |    |    |    |    |    |    |         |    |           |    |    |    |    |    |    |         |    |           |    |    |    |    |    |    |         |    |           |    |    |    |    |    |    |         |    |           |    |    |    |    |    |    |         |    |           |    |    |    |    |    |    |         |    |           |    |    |    |    |    |    |         |    |           |    |    |    |    |    |    |         |    |           |    |    |    |    |    |    |         |    |           |    |    |    |    |    |    |         |    |           |    |    |    |    |    |    |         |    |           |    |    |    |    |    |    |         |    |           |    |    |    |    |    |    |         |    |           |    |    |    |    |    |    |         |    |           |    |    |    |    |    |    |         |    |           |    |    |    |    |    |    |         |    |           |    |    |    |    |    |    |         |    |           |    |    |    |    |    |    |         |    |           |    |    |    |    |    |    |         |    |           |    |    |    |    |    |    |         |    |           |    |    |    |    |    |    |         |    |           |    |    |    |    |    |    |         |    |           |    |    |    |    |    |    |         |    |           |    |    |    |    |    |    |         |    |           |    |    |    |    |    |    |         |    |           |    |    |    |    |    |    |         |    |           |    |    |    |    |    |    |         |    |           |    |    |    |    |    |    |         |    |           |    |    |    |    |    |    |         |    |           |    |    |    |    |    |    |         |    |           |    |    |    |    |    |    |         |    |           |    |    |    |    |    |    |         |    |           |    |    |    |    |    |    |         |    |           |    |    |    |    |    |    |         |    |           |    |    |    |    |    |    |         |    |           |    |    |    |    |    |    |         |    |           |    |    |    |    |    |    |         |    |           |    |    |    |    |    |    |         |    |           |    |    |    |    |    |    |         |    |           |    |    |    |    |    |    |         |    |           |    |    |    |    |    |    |         |    |           |    |    |    |    |    |    |         |    |           |    |    |    |    |    |    |         |    |           |    |    |    |    |    |    |         |    |           |    |    |    |    |    |    |         |    |           |    |    |    |    |    |    |         |    |           |    |    |    |    |    |    |         |    |           |    |    |    |    |    |    |         |    |           |    |    |    |    |    |    |         |    |           |    |    |    |    |    |    |         |     |           |    |    |    |    |    |    |         |
| 5              | № 10 (10)                        | 11   | 11 | 11                              | 11        | 11 | 11 |                      |  |  |       |         |  |  |         |  |  |   |   |   |   |   |   |   |           |    |    |    |    |    |    |                      |   |           |    |    |    |    |    |    |   |           |    |    |    |    |    |    |   |           |    |    |    |    |    |    |       |   |           |    |    |    |    |    |    |   |           |    |    |    |    |    |    |   |           |    |    |    |    |    |    |         |   |           |    |    |    |    |    |    |   |           |    |    |    |    |    |    |    |           |    |    |    |    |    |    |         |    |           |    |    |    |    |    |    |    |           |    |    |    |    |    |    |    |           |    |    |    |    |    |    |         |    |           |    |    |    |    |    |    |         |    |           |    |    |    |    |    |    |         |    |           |    |    |    |    |    |    |         |    |           |    |    |    |    |    |    |         |    |           |    |    |    |    |    |    |         |    |           |    |    |    |    |    |    |         |    |           |    |    |    |    |    |    |         |    |           |    |    |    |    |    |    |         |    |           |    |    |    |    |    |    |         |    |           |    |    |    |    |    |    |         |    |           |    |    |    |    |    |    |         |    |           |    |    |    |    |    |    |         |    |           |    |    |    |    |    |    |         |    |           |    |    |    |    |    |    |         |    |           |    |    |    |    |    |    |         |    |           |    |    |    |    |    |    |         |    |           |    |    |    |    |    |    |         |    |           |    |    |    |    |    |    |         |    |           |    |    |    |    |    |    |         |    |           |    |    |    |    |    |    |         |    |           |    |    |    |    |    |    |         |    |           |    |    |    |    |    |    |         |    |           |    |    |    |    |    |    |         |    |           |    |    |    |    |    |    |         |    |           |    |    |    |    |    |    |         |    |           |    |    |    |    |    |    |         |    |           |    |    |    |    |    |    |         |    |           |    |    |    |    |    |    |         |    |           |    |    |    |    |    |    |         |    |           |    |    |    |    |    |    |         |    |           |    |    |    |    |    |    |         |    |           |    |    |    |    |    |    |         |    |           |    |    |    |    |    |    |         |    |           |    |    |    |    |    |    |         |    |           |    |    |    |    |    |    |         |    |           |    |    |    |    |    |    |         |    |           |    |    |    |    |    |    |         |    |           |    |    |    |    |    |    |         |    |           |    |    |    |    |    |    |         |    |           |    |    |    |    |    |    |         |    |           |    |    |    |    |    |    |         |    |           |    |    |    |    |    |    |         |    |           |    |    |    |    |    |    |         |    |           |    |    |    |    |    |    |         |    |           |    |    |    |    |    |    |         |    |           |    |    |    |    |    |    |         |    |           |    |    |    |    |    |    |         |    |           |    |    |    |    |    |    |         |    |           |    |    |    |    |    |    |         |    |           |    |    |    |    |    |    |         |    |           |    |    |    |    |    |    |         |    |           |    |    |    |    |    |    |         |    |           |    |    |    |    |    |    |         |    |           |    |    |    |    |    |    |         |    |           |    |    |    |    |    |    |         |    |           |    |    |    |    |    |    |         |    |           |    |    |    |    |    |    |         |    |           |    |    |    |    |    |    |         |    |           |    |    |    |    |    |    |         |    |           |    |    |    |    |    |    |         |    |           |    |    |    |    |    |    |         |    |           |    |    |    |    |    |    |         |    |           |    |    |    |    |    |    |         |    |           |    |    |    |    |    |    |         |    |           |    |    |    |    |    |    |         |    |           |    |    |    |    |    |    |         |    |           |    |    |    |    |    |    |         |    |           |    |    |    |    |    |    |         |    |           |    |    |    |    |    |    |         |    |           |    |    |    |    |    |    |         |    |           |    |    |    |    |    |    |         |    |           |    |    |    |    |    |    |         |    |           |    |    |    |    |    |    |         |    |           |    |    |    |    |    |    |         |    |           |    |    |    |    |    |    |         |    |           |    |    |    |    |    |    |         |    |           |    |    |    |    |    |    |         |    |           |    |    |    |    |    |    |         |    |           |    |    |    |    |    |    |         |    |           |    |    |    |    |    |    |         |    |           |    |    |    |    |    |    |         |    |           |    |    |    |    |    |    |         |    |           |    |    |    |    |    |    |         |    |           |    |    |    |    |    |    |         |    |           |    |    |    |    |    |    |         |    |           |    |    |    |    |    |    |         |     |           |    |    |    |    |    |    |         |
| 6              | № 10 (10)                        | 11   | 11 | 11                              | 11        | 11 | 11 |                      |  |  |       |         |  |  |         |  |  |   |   |   |   |   |   |   |           |    |    |    |    |    |    |                      |   |           |    |    |    |    |    |    |   |           |    |    |    |    |    |    |   |           |    |    |    |    |    |    |       |   |           |    |    |    |    |    |    |   |           |    |    |    |    |    |    |   |           |    |    |    |    |    |    |         |   |           |    |    |    |    |    |    |   |           |    |    |    |    |    |    |    |           |    |    |    |    |    |    |         |    |           |    |    |    |    |    |    |    |           |    |    |    |    |    |    |    |           |    |    |    |    |    |    |         |    |           |    |    |    |    |    |    |         |    |           |    |    |    |    |    |    |         |    |           |    |    |    |    |    |    |         |    |           |    |    |    |    |    |    |         |    |           |    |    |    |    |    |    |         |    |           |    |    |    |    |    |    |         |    |           |    |    |    |    |    |    |         |    |           |    |    |    |    |    |    |         |    |           |    |    |    |    |    |    |         |    |           |    |    |    |    |    |    |         |    |           |    |    |    |    |    |    |         |    |           |    |    |    |    |    |    |         |    |           |    |    |    |    |    |    |         |    |           |    |    |    |    |    |    |         |    |           |    |    |    |    |    |    |         |    |           |    |    |    |    |    |    |         |    |           |    |    |    |    |    |    |         |    |           |    |    |    |    |    |    |         |    |           |    |    |    |    |    |    |         |    |           |    |    |    |    |    |    |         |    |           |    |    |    |    |    |    |         |    |           |    |    |    |    |    |    |         |    |           |    |    |    |    |    |    |         |    |           |    |    |    |    |    |    |         |    |           |    |    |    |    |    |    |         |    |           |    |    |    |    |    |    |         |    |           |    |    |    |    |    |    |         |    |           |    |    |    |    |    |    |         |    |           |    |    |    |    |    |    |         |    |           |    |    |    |    |    |    |         |    |           |    |    |    |    |    |    |         |    |           |    |    |    |    |    |    |         |    |           |    |    |    |    |    |    |         |    |           |    |    |    |    |    |    |         |    |           |    |    |    |    |    |    |         |    |           |    |    |    |    |    |    |         |    |           |    |    |    |    |    |    |         |    |           |    |    |    |    |    |    |         |    |           |    |    |    |    |    |    |         |    |           |    |    |    |    |    |    |         |    |           |    |    |    |    |    |    |         |    |           |    |    |    |    |    |    |         |    |           |    |    |    |    |    |    |         |    |           |    |    |    |    |    |    |         |    |           |    |    |    |    |    |    |         |    |           |    |    |    |    |    |    |         |    |           |    |    |    |    |    |    |         |    |           |    |    |    |    |    |    |         |    |           |    |    |    |    |    |    |         |    |           |    |    |    |    |    |    |         |    |           |    |    |    |    |    |    |         |    |           |    |    |    |    |    |    |         |    |           |    |    |    |    |    |    |         |    |           |    |    |    |    |    |    |         |    |           |    |    |    |    |    |    |         |    |           |    |    |    |    |    |    |         |    |           |    |    |    |    |    |    |         |    |           |    |    |    |    |    |    |         |    |           |    |    |    |    |    |    |         |    |           |    |    |    |    |    |    |         |    |           |    |    |    |    |    |    |         |    |           |    |    |    |    |    |    |         |    |           |    |    |    |    |    |    |         |    |           |    |    |    |    |    |    |         |    |           |    |    |    |    |    |    |         |    |           |    |    |    |    |    |    |         |    |           |    |    |    |    |    |    |         |    |           |    |    |    |    |    |    |         |    |           |    |    |    |    |    |    |         |    |           |    |    |    |    |    |    |         |    |           |    |    |    |    |    |    |         |    |           |    |    |    |    |    |    |         |    |           |    |    |    |    |    |    |         |    |           |    |    |    |    |    |    |         |    |           |    |    |    |    |    |    |         |    |           |    |    |    |    |    |    |         |    |           |    |    |    |    |    |    |         |    |           |    |    |    |    |    |    |         |    |           |    |    |    |    |    |    |         |    |           |    |    |    |    |    |    |         |    |           |    |    |    |    |    |    |         |    |           |    |    |    |    |    |    |         |    |           |    |    |    |    |    |    |         |    |           |    |    |    |    |    |    |         |    |           |    |    |    |    |    |    |         |    |           |    |    |    |    |    |    |         |     |           |    |    |    |    |    |    |         |
| 7              | № 10 (10)                        | 11   | 11 | 11                              | 11        | 11 | 11 | Средняя              |  |  |       |         |  |  |         |  |  |   |   |   |   |   |   |   |           |    |    |    |    |    |    |                      |   |           |    |    |    |    |    |    |   |           |    |    |    |    |    |    |   |           |    |    |    |    |    |    |       |   |           |    |    |    |    |    |    |   |           |    |    |    |    |    |    |   |           |    |    |    |    |    |    |         |   |           |    |    |    |    |    |    |   |           |    |    |    |    |    |    |    |           |    |    |    |    |    |    |         |    |           |    |    |    |    |    |    |    |           |    |    |    |    |    |    |    |           |    |    |    |    |    |    |         |    |           |    |    |    |    |    |    |         |    |           |    |    |    |    |    |    |         |    |           |    |    |    |    |    |    |         |    |           |    |    |    |    |    |    |         |    |           |    |    |    |    |    |    |         |    |           |    |    |    |    |    |    |         |    |           |    |    |    |    |    |    |         |    |           |    |    |    |    |    |    |         |    |           |    |    |    |    |    |    |         |    |           |    |    |    |    |    |    |         |    |           |    |    |    |    |    |    |         |    |           |    |    |    |    |    |    |         |    |           |    |    |    |    |    |    |         |    |           |    |    |    |    |    |    |         |    |           |    |    |    |    |    |    |         |    |           |    |    |    |    |    |    |         |    |           |    |    |    |    |    |    |         |    |           |    |    |    |    |    |    |         |    |           |    |    |    |    |    |    |         |    |           |    |    |    |    |    |    |         |    |           |    |    |    |    |    |    |         |    |           |    |    |    |    |    |    |         |    |           |    |    |    |    |    |    |         |    |           |    |    |    |    |    |    |         |    |           |    |    |    |    |    |    |         |    |           |    |    |    |    |    |    |         |    |           |    |    |    |    |    |    |         |    |           |    |    |    |    |    |    |         |    |           |    |    |    |    |    |    |         |    |           |    |    |    |    |    |    |         |    |           |    |    |    |    |    |    |         |    |           |    |    |    |    |    |    |         |    |           |    |    |    |    |    |    |         |    |           |    |    |    |    |    |    |         |    |           |    |    |    |    |    |    |         |    |           |    |    |    |    |    |    |         |    |           |    |    |    |    |    |    |         |    |           |    |    |    |    |    |    |         |    |           |    |    |    |    |    |    |         |    |           |    |    |    |    |    |    |         |    |           |    |    |    |    |    |    |         |    |           |    |    |    |    |    |    |         |    |           |    |    |    |    |    |    |         |    |           |    |    |    |    |    |    |         |    |           |    |    |    |    |    |    |         |    |           |    |    |    |    |    |    |         |    |           |    |    |    |    |    |    |         |    |           |    |    |    |    |    |    |         |    |           |    |    |    |    |    |    |         |    |           |    |    |    |    |    |    |         |    |           |    |    |    |    |    |    |         |    |           |    |    |    |    |    |    |         |    |           |    |    |    |    |    |    |         |    |           |    |    |    |    |    |    |         |    |           |    |    |    |    |    |    |         |    |           |    |    |    |    |    |    |         |    |           |    |    |    |    |    |    |         |    |           |    |    |    |    |    |    |         |    |           |    |    |    |    |    |    |         |    |           |    |    |    |    |    |    |         |    |           |    |    |    |    |    |    |         |    |           |    |    |    |    |    |    |         |    |           |    |    |    |    |    |    |         |    |           |    |    |    |    |    |    |         |    |           |    |    |    |    |    |    |         |    |           |    |    |    |    |    |    |         |    |           |    |    |    |    |    |    |         |    |           |    |    |    |    |    |    |         |    |           |    |    |    |    |    |    |         |    |           |    |    |    |    |    |    |         |    |           |    |    |    |    |    |    |         |    |           |    |    |    |    |    |    |         |    |           |    |    |    |    |    |    |         |    |           |    |    |    |    |    |    |         |    |           |    |    |    |    |    |    |         |    |           |    |    |    |    |    |    |         |    |           |    |    |    |    |    |    |         |    |           |    |    |    |    |    |    |         |    |           |    |    |    |    |    |    |         |    |           |    |    |    |    |    |    |         |    |           |    |    |    |    |    |    |         |    |           |    |    |    |    |    |    |         |    |           |    |    |    |    |    |    |         |    |           |    |    |    |    |    |    |         |    |           |    |    |    |    |    |    |         |    |           |    |    |    |    |    |    |         |     |           |    |    |    |    |    |    |         |
| 8              | № 10 (10)                        | 11   | 11 | 11                              | 11        | 11 | 11 |                      |  |  |       |         |  |  |         |  |  |   |   |   |   |   |   |   |           |    |    |    |    |    |    |                      |   |           |    |    |    |    |    |    |   |           |    |    |    |    |    |    |   |           |    |    |    |    |    |    |       |   |           |    |    |    |    |    |    |   |           |    |    |    |    |    |    |   |           |    |    |    |    |    |    |         |   |           |    |    |    |    |    |    |   |           |    |    |    |    |    |    |    |           |    |    |    |    |    |    |         |    |           |    |    |    |    |    |    |    |           |    |    |    |    |    |    |    |           |    |    |    |    |    |    |         |    |           |    |    |    |    |    |    |         |    |           |    |    |    |    |    |    |         |    |           |    |    |    |    |    |    |         |    |           |    |    |    |    |    |    |         |    |           |    |    |    |    |    |    |         |    |           |    |    |    |    |    |    |         |    |           |    |    |    |    |    |    |         |    |           |    |    |    |    |    |    |         |    |           |    |    |    |    |    |    |         |    |           |    |    |    |    |    |    |         |    |           |    |    |    |    |    |    |         |    |           |    |    |    |    |    |    |         |    |           |    |    |    |    |    |    |         |    |           |    |    |    |    |    |    |         |    |           |    |    |    |    |    |    |         |    |           |    |    |    |    |    |    |         |    |           |    |    |    |    |    |    |         |    |           |    |    |    |    |    |    |         |    |           |    |    |    |    |    |    |         |    |           |    |    |    |    |    |    |         |    |           |    |    |    |    |    |    |         |    |           |    |    |    |    |    |    |         |    |           |    |    |    |    |    |    |         |    |           |    |    |    |    |    |    |         |    |           |    |    |    |    |    |    |         |    |           |    |    |    |    |    |    |         |    |           |    |    |    |    |    |    |         |    |           |    |    |    |    |    |    |         |    |           |    |    |    |    |    |    |         |    |           |    |    |    |    |    |    |         |    |           |    |    |    |    |    |    |         |    |           |    |    |    |    |    |    |         |    |           |    |    |    |    |    |    |         |    |           |    |    |    |    |    |    |         |    |           |    |    |    |    |    |    |         |    |           |    |    |    |    |    |    |         |    |           |    |    |    |    |    |    |         |    |           |    |    |    |    |    |    |         |    |           |    |    |    |    |    |    |         |    |           |    |    |    |    |    |    |         |    |           |    |    |    |    |    |    |         |    |           |    |    |    |    |    |    |         |    |           |    |    |    |    |    |    |         |    |           |    |    |    |    |    |    |         |    |           |    |    |    |    |    |    |         |    |           |    |    |    |    |    |    |         |    |           |    |    |    |    |    |    |         |    |           |    |    |    |    |    |    |         |    |           |    |    |    |    |    |    |         |    |           |    |    |    |    |    |    |         |    |           |    |    |    |    |    |    |         |    |           |    |    |    |    |    |    |         |    |           |    |    |    |    |    |    |         |    |           |    |    |    |    |    |    |         |    |           |    |    |    |    |    |    |         |    |           |    |    |    |    |    |    |         |    |           |    |    |    |    |    |    |         |    |           |    |    |    |    |    |    |         |    |           |    |    |    |    |    |    |         |    |           |    |    |    |    |    |    |         |    |           |    |    |    |    |    |    |         |    |           |    |    |    |    |    |    |         |    |           |    |    |    |    |    |    |         |    |           |    |    |    |    |    |    |         |    |           |    |    |    |    |    |    |         |    |           |    |    |    |    |    |    |         |    |           |    |    |    |    |    |    |         |    |           |    |    |    |    |    |    |         |    |           |    |    |    |    |    |    |         |    |           |    |    |    |    |    |    |         |    |           |    |    |    |    |    |    |         |    |           |    |    |    |    |    |    |         |    |           |    |    |    |    |    |    |         |    |           |    |    |    |    |    |    |         |    |           |    |    |    |    |    |    |         |    |           |    |    |    |    |    |    |         |    |           |    |    |    |    |    |    |         |    |           |    |    |    |    |    |    |         |    |           |    |    |    |    |    |    |         |    |           |    |    |    |    |    |    |         |    |           |    |    |    |    |    |    |         |    |           |    |    |    |    |    |    |         |    |           |    |    |    |    |    |    |         |    |           |    |    |    |    |    |    |         |    |           |    |    |    |    |    |    |         |    |           |    |    |    |    |    |    |         |     |           |    |    |    |    |    |    |         |
| 9              | № 10 (10)                        | 11   | 11 | 11                              | 11        | 11 | 11 |                      |  |  |       |         |  |  |         |  |  |   |   |   |   |   |   |   |           |    |    |    |    |    |    |                      |   |           |    |    |    |    |    |    |   |           |    |    |    |    |    |    |   |           |    |    |    |    |    |    |       |   |           |    |    |    |    |    |    |   |           |    |    |    |    |    |    |   |           |    |    |    |    |    |    |         |   |           |    |    |    |    |    |    |   |           |    |    |    |    |    |    |    |           |    |    |    |    |    |    |         |    |           |    |    |    |    |    |    |    |           |    |    |    |    |    |    |    |           |    |    |    |    |    |    |         |    |           |    |    |    |    |    |    |         |    |           |    |    |    |    |    |    |         |    |           |    |    |    |    |    |    |         |    |           |    |    |    |    |    |    |         |    |           |    |    |    |    |    |    |         |    |           |    |    |    |    |    |    |         |    |           |    |    |    |    |    |    |         |    |           |    |    |    |    |    |    |         |    |           |    |    |    |    |    |    |         |    |           |    |    |    |    |    |    |         |    |           |    |    |    |    |    |    |         |    |           |    |    |    |    |    |    |         |    |           |    |    |    |    |    |    |         |    |           |    |    |    |    |    |    |         |    |           |    |    |    |    |    |    |         |    |           |    |    |    |    |    |    |         |    |           |    |    |    |    |    |    |         |    |           |    |    |    |    |    |    |         |    |           |    |    |    |    |    |    |         |    |           |    |    |    |    |    |    |         |    |           |    |    |    |    |    |    |         |    |           |    |    |    |    |    |    |         |    |           |    |    |    |    |    |    |         |    |           |    |    |    |    |    |    |         |    |           |    |    |    |    |    |    |         |    |           |    |    |    |    |    |    |         |    |           |    |    |    |    |    |    |         |    |           |    |    |    |    |    |    |         |    |           |    |    |    |    |    |    |         |    |           |    |    |    |    |    |    |         |    |           |    |    |    |    |    |    |         |    |           |    |    |    |    |    |    |         |    |           |    |    |    |    |    |    |         |    |           |    |    |    |    |    |    |         |    |           |    |    |    |    |    |    |         |    |           |    |    |    |    |    |    |         |    |           |    |    |    |    |    |    |         |    |           |    |    |    |    |    |    |         |    |           |    |    |    |    |    |    |         |    |           |    |    |    |    |    |    |         |    |           |    |    |    |    |    |    |         |    |           |    |    |    |    |    |    |         |    |           |    |    |    |    |    |    |         |    |           |    |    |    |    |    |    |         |    |           |    |    |    |    |    |    |         |    |           |    |    |    |    |    |    |         |    |           |    |    |    |    |    |    |         |    |           |    |    |    |    |    |    |         |    |           |    |    |    |    |    |    |         |    |           |    |    |    |    |    |    |         |    |           |    |    |    |    |    |    |         |    |           |    |    |    |    |    |    |         |    |           |    |    |    |    |    |    |         |    |           |    |    |    |    |    |    |         |    |           |    |    |    |    |    |    |         |    |           |    |    |    |    |    |    |         |    |           |    |    |    |    |    |    |         |    |           |    |    |    |    |    |    |         |    |           |    |    |    |    |    |    |         |    |           |    |    |    |    |    |    |         |    |           |    |    |    |    |    |    |         |    |           |    |    |    |    |    |    |         |    |           |    |    |    |    |    |    |         |    |           |    |    |    |    |    |    |         |    |           |    |    |    |    |    |    |         |    |           |    |    |    |    |    |    |         |    |           |    |    |    |    |    |    |         |    |           |    |    |    |    |    |    |         |    |           |    |    |    |    |    |    |         |    |           |    |    |    |    |    |    |         |    |           |    |    |    |    |    |    |         |    |           |    |    |    |    |    |    |         |    |           |    |    |    |    |    |    |         |    |           |    |    |    |    |    |    |         |    |           |    |    |    |    |    |    |         |    |           |    |    |    |    |    |    |         |    |           |    |    |    |    |    |    |         |    |           |    |    |    |    |    |    |         |    |           |    |    |    |    |    |    |         |    |           |    |    |    |    |    |    |         |    |           |    |    |    |    |    |    |         |    |           |    |    |    |    |    |    |         |    |           |    |    |    |    |    |    |         |    |           |    |    |    |    |    |    |         |    |           |    |    |    |    |    |    |         |    |           |    |    |    |    |    |    |         |     |           |    |    |    |    |    |    |         |
| 10             | № 10 (10)                        | 11   | 11 | 11                              | 11        | 11 | 11 | Высокая              |  |  |       |         |  |  |         |  |  |   |   |   |   |   |   |   |           |    |    |    |    |    |    |                      |   |           |    |    |    |    |    |    |   |           |    |    |    |    |    |    |   |           |    |    |    |    |    |    |       |   |           |    |    |    |    |    |    |   |           |    |    |    |    |    |    |   |           |    |    |    |    |    |    |         |   |           |    |    |    |    |    |    |   |           |    |    |    |    |    |    |    |           |    |    |    |    |    |    |         |    |           |    |    |    |    |    |    |    |           |    |    |    |    |    |    |    |           |    |    |    |    |    |    |         |    |           |    |    |    |    |    |    |         |    |           |    |    |    |    |    |    |         |    |           |    |    |    |    |    |    |         |    |           |    |    |    |    |    |    |         |    |           |    |    |    |    |    |    |         |    |           |    |    |    |    |    |    |         |    |           |    |    |    |    |    |    |         |    |           |    |    |    |    |    |    |         |    |           |    |    |    |    |    |    |         |    |           |    |    |    |    |    |    |         |    |           |    |    |    |    |    |    |         |    |           |    |    |    |    |    |    |         |    |           |    |    |    |    |    |    |         |    |           |    |    |    |    |    |    |         |    |           |    |    |    |    |    |    |         |    |           |    |    |    |    |    |    |         |    |           |    |    |    |    |    |    |         |    |           |    |    |    |    |    |    |         |    |           |    |    |    |    |    |    |         |    |           |    |    |    |    |    |    |         |    |           |    |    |    |    |    |    |         |    |           |    |    |    |    |    |    |         |    |           |    |    |    |    |    |    |         |    |           |    |    |    |    |    |    |         |    |           |    |    |    |    |    |    |         |    |           |    |    |    |    |    |    |         |    |           |    |    |    |    |    |    |         |    |           |    |    |    |    |    |    |         |    |           |    |    |    |    |    |    |         |    |           |    |    |    |    |    |    |         |    |           |    |    |    |    |    |    |         |    |           |    |    |    |    |    |    |         |    |           |    |    |    |    |    |    |         |    |           |    |    |    |    |    |    |         |    |           |    |    |    |    |    |    |         |    |           |    |    |    |    |    |    |         |    |           |    |    |    |    |    |    |         |    |           |    |    |    |    |    |    |         |    |           |    |    |    |    |    |    |         |    |           |    |    |    |    |    |    |         |    |           |    |    |    |    |    |    |         |    |           |    |    |    |    |    |    |         |    |           |    |    |    |    |    |    |         |    |           |    |    |    |    |    |    |         |    |           |    |    |    |    |    |    |         |    |           |    |    |    |    |    |    |         |    |           |    |    |    |    |    |    |         |    |           |    |    |    |    |    |    |         |    |           |    |    |    |    |    |    |         |    |           |    |    |    |    |    |    |         |    |           |    |    |    |    |    |    |         |    |           |    |    |    |    |    |    |         |    |           |    |    |    |    |    |    |         |    |           |    |    |    |    |    |    |         |    |           |    |    |    |    |    |    |         |    |           |    |    |    |    |    |    |         |    |           |    |    |    |    |    |    |         |    |           |    |    |    |    |    |    |         |    |           |    |    |    |    |    |    |         |    |           |    |    |    |    |    |    |         |    |           |    |    |    |    |    |    |         |    |           |    |    |    |    |    |    |         |    |           |    |    |    |    |    |    |         |    |           |    |    |    |    |    |    |         |    |           |    |    |    |    |    |    |         |    |           |    |    |    |    |    |    |         |    |           |    |    |    |    |    |    |         |    |           |    |    |    |    |    |    |         |    |           |    |    |    |    |    |    |         |    |           |    |    |    |    |    |    |         |    |           |    |    |    |    |    |    |         |    |           |    |    |    |    |    |    |         |    |           |    |    |    |    |    |    |         |    |           |    |    |    |    |    |    |         |    |           |    |    |    |    |    |    |         |    |           |    |    |    |    |    |    |         |    |           |    |    |    |    |    |    |         |    |           |    |    |    |    |    |    |         |    |           |    |    |    |    |    |    |         |    |           |    |    |    |    |    |    |         |    |           |    |    |    |    |    |    |         |    |           |    |    |    |    |    |    |         |    |           |    |    |    |    |    |    |         |    |           |    |    |    |    |    |    |         |    |           |    |    |    |    |    |    |         |    |           |    |    |    |    |    |    |         |     |           |    |    |    |    |    |    |         |
| 11             | № 10 (10)                        | 11   | 11 | 11                              | 11        | 11 | 11 |                      |  |  |       |         |  |  |         |  |  |   |   |   |   |   |   |   |           |    |    |    |    |    |    |                      |   |           |    |    |    |    |    |    |   |           |    |    |    |    |    |    |   |           |    |    |    |    |    |    |       |   |           |    |    |    |    |    |    |   |           |    |    |    |    |    |    |   |           |    |    |    |    |    |    |         |   |           |    |    |    |    |    |    |   |           |    |    |    |    |    |    |    |           |    |    |    |    |    |    |         |    |           |    |    |    |    |    |    |    |           |    |    |    |    |    |    |    |           |    |    |    |    |    |    |         |    |           |    |    |    |    |    |    |         |    |           |    |    |    |    |    |    |         |    |           |    |    |    |    |    |    |         |    |           |    |    |    |    |    |    |         |    |           |    |    |    |    |    |    |         |    |           |    |    |    |    |    |    |         |    |           |    |    |    |    |    |    |         |    |           |    |    |    |    |    |    |         |    |           |    |    |    |    |    |    |         |    |           |    |    |    |    |    |    |         |    |           |    |    |    |    |    |    |         |    |           |    |    |    |    |    |    |         |    |           |    |    |    |    |    |    |         |    |           |    |    |    |    |    |    |         |    |           |    |    |    |    |    |    |         |    |           |    |    |    |    |    |    |         |    |           |    |    |    |    |    |    |         |    |           |    |    |    |    |    |    |         |    |           |    |    |    |    |    |    |         |    |           |    |    |    |    |    |    |         |    |           |    |    |    |    |    |    |         |    |           |    |    |    |    |    |    |         |    |           |    |    |    |    |    |    |         |    |           |    |    |    |    |    |    |         |    |           |    |    |    |    |    |    |         |    |           |    |    |    |    |    |    |         |    |           |    |    |    |    |    |    |         |    |           |    |    |    |    |    |    |         |    |           |    |    |    |    |    |    |         |    |           |    |    |    |    |    |    |         |    |           |    |    |    |    |    |    |         |    |           |    |    |    |    |    |    |         |    |           |    |    |    |    |    |    |         |    |           |    |    |    |    |    |    |         |    |           |    |    |    |    |    |    |         |    |           |    |    |    |    |    |    |         |    |           |    |    |    |    |    |    |         |    |           |    |    |    |    |    |    |         |    |           |    |    |    |    |    |    |         |    |           |    |    |    |    |    |    |         |    |           |    |    |    |    |    |    |         |    |           |    |    |    |    |    |    |         |    |           |    |    |    |    |    |    |         |    |           |    |    |    |    |    |    |         |    |           |    |    |    |    |    |    |         |    |           |    |    |    |    |    |    |         |    |           |    |    |    |    |    |    |         |    |           |    |    |    |    |    |    |         |    |           |    |    |    |    |    |    |         |    |           |    |    |    |    |    |    |         |    |           |    |    |    |    |    |    |         |    |           |    |    |    |    |    |    |         |    |           |    |    |    |    |    |    |         |    |           |    |    |    |    |    |    |         |    |           |    |    |    |    |    |    |         |    |           |    |    |    |    |    |    |         |    |           |    |    |    |    |    |    |         |    |           |    |    |    |    |    |    |         |    |           |    |    |    |    |    |    |         |    |           |    |    |    |    |    |    |         |    |           |    |    |    |    |    |    |         |    |           |    |    |    |    |    |    |         |    |           |    |    |    |    |    |    |         |    |           |    |    |    |    |    |    |         |    |           |    |    |    |    |    |    |         |    |           |    |    |    |    |    |    |         |    |           |    |    |    |    |    |    |         |    |           |    |    |    |    |    |    |         |    |           |    |    |    |    |    |    |         |    |           |    |    |    |    |    |    |         |    |           |    |    |    |    |    |    |         |    |           |    |    |    |    |    |    |         |    |           |    |    |    |    |    |    |         |    |           |    |    |    |    |    |    |         |    |           |    |    |    |    |    |    |         |    |           |    |    |    |    |    |    |         |    |           |    |    |    |    |    |    |         |    |           |    |    |    |    |    |    |         |    |           |    |    |    |    |    |    |         |    |           |    |    |    |    |    |    |         |    |           |    |    |    |    |    |    |         |    |           |    |    |    |    |    |    |         |    |           |    |    |    |    |    |    |         |    |           |    |    |    |    |    |    |         |    |           |    |    |    |    |    |    |         |    |           |    |    |    |    |    |    |         |     |           |    |    |    |    |    |    |         |
| 12             | № 10 (10)                        | 11   | 11 | 11                              | 11        | 11 | 11 |                      |  |  |       |         |  |  |         |  |  |   |   |   |   |   |   |   |           |    |    |    |    |    |    |                      |   |           |    |    |    |    |    |    |   |           |    |    |    |    |    |    |   |           |    |    |    |    |    |    |       |   |           |    |    |    |    |    |    |   |           |    |    |    |    |    |    |   |           |    |    |    |    |    |    |         |   |           |    |    |    |    |    |    |   |           |    |    |    |    |    |    |    |           |    |    |    |    |    |    |         |    |           |    |    |    |    |    |    |    |           |    |    |    |    |    |    |    |           |    |    |    |    |    |    |         |    |           |    |    |    |    |    |    |         |    |           |    |    |    |    |    |    |         |    |           |    |    |    |    |    |    |         |    |           |    |    |    |    |    |    |         |    |           |    |    |    |    |    |    |         |    |           |    |    |    |    |    |    |         |    |           |    |    |    |    |    |    |         |    |           |    |    |    |    |    |    |         |    |           |    |    |    |    |    |    |         |    |           |    |    |    |    |    |    |         |    |           |    |    |    |    |    |    |         |    |           |    |    |    |    |    |    |         |    |           |    |    |    |    |    |    |         |    |           |    |    |    |    |    |    |         |    |           |    |    |    |    |    |    |         |    |           |    |    |    |    |    |    |         |    |           |    |    |    |    |    |    |         |    |           |    |    |    |    |    |    |         |    |           |    |    |    |    |    |    |         |    |           |    |    |    |    |    |    |         |    |           |    |    |    |    |    |    |         |    |           |    |    |    |    |    |    |         |    |           |    |    |    |    |    |    |         |    |           |    |    |    |    |    |    |         |    |           |    |    |    |    |    |    |         |    |           |    |    |    |    |    |    |         |    |           |    |    |    |    |    |    |         |    |           |    |    |    |    |    |    |         |    |           |    |    |    |    |    |    |         |    |           |    |    |    |    |    |    |         |    |           |    |    |    |    |    |    |         |    |           |    |    |    |    |    |    |         |    |           |    |    |    |    |    |    |         |    |           |    |    |    |    |    |    |         |    |           |    |    |    |    |    |    |         |    |           |    |    |    |    |    |    |         |    |           |    |    |    |    |    |    |         |    |           |    |    |    |    |    |    |         |    |           |    |    |    |    |    |    |         |    |           |    |    |    |    |    |    |         |    |           |    |    |    |    |    |    |         |    |           |    |    |    |    |    |    |         |    |           |    |    |    |    |    |    |         |    |           |    |    |    |    |    |    |         |    |           |    |    |    |    |    |    |         |    |           |    |    |    |    |    |    |         |    |           |    |    |    |    |    |    |         |    |           |    |    |    |    |    |    |         |    |           |    |    |    |    |    |    |         |    |           |    |    |    |    |    |    |         |    |           |    |    |    |    |    |    |         |    |           |    |    |    |    |    |    |         |    |           |    |    |    |    |    |    |         |    |           |    |    |    |    |    |    |         |    |           |    |    |    |    |    |    |         |    |           |    |    |    |    |    |    |         |    |           |    |    |    |    |    |    |         |    |           |    |    |    |    |    |    |         |    |           |    |    |    |    |    |    |         |    |           |    |    |    |    |    |    |         |    |           |    |    |    |    |    |    |         |    |           |    |    |    |    |    |    |         |    |           |    |    |    |    |    |    |         |    |           |    |    |    |    |    |    |         |    |           |    |    |    |    |    |    |         |    |           |    |    |    |    |    |    |         |    |           |    |    |    |    |    |    |         |    |           |    |    |    |    |    |    |         |    |           |    |    |    |    |    |    |         |    |           |    |    |    |    |    |    |         |    |           |    |    |    |    |    |    |         |    |           |    |    |    |    |    |    |         |    |           |    |    |    |    |    |    |         |    |           |    |    |    |    |    |    |         |    |           |    |    |    |    |    |    |         |    |           |    |    |    |    |    |    |         |    |           |    |    |    |    |    |    |         |    |           |    |    |    |    |    |    |         |    |           |    |    |    |    |    |    |         |    |           |    |    |    |    |    |    |         |    |           |    |    |    |    |    |    |         |    |           |    |    |    |    |    |    |         |    |           |    |    |    |    |    |    |         |    |           |    |    |    |    |    |    |         |    |           |    |    |    |    |    |    |         |    |           |    |    |    |    |    |    |         |     |           |    |    |    |    |    |    |         |
| 13             | № 10 (10)                        | 11   | 11 | 11                              | 11        | 11 | 11 | Средняя              |  |  |       |         |  |  |         |  |  |   |   |   |   |   |   |   |           |    |    |    |    |    |    |                      |   |           |    |    |    |    |    |    |   |           |    |    |    |    |    |    |   |           |    |    |    |    |    |    |       |   |           |    |    |    |    |    |    |   |           |    |    |    |    |    |    |   |           |    |    |    |    |    |    |         |   |           |    |    |    |    |    |    |   |           |    |    |    |    |    |    |    |           |    |    |    |    |    |    |         |    |           |    |    |    |    |    |    |    |           |    |    |    |    |    |    |    |           |    |    |    |    |    |    |         |    |           |    |    |    |    |    |    |         |    |           |    |    |    |    |    |    |         |    |           |    |    |    |    |    |    |         |    |           |    |    |    |    |    |    |         |    |           |    |    |    |    |    |    |         |    |           |    |    |    |    |    |    |         |    |           |    |    |    |    |    |    |         |    |           |    |    |    |    |    |    |         |    |           |    |    |    |    |    |    |         |    |           |    |    |    |    |    |    |         |    |           |    |    |    |    |    |    |         |    |           |    |    |    |    |    |    |         |    |           |    |    |    |    |    |    |         |    |           |    |    |    |    |    |    |         |    |           |    |    |    |    |    |    |         |    |           |    |    |    |    |    |    |         |    |           |    |    |    |    |    |    |         |    |           |    |    |    |    |    |    |         |    |           |    |    |    |    |    |    |         |    |           |    |    |    |    |    |    |         |    |           |    |    |    |    |    |    |         |    |           |    |    |    |    |    |    |         |    |           |    |    |    |    |    |    |         |    |           |    |    |    |    |    |    |         |    |           |    |    |    |    |    |    |         |    |           |    |    |    |    |    |    |         |    |           |    |    |    |    |    |    |         |    |           |    |    |    |    |    |    |         |    |           |    |    |    |    |    |    |         |    |           |    |    |    |    |    |    |         |    |           |    |    |    |    |    |    |         |    |           |    |    |    |    |    |    |         |    |           |    |    |    |    |    |    |         |    |           |    |    |    |    |    |    |         |    |           |    |    |    |    |    |    |         |    |           |    |    |    |    |    |    |         |    |           |    |    |    |    |    |    |         |    |           |    |    |    |    |    |    |         |    |           |    |    |    |    |    |    |         |    |           |    |    |    |    |    |    |         |    |           |    |    |    |    |    |    |         |    |           |    |    |    |    |    |    |         |    |           |    |    |    |    |    |    |         |    |           |    |    |    |    |    |    |         |    |           |    |    |    |    |    |    |         |    |           |    |    |    |    |    |    |         |    |           |    |    |    |    |    |    |         |    |           |    |    |    |    |    |    |         |    |           |    |    |    |    |    |    |         |    |           |    |    |    |    |    |    |         |    |           |    |    |    |    |    |    |         |    |           |    |    |    |    |    |    |         |    |           |    |    |    |    |    |    |         |    |           |    |    |    |    |    |    |         |    |           |    |    |    |    |    |    |         |    |           |    |    |    |    |    |    |         |    |           |    |    |    |    |    |    |         |    |           |    |    |    |    |    |    |         |    |           |    |    |    |    |    |    |         |    |           |    |    |    |    |    |    |         |    |           |    |    |    |    |    |    |         |    |           |    |    |    |    |    |    |         |    |           |    |    |    |    |    |    |         |    |           |    |    |    |    |    |    |         |    |           |    |    |    |    |    |    |         |    |           |    |    |    |    |    |    |         |    |           |    |    |    |    |    |    |         |    |           |    |    |    |    |    |    |         |    |           |    |    |    |    |    |    |         |    |           |    |    |    |    |    |    |         |    |           |    |    |    |    |    |    |         |    |           |    |    |    |    |    |    |         |    |           |    |    |    |    |    |    |         |    |           |    |    |    |    |    |    |         |    |           |    |    |    |    |    |    |         |    |           |    |    |    |    |    |    |         |    |           |    |    |    |    |    |    |         |    |           |    |    |    |    |    |    |         |    |           |    |    |    |    |    |    |         |    |           |    |    |    |    |    |    |         |    |           |    |    |    |    |    |    |         |    |           |    |    |    |    |    |    |         |    |           |    |    |    |    |    |    |         |    |           |    |    |    |    |    |    |         |    |           |    |    |    |    |    |    |         |    |           |    |    |    |    |    |    |         |     |           |    |    |    |    |    |    |         |
| 14             | № 10 (10)                        | 11   | 11 | 11                              | 11        | 11 | 11 | Высокая              |  |  |       |         |  |  |         |  |  |   |   |   |   |   |   |   |           |    |    |    |    |    |    |                      |   |           |    |    |    |    |    |    |   |           |    |    |    |    |    |    |   |           |    |    |    |    |    |    |       |   |           |    |    |    |    |    |    |   |           |    |    |    |    |    |    |   |           |    |    |    |    |    |    |         |   |           |    |    |    |    |    |    |   |           |    |    |    |    |    |    |    |           |    |    |    |    |    |    |         |    |           |    |    |    |    |    |    |    |           |    |    |    |    |    |    |    |           |    |    |    |    |    |    |         |    |           |    |    |    |    |    |    |         |    |           |    |    |    |    |    |    |         |    |           |    |    |    |    |    |    |         |    |           |    |    |    |    |    |    |         |    |           |    |    |    |    |    |    |         |    |           |    |    |    |    |    |    |         |    |           |    |    |    |    |    |    |         |    |           |    |    |    |    |    |    |         |    |           |    |    |    |    |    |    |         |    |           |    |    |    |    |    |    |         |    |           |    |    |    |    |    |    |         |    |           |    |    |    |    |    |    |         |    |           |    |    |    |    |    |    |         |    |           |    |    |    |    |    |    |         |    |           |    |    |    |    |    |    |         |    |           |    |    |    |    |    |    |         |    |           |    |    |    |    |    |    |         |    |           |    |    |    |    |    |    |         |    |           |    |    |    |    |    |    |         |    |           |    |    |    |    |    |    |         |    |           |    |    |    |    |    |    |         |    |           |    |    |    |    |    |    |         |    |           |    |    |    |    |    |    |         |    |           |    |    |    |    |    |    |         |    |           |    |    |    |    |    |    |         |    |           |    |    |    |    |    |    |         |    |           |    |    |    |    |    |    |         |    |           |    |    |    |    |    |    |         |    |           |    |    |    |    |    |    |         |    |           |    |    |    |    |    |    |         |    |           |    |    |    |    |    |    |         |    |           |    |    |    |    |    |    |         |    |           |    |    |    |    |    |    |         |    |           |    |    |    |    |    |    |         |    |           |    |    |    |    |    |    |         |    |           |    |    |    |    |    |    |         |    |           |    |    |    |    |    |    |         |    |           |    |    |    |    |    |    |         |    |           |    |    |    |    |    |    |         |    |           |    |    |    |    |    |    |         |    |           |    |    |    |    |    |    |         |    |           |    |    |    |    |    |    |         |    |           |    |    |    |    |    |    |         |    |           |    |    |    |    |    |    |         |    |           |    |    |    |    |    |    |         |    |           |    |    |    |    |    |    |         |    |           |    |    |    |    |    |    |         |    |           |    |    |    |    |    |    |         |    |           |    |    |    |    |    |    |         |    |           |    |    |    |    |    |    |         |    |           |    |    |    |    |    |    |         |    |           |    |    |    |    |    |    |         |    |           |    |    |    |    |    |    |         |    |           |    |    |    |    |    |    |         |    |           |    |    |    |    |    |    |         |    |           |    |    |    |    |    |    |         |    |           |    |    |    |    |    |    |         |    |           |    |    |    |    |    |    |         |    |           |    |    |    |    |    |    |         |    |           |    |    |    |    |    |    |         |    |           |    |    |    |    |    |    |         |    |           |    |    |    |    |    |    |         |    |           |    |    |    |    |    |    |         |    |           |    |    |    |    |    |    |         |    |           |    |    |    |    |    |    |         |    |           |    |    |    |    |    |    |         |    |           |    |    |    |    |    |    |         |    |           |    |    |    |    |    |    |         |    |           |    |    |    |    |    |    |         |    |           |    |    |    |    |    |    |         |    |           |    |    |    |    |    |    |         |    |           |    |    |    |    |    |    |         |    |           |    |    |    |    |    |    |         |    |           |    |    |    |    |    |    |         |    |           |    |    |    |    |    |    |         |    |           |    |    |    |    |    |    |         |    |           |    |    |    |    |    |    |         |    |           |    |    |    |    |    |    |         |    |           |    |    |    |    |    |    |         |    |           |    |    |    |    |    |    |         |    |           |    |    |    |    |    |    |         |    |           |    |    |    |    |    |    |         |    |           |    |    |    |    |    |    |         |    |           |    |    |    |    |    |    |         |    |           |    |    |    |    |    |    |         |    |           |    |    |    |    |    |    |         |     |           |    |    |    |    |    |    |         |
| 15             | № 10 (10)                        | 11   | 11 | 11                              | 11        | 11 | 11 | Средняя              |  |  |       |         |  |  |         |  |  |   |   |   |   |   |   |   |           |    |    |    |    |    |    |                      |   |           |    |    |    |    |    |    |   |           |    |    |    |    |    |    |   |           |    |    |    |    |    |    |       |   |           |    |    |    |    |    |    |   |           |    |    |    |    |    |    |   |           |    |    |    |    |    |    |         |   |           |    |    |    |    |    |    |   |           |    |    |    |    |    |    |    |           |    |    |    |    |    |    |         |    |           |    |    |    |    |    |    |    |           |    |    |    |    |    |    |    |           |    |    |    |    |    |    |         |    |           |    |    |    |    |    |    |         |    |           |    |    |    |    |    |    |         |    |           |    |    |    |    |    |    |         |    |           |    |    |    |    |    |    |         |    |           |    |    |    |    |    |    |         |    |           |    |    |    |    |    |    |         |    |           |    |    |    |    |    |    |         |    |           |    |    |    |    |    |    |         |    |           |    |    |    |    |    |    |         |    |           |    |    |    |    |    |    |         |    |           |    |    |    |    |    |    |         |    |           |    |    |    |    |    |    |         |    |           |    |    |    |    |    |    |         |    |           |    |    |    |    |    |    |         |    |           |    |    |    |    |    |    |         |    |           |    |    |    |    |    |    |         |    |           |    |    |    |    |    |    |         |    |           |    |    |    |    |    |    |         |    |           |    |    |    |    |    |    |         |    |           |    |    |    |    |    |    |         |    |           |    |    |    |    |    |    |         |    |           |    |    |    |    |    |    |         |    |           |    |    |    |    |    |    |         |    |           |    |    |    |    |    |    |         |    |           |    |    |    |    |    |    |         |    |           |    |    |    |    |    |    |         |    |           |    |    |    |    |    |    |         |    |           |    |    |    |    |    |    |         |    |           |    |    |    |    |    |    |         |    |           |    |    |    |    |    |    |         |    |           |    |    |    |    |    |    |         |    |           |    |    |    |    |    |    |         |    |           |    |    |    |    |    |    |         |    |           |    |    |    |    |    |    |         |    |           |    |    |    |    |    |    |         |    |           |    |    |    |    |    |    |         |    |           |    |    |    |    |    |    |         |    |           |    |    |    |    |    |    |         |    |           |    |    |    |    |    |    |         |    |           |    |    |    |    |    |    |         |    |           |    |    |    |    |    |    |         |    |           |    |    |    |    |    |    |         |    |           |    |    |    |    |    |    |         |    |           |    |    |    |    |    |    |         |    |           |    |    |    |    |    |    |         |    |           |    |    |    |    |    |    |         |    |           |    |    |    |    |    |    |         |    |           |    |    |    |    |    |    |         |    |           |    |    |    |    |    |    |         |    |           |    |    |    |    |    |    |         |    |           |    |    |    |    |    |    |         |    |           |    |    |    |    |    |    |         |    |           |    |    |    |    |    |    |         |    |           |    |    |    |    |    |    |         |    |           |    |    |    |    |    |    |         |    |           |    |    |    |    |    |    |         |    |           |    |    |    |    |    |    |         |    |           |    |    |    |    |    |    |         |    |           |    |    |    |    |    |    |         |    |           |    |    |    |    |    |    |         |    |           |    |    |    |    |    |    |         |    |           |    |    |    |    |    |    |         |    |           |    |    |    |    |    |    |         |    |           |    |    |    |    |    |    |         |    |           |    |    |    |    |    |    |         |    |           |    |    |    |    |    |    |         |    |           |    |    |    |    |    |    |         |    |           |    |    |    |    |    |    |         |    |           |    |    |    |    |    |    |         |    |           |    |    |    |    |    |    |         |    |           |    |    |    |    |    |    |         |    |           |    |    |    |    |    |    |         |    |           |    |    |    |    |    |    |         |    |           |    |    |    |    |    |    |         |    |           |    |    |    |    |    |    |         |    |           |    |    |    |    |    |    |         |    |           |    |    |    |    |    |    |         |    |           |    |    |    |    |    |    |         |    |           |    |    |    |    |    |    |         |    |           |    |    |    |    |    |    |         |    |           |    |    |    |    |    |    |         |    |           |    |    |    |    |    |    |         |    |           |    |    |    |    |    |    |         |    |           |    |    |    |    |    |    |         |    |           |    |    |    |    |    |    |         |    |           |    |    |    |    |    |    |         |     |           |    |    |    |    |    |    |         |
| 16             | № 10 (10)                        | 11   | 11 | 11                              | 11        | 11 | 11 | Высокая              |  |  |       |         |  |  |         |  |  |   |   |   |   |   |   |   |           |    |    |    |    |    |    |                      |   |           |    |    |    |    |    |    |   |           |    |    |    |    |    |    |   |           |    |    |    |    |    |    |       |   |           |    |    |    |    |    |    |   |           |    |    |    |    |    |    |   |           |    |    |    |    |    |    |         |   |           |    |    |    |    |    |    |   |           |    |    |    |    |    |    |    |           |    |    |    |    |    |    |         |    |           |    |    |    |    |    |    |    |           |    |    |    |    |    |    |    |           |    |    |    |    |    |    |         |    |           |    |    |    |    |    |    |         |    |           |    |    |    |    |    |    |         |    |           |    |    |    |    |    |    |         |    |           |    |    |    |    |    |    |         |    |           |    |    |    |    |    |    |         |    |           |    |    |    |    |    |    |         |    |           |    |    |    |    |    |    |         |    |           |    |    |    |    |    |    |         |    |           |    |    |    |    |    |    |         |    |           |    |    |    |    |    |    |         |    |           |    |    |    |    |    |    |         |    |           |    |    |    |    |    |    |         |    |           |    |    |    |    |    |    |         |    |           |    |    |    |    |    |    |         |    |           |    |    |    |    |    |    |         |    |           |    |    |    |    |    |    |         |    |           |    |    |    |    |    |    |         |    |           |    |    |    |    |    |    |         |    |           |    |    |    |    |    |    |         |    |           |    |    |    |    |    |    |         |    |           |    |    |    |    |    |    |         |    |           |    |    |    |    |    |    |         |    |           |    |    |    |    |    |    |         |    |           |    |    |    |    |    |    |         |    |           |    |    |    |    |    |    |         |    |           |    |    |    |    |    |    |         |    |           |    |    |    |    |    |    |         |    |           |    |    |    |    |    |    |         |    |           |    |    |    |    |    |    |         |    |           |    |    |    |    |    |    |         |    |           |    |    |    |    |    |    |         |    |           |    |    |    |    |    |    |         |    |           |    |    |    |    |    |    |         |    |           |    |    |    |    |    |    |         |    |           |    |    |    |    |    |    |         |    |           |    |    |    |    |    |    |         |    |           |    |    |    |    |    |    |         |    |           |    |    |    |    |    |    |         |    |           |    |    |    |    |    |    |         |    |           |    |    |    |    |    |    |         |    |           |    |    |    |    |    |    |         |    |           |    |    |    |    |    |    |         |    |           |    |    |    |    |    |    |         |    |           |    |    |    |    |    |    |         |    |           |    |    |    |    |    |    |         |    |           |    |    |    |    |    |    |         |    |           |    |    |    |    |    |    |         |    |           |    |    |    |    |    |    |         |    |           |    |    |    |    |    |    |         |    |           |    |    |    |    |    |    |         |    |           |    |    |    |    |    |    |         |    |           |    |    |    |    |    |    |         |    |           |    |    |    |    |    |    |         |    |           |    |    |    |    |    |    |         |    |           |    |    |    |    |    |    |         |    |           |    |    |    |    |    |    |         |    |           |    |    |    |    |    |    |         |    |           |    |    |    |    |    |    |         |    |           |    |    |    |    |    |    |         |    |           |    |    |    |    |    |    |         |    |           |    |    |    |    |    |    |         |    |           |    |    |    |    |    |    |         |    |           |    |    |    |    |    |    |         |    |           |    |    |    |    |    |    |         |    |           |    |    |    |    |    |    |         |    |           |    |    |    |    |    |    |         |    |           |    |    |    |    |    |    |         |    |           |    |    |    |    |    |    |         |    |           |    |    |    |    |    |    |         |    |           |    |    |    |    |    |    |         |    |           |    |    |    |    |    |    |         |    |           |    |    |    |    |    |    |         |    |           |    |    |    |    |    |    |         |    |           |    |    |    |    |    |    |         |    |           |    |    |    |    |    |    |         |    |           |    |    |    |    |    |    |         |    |           |    |    |    |    |    |    |         |    |           |    |    |    |    |    |    |         |    |           |    |    |    |    |    |    |         |    |           |    |    |    |    |    |    |         |    |           |    |    |    |    |    |    |         |    |           |    |    |    |    |    |    |         |    |           |    |    |    |    |    |    |         |    |           |    |    |    |    |    |    |         |    |           |    |    |    |    |    |    |         |    |           |    |    |    |    |    |    |         |     |           |    |    |    |    |    |    |         |
| 17             | № 10 (10)                        | 11   | 11 | 11                              | 11        | 11 | 11 | Средняя              |  |  |       |         |  |  |         |  |  |   |   |   |   |   |   |   |           |    |    |    |    |    |    |                      |   |           |    |    |    |    |    |    |   |           |    |    |    |    |    |    |   |           |    |    |    |    |    |    |       |   |           |    |    |    |    |    |    |   |           |    |    |    |    |    |    |   |           |    |    |    |    |    |    |         |   |           |    |    |    |    |    |    |   |           |    |    |    |    |    |    |    |           |    |    |    |    |    |    |         |    |           |    |    |    |    |    |    |    |           |    |    |    |    |    |    |    |           |    |    |    |    |    |    |         |    |           |    |    |    |    |    |    |         |    |           |    |    |    |    |    |    |         |    |           |    |    |    |    |    |    |         |    |           |    |    |    |    |    |    |         |    |           |    |    |    |    |    |    |         |    |           |    |    |    |    |    |    |         |    |           |    |    |    |    |    |    |         |    |           |    |    |    |    |    |    |         |    |           |    |    |    |    |    |    |         |    |           |    |    |    |    |    |    |         |    |           |    |    |    |    |    |    |         |    |           |    |    |    |    |    |    |         |    |           |    |    |    |    |    |    |         |    |           |    |    |    |    |    |    |         |    |           |    |    |    |    |    |    |         |    |           |    |    |    |    |    |    |         |    |           |    |    |    |    |    |    |         |    |           |    |    |    |    |    |    |         |    |           |    |    |    |    |    |    |         |    |           |    |    |    |    |    |    |         |    |           |    |    |    |    |    |    |         |    |           |    |    |    |    |    |    |         |    |           |    |    |    |    |    |    |         |    |           |    |    |    |    |    |    |         |    |           |    |    |    |    |    |    |         |    |           |    |    |    |    |    |    |         |    |           |    |    |    |    |    |    |         |    |           |    |    |    |    |    |    |         |    |           |    |    |    |    |    |    |         |    |           |    |    |    |    |    |    |         |    |           |    |    |    |    |    |    |         |    |           |    |    |    |    |    |    |         |    |           |    |    |    |    |    |    |         |    |           |    |    |    |    |    |    |         |    |           |    |    |    |    |    |    |         |    |           |    |    |    |    |    |    |         |    |           |    |    |    |    |    |    |         |    |           |    |    |    |    |    |    |         |    |           |    |    |    |    |    |    |         |    |           |    |    |    |    |    |    |         |    |           |    |    |    |    |    |    |         |    |           |    |    |    |    |    |    |         |    |           |    |    |    |    |    |    |         |    |           |    |    |    |    |    |    |         |    |           |    |    |    |    |    |    |         |    |           |    |    |    |    |    |    |         |    |           |    |    |    |    |    |    |         |    |           |    |    |    |    |    |    |         |    |           |    |    |    |    |    |    |         |    |           |    |    |    |    |    |    |         |    |           |    |    |    |    |    |    |         |    |           |    |    |    |    |    |    |         |    |           |    |    |    |    |    |    |         |    |           |    |    |    |    |    |    |         |    |           |    |    |    |    |    |    |         |    |           |    |    |    |    |    |    |         |    |           |    |    |    |    |    |    |         |    |           |    |    |    |    |    |    |         |    |           |    |    |    |    |    |    |         |    |           |    |    |    |    |    |    |         |    |           |    |    |    |    |    |    |         |    |           |    |    |    |    |    |    |         |    |           |    |    |    |    |    |    |         |    |           |    |    |    |    |    |    |         |    |           |    |    |    |    |    |    |         |    |           |    |    |    |    |    |    |         |    |           |    |    |    |    |    |    |         |    |           |    |    |    |    |    |    |         |    |           |    |    |    |    |    |    |         |    |           |    |    |    |    |    |    |         |    |           |    |    |    |    |    |    |         |    |           |    |    |    |    |    |    |         |    |           |    |    |    |    |    |    |         |    |           |    |    |    |    |    |    |         |    |           |    |    |    |    |    |    |         |    |           |    |    |    |    |    |    |         |    |           |    |    |    |    |    |    |         |    |           |    |    |    |    |    |    |         |    |           |    |    |    |    |    |    |         |    |           |    |    |    |    |    |    |         |    |           |    |    |    |    |    |    |         |    |           |    |    |    |    |    |    |         |    |           |    |    |    |    |    |    |         |    |           |    |    |    |    |    |    |         |    |           |    |    |    |    |    |    |         |    |           |    |    |    |    |    |    |         |     |           |    |    |    |    |    |    |         |
| 18             | № 10 (10)                        | 11   | 11 | 11                              | 11        | 11 | 11 | Высокая              |  |  |       |         |  |  |         |  |  |   |   |   |   |   |   |   |           |    |    |    |    |    |    |                      |   |           |    |    |    |    |    |    |   |           |    |    |    |    |    |    |   |           |    |    |    |    |    |    |       |   |           |    |    |    |    |    |    |   |           |    |    |    |    |    |    |   |           |    |    |    |    |    |    |         |   |           |    |    |    |    |    |    |   |           |    |    |    |    |    |    |    |           |    |    |    |    |    |    |         |    |           |    |    |    |    |    |    |    |           |    |    |    |    |    |    |    |           |    |    |    |    |    |    |         |    |           |    |    |    |    |    |    |         |    |           |    |    |    |    |    |    |         |    |           |    |    |    |    |    |    |         |    |           |    |    |    |    |    |    |         |    |           |    |    |    |    |    |    |         |    |           |    |    |    |    |    |    |         |    |           |    |    |    |    |    |    |         |    |           |    |    |    |    |    |    |         |    |           |    |    |    |    |    |    |         |    |           |    |    |    |    |    |    |         |    |           |    |    |    |    |    |    |         |    |           |    |    |    |    |    |    |         |    |           |    |    |    |    |    |    |         |    |           |    |    |    |    |    |    |         |    |           |    |    |    |    |    |    |         |    |           |    |    |    |    |    |    |         |    |           |    |    |    |    |    |    |         |    |           |    |    |    |    |    |    |         |    |           |    |    |    |    |    |    |         |    |           |    |    |    |    |    |    |         |    |           |    |    |    |    |    |    |         |    |           |    |    |    |    |    |    |         |    |           |    |    |    |    |    |    |         |    |           |    |    |    |    |    |    |         |    |           |    |    |    |    |    |    |         |    |           |    |    |    |    |    |    |         |    |           |    |    |    |    |    |    |         |    |           |    |    |    |    |    |    |         |    |           |    |    |    |    |    |    |         |    |           |    |    |    |    |    |    |         |    |           |    |    |    |    |    |    |         |    |           |    |    |    |    |    |    |         |    |           |    |    |    |    |    |    |         |    |           |    |    |    |    |    |    |         |    |           |    |    |    |    |    |    |         |    |           |    |    |    |    |    |    |         |    |           |    |    |    |    |    |    |         |    |           |    |    |    |    |    |    |         |    |           |    |    |    |    |    |    |         |    |           |    |    |    |    |    |    |         |    |           |    |    |    |    |    |    |         |    |           |    |    |    |    |    |    |         |    |           |    |    |    |    |    |    |         |    |           |    |    |    |    |    |    |         |    |           |    |    |    |    |    |    |         |    |           |    |    |    |    |    |    |         |    |           |    |    |    |    |    |    |         |    |           |    |    |    |    |    |    |         |    |           |    |    |    |    |    |    |         |    |           |    |    |    |    |    |    |         |    |           |    |    |    |    |    |    |         |    |           |    |    |    |    |    |    |         |    |           |    |    |    |    |    |    |         |    |           |    |    |    |    |    |    |         |    |           |    |    |    |    |    |    |         |    |           |    |    |    |    |    |    |         |    |           |    |    |    |    |    |    |         |    |           |    |    |    |    |    |    |         |    |           |    |    |    |    |    |    |         |    |           |    |    |    |    |    |    |         |    |           |    |    |    |    |    |    |         |    |           |    |    |    |    |    |    |         |    |           |    |    |    |    |    |    |         |    |           |    |    |    |    |    |    |         |    |           |    |    |    |    |    |    |         |    |           |    |    |    |    |    |    |         |    |           |    |    |    |    |    |    |         |    |           |    |    |    |    |    |    |         |    |           |    |    |    |    |    |    |         |    |           |    |    |    |    |    |    |         |    |           |    |    |    |    |    |    |         |    |           |    |    |    |    |    |    |         |    |           |    |    |    |    |    |    |         |    |           |    |    |    |    |    |    |         |    |           |    |    |    |    |    |    |         |    |           |    |    |    |    |    |    |         |    |           |    |    |    |    |    |    |         |    |           |    |    |    |    |    |    |         |    |           |    |    |    |    |    |    |         |    |           |    |    |    |    |    |    |         |    |           |    |    |    |    |    |    |         |    |           |    |    |    |    |    |    |         |    |           |    |    |    |    |    |    |         |    |           |    |    |    |    |    |    |         |    |           |    |    |    |    |    |    |         |    |           |    |    |    |    |    |    |         |     |           |    |    |    |    |    |    |         |
| 19             | № 10 (10)                        | 11   | 11 | 11                              | 11        | 11 | 11 | Средняя              |  |  |       |         |  |  |         |  |  |   |   |   |   |   |   |   |           |    |    |    |    |    |    |                      |   |           |    |    |    |    |    |    |   |           |    |    |    |    |    |    |   |           |    |    |    |    |    |    |       |   |           |    |    |    |    |    |    |   |           |    |    |    |    |    |    |   |           |    |    |    |    |    |    |         |   |           |    |    |    |    |    |    |   |           |    |    |    |    |    |    |    |           |    |    |    |    |    |    |         |    |           |    |    |    |    |    |    |    |           |    |    |    |    |    |    |    |           |    |    |    |    |    |    |         |    |           |    |    |    |    |    |    |         |    |           |    |    |    |    |    |    |         |    |           |    |    |    |    |    |    |         |    |           |    |    |    |    |    |    |         |    |           |    |    |    |    |    |    |         |    |           |    |    |    |    |    |    |         |    |           |    |    |    |    |    |    |         |    |           |    |    |    |    |    |    |         |    |           |    |    |    |    |    |    |         |    |           |    |    |    |    |    |    |         |    |           |    |    |    |    |    |    |         |    |           |    |    |    |    |    |    |         |    |           |    |    |    |    |    |    |         |    |           |    |    |    |    |    |    |         |    |           |    |    |    |    |    |    |         |    |           |    |    |    |    |    |    |         |    |           |    |    |    |    |    |    |         |    |           |    |    |    |    |    |    |         |    |           |    |    |    |    |    |    |         |    |           |    |    |    |    |    |    |         |    |           |    |    |    |    |    |    |         |    |           |    |    |    |    |    |    |         |    |           |    |    |    |    |    |    |         |    |           |    |    |    |    |    |    |         |    |           |    |    |    |    |    |    |         |    |           |    |    |    |    |    |    |         |    |           |    |    |    |    |    |    |         |    |           |    |    |    |    |    |    |         |    |           |    |    |    |    |    |    |         |    |           |    |    |    |    |    |    |         |    |           |    |    |    |    |    |    |         |    |           |    |    |    |    |    |    |         |    |           |    |    |    |    |    |    |         |    |           |    |    |    |    |    |    |         |    |           |    |    |    |    |    |    |         |    |           |    |    |    |    |    |    |         |    |           |    |    |    |    |    |    |         |    |           |    |    |    |    |    |    |         |    |           |    |    |    |    |    |    |         |    |           |    |    |    |    |    |    |         |    |           |    |    |    |    |    |    |         |    |           |    |    |    |    |    |    |         |    |           |    |    |    |    |    |    |         |    |           |    |    |    |    |    |    |         |    |           |    |    |    |    |    |    |         |    |           |    |    |    |    |    |    |         |    |           |    |    |    |    |    |    |         |    |           |    |    |    |    |    |    |         |    |           |    |    |    |    |    |    |         |    |           |    |    |    |    |    |    |         |    |           |    |    |    |    |    |    |         |    |           |    |    |    |    |    |    |         |    |           |    |    |    |    |    |    |         |    |           |    |    |    |    |    |    |         |    |           |    |    |    |    |    |    |         |    |           |    |    |    |    |    |    |         |    |           |    |    |    |    |    |    |         |    |           |    |    |    |    |    |    |         |    |           |    |    |    |    |    |    |         |    |           |    |    |    |    |    |    |         |    |           |    |    |    |    |    |    |         |    |           |    |    |    |    |    |    |         |    |           |    |    |    |    |    |    |         |    |           |    |    |    |    |    |    |         |    |           |    |    |    |    |    |    |         |    |           |    |    |    |    |    |    |         |    |           |    |    |    |    |    |    |         |    |           |    |    |    |    |    |    |         |    |           |    |    |    |    |    |    |         |    |           |    |    |    |    |    |    |         |    |           |    |    |    |    |    |    |         |    |           |    |    |    |    |    |    |         |    |           |    |    |    |    |    |    |         |    |           |    |    |    |    |    |    |         |    |           |    |    |    |    |    |    |         |    |           |    |    |    |    |    |    |         |    |           |    |    |    |    |    |    |         |    |           |    |    |    |    |    |    |         |    |           |    |    |    |    |    |    |         |    |           |    |    |    |    |    |    |         |    |           |    |    |    |    |    |    |         |    |           |    |    |    |    |    |    |         |    |           |    |    |    |    |    |    |         |    |           |    |    |    |    |    |    |         |    |           |    |    |    |    |    |    |         |    |           |    |    |    |    |    |    |         |     |           |    |    |    |    |    |    |         |
| 20             | № 10 (10)                        | 11   | 11 | 11                              | 11        | 11 | 11 | Высокая              |  |  |       |         |  |  |         |  |  |   |   |   |   |   |   |   |           |    |    |    |    |    |    |                      |   |           |    |    |    |    |    |    |   |           |    |    |    |    |    |    |   |           |    |    |    |    |    |    |       |   |           |    |    |    |    |    |    |   |           |    |    |    |    |    |    |   |           |    |    |    |    |    |    |         |   |           |    |    |    |    |    |    |   |           |    |    |    |    |    |    |    |           |    |    |    |    |    |    |         |    |           |    |    |    |    |    |    |    |           |    |    |    |    |    |    |    |           |    |    |    |    |    |    |         |    |           |    |    |    |    |    |    |         |    |           |    |    |    |    |    |    |         |    |           |    |    |    |    |    |    |         |    |           |    |    |    |    |    |    |         |    |           |    |    |    |    |    |    |         |    |           |    |    |    |    |    |    |         |    |           |    |    |    |    |    |    |         |    |           |    |    |    |    |    |    |         |    |           |    |    |    |    |    |    |         |    |           |    |    |    |    |    |    |         |    |           |    |    |    |    |    |    |         |    |           |    |    |    |    |    |    |         |    |           |    |    |    |    |    |    |         |    |           |    |    |    |    |    |    |         |    |           |    |    |    |    |    |    |         |    |           |    |    |    |    |    |    |         |    |           |    |    |    |    |    |    |         |    |           |    |    |    |    |    |    |         |    |           |    |    |    |    |    |    |         |    |           |    |    |    |    |    |    |         |    |           |    |    |    |    |    |    |         |    |           |    |    |    |    |    |    |         |    |           |    |    |    |    |    |    |         |    |           |    |    |    |    |    |    |         |    |           |    |    |    |    |    |    |         |    |           |    |    |    |    |    |    |         |    |           |    |    |    |    |    |    |         |    |           |    |    |    |    |    |    |         |    |           |    |    |    |    |    |    |         |    |           |    |    |    |    |    |    |         |    |           |    |    |    |    |    |    |         |    |           |    |    |    |    |    |    |         |    |           |    |    |    |    |    |    |         |    |           |    |    |    |    |    |    |         |    |           |    |    |    |    |    |    |         |    |           |    |    |    |    |    |    |         |    |           |    |    |    |    |    |    |         |    |           |    |    |    |    |    |    |         |    |           |    |    |    |    |    |    |         |    |           |    |    |    |    |    |    |         |    |           |    |    |    |    |    |    |         |    |           |    |    |    |    |    |    |         |    |           |    |    |    |    |    |    |         |    |           |    |    |    |    |    |    |         |    |           |    |    |    |    |    |    |         |    |           |    |    |    |    |    |    |         |    |           |    |    |    |    |    |    |         |    |           |    |    |    |    |    |    |         |    |           |    |    |    |    |    |    |         |    |           |    |    |    |    |    |    |         |    |           |    |    |    |    |    |    |         |    |           |    |    |    |    |    |    |         |    |           |    |    |    |    |    |    |         |    |           |    |    |    |    |    |    |         |    |           |    |    |    |    |    |    |         |    |           |    |    |    |    |    |    |         |    |           |    |    |    |    |    |    |         |    |           |    |    |    |    |    |    |         |    |           |    |    |    |    |    |    |         |    |           |    |    |    |    |    |    |         |    |           |    |    |    |    |    |    |         |    |           |    |    |    |    |    |    |         |    |           |    |    |    |    |    |    |         |    |           |    |    |    |    |    |    |         |    |           |    |    |    |    |    |    |         |    |           |    |    |    |    |    |    |         |    |           |    |    |    |    |    |    |         |    |           |    |    |    |    |    |    |         |    |           |    |    |    |    |    |    |         |    |           |    |    |    |    |    |    |         |    |           |    |    |    |    |    |    |         |    |           |    |    |    |    |    |    |         |    |           |    |    |    |    |    |    |         |    |           |    |    |    |    |    |    |         |    |           |    |    |    |    |    |    |         |    |           |    |    |    |    |    |    |         |    |           |    |    |    |    |    |    |         |    |           |    |    |    |    |    |    |         |    |           |    |    |    |    |    |    |         |    |           |    |    |    |    |    |    |         |    |           |    |    |    |    |    |    |         |    |           |    |    |    |    |    |    |         |    |           |    |    |    |    |    |    |         |    |           |    |    |    |    |    |    |         |    |           |    |    |    |    |    |    |         |    |           |    |    |    |    |    |    |         |     |           |    |    |    |    |    |    |         |
| 21             | № 10 (10)                        | 11   | 11 | 11                              | 11        | 11 | 11 | Средняя              |  |  |       |         |  |  |         |  |  |   |   |   |   |   |   |   |           |    |    |    |    |    |    |                      |   |           |    |    |    |    |    |    |   |           |    |    |    |    |    |    |   |           |    |    |    |    |    |    |       |   |           |    |    |    |    |    |    |   |           |    |    |    |    |    |    |   |           |    |    |    |    |    |    |         |   |           |    |    |    |    |    |    |   |           |    |    |    |    |    |    |    |           |    |    |    |    |    |    |         |    |           |    |    |    |    |    |    |    |           |    |    |    |    |    |    |    |           |    |    |    |    |    |    |         |    |           |    |    |    |    |    |    |         |    |           |    |    |    |    |    |    |         |    |           |    |    |    |    |    |    |         |    |           |    |    |    |    |    |    |         |    |           |    |    |    |    |    |    |         |    |           |    |    |    |    |    |    |         |    |           |    |    |    |    |    |    |         |    |           |    |    |    |    |    |    |         |    |           |    |    |    |    |    |    |         |    |           |    |    |    |    |    |    |         |    |           |    |    |    |    |    |    |         |    |           |    |    |    |    |    |    |         |    |           |    |    |    |    |    |    |         |    |           |    |    |    |    |    |    |         |    |           |    |    |    |    |    |    |         |    |           |    |    |    |    |    |    |         |    |           |    |    |    |    |    |    |         |    |           |    |    |    |    |    |    |         |    |           |    |    |    |    |    |    |         |    |           |    |    |    |    |    |    |         |    |           |    |    |    |    |    |    |         |    |           |    |    |    |    |    |    |         |    |           |    |    |    |    |    |    |         |    |           |    |    |    |    |    |    |         |    |           |    |    |    |    |    |    |         |    |           |    |    |    |    |    |    |         |    |           |    |    |    |    |    |    |         |    |           |    |    |    |    |    |    |         |    |           |    |    |    |    |    |    |         |    |           |    |    |    |    |    |    |         |    |           |    |    |    |    |    |    |         |    |           |    |    |    |    |    |    |         |    |           |    |    |    |    |    |    |         |    |           |    |    |    |    |    |    |         |    |           |    |    |    |    |    |    |         |    |           |    |    |    |    |    |    |         |    |           |    |    |    |    |    |    |         |    |           |    |    |    |    |    |    |         |    |           |    |    |    |    |    |    |         |    |           |    |    |    |    |    |    |         |    |           |    |    |    |    |    |    |         |    |           |    |    |    |    |    |    |         |    |           |    |    |    |    |    |    |         |    |           |    |    |    |    |    |    |         |    |           |    |    |    |    |    |    |         |    |           |    |    |    |    |    |    |         |    |           |    |    |    |    |    |    |         |    |           |    |    |    |    |    |    |         |    |           |    |    |    |    |    |    |         |    |           |    |    |    |    |    |    |         |    |           |    |    |    |    |    |    |         |    |           |    |    |    |    |    |    |         |    |           |    |    |    |    |    |    |         |    |           |    |    |    |    |    |    |         |    |           |    |    |    |    |    |    |         |    |           |    |    |    |    |    |    |         |    |           |    |    |    |    |    |    |         |    |           |    |    |    |    |    |    |         |    |           |    |    |    |    |    |    |         |    |           |    |    |    |    |    |    |         |    |           |    |    |    |    |    |    |         |    |           |    |    |    |    |    |    |         |    |           |    |    |    |    |    |    |         |    |           |    |    |    |    |    |    |         |    |           |    |    |    |    |    |    |         |    |           |    |    |    |    |    |    |         |    |           |    |    |    |    |    |    |         |    |           |    |    |    |    |    |    |         |    |           |    |    |    |    |    |    |         |    |           |    |    |    |    |    |    |         |    |           |    |    |    |    |    |    |         |    |           |    |    |    |    |    |    |         |    |           |    |    |    |    |    |    |         |    |           |    |    |    |    |    |    |         |    |           |    |    |    |    |    |    |         |    |           |    |    |    |    |    |    |         |    |           |    |    |    |    |    |    |         |    |           |    |    |    |    |    |    |         |    |           |    |    |    |    |    |    |         |    |           |    |    |    |    |    |    |         |    |           |    |    |    |    |    |    |         |    |           |    |    |    |    |    |    |         |    |           |    |    |    |    |    |    |         |    |           |    |    |    |    |    |    |         |    |           |    |    |    |    |    |    |         |    |           |    |    |    |    |    |    |         |     |           |    |    |    |    |    |    |         |
| 22             | № 10 (10)                        | 11   | 11 | 11                              | 11        | 11 | 11 | Высокая              |  |  |       |         |  |  |         |  |  |   |   |   |   |   |   |   |           |    |    |    |    |    |    |                      |   |           |    |    |    |    |    |    |   |           |    |    |    |    |    |    |   |           |    |    |    |    |    |    |       |   |           |    |    |    |    |    |    |   |           |    |    |    |    |    |    |   |           |    |    |    |    |    |    |         |   |           |    |    |    |    |    |    |   |           |    |    |    |    |    |    |    |           |    |    |    |    |    |    |         |    |           |    |    |    |    |    |    |    |           |    |    |    |    |    |    |    |           |    |    |    |    |    |    |         |    |           |    |    |    |    |    |    |         |    |           |    |    |    |    |    |    |         |    |           |    |    |    |    |    |    |         |    |           |    |    |    |    |    |    |         |    |           |    |    |    |    |    |    |         |    |           |    |    |    |    |    |    |         |    |           |    |    |    |    |    |    |         |    |           |    |    |    |    |    |    |         |    |           |    |    |    |    |    |    |         |    |           |    |    |    |    |    |    |         |    |           |    |    |    |    |    |    |         |    |           |    |    |    |    |    |    |         |    |           |    |    |    |    |    |    |         |    |           |    |    |    |    |    |    |         |    |           |    |    |    |    |    |    |         |    |           |    |    |    |    |    |    |         |    |           |    |    |    |    |    |    |         |    |           |    |    |    |    |    |    |         |    |           |    |    |    |    |    |    |         |    |           |    |    |    |    |    |    |         |    |           |    |    |    |    |    |    |         |    |           |    |    |    |    |    |    |         |    |           |    |    |    |    |    |    |         |    |           |    |    |    |    |    |    |         |    |           |    |    |    |    |    |    |         |    |           |    |    |    |    |    |    |         |    |           |    |    |    |    |    |    |         |    |           |    |    |    |    |    |    |         |    |           |    |    |    |    |    |    |         |    |           |    |    |    |    |    |    |         |    |           |    |    |    |    |    |    |         |    |           |    |    |    |    |    |    |         |    |           |    |    |    |    |    |    |         |    |           |    |    |    |    |    |    |         |    |           |    |    |    |    |    |    |         |    |           |    |    |    |    |    |    |         |    |           |    |    |    |    |    |    |         |    |           |    |    |    |    |    |    |         |    |           |    |    |    |    |    |    |         |    |           |    |    |    |    |    |    |         |    |           |    |    |    |    |    |    |         |    |           |    |    |    |    |    |    |         |    |           |    |    |    |    |    |    |         |    |           |    |    |    |    |    |    |         |    |           |    |    |    |    |    |    |         |    |           |    |    |    |    |    |    |         |    |           |    |    |    |    |    |    |         |    |           |    |    |    |    |    |    |         |    |           |    |    |    |    |    |    |         |    |           |    |    |    |    |    |    |         |    |           |    |    |    |    |    |    |         |    |           |    |    |    |    |    |    |         |    |           |    |    |    |    |    |    |         |    |           |    |    |    |    |    |    |         |    |           |    |    |    |    |    |    |         |    |           |    |    |    |    |    |    |         |    |           |    |    |    |    |    |    |         |    |           |    |    |    |    |    |    |         |    |           |    |    |    |    |    |    |         |    |           |    |    |    |    |    |    |         |    |           |    |    |    |    |    |    |         |    |           |    |    |    |    |    |    |         |    |           |    |    |    |    |    |    |         |    |           |    |    |    |    |    |    |         |    |           |    |    |    |    |    |    |         |    |           |    |    |    |    |    |    |         |    |           |    |    |    |    |    |    |         |    |           |    |    |    |    |    |    |         |    |           |    |    |    |    |    |    |         |    |           |    |    |    |    |    |    |         |    |           |    |    |    |    |    |    |         |    |           |    |    |    |    |    |    |         |    |           |    |    |    |    |    |    |         |    |           |    |    |    |    |    |    |         |    |           |    |    |    |    |    |    |         |    |           |    |    |    |    |    |    |         |    |           |    |    |    |    |    |    |         |    |           |    |    |    |    |    |    |         |    |           |    |    |    |    |    |    |         |    |           |    |    |    |    |    |    |         |    |           |    |    |    |    |    |    |         |    |           |    |    |    |    |    |    |         |    |           |    |    |    |    |    |    |         |    |           |    |    |    |    |    |    |         |    |           |    |    |    |    |    |    |         |    |           |    |    |    |    |    |    |         |     |           |    |    |    |    |    |    |         |
| 23             | № 10 (10)                        | 11   | 11 | 11                              | 11        | 11 | 11 | Средняя              |  |  |       |         |  |  |         |  |  |   |   |   |   |   |   |   |           |    |    |    |    |    |    |                      |   |           |    |    |    |    |    |    |   |           |    |    |    |    |    |    |   |           |    |    |    |    |    |    |       |   |           |    |    |    |    |    |    |   |           |    |    |    |    |    |    |   |           |    |    |    |    |    |    |         |   |           |    |    |    |    |    |    |   |           |    |    |    |    |    |    |    |           |    |    |    |    |    |    |         |    |           |    |    |    |    |    |    |    |           |    |    |    |    |    |    |    |           |    |    |    |    |    |    |         |    |           |    |    |    |    |    |    |         |    |           |    |    |    |    |    |    |         |    |           |    |    |    |    |    |    |         |    |           |    |    |    |    |    |    |         |    |           |    |    |    |    |    |    |         |    |           |    |    |    |    |    |    |         |    |           |    |    |    |    |    |    |         |    |           |    |    |    |    |    |    |         |    |           |    |    |    |    |    |    |         |    |           |    |    |    |    |    |    |         |    |           |    |    |    |    |    |    |         |    |           |    |    |    |    |    |    |         |    |           |    |    |    |    |    |    |         |    |           |    |    |    |    |    |    |         |    |           |    |    |    |    |    |    |         |    |           |    |    |    |    |    |    |         |    |           |    |    |    |    |    |    |         |    |           |    |    |    |    |    |    |         |    |           |    |    |    |    |    |    |         |    |           |    |    |    |    |    |    |         |    |           |    |    |    |    |    |    |         |    |           |    |    |    |    |    |    |         |    |           |    |    |    |    |    |    |         |    |           |    |    |    |    |    |    |         |    |           |    |    |    |    |    |    |         |    |           |    |    |    |    |    |    |         |    |           |    |    |    |    |    |    |         |    |           |    |    |    |    |    |    |         |    |           |    |    |    |    |    |    |         |    |           |    |    |    |    |    |    |         |    |           |    |    |    |    |    |    |         |    |           |    |    |    |    |    |    |         |    |           |    |    |    |    |    |    |         |    |           |    |    |    |    |    |    |         |    |           |    |    |    |    |    |    |         |    |           |    |    |    |    |    |    |         |    |           |    |    |    |    |    |    |         |    |           |    |    |    |    |    |    |         |    |           |    |    |    |    |    |    |         |    |           |    |    |    |    |    |    |         |    |           |    |    |    |    |    |    |         |    |           |    |    |    |    |    |    |         |    |           |    |    |    |    |    |    |         |    |           |    |    |    |    |    |    |         |    |           |    |    |    |    |    |    |         |    |           |    |    |    |    |    |    |         |    |           |    |    |    |    |    |    |         |    |           |    |    |    |    |    |    |         |    |           |    |    |    |    |    |    |         |    |           |    |    |    |    |    |    |         |    |           |    |    |    |    |    |    |         |    |           |    |    |    |    |    |    |         |    |           |    |    |    |    |    |    |         |    |           |    |    |    |    |    |    |         |    |           |    |    |    |    |    |    |         |    |           |    |    |    |    |    |    |         |    |           |    |    |    |    |    |    |         |    |           |    |    |    |    |    |    |         |    |           |    |    |    |    |    |    |         |    |           |    |    |    |    |    |    |         |    |           |    |    |    |    |    |    |         |    |           |    |    |    |    |    |    |         |    |           |    |    |    |    |    |    |         |    |           |    |    |    |    |    |    |         |    |           |    |    |    |    |    |    |         |    |           |    |    |    |    |    |    |         |    |           |    |    |    |    |    |    |         |    |           |    |    |    |    |    |    |         |    |           |    |    |    |    |    |    |         |    |           |    |    |    |    |    |    |         |    |           |    |    |    |    |    |    |         |    |           |    |    |    |    |    |    |         |    |           |    |    |    |    |    |    |         |    |           |    |    |    |    |    |    |         |    |           |    |    |    |    |    |    |         |    |           |    |    |    |    |    |    |         |    |           |    |    |    |    |    |    |         |    |           |    |    |    |    |    |    |         |    |           |    |    |    |    |    |    |         |    |           |    |    |    |    |    |    |         |    |           |    |    |    |    |    |    |         |    |           |    |    |    |    |    |    |         |    |           |    |    |    |    |    |    |         |    |           |    |    |    |    |    |    |         |    |           |    |    |    |    |    |    |         |    |           |    |    |    |    |    |    |         |     |           |    |    |    |    |    |    |         |
| 24             | № 10 (10)                        | 11   | 11 | 11                              | 11        | 11 | 11 | Высокая              |  |  |       |         |  |  |         |  |  |   |   |   |   |   |   |   |           |    |    |    |    |    |    |                      |   |           |    |    |    |    |    |    |   |           |    |    |    |    |    |    |   |           |    |    |    |    |    |    |       |   |           |    |    |    |    |    |    |   |           |    |    |    |    |    |    |   |           |    |    |    |    |    |    |         |   |           |    |    |    |    |    |    |   |           |    |    |    |    |    |    |    |           |    |    |    |    |    |    |         |    |           |    |    |    |    |    |    |    |           |    |    |    |    |    |    |    |           |    |    |    |    |    |    |         |    |           |    |    |    |    |    |    |         |    |           |    |    |    |    |    |    |         |    |           |    |    |    |    |    |    |         |    |           |    |    |    |    |    |    |         |    |           |    |    |    |    |    |    |         |    |           |    |    |    |    |    |    |         |    |           |    |    |    |    |    |    |         |    |           |    |    |    |    |    |    |         |    |           |    |    |    |    |    |    |         |    |           |    |    |    |    |    |    |         |    |           |    |    |    |    |    |    |         |    |           |    |    |    |    |    |    |         |    |           |    |    |    |    |    |    |         |    |           |    |    |    |    |    |    |         |    |           |    |    |    |    |    |    |         |    |           |    |    |    |    |    |    |         |    |           |    |    |    |    |    |    |         |    |           |    |    |    |    |    |    |         |    |           |    |    |    |    |    |    |         |    |           |    |    |    |    |    |    |         |    |           |    |    |    |    |    |    |         |    |           |    |    |    |    |    |    |         |    |           |    |    |    |    |    |    |         |    |           |    |    |    |    |    |    |         |    |           |    |    |    |    |    |    |         |    |           |    |    |    |    |    |    |         |    |           |    |    |    |    |    |    |         |    |           |    |    |    |    |    |    |         |    |           |    |    |    |    |    |    |         |    |           |    |    |    |    |    |    |         |    |           |    |    |    |    |    |    |         |    |           |    |    |    |    |    |    |         |    |           |    |    |    |    |    |    |         |    |           |    |    |    |    |    |    |         |    |           |    |    |    |    |    |    |         |    |           |    |    |    |    |    |    |         |    |           |    |    |    |    |    |    |         |    |           |    |    |    |    |    |    |         |    |           |    |    |    |    |    |    |         |    |           |    |    |    |    |    |    |         |    |           |    |    |    |    |    |    |         |    |           |    |    |    |    |    |    |         |    |           |    |    |    |    |    |    |         |    |           |    |    |    |    |    |    |         |    |           |    |    |    |    |    |    |         |    |           |    |    |    |    |    |    |         |    |           |    |    |    |    |    |    |         |    |           |    |    |    |    |    |    |         |    |           |    |    |    |    |    |    |         |    |           |    |    |    |    |    |    |         |    |           |    |    |    |    |    |    |         |    |           |    |    |    |    |    |    |         |    |           |    |    |    |    |    |    |         |    |           |    |    |    |    |    |    |         |    |           |    |    |    |    |    |    |         |    |           |    |    |    |    |    |    |         |    |           |    |    |    |    |    |    |         |    |           |    |    |    |    |    |    |         |    |           |    |    |    |    |    |    |         |    |           |    |    |    |    |    |    |         |    |           |    |    |    |    |    |    |         |    |           |    |    |    |    |    |    |         |    |           |    |    |    |    |    |    |         |    |           |    |    |    |    |    |    |         |    |           |    |    |    |    |    |    |         |    |           |    |    |    |    |    |    |         |    |           |    |    |    |    |    |    |         |    |           |    |    |    |    |    |    |         |    |           |    |    |    |    |    |    |         |    |           |    |    |    |    |    |    |         |    |           |    |    |    |    |    |    |         |    |           |    |    |    |    |    |    |         |    |           |    |    |    |    |    |    |         |    |           |    |    |    |    |    |    |         |    |           |    |    |    |    |    |    |         |    |           |    |    |    |    |    |    |         |    |           |    |    |    |    |    |    |         |    |           |    |    |    |    |    |    |         |    |           |    |    |    |    |    |    |         |    |           |    |    |    |    |    |    |         |    |           |    |    |    |    |    |    |         |    |           |    |    |    |    |    |    |         |    |           |    |    |    |    |    |    |         |    |           |    |    |    |    |    |    |         |    |           |    |    |    |    |    |    |         |    |           |    |    |    |    |    |    |         |     |           |    |    |    |    |    |    |         |
| 25             | № 10 (10)                        | 11   | 11 | 11                              | 11        | 11 | 11 | Средняя              |  |  |       |         |  |  |         |  |  |   |   |   |   |   |   |   |           |    |    |    |    |    |    |                      |   |           |    |    |    |    |    |    |   |           |    |    |    |    |    |    |   |           |    |    |    |    |    |    |       |   |           |    |    |    |    |    |    |   |           |    |    |    |    |    |    |   |           |    |    |    |    |    |    |         |   |           |    |    |    |    |    |    |   |           |    |    |    |    |    |    |    |           |    |    |    |    |    |    |         |    |           |    |    |    |    |    |    |    |           |    |    |    |    |    |    |    |           |    |    |    |    |    |    |         |    |           |    |    |    |    |    |    |         |    |           |    |    |    |    |    |    |         |    |           |    |    |    |    |    |    |         |    |           |    |    |    |    |    |    |         |    |           |    |    |    |    |    |    |         |    |           |    |    |    |    |    |    |         |    |           |    |    |    |    |    |    |         |    |           |    |    |    |    |    |    |         |    |           |    |    |    |    |    |    |         |    |           |    |    |    |    |    |    |         |    |           |    |    |    |    |    |    |         |    |           |    |    |    |    |    |    |         |    |           |    |    |    |    |    |    |         |    |           |    |    |    |    |    |    |         |    |           |    |    |    |    |    |    |         |    |           |    |    |    |    |    |    |         |    |           |    |    |    |    |    |    |         |    |           |    |    |    |    |    |    |         |    |           |    |    |    |    |    |    |         |    |           |    |    |    |    |    |    |         |    |           |    |    |    |    |    |    |         |    |           |    |    |    |    |    |    |         |    |           |    |    |    |    |    |    |         |    |           |    |    |    |    |    |    |         |    |           |    |    |    |    |    |    |         |    |           |    |    |    |    |    |    |         |    |           |    |    |    |    |    |    |         |    |           |    |    |    |    |    |    |         |    |           |    |    |    |    |    |    |         |    |           |    |    |    |    |    |    |         |    |           |    |    |    |    |    |    |         |    |           |    |    |    |    |    |    |         |    |           |    |    |    |    |    |    |         |    |           |    |    |    |    |    |    |         |    |           |    |    |    |    |    |    |         |    |           |    |    |    |    |    |    |         |    |           |    |    |    |    |    |    |         |    |           |    |    |    |    |    |    |         |    |           |    |    |    |    |    |    |         |    |           |    |    |    |    |    |    |         |    |           |    |    |    |    |    |    |         |    |           |    |    |    |    |    |    |         |    |           |    |    |    |    |    |    |         |    |           |    |    |    |    |    |    |         |    |           |    |    |    |    |    |    |         |    |           |    |    |    |    |    |    |         |    |           |    |    |    |    |    |    |         |    |           |    |    |    |    |    |    |         |    |           |    |    |    |    |    |    |         |    |           |    |    |    |    |    |    |         |    |           |    |    |    |    |    |    |         |    |           |    |    |    |    |    |    |         |    |           |    |    |    |    |    |    |         |    |           |    |    |    |    |    |    |         |    |           |    |    |    |    |    |    |         |    |           |    |    |    |    |    |    |         |    |           |    |    |    |    |    |    |         |    |           |    |    |    |    |    |    |         |    |           |    |    |    |    |    |    |         |    |           |    |    |    |    |    |    |         |    |           |    |    |    |    |    |    |         |    |           |    |    |    |    |    |    |         |    |           |    |    |    |    |    |    |         |    |           |    |    |    |    |    |    |         |    |           |    |    |    |    |    |    |         |    |           |    |    |    |    |    |    |         |    |           |    |    |    |    |    |    |         |    |           |    |    |    |    |    |    |         |    |           |    |    |    |    |    |    |         |    |           |    |    |    |    |    |    |         |    |           |    |    |    |    |    |    |         |    |           |    |    |    |    |    |    |         |    |           |    |    |    |    |    |    |         |    |           |    |    |    |    |    |    |         |    |           |    |    |    |    |    |    |         |    |           |    |    |    |    |    |    |         |    |           |    |    |    |    |    |    |         |    |           |    |    |    |    |    |    |         |    |           |    |    |    |    |    |    |         |    |           |    |    |    |    |    |    |         |    |           |    |    |    |    |    |    |         |    |           |    |    |    |    |    |    |         |    |           |    |    |    |    |    |    |         |    |           |    |    |    |    |    |    |         |    |           |    |    |    |    |    |    |         |    |           |    |    |    |    |    |    |         |     |           |    |    |    |    |    |    |         |
| 26             | № 10 (10)                        | 11   | 11 | 11                              | 11        | 11 | 11 | Высокая              |  |  |       |         |  |  |         |  |  |   |   |   |   |   |   |   |           |    |    |    |    |    |    |                      |   |           |    |    |    |    |    |    |   |           |    |    |    |    |    |    |   |           |    |    |    |    |    |    |       |   |           |    |    |    |    |    |    |   |           |    |    |    |    |    |    |   |           |    |    |    |    |    |    |         |   |           |    |    |    |    |    |    |   |           |    |    |    |    |    |    |    |           |    |    |    |    |    |    |         |    |           |    |    |    |    |    |    |    |           |    |    |    |    |    |    |    |           |    |    |    |    |    |    |         |    |           |    |    |    |    |    |    |         |    |           |    |    |    |    |    |    |         |    |           |    |    |    |    |    |    |         |    |           |    |    |    |    |    |    |         |    |           |    |    |    |    |    |    |         |    |           |    |    |    |    |    |    |         |    |           |    |    |    |    |    |    |         |    |           |    |    |    |    |    |    |         |    |           |    |    |    |    |    |    |         |    |           |    |    |    |    |    |    |         |    |           |    |    |    |    |    |    |         |    |           |    |    |    |    |    |    |         |    |           |    |    |    |    |    |    |         |    |           |    |    |    |    |    |    |         |    |           |    |    |    |    |    |    |         |    |           |    |    |    |    |    |    |         |    |           |    |    |    |    |    |    |         |    |           |    |    |    |    |    |    |         |    |           |    |    |    |    |    |    |         |    |           |    |    |    |    |    |    |         |    |           |    |    |    |    |    |    |         |    |           |    |    |    |    |    |    |         |    |           |    |    |    |    |    |    |         |    |           |    |    |    |    |    |    |         |    |           |    |    |    |    |    |    |         |    |           |    |    |    |    |    |    |         |    |           |    |    |    |    |    |    |         |    |           |    |    |    |    |    |    |         |    |           |    |    |    |    |    |    |         |    |           |    |    |    |    |    |    |         |    |           |    |    |    |    |    |    |         |    |           |    |    |    |    |    |    |         |    |           |    |    |    |    |    |    |         |    |           |    |    |    |    |    |    |         |    |           |    |    |    |    |    |    |         |    |           |    |    |    |    |    |    |         |    |           |    |    |    |    |    |    |         |    |           |    |    |    |    |    |    |         |    |           |    |    |    |    |    |    |         |    |           |    |    |    |    |    |    |         |    |           |    |    |    |    |    |    |         |    |           |    |    |    |    |    |    |         |    |           |    |    |    |    |    |    |         |    |           |    |    |    |    |    |    |         |    |           |    |    |    |    |    |    |         |    |           |    |    |    |    |    |    |         |    |           |    |    |    |    |    |    |         |    |           |    |    |    |    |    |    |         |    |           |    |    |    |    |    |    |         |    |           |    |    |    |    |    |    |         |    |           |    |    |    |    |    |    |         |    |           |    |    |    |    |    |    |         |    |           |    |    |    |    |    |    |         |    |           |    |    |    |    |    |    |         |    |           |    |    |    |    |    |    |         |    |           |    |    |    |    |    |    |         |    |           |    |    |    |    |    |    |         |    |           |    |    |    |    |    |    |         |    |           |    |    |    |    |    |    |         |    |           |    |    |    |    |    |    |         |    |           |    |    |    |    |    |    |         |    |           |    |    |    |    |    |    |         |    |           |    |    |    |    |    |    |         |    |           |    |    |    |    |    |    |         |    |           |    |    |    |    |    |    |         |    |           |    |    |    |    |    |    |         |    |           |    |    |    |    |    |    |         |    |           |    |    |    |    |    |    |         |    |           |    |    |    |    |    |    |         |    |           |    |    |    |    |    |    |         |    |           |    |    |    |    |    |    |         |    |           |    |    |    |    |    |    |         |    |           |    |    |    |    |    |    |         |    |           |    |    |    |    |    |    |         |    |           |    |    |    |    |    |    |         |    |           |    |    |    |    |    |    |         |    |           |    |    |    |    |    |    |         |    |           |    |    |    |    |    |    |         |    |           |    |    |    |    |    |    |         |    |           |    |    |    |    |    |    |         |    |           |    |    |    |    |    |    |         |    |           |    |    |    |    |    |    |         |    |           |    |    |    |    |    |    |         |    |           |    |    |    |    |    |    |         |    |           |    |    |    |    |    |    |         |    |           |    |    |    |    |    |    |         |     |           |    |    |    |    |    |    |         |
| 27             | № 10 (10)                        | 11   | 11 | 11                              | 11        | 11 | 11 | Средняя              |  |  |       |         |  |  |         |  |  |   |   |   |   |   |   |   |           |    |    |    |    |    |    |                      |   |           |    |    |    |    |    |    |   |           |    |    |    |    |    |    |   |           |    |    |    |    |    |    |       |   |           |    |    |    |    |    |    |   |           |    |    |    |    |    |    |   |           |    |    |    |    |    |    |         |   |           |    |    |    |    |    |    |   |           |    |    |    |    |    |    |    |           |    |    |    |    |    |    |         |    |           |    |    |    |    |    |    |    |           |    |    |    |    |    |    |    |           |    |    |    |    |    |    |         |    |           |    |    |    |    |    |    |         |    |           |    |    |    |    |    |    |         |    |           |    |    |    |    |    |    |         |    |           |    |    |    |    |    |    |         |    |           |    |    |    |    |    |    |         |    |           |    |    |    |    |    |    |         |    |           |    |    |    |    |    |    |         |    |           |    |    |    |    |    |    |         |    |           |    |    |    |    |    |    |         |    |           |    |    |    |    |    |    |         |    |           |    |    |    |    |    |    |         |    |           |    |    |    |    |    |    |         |    |           |    |    |    |    |    |    |         |    |           |    |    |    |    |    |    |         |    |           |    |    |    |    |    |    |         |    |           |    |    |    |    |    |    |         |    |           |    |    |    |    |    |    |         |    |           |    |    |    |    |    |    |         |    |           |    |    |    |    |    |    |         |    |           |    |    |    |    |    |    |         |    |           |    |    |    |    |    |    |         |    |           |    |    |    |    |    |    |         |    |           |    |    |    |    |    |    |         |    |           |    |    |    |    |    |    |         |    |           |    |    |    |    |    |    |         |    |           |    |    |    |    |    |    |         |    |           |    |    |    |    |    |    |         |    |           |    |    |    |    |    |    |         |    |           |    |    |    |    |    |    |         |    |           |    |    |    |    |    |    |         |    |           |    |    |    |    |    |    |         |    |           |    |    |    |    |    |    |         |    |           |    |    |    |    |    |    |         |    |           |    |    |    |    |    |    |         |    |           |    |    |    |    |    |    |         |    |           |    |    |    |    |    |    |         |    |           |    |    |    |    |    |    |         |    |           |    |    |    |    |    |    |         |    |           |    |    |    |    |    |    |         |    |           |    |    |    |    |    |    |         |    |           |    |    |    |    |    |    |         |    |           |    |    |    |    |    |    |         |    |           |    |    |    |    |    |    |         |    |           |    |    |    |    |    |    |         |    |           |    |    |    |    |    |    |         |    |           |    |    |    |    |    |    |         |    |           |    |    |    |    |    |    |         |    |           |    |    |    |    |    |    |         |    |           |    |    |    |    |    |    |         |    |           |    |    |    |    |    |    |         |    |           |    |    |    |    |    |    |         |    |           |    |    |    |    |    |    |         |    |           |    |    |    |    |    |    |         |    |           |    |    |    |    |    |    |         |    |           |    |    |    |    |    |    |         |    |           |    |    |    |    |    |    |         |    |           |    |    |    |    |    |    |         |    |           |    |    |    |    |    |    |         |    |           |    |    |    |    |    |    |         |    |           |    |    |    |    |    |    |         |    |           |    |    |    |    |    |    |         |    |           |    |    |    |    |    |    |         |    |           |    |    |    |    |    |    |         |    |           |    |    |    |    |    |    |         |    |           |    |    |    |    |    |    |         |    |           |    |    |    |    |    |    |         |    |           |    |    |    |    |    |    |         |    |           |    |    |    |    |    |    |         |    |           |    |    |    |    |    |    |         |    |           |    |    |    |    |    |    |         |    |           |    |    |    |    |    |    |         |    |           |    |    |    |    |    |    |         |    |           |    |    |    |    |    |    |         |    |           |    |    |    |    |    |    |         |    |           |    |    |    |    |    |    |         |    |           |    |    |    |    |    |    |         |    |           |    |    |    |    |    |    |         |    |           |    |    |    |    |    |    |         |    |           |    |    |    |    |    |    |         |    |           |    |    |    |    |    |    |         |    |           |    |    |    |    |    |    |         |    |           |    |    |    |    |    |    |         |    |           |    |    |    |    |    |    |         |    |           |    |    |    |    |    |    |         |    |           |    |    |    |    |    |    |         |    |           |    |    |    |    |    |    |         |     |           |    |    |    |    |    |    |         |
| 28             | № 10 (10)                        | 11   | 11 | 11                              | 11        | 11 | 11 | Высокая              |  |  |       |         |  |  |         |  |  |   |   |   |   |   |   |   |           |    |    |    |    |    |    |                      |   |           |    |    |    |    |    |    |   |           |    |    |    |    |    |    |   |           |    |    |    |    |    |    |       |   |           |    |    |    |    |    |    |   |           |    |    |    |    |    |    |   |           |    |    |    |    |    |    |         |   |           |    |    |    |    |    |    |   |           |    |    |    |    |    |    |    |           |    |    |    |    |    |    |         |    |           |    |    |    |    |    |    |    |           |    |    |    |    |    |    |    |           |    |    |    |    |    |    |         |    |           |    |    |    |    |    |    |         |    |           |    |    |    |    |    |    |         |    |           |    |    |    |    |    |    |         |    |           |    |    |    |    |    |    |         |    |           |    |    |    |    |    |    |         |    |           |    |    |    |    |    |    |         |    |           |    |    |    |    |    |    |         |    |           |    |    |    |    |    |    |         |    |           |    |    |    |    |    |    |         |    |           |    |    |    |    |    |    |         |    |           |    |    |    |    |    |    |         |    |           |    |    |    |    |    |    |         |    |           |    |    |    |    |    |    |         |    |           |    |    |    |    |    |    |         |    |           |    |    |    |    |    |    |         |    |           |    |    |    |    |    |    |         |    |           |    |    |    |    |    |    |         |    |           |    |    |    |    |    |    |         |    |           |    |    |    |    |    |    |         |    |           |    |    |    |    |    |    |         |    |           |    |    |    |    |    |    |         |    |           |    |    |    |    |    |    |         |    |           |    |    |    |    |    |    |         |    |           |    |    |    |    |    |    |         |    |           |    |    |    |    |    |    |         |    |           |    |    |    |    |    |    |         |    |           |    |    |    |    |    |    |         |    |           |    |    |    |    |    |    |         |    |           |    |    |    |    |    |    |         |    |           |    |    |    |    |    |    |         |    |           |    |    |    |    |    |    |         |    |           |    |    |    |    |    |    |         |    |           |    |    |    |    |    |    |         |    |           |    |    |    |    |    |    |         |    |           |    |    |    |    |    |    |         |    |           |    |    |    |    |    |    |         |    |           |    |    |    |    |    |    |         |    |           |    |    |    |    |    |    |         |    |           |    |    |    |    |    |    |         |    |           |    |    |    |    |    |    |         |    |           |    |    |    |    |    |    |         |    |           |    |    |    |    |    |    |         |    |           |    |    |    |    |    |    |         |    |           |    |    |    |    |    |    |         |    |           |    |    |    |    |    |    |         |    |           |    |    |    |    |    |    |         |    |           |    |    |    |    |    |    |         |    |           |    |    |    |    |    |    |         |    |           |    |    |    |    |    |    |         |    |           |    |    |    |    |    |    |         |    |           |    |    |    |    |    |    |         |    |           |    |    |    |    |    |    |         |    |           |    |    |    |    |    |    |         |    |           |    |    |    |    |    |    |         |    |           |    |    |    |    |    |    |         |    |           |    |    |    |    |    |    |         |    |           |    |    |    |    |    |    |         |    |           |    |    |    |    |    |    |         |    |           |    |    |    |    |    |    |         |    |           |    |    |    |    |    |    |         |    |           |    |    |    |    |    |    |         |    |           |    |    |    |    |    |    |         |    |           |    |    |    |    |    |    |         |    |           |    |    |    |    |    |    |         |    |           |    |    |    |    |    |    |         |    |           |    |    |    |    |    |    |         |    |           |    |    |    |    |    |    |         |    |           |    |    |    |    |    |    |         |    |           |    |    |    |    |    |    |         |    |           |    |    |    |    |    |    |         |    |           |    |    |    |    |    |    |         |    |           |    |    |    |    |    |    |         |    |           |    |    |    |    |    |    |         |    |           |    |    |    |    |    |    |         |    |           |    |    |    |    |    |    |         |    |           |    |    |    |    |    |    |         |    |           |    |    |    |    |    |    |         |    |           |    |    |    |    |    |    |         |    |           |    |    |    |    |    |    |         |    |           |    |    |    |    |    |    |         |    |           |    |    |    |    |    |    |         |    |           |    |    |    |    |    |    |         |    |           |    |    |    |    |    |    |         |    |           |    |    |    |    |    |    |         |    |           |    |    |    |    |    |    |         |    |           |    |    |    |    |    |    |         |     |           |    |    |    |    |    |    |         |
| 29             | № 10 (10)                        | 11   | 11 | 11                              | 11        | 11 | 11 | Средняя              |  |  |       |         |  |  |         |  |  |   |   |   |   |   |   |   |           |    |    |    |    |    |    |                      |   |           |    |    |    |    |    |    |   |           |    |    |    |    |    |    |   |           |    |    |    |    |    |    |       |   |           |    |    |    |    |    |    |   |           |    |    |    |    |    |    |   |           |    |    |    |    |    |    |         |   |           |    |    |    |    |    |    |   |           |    |    |    |    |    |    |    |           |    |    |    |    |    |    |         |    |           |    |    |    |    |    |    |    |           |    |    |    |    |    |    |    |           |    |    |    |    |    |    |         |    |           |    |    |    |    |    |    |         |    |           |    |    |    |    |    |    |         |    |           |    |    |    |    |    |    |         |    |           |    |    |    |    |    |    |         |    |           |    |    |    |    |    |    |         |    |           |    |    |    |    |    |    |         |    |           |    |    |    |    |    |    |         |    |           |    |    |    |    |    |    |         |    |           |    |    |    |    |    |    |         |    |           |    |    |    |    |    |    |         |    |           |    |    |    |    |    |    |         |    |           |    |    |    |    |    |    |         |    |           |    |    |    |    |    |    |         |    |           |    |    |    |    |    |    |         |    |           |    |    |    |    |    |    |         |    |           |    |    |    |    |    |    |         |    |           |    |    |    |    |    |    |         |    |           |    |    |    |    |    |    |         |    |           |    |    |    |    |    |    |         |    |           |    |    |    |    |    |    |         |    |           |    |    |    |    |    |    |         |    |           |    |    |    |    |    |    |         |    |           |    |    |    |    |    |    |         |    |           |    |    |    |    |    |    |         |    |           |    |    |    |    |    |    |         |    |           |    |    |    |    |    |    |         |    |           |    |    |    |    |    |    |         |    |           |    |    |    |    |    |    |         |    |           |    |    |    |    |    |    |         |    |           |    |    |    |    |    |    |         |    |           |    |    |    |    |    |    |         |    |           |    |    |    |    |    |    |         |    |           |    |    |    |    |    |    |         |    |           |    |    |    |    |    |    |         |    |           |    |    |    |    |    |    |         |    |           |    |    |    |    |    |    |         |    |           |    |    |    |    |    |    |         |    |           |    |    |    |    |    |    |         |    |           |    |    |    |    |    |    |         |    |           |    |    |    |    |    |    |         |    |           |    |    |    |    |    |    |         |    |           |    |    |    |    |    |    |         |    |           |    |    |    |    |    |    |         |    |           |    |    |    |    |    |    |         |    |           |    |    |    |    |    |    |         |    |           |    |    |    |    |    |    |         |    |           |    |    |    |    |    |    |         |    |           |    |    |    |    |    |    |         |    |           |    |    |    |    |    |    |         |    |           |    |    |    |    |    |    |         |    |           |    |    |    |    |    |    |         |    |           |    |    |    |    |    |    |         |    |           |    |    |    |    |    |    |         |    |           |    |    |    |    |    |    |         |    |           |    |    |    |    |    |    |         |    |           |    |    |    |    |    |    |         |    |           |    |    |    |    |    |    |         |    |           |    |    |    |    |    |    |         |    |           |    |    |    |    |    |    |         |    |           |    |    |    |    |    |    |         |    |           |    |    |    |    |    |    |         |    |           |    |    |    |    |    |    |         |    |           |    |    |    |    |    |    |         |    |           |    |    |    |    |    |    |         |    |           |    |    |    |    |    |    |         |    |           |    |    |    |    |    |    |         |    |           |    |    |    |    |    |    |         |    |           |    |    |    |    |    |    |         |    |           |    |    |    |    |    |    |         |    |           |    |    |    |    |    |    |         |    |           |    |    |    |    |    |    |         |    |           |    |    |    |    |    |    |         |    |           |    |    |    |    |    |    |         |    |           |    |    |    |    |    |    |         |    |           |    |    |    |    |    |    |         |    |           |    |    |    |    |    |    |         |    |           |    |    |    |    |    |    |         |    |           |    |    |    |    |    |    |         |    |           |    |    |    |    |    |    |         |    |           |    |    |    |    |    |    |         |    |           |    |    |    |    |    |    |         |    |           |    |    |    |    |    |    |         |    |           |    |    |    |    |    |    |         |    |           |    |    |    |    |    |    |         |    |           |    |    |    |    |    |    |         |    |           |    |    |    |    |    |    |         |     |           |    |    |    |    |    |    |         |
| 30             | № 10 (10)                        | 11   | 11 | 11                              | 11        | 11 | 11 | Высокая              |  |  |       |         |  |  |         |  |  |   |   |   |   |   |   |   |           |    |    |    |    |    |    |                      |   |           |    |    |    |    |    |    |   |           |    |    |    |    |    |    |   |           |    |    |    |    |    |    |       |   |           |    |    |    |    |    |    |   |           |    |    |    |    |    |    |   |           |    |    |    |    |    |    |         |   |           |    |    |    |    |    |    |   |           |    |    |    |    |    |    |    |           |    |    |    |    |    |    |         |    |           |    |    |    |    |    |    |    |           |    |    |    |    |    |    |    |           |    |    |    |    |    |    |         |    |           |    |    |    |    |    |    |         |    |           |    |    |    |    |    |    |         |    |           |    |    |    |    |    |    |         |    |           |    |    |    |    |    |    |         |    |           |    |    |    |    |    |    |         |    |           |    |    |    |    |    |    |         |    |           |    |    |    |    |    |    |         |    |           |    |    |    |    |    |    |         |    |           |    |    |    |    |    |    |         |    |           |    |    |    |    |    |    |         |    |           |    |    |    |    |    |    |         |    |           |    |    |    |    |    |    |         |    |           |    |    |    |    |    |    |         |    |           |    |    |    |    |    |    |         |    |           |    |    |    |    |    |    |         |    |           |    |    |    |    |    |    |         |    |           |    |    |    |    |    |    |         |    |           |    |    |    |    |    |    |         |    |           |    |    |    |    |    |    |         |    |           |    |    |    |    |    |    |         |    |           |    |    |    |    |    |    |         |    |           |    |    |    |    |    |    |         |    |           |    |    |    |    |    |    |         |    |           |    |    |    |    |    |    |         |    |           |    |    |    |    |    |    |         |    |           |    |    |    |    |    |    |         |    |           |    |    |    |    |    |    |         |    |           |    |    |    |    |    |    |         |    |           |    |    |    |    |    |    |         |    |           |    |    |    |    |    |    |         |    |           |    |    |    |    |    |    |         |    |           |    |    |    |    |    |    |         |    |           |    |    |    |    |    |    |         |    |           |    |    |    |    |    |    |         |    |           |    |    |    |    |    |    |         |    |           |    |    |    |    |    |    |         |    |           |    |    |    |    |    |    |         |    |           |    |    |    |    |    |    |         |    |           |    |    |    |    |    |    |         |    |           |    |    |    |    |    |    |         |    |           |    |    |    |    |    |    |         |    |           |    |    |    |    |    |    |         |    |           |    |    |    |    |    |    |         |    |           |    |    |    |    |    |    |         |    |           |    |    |    |    |    |    |         |    |           |    |    |    |    |    |    |         |    |           |    |    |    |    |    |    |         |    |           |    |    |    |    |    |    |         |    |           |    |    |    |    |    |    |         |    |           |    |    |    |    |    |    |         |    |           |    |    |    |    |    |    |         |    |           |    |    |    |    |    |    |         |    |           |    |    |    |    |    |    |         |    |           |    |    |    |    |    |    |         |    |           |    |    |    |    |    |    |         |    |           |    |    |    |    |    |    |         |    |           |    |    |    |    |    |    |         |    |           |    |    |    |    |    |    |         |    |           |    |    |    |    |    |    |         |    |           |    |    |    |    |    |    |         |    |           |    |    |    |    |    |    |         |    |           |    |    |    |    |    |    |         |    |           |    |    |    |    |    |    |         |    |           |    |    |    |    |    |    |         |    |           |    |    |    |    |    |    |         |    |           |    |    |    |    |    |    |         |    |           |    |    |    |    |    |    |         |    |           |    |    |    |    |    |    |         |    |           |    |    |    |    |    |    |         |    |           |    |    |    |    |    |    |         |    |           |    |    |    |    |    |    |         |    |           |    |    |    |    |    |    |         |    |           |    |    |    |    |    |    |         |    |           |    |    |    |    |    |    |         |    |           |    |    |    |    |    |    |         |    |           |    |    |    |    |    |    |         |    |           |    |    |    |    |    |    |         |    |           |    |    |    |    |    |    |         |    |           |    |    |    |    |    |    |         |    |           |    |    |    |    |    |    |         |    |           |    |    |    |    |    |    |         |    |           |    |    |    |    |    |    |         |    |           |    |    |    |    |    |    |         |    |           |    |    |    |    |    |    |         |    |           |    |    |    |    |    |    |         |    |           |    |    |    |    |    |    |         |     |           |    |    |    |    |    |    |         |
| 31             | № 10 (10)                        | 11   | 11 | 11                              | 11        | 11 | 11 | Средняя              |  |  |       |         |  |  |         |  |  |   |   |   |   |   |   |   |           |    |    |    |    |    |    |                      |   |           |    |    |    |    |    |    |   |           |    |    |    |    |    |    |   |           |    |    |    |    |    |    |       |   |           |    |    |    |    |    |    |   |           |    |    |    |    |    |    |   |           |    |    |    |    |    |    |         |   |           |    |    |    |    |    |    |   |           |    |    |    |    |    |    |    |           |    |    |    |    |    |    |         |    |           |    |    |    |    |    |    |    |           |    |    |    |    |    |    |    |           |    |    |    |    |    |    |         |    |           |    |    |    |    |    |    |         |    |           |    |    |    |    |    |    |         |    |           |    |    |    |    |    |    |         |    |           |    |    |    |    |    |    |         |    |           |    |    |    |    |    |    |         |    |           |    |    |    |    |    |    |         |    |           |    |    |    |    |    |    |         |    |           |    |    |    |    |    |    |         |    |           |    |    |    |    |    |    |         |    |           |    |    |    |    |    |    |         |    |           |    |    |    |    |    |    |         |    |           |    |    |    |    |    |    |         |    |           |    |    |    |    |    |    |         |    |           |    |    |    |    |    |    |         |    |           |    |    |    |    |    |    |         |    |           |    |    |    |    |    |    |         |    |           |    |    |    |    |    |    |         |    |           |    |    |    |    |    |    |         |    |           |    |    |    |    |    |    |         |    |           |    |    |    |    |    |    |         |    |           |    |    |    |    |    |    |         |    |           |    |    |    |    |    |    |         |    |           |    |    |    |    |    |    |         |    |           |    |    |    |    |    |    |         |    |           |    |    |    |    |    |    |         |    |           |    |    |    |    |    |    |         |    |           |    |    |    |    |    |    |         |    |           |    |    |    |    |    |    |         |    |           |    |    |    |    |    |    |         |    |           |    |    |    |    |    |    |         |    |           |    |    |    |    |    |    |         |    |           |    |    |    |    |    |    |         |    |           |    |    |    |    |    |    |         |    |           |    |    |    |    |    |    |         |    |           |    |    |    |    |    |    |         |    |           |    |    |    |    |    |    |         |    |           |    |    |    |    |    |    |         |    |           |    |    |    |    |    |    |         |    |           |    |    |    |    |    |    |         |    |           |    |    |    |    |    |    |         |    |           |    |    |    |    |    |    |         |    |           |    |    |    |    |    |    |         |    |           |    |    |    |    |    |    |         |    |           |    |    |    |    |    |    |         |    |           |    |    |    |    |    |    |         |    |           |    |    |    |    |    |    |         |    |           |    |    |    |    |    |    |         |    |           |    |    |    |    |    |    |         |    |           |    |    |    |    |    |    |         |    |           |    |    |    |    |    |    |         |    |           |    |    |    |    |    |    |         |    |           |    |    |    |    |    |    |         |    |           |    |    |    |    |    |    |         |    |           |    |    |    |    |    |    |         |    |           |    |    |    |    |    |    |         |    |           |    |    |    |    |    |    |         |    |           |    |    |    |    |    |    |         |    |           |    |    |    |    |    |    |         |    |           |    |    |    |    |    |    |         |    |           |    |    |    |    |    |    |         |    |           |    |    |    |    |    |    |         |    |           |    |    |    |    |    |    |         |    |           |    |    |    |    |    |    |         |    |           |    |    |    |    |    |    |         |    |           |    |    |    |    |    |    |         |    |           |    |    |    |    |    |    |         |    |           |    |    |    |    |    |    |         |    |           |    |    |    |    |    |    |         |    |           |    |    |    |    |    |    |         |    |           |    |    |    |    |    |    |         |    |           |    |    |    |    |    |    |         |    |           |    |    |    |    |    |    |         |    |           |    |    |    |    |    |    |         |    |           |    |    |    |    |    |    |         |    |           |    |    |    |    |    |    |         |    |           |    |    |    |    |    |    |         |    |           |    |    |    |    |    |    |         |    |           |    |    |    |    |    |    |         |    |           |    |    |    |    |    |    |         |    |           |    |    |    |    |    |    |         |    |           |    |    |    |    |    |    |         |    |           |    |    |    |    |    |    |         |    |           |    |    |    |    |    |    |         |    |           |    |    |    |    |    |    |         |    |           |    |    |    |    |    |    |         |    |           |    |    |    |    |    |    |         |     |           |    |    |    |    |    |    |         |
| 32             | № 10 (10)                        | 11   | 11 | 11                              | 11        | 11 | 11 | Высокая              |  |  |       |         |  |  |         |  |  |   |   |   |   |   |   |   |           |    |    |    |    |    |    |                      |   |           |    |    |    |    |    |    |   |           |    |    |    |    |    |    |   |           |    |    |    |    |    |    |       |   |           |    |    |    |    |    |    |   |           |    |    |    |    |    |    |   |           |    |    |    |    |    |    |         |   |           |    |    |    |    |    |    |   |           |    |    |    |    |    |    |    |           |    |    |    |    |    |    |         |    |           |    |    |    |    |    |    |    |           |    |    |    |    |    |    |    |           |    |    |    |    |    |    |         |    |           |    |    |    |    |    |    |         |    |           |    |    |    |    |    |    |         |    |           |    |    |    |    |    |    |         |    |           |    |    |    |    |    |    |         |    |           |    |    |    |    |    |    |         |    |           |    |    |    |    |    |    |         |    |           |    |    |    |    |    |    |         |    |           |    |    |    |    |    |    |         |    |           |    |    |    |    |    |    |         |    |           |    |    |    |    |    |    |         |    |           |    |    |    |    |    |    |         |    |           |    |    |    |    |    |    |         |    |           |    |    |    |    |    |    |         |    |           |    |    |    |    |    |    |         |    |           |    |    |    |    |    |    |         |    |           |    |    |    |    |    |    |         |    |           |    |    |    |    |    |    |         |    |           |    |    |    |    |    |    |         |    |           |    |    |    |    |    |    |         |    |           |    |    |    |    |    |    |         |    |           |    |    |    |    |    |    |         |    |           |    |    |    |    |    |    |         |    |           |    |    |    |    |    |    |         |    |           |    |    |    |    |    |    |         |    |           |    |    |    |    |    |    |         |    |           |    |    |    |    |    |    |         |    |           |    |    |    |    |    |    |         |    |           |    |    |    |    |    |    |         |    |           |    |    |    |    |    |    |         |    |           |    |    |    |    |    |    |         |    |           |    |    |    |    |    |    |         |    |           |    |    |    |    |    |    |         |    |           |    |    |    |    |    |    |         |    |           |    |    |    |    |    |    |         |    |           |    |    |    |    |    |    |         |    |           |    |    |    |    |    |    |         |    |           |    |    |    |    |    |    |         |    |           |    |    |    |    |    |    |         |    |           |    |    |    |    |    |    |         |    |           |    |    |    |    |    |    |         |    |           |    |    |    |    |    |    |         |    |           |    |    |    |    |    |    |         |    |           |    |    |    |    |    |    |         |    |           |    |    |    |    |    |    |         |    |           |    |    |    |    |    |    |         |    |           |    |    |    |    |    |    |         |    |           |    |    |    |    |    |    |         |    |           |    |    |    |    |    |    |         |    |           |    |    |    |    |    |    |         |    |           |    |    |    |    |    |    |         |    |           |    |    |    |    |    |    |         |    |           |    |    |    |    |    |    |         |    |           |    |    |    |    |    |    |         |    |           |    |    |    |    |    |    |         |    |           |    |    |    |    |    |    |         |    |           |    |    |    |    |    |    |         |    |           |    |    |    |    |    |    |         |    |           |    |    |    |    |    |    |         |    |           |    |    |    |    |    |    |         |    |           |    |    |    |    |    |    |         |    |           |    |    |    |    |    |    |         |    |           |    |    |    |    |    |    |         |    |           |    |    |    |    |    |    |         |    |           |    |    |    |    |    |    |         |    |           |    |    |    |    |    |    |         |    |           |    |    |    |    |    |    |         |    |           |    |    |    |    |    |    |         |    |           |    |    |    |    |    |    |         |    |           |    |    |    |    |    |    |         |    |           |    |    |    |    |    |    |         |    |           |    |    |    |    |    |    |         |    |           |    |    |    |    |    |    |         |    |           |    |    |    |    |    |    |         |    |           |    |    |    |    |    |    |         |    |           |    |    |    |    |    |    |         |    |           |    |    |    |    |    |    |         |    |           |    |    |    |    |    |    |         |    |           |    |    |    |    |    |    |         |    |           |    |    |    |    |    |    |         |    |           |    |    |    |    |    |    |         |    |           |    |    |    |    |    |    |         |    |           |    |    |    |    |    |    |         |    |           |    |    |    |    |    |    |         |    |           |    |    |    |    |    |    |         |    |           |    |    |    |    |    |    |         |    |           |    |    |    |    |    |    |         |     |           |    |    |    |    |    |    |         |
| 33             | № 10 (10)                        | 11   | 11 | 11                              | 11        | 11 | 11 | Средняя              |  |  |       |         |  |  |         |  |  |   |   |   |   |   |   |   |           |    |    |    |    |    |    |                      |   |           |    |    |    |    |    |    |   |           |    |    |    |    |    |    |   |           |    |    |    |    |    |    |       |   |           |    |    |    |    |    |    |   |           |    |    |    |    |    |    |   |           |    |    |    |    |    |    |         |   |           |    |    |    |    |    |    |   |           |    |    |    |    |    |    |    |           |    |    |    |    |    |    |         |    |           |    |    |    |    |    |    |    |           |    |    |    |    |    |    |    |           |    |    |    |    |    |    |         |    |           |    |    |    |    |    |    |         |    |           |    |    |    |    |    |    |         |    |           |    |    |    |    |    |    |         |    |           |    |    |    |    |    |    |         |    |           |    |    |    |    |    |    |         |    |           |    |    |    |    |    |    |         |    |           |    |    |    |    |    |    |         |    |           |    |    |    |    |    |    |         |    |           |    |    |    |    |    |    |         |    |           |    |    |    |    |    |    |         |    |           |    |    |    |    |    |    |         |    |           |    |    |    |    |    |    |         |    |           |    |    |    |    |    |    |         |    |           |    |    |    |    |    |    |         |    |           |    |    |    |    |    |    |         |    |           |    |    |    |    |    |    |         |    |           |    |    |    |    |    |    |         |    |           |    |    |    |    |    |    |         |    |           |    |    |    |    |    |    |         |    |           |    |    |    |    |    |    |         |    |           |    |    |    |    |    |    |         |    |           |    |    |    |    |    |    |         |    |           |    |    |    |    |    |    |         |    |           |    |    |    |    |    |    |         |    |           |    |    |    |    |    |    |         |    |           |    |    |    |    |    |    |         |    |           |    |    |    |    |    |    |         |    |           |    |    |    |    |    |    |         |    |           |    |    |    |    |    |    |         |    |           |    |    |    |    |    |    |         |    |           |    |    |    |    |    |    |         |    |           |    |    |    |    |    |    |         |    |           |    |    |    |    |    |    |         |    |           |    |    |    |    |    |    |         |    |           |    |    |    |    |    |    |         |    |           |    |    |    |    |    |    |         |    |           |    |    |    |    |    |    |         |    |           |    |    |    |    |    |    |         |    |           |    |    |    |    |    |    |         |    |           |    |    |    |    |    |    |         |    |           |    |    |    |    |    |    |         |    |           |    |    |    |    |    |    |         |    |           |    |    |    |    |    |    |         |    |           |    |    |    |    |    |    |         |    |           |    |    |    |    |    |    |         |    |           |    |    |    |    |    |    |         |    |           |    |    |    |    |    |    |         |    |           |    |    |    |    |    |    |         |    |           |    |    |    |    |    |    |         |    |           |    |    |    |    |    |    |         |    |           |    |    |    |    |    |    |         |    |           |    |    |    |    |    |    |         |    |           |    |    |    |    |    |    |         |    |           |    |    |    |    |    |    |         |    |           |    |    |    |    |    |    |         |    |           |    |    |    |    |    |    |         |    |           |    |    |    |    |    |    |         |    |           |    |    |    |    |    |    |         |    |           |    |    |    |    |    |    |         |    |           |    |    |    |    |    |    |         |    |           |    |    |    |    |    |    |         |    |           |    |    |    |    |    |    |         |    |           |    |    |    |    |    |    |         |    |           |    |    |    |    |    |    |         |    |           |    |    |    |    |    |    |         |    |           |    |    |    |    |    |    |         |    |           |    |    |    |    |    |    |         |    |           |    |    |    |    |    |    |         |    |           |    |    |    |    |    |    |         |    |           |    |    |    |    |    |    |         |    |           |    |    |    |    |    |    |         |    |           |    |    |    |    |    |    |         |    |           |    |    |    |    |    |    |         |    |           |    |    |    |    |    |    |         |    |           |    |    |    |    |    |    |         |    |           |    |    |    |    |    |    |         |    |           |    |    |    |    |    |    |         |    |           |    |    |    |    |    |    |         |    |           |    |    |    |    |    |    |         |    |           |    |    |    |    |    |    |         |    |           |    |    |    |    |    |    |         |    |           |    |    |    |    |    |    |         |    |           |    |    |    |    |    |    |         |    |           |    |    |    |    |    |    |         |    |           |    |    |    |    |    |    |         |    |           |    |    |    |    |    |    |         |     |           |    |    |    |    |    |    |         |
| 34             | № 10 (10)                        | 11   | 11 | 11                              | 11        | 11 | 11 | Высокая              |  |  |       |         |  |  |         |  |  |   |   |   |   |   |   |   |           |    |    |    |    |    |    |                      |   |           |    |    |    |    |    |    |   |           |    |    |    |    |    |    |   |           |    |    |    |    |    |    |       |   |           |    |    |    |    |    |    |   |           |    |    |    |    |    |    |   |           |    |    |    |    |    |    |         |   |           |    |    |    |    |    |    |   |           |    |    |    |    |    |    |    |           |    |    |    |    |    |    |         |    |           |    |    |    |    |    |    |    |           |    |    |    |    |    |    |    |           |    |    |    |    |    |    |         |    |           |    |    |    |    |    |    |         |    |           |    |    |    |    |    |    |         |    |           |    |    |    |    |    |    |         |    |           |    |    |    |    |    |    |         |    |           |    |    |    |    |    |    |         |    |           |    |    |    |    |    |    |         |    |           |    |    |    |    |    |    |         |    |           |    |    |    |    |    |    |         |    |           |    |    |    |    |    |    |         |    |           |    |    |    |    |    |    |         |    |           |    |    |    |    |    |    |         |    |           |    |    |    |    |    |    |         |    |           |    |    |    |    |    |    |         |    |           |    |    |    |    |    |    |         |    |           |    |    |    |    |    |    |         |    |           |    |    |    |    |    |    |         |    |           |    |    |    |    |    |    |         |    |           |    |    |    |    |    |    |         |    |           |    |    |    |    |    |    |         |    |           |    |    |    |    |    |    |         |    |           |    |    |    |    |    |    |         |    |           |    |    |    |    |    |    |         |    |           |    |    |    |    |    |    |         |    |           |    |    |    |    |    |    |         |    |           |    |    |    |    |    |    |         |    |           |    |    |    |    |    |    |         |    |           |    |    |    |    |    |    |         |    |           |    |    |    |    |    |    |         |    |           |    |    |    |    |    |    |         |    |           |    |    |    |    |    |    |         |    |           |    |    |    |    |    |    |         |    |           |    |    |    |    |    |    |         |    |           |    |    |    |    |    |    |         |    |           |    |    |    |    |    |    |         |    |           |    |    |    |    |    |    |         |    |           |    |    |    |    |    |    |         |    |           |    |    |    |    |    |    |         |    |           |    |    |    |    |    |    |         |    |           |    |    |    |    |    |    |         |    |           |    |    |    |    |    |    |         |    |           |    |    |    |    |    |    |         |    |           |    |    |    |    |    |    |         |    |           |    |    |    |    |    |    |         |    |           |    |    |    |    |    |    |         |    |           |    |    |    |    |    |    |         |    |           |    |    |    |    |    |    |         |    |           |    |    |    |    |    |    |         |    |           |    |    |    |    |    |    |         |    |           |    |    |    |    |    |    |         |    |           |    |    |    |    |    |    |         |    |           |    |    |    |    |    |    |         |    |           |    |    |    |    |    |    |         |    |           |    |    |    |    |    |    |         |    |           |    |    |    |    |    |    |         |    |           |    |    |    |    |    |    |         |    |           |    |    |    |    |    |    |         |    |           |    |    |    |    |    |    |         |    |           |    |    |    |    |    |    |         |    |           |    |    |    |    |    |    |         |    |           |    |    |    |    |    |    |         |    |           |    |    |    |    |    |    |         |    |           |    |    |    |    |    |    |         |    |           |    |    |    |    |    |    |         |    |           |    |    |    |    |    |    |         |    |           |    |    |    |    |    |    |         |    |           |    |    |    |    |    |    |         |    |           |    |    |    |    |    |    |         |    |           |    |    |    |    |    |    |         |    |           |    |    |    |    |    |    |         |    |           |    |    |    |    |    |    |         |    |           |    |    |    |    |    |    |         |    |           |    |    |    |    |    |    |         |    |           |    |    |    |    |    |    |         |    |           |    |    |    |    |    |    |         |    |           |    |    |    |    |    |    |         |    |           |    |    |    |    |    |    |         |    |           |    |    |    |    |    |    |         |    |           |    |    |    |    |    |    |         |    |           |    |    |    |    |    |    |         |    |           |    |    |    |    |    |    |         |    |           |    |    |    |    |    |    |         |    |           |    |    |    |    |    |    |         |    |           |    |    |    |    |    |    |         |    |           |    |    |    |    |    |    |         |    |           |    |    |    |    |    |    |         |    |           |    |    |    |    |    |    |         |     |           |    |    |    |    |    |    |         |
| 35             | № 10 (10)                        | 11   | 11 | 11                              | 11        | 11 | 11 | Средняя              |  |  |       |         |  |  |         |  |  |   |   |   |   |   |   |   |           |    |    |    |    |    |    |                      |   |           |    |    |    |    |    |    |   |           |    |    |    |    |    |    |   |           |    |    |    |    |    |    |       |   |           |    |    |    |    |    |    |   |           |    |    |    |    |    |    |   |           |    |    |    |    |    |    |         |   |           |    |    |    |    |    |    |   |           |    |    |    |    |    |    |    |           |    |    |    |    |    |    |         |    |           |    |    |    |    |    |    |    |           |    |    |    |    |    |    |    |           |    |    |    |    |    |    |         |    |           |    |    |    |    |    |    |         |    |           |    |    |    |    |    |    |         |    |           |    |    |    |    |    |    |         |    |           |    |    |    |    |    |    |         |    |           |    |    |    |    |    |    |         |    |           |    |    |    |    |    |    |         |    |           |    |    |    |    |    |    |         |    |           |    |    |    |    |    |    |         |    |           |    |    |    |    |    |    |         |    |           |    |    |    |    |    |    |         |    |           |    |    |    |    |    |    |         |    |           |    |    |    |    |    |    |         |    |           |    |    |    |    |    |    |         |    |           |    |    |    |    |    |    |         |    |           |    |    |    |    |    |    |         |    |           |    |    |    |    |    |    |         |    |           |    |    |    |    |    |    |         |    |           |    |    |    |    |    |    |         |    |           |    |    |    |    |    |    |         |    |           |    |    |    |    |    |    |         |    |           |    |    |    |    |    |    |         |    |           |    |    |    |    |    |    |         |    |           |    |    |    |    |    |    |         |    |           |    |    |    |    |    |    |         |    |           |    |    |    |    |    |    |         |    |           |    |    |    |    |    |    |         |    |           |    |    |    |    |    |    |         |    |           |    |    |    |    |    |    |         |    |           |    |    |    |    |    |    |         |    |           |    |    |    |    |    |    |         |    |           |    |    |    |    |    |    |         |    |           |    |    |    |    |    |    |         |    |           |    |    |    |    |    |    |         |    |           |    |    |    |    |    |    |         |    |           |    |    |    |    |    |    |         |    |           |    |    |    |    |    |    |         |    |           |    |    |    |    |    |    |         |    |           |    |    |    |    |    |    |         |    |           |    |    |    |    |    |    |         |    |           |    |    |    |    |    |    |         |    |           |    |    |    |    |    |    |         |    |           |    |    |    |    |    |    |         |    |           |    |    |    |    |    |    |         |    |           |    |    |    |    |    |    |         |    |           |    |    |    |    |    |    |         |    |           |    |    |    |    |    |    |         |    |           |    |    |    |    |    |    |         |    |           |    |    |    |    |    |    |         |    |           |    |    |    |    |    |    |         |    |           |    |    |    |    |    |    |         |    |           |    |    |    |    |    |    |         |    |           |    |    |    |    |    |    |         |    |           |    |    |    |    |    |    |         |    |           |    |    |    |    |    |    |         |    |           |    |    |    |    |    |    |         |    |           |    |    |    |    |    |    |         |    |           |    |    |    |    |    |    |         |    |           |    |    |    |    |    |    |         |    |           |    |    |    |    |    |    |         |    |           |    |    |    |    |    |    |         |    |           |    |    |    |    |    |    |         |    |           |    |    |    |    |    |    |         |    |           |    |    |    |    |    |    |         |    |           |    |    |    |    |    |    |         |    |           |    |    |    |    |    |    |         |    |           |    |    |    |    |    |    |         |    |           |    |    |    |    |    |    |         |    |           |    |    |    |    |    |    |         |    |           |    |    |    |    |    |    |         |    |           |    |    |    |    |    |    |         |    |           |    |    |    |    |    |    |         |    |           |    |    |    |    |    |    |         |    |           |    |    |    |    |    |    |         |    |           |    |    |    |    |    |    |         |    |           |    |    |    |    |    |    |         |    |           |    |    |    |    |    |    |         |    |           |    |    |    |    |    |    |         |    |           |    |    |    |    |    |    |         |    |           |    |    |    |    |    |    |         |    |           |    |    |    |    |    |    |         |    |           |    |    |    |    |    |    |         |    |           |    |    |    |    |    |    |         |    |           |    |    |    |    |    |    |         |    |           |    |    |    |    |    |    |         |    |           |    |    |    |    |    |    |         |    |           |    |    |    |    |    |    |         |     |           |    |    |    |    |    |    |         |
| 36             | № 10 (10)                        | 11   | 11 | 11                              | 11        | 11 | 11 | Высокая              |  |  |       |         |  |  |         |  |  |   |   |   |   |   |   |   |           |    |    |    |    |    |    |                      |   |           |    |    |    |    |    |    |   |           |    |    |    |    |    |    |   |           |    |    |    |    |    |    |       |   |           |    |    |    |    |    |    |   |           |    |    |    |    |    |    |   |           |    |    |    |    |    |    |         |   |           |    |    |    |    |    |    |   |           |    |    |    |    |    |    |    |           |    |    |    |    |    |    |         |    |           |    |    |    |    |    |    |    |           |    |    |    |    |    |    |    |           |    |    |    |    |    |    |         |    |           |    |    |    |    |    |    |         |    |           |    |    |    |    |    |    |         |    |           |    |    |    |    |    |    |         |    |           |    |    |    |    |    |    |         |    |           |    |    |    |    |    |    |         |    |           |    |    |    |    |    |    |         |    |           |    |    |    |    |    |    |         |    |           |    |    |    |    |    |    |         |    |           |    |    |    |    |    |    |         |    |           |    |    |    |    |    |    |         |    |           |    |    |    |    |    |    |         |    |           |    |    |    |    |    |    |         |    |           |    |    |    |    |    |    |         |    |           |    |    |    |    |    |    |         |    |           |    |    |    |    |    |    |         |    |           |    |    |    |    |    |    |         |    |           |    |    |    |    |    |    |         |    |           |    |    |    |    |    |    |         |    |           |    |    |    |    |    |    |         |    |           |    |    |    |    |    |    |         |    |           |    |    |    |    |    |    |         |    |           |    |    |    |    |    |    |         |    |           |    |    |    |    |    |    |         |    |           |    |    |    |    |    |    |         |    |           |    |    |    |    |    |    |         |    |           |    |    |    |    |    |    |         |    |           |    |    |    |    |    |    |         |    |           |    |    |    |    |    |    |         |    |           |    |    |    |    |    |    |         |    |           |    |    |    |    |    |    |         |    |           |    |    |    |    |    |    |         |    |           |    |    |    |    |    |    |         |    |           |    |    |    |    |    |    |         |    |           |    |    |    |    |    |    |         |    |           |    |    |    |    |    |    |         |    |           |    |    |    |    |    |    |         |    |           |    |    |    |    |    |    |         |    |           |    |    |    |    |    |    |         |    |           |    |    |    |    |    |    |         |    |           |    |    |    |    |    |    |         |    |           |    |    |    |    |    |    |         |    |           |    |    |    |    |    |    |         |    |           |    |    |    |    |    |    |         |    |           |    |    |    |    |    |    |         |    |           |    |    |    |    |    |    |         |    |           |    |    |    |    |    |    |         |    |           |    |    |    |    |    |    |         |    |           |    |    |    |    |    |    |         |    |           |    |    |    |    |    |    |         |    |           |    |    |    |    |    |    |         |    |           |    |    |    |    |    |    |         |    |           |    |    |    |    |    |    |         |    |           |    |    |    |    |    |    |         |    |           |    |    |    |    |    |    |         |    |           |    |    |    |    |    |    |         |    |           |    |    |    |    |    |    |         |    |           |    |    |    |    |    |    |         |    |           |    |    |    |    |    |    |         |    |           |    |    |    |    |    |    |         |    |           |    |    |    |    |    |    |         |    |           |    |    |    |    |    |    |         |    |           |    |    |    |    |    |    |         |    |           |    |    |    |    |    |    |         |    |           |    |    |    |    |    |    |         |    |           |    |    |    |    |    |    |         |    |           |    |    |    |    |    |    |         |    |           |    |    |    |    |    |    |         |    |           |    |    |    |    |    |    |         |    |           |    |    |    |    |    |    |         |    |           |    |    |    |    |    |    |         |    |           |    |    |    |    |    |    |         |    |           |    |    |    |    |    |    |         |    |           |    |    |    |    |    |    |         |    |           |    |    |    |    |    |    |         |    |           |    |    |    |    |    |    |         |    |           |    |    |    |    |    |    |         |    |           |    |    |    |    |    |    |         |    |           |    |    |    |    |    |    |         |    |           |    |    |    |    |    |    |         |    |           |    |    |    |    |    |    |         |    |           |    |    |    |    |    |    |         |    |           |    |    |    |    |    |    |         |    |           |    |    |    |    |    |    |         |    |           |    |    |    |    |    |    |         |    |           |    |    |    |    |    |    |         |    |           |    |    |    |    |    |    |         |     |           |    |    |    |    |    |    |         |
| 37             | № 10 (10)                        | 11   | 11 | 11                              | 11        | 11 | 11 | Средняя              |  |  |       |         |  |  |         |  |  |   |   |   |   |   |   |   |           |    |    |    |    |    |    |                      |   |           |    |    |    |    |    |    |   |           |    |    |    |    |    |    |   |           |    |    |    |    |    |    |       |   |           |    |    |    |    |    |    |   |           |    |    |    |    |    |    |   |           |    |    |    |    |    |    |         |   |           |    |    |    |    |    |    |   |           |    |    |    |    |    |    |    |           |    |    |    |    |    |    |         |    |           |    |    |    |    |    |    |    |           |    |    |    |    |    |    |    |           |    |    |    |    |    |    |         |    |           |    |    |    |    |    |    |         |    |           |    |    |    |    |    |    |         |    |           |    |    |    |    |    |    |         |    |           |    |    |    |    |    |    |         |    |           |    |    |    |    |    |    |         |    |           |    |    |    |    |    |    |         |    |           |    |    |    |    |    |    |         |    |           |    |    |    |    |    |    |         |    |           |    |    |    |    |    |    |         |    |           |    |    |    |    |    |    |         |    |           |    |    |    |    |    |    |         |    |           |    |    |    |    |    |    |         |    |           |    |    |    |    |    |    |         |    |           |    |    |    |    |    |    |         |    |           |    |    |    |    |    |    |         |    |           |    |    |    |    |    |    |         |    |           |    |    |    |    |    |    |         |    |           |    |    |    |    |    |    |         |    |           |    |    |    |    |    |    |         |    |           |    |    |    |    |    |    |         |    |           |    |    |    |    |    |    |         |    |           |    |    |    |    |    |    |         |    |           |    |    |    |    |    |    |         |    |           |    |    |    |    |    |    |         |    |           |    |    |    |    |    |    |         |    |           |    |    |    |    |    |    |         |    |           |    |    |    |    |    |    |         |    |           |    |    |    |    |    |    |         |    |           |    |    |    |    |    |    |         |    |           |    |    |    |    |    |    |         |    |           |    |    |    |    |    |    |         |    |           |    |    |    |    |    |    |         |    |           |    |    |    |    |    |    |         |    |           |    |    |    |    |    |    |         |    |           |    |    |    |    |    |    |         |    |           |    |    |    |    |    |    |         |    |           |    |    |    |    |    |    |         |    |           |    |    |    |    |    |    |         |    |           |    |    |    |    |    |    |         |    |           |    |    |    |    |    |    |         |    |           |    |    |    |    |    |    |         |    |           |    |    |    |    |    |    |         |    |           |    |    |    |    |    |    |         |    |           |    |    |    |    |    |    |         |    |           |    |    |    |    |    |    |         |    |           |    |    |    |    |    |    |         |    |           |    |    |    |    |    |    |         |    |           |    |    |    |    |    |    |         |    |           |    |    |    |    |    |    |         |    |           |    |    |    |    |    |    |         |    |           |    |    |    |    |    |    |         |    |           |    |    |    |    |    |    |         |    |           |    |    |    |    |    |    |         |    |           |    |    |    |    |    |    |         |    |           |    |    |    |    |    |    |         |    |           |    |    |    |    |    |    |         |    |           |    |    |    |    |    |    |         |    |           |    |    |    |    |    |    |         |    |           |    |    |    |    |    |    |         |    |           |    |    |    |    |    |    |         |    |           |    |    |    |    |    |    |         |    |           |    |    |    |    |    |    |         |    |           |    |    |    |    |    |    |         |    |           |    |    |    |    |    |    |         |    |           |    |    |    |    |    |    |         |    |           |    |    |    |    |    |    |         |    |           |    |    |    |    |    |    |         |    |           |    |    |    |    |    |    |         |    |           |    |    |    |    |    |    |         |    |           |    |    |    |    |    |    |         |    |           |    |    |    |    |    |    |         |    |           |    |    |    |    |    |    |         |    |           |    |    |    |    |    |    |         |    |           |    |    |    |    |    |    |         |    |           |    |    |    |    |    |    |         |    |           |    |    |    |    |    |    |         |    |           |    |    |    |    |    |    |         |    |           |    |    |    |    |    |    |         |    |           |    |    |    |    |    |    |         |    |           |    |    |    |    |    |    |         |    |           |    |    |    |    |    |    |         |    |           |    |    |    |    |    |    |         |    |           |    |    |    |    |    |    |         |    |           |    |    |    |    |    |    |         |    |           |    |    |    |    |    |    |         |    |           |    |    |    |    |    |    |         |     |           |    |    |    |    |    |    |         |
| 38             | № 10 (10)                        | 11   | 11 | 11                              | 11        | 11 | 11 | Высокая              |  |  |       |         |  |  |         |  |  |   |   |   |   |   |   |   |           |    |    |    |    |    |    |                      |   |           |    |    |    |    |    |    |   |           |    |    |    |    |    |    |   |           |    |    |    |    |    |    |       |   |           |    |    |    |    |    |    |   |           |    |    |    |    |    |    |   |           |    |    |    |    |    |    |         |   |           |    |    |    |    |    |    |   |           |    |    |    |    |    |    |    |           |    |    |    |    |    |    |         |    |           |    |    |    |    |    |    |    |           |    |    |    |    |    |    |    |           |    |    |    |    |    |    |         |    |           |    |    |    |    |    |    |         |    |           |    |    |    |    |    |    |         |    |           |    |    |    |    |    |    |         |    |           |    |    |    |    |    |    |         |    |           |    |    |    |    |    |    |         |    |           |    |    |    |    |    |    |         |    |           |    |    |    |    |    |    |         |    |           |    |    |    |    |    |    |         |    |           |    |    |    |    |    |    |         |    |           |    |    |    |    |    |    |         |    |           |    |    |    |    |    |    |         |    |           |    |    |    |    |    |    |         |    |           |    |    |    |    |    |    |         |    |           |    |    |    |    |    |    |         |    |           |    |    |    |    |    |    |         |    |           |    |    |    |    |    |    |         |    |           |    |    |    |    |    |    |         |    |           |    |    |    |    |    |    |         |    |           |    |    |    |    |    |    |         |    |           |    |    |    |    |    |    |         |    |           |    |    |    |    |    |    |         |    |           |    |    |    |    |    |    |         |    |           |    |    |    |    |    |    |         |    |           |    |    |    |    |    |    |         |    |           |    |    |    |    |    |    |         |    |           |    |    |    |    |    |    |         |    |           |    |    |    |    |    |    |         |    |           |    |    |    |    |    |    |         |    |           |    |    |    |    |    |    |         |    |           |    |    |    |    |    |    |         |    |           |    |    |    |    |    |    |         |    |           |    |    |    |    |    |    |         |    |           |    |    |    |    |    |    |         |    |           |    |    |    |    |    |    |         |    |           |    |    |    |    |    |    |         |    |           |    |    |    |    |    |    |         |    |           |    |    |    |    |    |    |         |    |           |    |    |    |    |    |    |         |    |           |    |    |    |    |    |    |         |    |           |    |    |    |    |    |    |         |    |           |    |    |    |    |    |    |         |    |           |    |    |    |    |    |    |         |    |           |    |    |    |    |    |    |         |    |           |    |    |    |    |    |    |         |    |           |    |    |    |    |    |    |         |    |           |    |    |    |    |    |    |         |    |           |    |    |    |    |    |    |         |    |           |    |    |    |    |    |    |         |    |           |    |    |    |    |    |    |         |    |           |    |    |    |    |    |    |         |    |           |    |    |    |    |    |    |         |    |           |    |    |    |    |    |    |         |    |           |    |    |    |    |    |    |         |    |           |    |    |    |    |    |    |         |    |           |    |    |    |    |    |    |         |    |           |    |    |    |    |    |    |         |    |           |    |    |    |    |    |    |         |    |           |    |    |    |    |    |    |         |    |           |    |    |    |    |    |    |         |    |           |    |    |    |    |    |    |         |    |           |    |    |    |    |    |    |         |    |           |    |    |    |    |    |    |         |    |           |    |    |    |    |    |    |         |    |           |    |    |    |    |    |    |         |    |           |    |    |    |    |    |    |         |    |           |    |    |    |    |    |    |         |    |           |    |    |    |    |    |    |         |    |           |    |    |    |    |    |    |         |    |           |    |    |    |    |    |    |         |    |           |    |    |    |    |    |    |         |    |           |    |    |    |    |    |    |         |    |           |    |    |    |    |    |    |         |    |           |    |    |    |    |    |    |         |    |           |    |    |    |    |    |    |         |    |           |    |    |    |    |    |    |         |    |           |    |    |    |    |    |    |         |    |           |    |    |    |    |    |    |         |    |           |    |    |    |    |    |    |         |    |           |    |    |    |    |    |    |         |    |           |    |    |    |    |    |    |         |    |           |    |    |    |    |    |    |         |    |           |    |    |    |    |    |    |         |    |           |    |    |    |    |    |    |         |    |           |    |    |    |    |    |    |         |    |           |    |    |    |    |    |    |         |    |           |    |    |    |    |    |    |         |     |           |    |    |    |    |    |    |         |
| 39             | № 10 (10)                        | 11   | 11 | 11                              | 11        | 11 | 11 | Средняя              |  |  |       |         |  |  |         |  |  |   |   |   |   |   |   |   |           |    |    |    |    |    |    |                      |   |           |    |    |    |    |    |    |   |           |    |    |    |    |    |    |   |           |    |    |    |    |    |    |       |   |           |    |    |    |    |    |    |   |           |    |    |    |    |    |    |   |           |    |    |    |    |    |    |         |   |           |    |    |    |    |    |    |   |           |    |    |    |    |    |    |    |           |    |    |    |    |    |    |         |    |           |    |    |    |    |    |    |    |           |    |    |    |    |    |    |    |           |    |    |    |    |    |    |         |    |           |    |    |    |    |    |    |         |    |           |    |    |    |    |    |    |         |    |           |    |    |    |    |    |    |         |    |           |    |    |    |    |    |    |         |    |           |    |    |    |    |    |    |         |    |           |    |    |    |    |    |    |         |    |           |    |    |    |    |    |    |         |    |           |    |    |    |    |    |    |         |    |           |    |    |    |    |    |    |         |    |           |    |    |    |    |    |    |         |    |           |    |    |    |    |    |    |         |    |           |    |    |    |    |    |    |         |    |           |    |    |    |    |    |    |         |    |           |    |    |    |    |    |    |         |    |           |    |    |    |    |    |    |         |    |           |    |    |    |    |    |    |         |    |           |    |    |    |    |    |    |         |    |           |    |    |    |    |    |    |         |    |           |    |    |    |    |    |    |         |    |           |    |    |    |    |    |    |         |    |           |    |    |    |    |    |    |         |    |           |    |    |    |    |    |    |         |    |           |    |    |    |    |    |    |         |    |           |    |    |    |    |    |    |         |    |           |    |    |    |    |    |    |         |    |           |    |    |    |    |    |    |         |    |           |    |    |    |    |    |    |         |    |           |    |    |    |    |    |    |         |    |           |    |    |    |    |    |    |         |    |           |    |    |    |    |    |    |         |    |           |    |    |    |    |    |    |         |    |           |    |    |    |    |    |    |         |    |           |    |    |    |    |    |    |         |    |           |    |    |    |    |    |    |         |    |           |    |    |    |    |    |    |         |    |           |    |    |    |    |    |    |         |    |           |    |    |    |    |    |    |         |    |           |    |    |    |    |    |    |         |    |           |    |    |    |    |    |    |         |    |           |    |    |    |    |    |    |         |    |           |    |    |    |    |    |    |         |    |           |    |    |    |    |    |    |         |    |           |    |    |    |    |    |    |         |    |           |    |    |    |    |    |    |         |    |           |    |    |    |    |    |    |         |    |           |    |    |    |    |    |    |         |    |           |    |    |    |    |    |    |         |    |           |    |    |    |    |    |    |         |    |           |    |    |    |    |    |    |         |    |           |    |    |    |    |    |    |         |    |           |    |    |    |    |    |    |         |    |           |    |    |    |    |    |    |         |    |           |    |    |    |    |    |    |         |    |           |    |    |    |    |    |    |         |    |           |    |    |    |    |    |    |         |    |           |    |    |    |    |    |    |         |    |           |    |    |    |    |    |    |         |    |           |    |    |    |    |    |    |         |    |           |    |    |    |    |    |    |         |    |           |    |    |    |    |    |    |         |    |           |    |    |    |    |    |    |         |    |           |    |    |    |    |    |    |         |    |           |    |    |    |    |    |    |         |    |           |    |    |    |    |    |    |         |    |           |    |    |    |    |    |    |         |    |           |    |    |    |    |    |    |         |    |           |    |    |    |    |    |    |         |    |           |    |    |    |    |    |    |         |    |           |    |    |    |    |    |    |         |    |           |    |    |    |    |    |    |         |    |           |    |    |    |    |    |    |         |    |           |    |    |    |    |    |    |         |    |           |    |    |    |    |    |    |         |    |           |    |    |    |    |    |    |         |    |           |    |    |    |    |    |    |         |    |           |    |    |    |    |    |    |         |    |           |    |    |    |    |    |    |         |    |           |    |    |    |    |    |    |         |    |           |    |    |    |    |    |    |         |    |           |    |    |    |    |    |    |         |    |           |    |    |    |    |    |    |         |    |           |    |    |    |    |    |    |         |    |           |    |    |    |    |    |    |         |    |           |    |    |    |    |    |    |         |    |           |    |    |    |    |    |    |         |    |           |    |    |    |    |    |    |         |     |           |    |    |    |    |    |    |         |
| 40             | № 10 (10)                        | 11   | 11 | 11                              | 11        | 11 | 11 | Высокая              |  |  |       |         |  |  |         |  |  |   |   |   |   |   |   |   |           |    |    |    |    |    |    |                      |   |           |    |    |    |    |    |    |   |           |    |    |    |    |    |    |   |           |    |    |    |    |    |    |       |   |           |    |    |    |    |    |    |   |           |    |    |    |    |    |    |   |           |    |    |    |    |    |    |         |   |           |    |    |    |    |    |    |   |           |    |    |    |    |    |    |    |           |    |    |    |    |    |    |         |    |           |    |    |    |    |    |    |    |           |    |    |    |    |    |    |    |           |    |    |    |    |    |    |         |    |           |    |    |    |    |    |    |         |    |           |    |    |    |    |    |    |         |    |           |    |    |    |    |    |    |         |    |           |    |    |    |    |    |    |         |    |           |    |    |    |    |    |    |         |    |           |    |    |    |    |    |    |         |    |           |    |    |    |    |    |    |         |    |           |    |    |    |    |    |    |         |    |           |    |    |    |    |    |    |         |    |           |    |    |    |    |    |    |         |    |           |    |    |    |    |    |    |         |    |           |    |    |    |    |    |    |         |    |           |    |    |    |    |    |    |         |    |           |    |    |    |    |    |    |         |    |           |    |    |    |    |    |    |         |    |           |    |    |    |    |    |    |         |    |           |    |    |    |    |    |    |         |    |           |    |    |    |    |    |    |         |    |           |    |    |    |    |    |    |         |    |           |    |    |    |    |    |    |         |    |           |    |    |    |    |    |    |         |    |           |    |    |    |    |    |    |         |    |           |    |    |    |    |    |    |         |    |           |    |    |    |    |    |    |         |    |           |    |    |    |    |    |    |         |    |           |    |    |    |    |    |    |         |    |           |    |    |    |    |    |    |         |    |           |    |    |    |    |    |    |         |    |           |    |    |    |    |    |    |         |    |           |    |    |    |    |    |    |         |    |           |    |    |    |    |    |    |         |    |           |    |    |    |    |    |    |         |    |           |    |    |    |    |    |    |         |    |           |    |    |    |    |    |    |         |    |           |    |    |    |    |    |    |         |    |           |    |    |    |    |    |    |         |    |           |    |    |    |    |    |    |         |    |           |    |    |    |    |    |    |         |    |           |    |    |    |    |    |    |         |    |           |    |    |    |    |    |    |         |    |           |    |    |    |    |    |    |         |    |           |    |    |    |    |    |    |         |    |           |    |    |    |    |    |    |         |    |           |    |    |    |    |    |    |         |    |           |    |    |    |    |    |    |         |    |           |    |    |    |    |    |    |         |    |           |    |    |    |    |    |    |         |    |           |    |    |    |    |    |    |         |    |           |    |    |    |    |    |    |         |    |           |    |    |    |    |    |    |         |    |           |    |    |    |    |    |    |         |    |           |    |    |    |    |    |    |         |    |           |    |    |    |    |    |    |         |    |           |    |    |    |    |    |    |         |    |           |    |    |    |    |    |    |         |    |           |    |    |    |    |    |    |         |    |           |    |    |    |    |    |    |         |    |           |    |    |    |    |    |    |         |    |           |    |    |    |    |    |    |         |    |           |    |    |    |    |    |    |         |    |           |    |    |    |    |    |    |         |    |           |    |    |    |    |    |    |         |    |           |    |    |    |    |    |    |         |    |           |    |    |    |    |    |    |         |    |           |    |    |    |    |    |    |         |    |           |    |    |    |    |    |    |         |    |           |    |    |    |    |    |    |         |    |           |    |    |    |    |    |    |         |    |           |    |    |    |    |    |    |         |    |           |    |    |    |    |    |    |         |    |           |    |    |    |    |    |    |         |    |           |    |    |    |    |    |    |         |    |           |    |    |    |    |    |    |         |    |           |    |    |    |    |    |    |         |    |           |    |    |    |    |    |    |         |    |           |    |    |    |    |    |    |         |    |           |    |    |    |    |    |    |         |    |           |    |    |    |    |    |    |         |    |           |    |    |    |    |    |    |         |    |           |    |    |    |    |    |    |         |    |           |    |    |    |    |    |    |         |    |           |    |    |    |    |    |    |         |    |           |    |    |    |    |    |    |         |    |           |    |    |    |    |    |    |         |    |           |    |    |    |    |    |    |         |    |           |    |    |    |    |    |    |         |     |           |    |    |    |    |    |    |         |
| 41             | № 10 (10)                        | 11   | 11 | 11                              | 11        | 11 | 11 | Средняя              |  |  |       |         |  |  |         |  |  |   |   |   |   |   |   |   |           |    |    |    |    |    |    |                      |   |           |    |    |    |    |    |    |   |           |    |    |    |    |    |    |   |           |    |    |    |    |    |    |       |   |           |    |    |    |    |    |    |   |           |    |    |    |    |    |    |   |           |    |    |    |    |    |    |         |   |           |    |    |    |    |    |    |   |           |    |    |    |    |    |    |    |           |    |    |    |    |    |    |         |    |           |    |    |    |    |    |    |    |           |    |    |    |    |    |    |    |           |    |    |    |    |    |    |         |    |           |    |    |    |    |    |    |         |    |           |    |    |    |    |    |    |         |    |           |    |    |    |    |    |    |         |    |           |    |    |    |    |    |    |         |    |           |    |    |    |    |    |    |         |    |           |    |    |    |    |    |    |         |    |           |    |    |    |    |    |    |         |    |           |    |    |    |    |    |    |         |    |           |    |    |    |    |    |    |         |    |           |    |    |    |    |    |    |         |    |           |    |    |    |    |    |    |         |    |           |    |    |    |    |    |    |         |    |           |    |    |    |    |    |    |         |    |           |    |    |    |    |    |    |         |    |           |    |    |    |    |    |    |         |    |           |    |    |    |    |    |    |         |    |           |    |    |    |    |    |    |         |    |           |    |    |    |    |    |    |         |    |           |    |    |    |    |    |    |         |    |           |    |    |    |    |    |    |         |    |           |    |    |    |    |    |    |         |    |           |    |    |    |    |    |    |         |    |           |    |    |    |    |    |    |         |    |           |    |    |    |    |    |    |         |    |           |    |    |    |    |    |    |         |    |           |    |    |    |    |    |    |         |    |           |    |    |    |    |    |    |         |    |           |    |    |    |    |    |    |         |    |           |    |    |    |    |    |    |         |    |           |    |    |    |    |    |    |         |    |           |    |    |    |    |    |    |         |    |           |    |    |    |    |    |    |         |    |           |    |    |    |    |    |    |         |    |           |    |    |    |    |    |    |         |    |           |    |    |    |    |    |    |         |    |           |    |    |    |    |    |    |         |    |           |    |    |    |    |    |    |         |    |           |    |    |    |    |    |    |         |    |           |    |    |    |    |    |    |         |    |           |    |    |    |    |    |    |         |    |           |    |    |    |    |    |    |         |    |           |    |    |    |    |    |    |         |    |           |    |    |    |    |    |    |         |    |           |    |    |    |    |    |    |         |    |           |    |    |    |    |    |    |         |    |           |    |    |    |    |    |    |         |    |           |    |    |    |    |    |    |         |    |           |    |    |    |    |    |    |         |    |           |    |    |    |    |    |    |         |    |           |    |    |    |    |    |    |         |    |           |    |    |    |    |    |    |         |    |           |    |    |    |    |    |    |         |    |           |    |    |    |    |    |    |         |    |           |    |    |    |    |    |    |         |    |           |    |    |    |    |    |    |         |    |           |    |    |    |    |    |    |         |    |           |    |    |    |    |    |    |         |    |           |    |    |    |    |    |    |         |    |           |    |    |    |    |    |    |         |    |           |    |    |    |    |    |    |         |    |           |    |    |    |    |    |    |         |    |           |    |    |    |    |    |    |         |    |           |    |    |    |    |    |    |         |    |           |    |    |    |    |    |    |         |    |           |    |    |    |    |    |    |         |    |           |    |    |    |    |    |    |         |    |           |    |    |    |    |    |    |         |    |           |    |    |    |    |    |    |         |    |           |    |    |    |    |    |    |         |    |           |    |    |    |    |    |    |         |    |           |    |    |    |    |    |    |         |    |           |    |    |    |    |    |    |         |    |           |    |    |    |    |    |    |         |    |           |    |    |    |    |    |    |         |    |           |    |    |    |    |    |    |         |    |           |    |    |    |    |    |    |         |    |           |    |    |    |    |    |    |         |    |           |    |    |    |    |    |    |         |    |           |    |    |    |    |    |    |         |    |           |    |    |    |    |    |    |         |    |           |    |    |    |    |    |    |         |    |           |    |    |    |    |    |    |         |    |           |    |    |    |    |    |    |         |    |           |    |    |    |    |    |    |         |    |           |    |    |    |    |    |    |         |    |           |    |    |    |    |    |    |         |     |           |    |    |    |    |    |    |         |
| 42             | № 10 (10)                        | 11   | 11 | 11                              | 11        | 11 | 11 | Высокая              |  |  |       |         |  |  |         |  |  |   |   |   |   |   |   |   |           |    |    |    |    |    |    |                      |   |           |    |    |    |    |    |    |   |           |    |    |    |    |    |    |   |           |    |    |    |    |    |    |       |   |           |    |    |    |    |    |    |   |           |    |    |    |    |    |    |   |           |    |    |    |    |    |    |         |   |           |    |    |    |    |    |    |   |           |    |    |    |    |    |    |    |           |    |    |    |    |    |    |         |    |           |    |    |    |    |    |    |    |           |    |    |    |    |    |    |    |           |    |    |    |    |    |    |         |    |           |    |    |    |    |    |    |         |    |           |    |    |    |    |    |    |         |    |           |    |    |    |    |    |    |         |    |           |    |    |    |    |    |    |         |    |           |    |    |    |    |    |    |         |    |           |    |    |    |    |    |    |         |    |           |    |    |    |    |    |    |         |    |           |    |    |    |    |    |    |         |    |           |    |    |    |    |    |    |         |    |           |    |    |    |    |    |    |         |    |           |    |    |    |    |    |    |         |    |           |    |    |    |    |    |    |         |    |           |    |    |    |    |    |    |         |    |           |    |    |    |    |    |    |         |    |           |    |    |    |    |    |    |         |    |           |    |    |    |    |    |    |         |    |           |    |    |    |    |    |    |         |    |           |    |    |    |    |    |    |         |    |           |    |    |    |    |    |    |         |    |           |    |    |    |    |    |    |         |    |           |    |    |    |    |    |    |         |    |           |    |    |    |    |    |    |         |    |           |    |    |    |    |    |    |         |    |           |    |    |    |    |    |    |         |    |           |    |    |    |    |    |    |         |    |           |    |    |    |    |    |    |         |    |           |    |    |    |    |    |    |         |    |           |    |    |    |    |    |    |         |    |           |    |    |    |    |    |    |         |    |           |    |    |    |    |    |    |         |    |           |    |    |    |    |    |    |         |    |           |    |    |    |    |    |    |         |    |           |    |    |    |    |    |    |         |    |           |    |    |    |    |    |    |         |    |           |    |    |    |    |    |    |         |    |           |    |    |    |    |    |    |         |    |           |    |    |    |    |    |    |         |    |           |    |    |    |    |    |    |         |    |           |    |    |    |    |    |    |         |    |           |    |    |    |    |    |    |         |    |           |    |    |    |    |    |    |         |    |           |    |    |    |    |    |    |         |    |           |    |    |    |    |    |    |         |    |           |    |    |    |    |    |    |         |    |           |    |    |    |    |    |    |         |    |           |    |    |    |    |    |    |         |    |           |    |    |    |    |    |    |         |    |           |    |    |    |    |    |    |         |    |           |    |    |    |    |    |    |         |    |           |    |    |    |    |    |    |         |    |           |    |    |    |    |    |    |         |    |           |    |    |    |    |    |    |         |    |           |    |    |    |    |    |    |         |    |           |    |    |    |    |    |    |         |    |           |    |    |    |    |    |    |         |    |           |    |    |    |    |    |    |         |    |           |    |    |    |    |    |    |         |    |           |    |    |    |    |    |    |         |    |           |    |    |    |    |    |    |         |    |           |    |    |    |    |    |    |         |    |           |    |    |    |    |    |    |         |    |           |    |    |    |    |    |    |         |    |           |    |    |    |    |    |    |         |    |           |    |    |    |    |    |    |         |    |           |    |    |    |    |    |    |         |    |           |    |    |    |    |    |    |         |    |           |    |    |    |    |    |    |         |    |           |    |    |    |    |    |    |         |    |           |    |    |    |    |    |    |         |    |           |    |    |    |    |    |    |         |    |           |    |    |    |    |    |    |         |    |           |    |    |    |    |    |    |         |    |           |    |    |    |    |    |    |         |    |           |    |    |    |    |    |    |         |    |           |    |    |    |    |    |    |         |    |           |    |    |    |    |    |    |         |    |           |    |    |    |    |    |    |         |    |           |    |    |    |    |    |    |         |    |           |    |    |    |    |    |    |         |    |           |    |    |    |    |    |    |         |    |           |    |    |    |    |    |    |         |    |           |    |    |    |    |    |    |         |    |           |    |    |    |    |    |    |         |    |           |    |    |    |    |    |    |         |    |           |    |    |    |    |    |    |         |    |           |    |    |    |    |    |    |         |     |           |    |    |    |    |    |    |         |
| 43             | № 10 (10)                        | 11   | 11 | 11                              | 11        | 11 | 11 | Средняя              |  |  |       |         |  |  |         |  |  |   |   |   |   |   |   |   |           |    |    |    |    |    |    |                      |   |           |    |    |    |    |    |    |   |           |    |    |    |    |    |    |   |           |    |    |    |    |    |    |       |   |           |    |    |    |    |    |    |   |           |    |    |    |    |    |    |   |           |    |    |    |    |    |    |         |   |           |    |    |    |    |    |    |   |           |    |    |    |    |    |    |    |           |    |    |    |    |    |    |         |    |           |    |    |    |    |    |    |    |           |    |    |    |    |    |    |    |           |    |    |    |    |    |    |         |    |           |    |    |    |    |    |    |         |    |           |    |    |    |    |    |    |         |    |           |    |    |    |    |    |    |         |    |           |    |    |    |    |    |    |         |    |           |    |    |    |    |    |    |         |    |           |    |    |    |    |    |    |         |    |           |    |    |    |    |    |    |         |    |           |    |    |    |    |    |    |         |    |           |    |    |    |    |    |    |         |    |           |    |    |    |    |    |    |         |    |           |    |    |    |    |    |    |         |    |           |    |    |    |    |    |    |         |    |           |    |    |    |    |    |    |         |    |           |    |    |    |    |    |    |         |    |           |    |    |    |    |    |    |         |    |           |    |    |    |    |    |    |         |    |           |    |    |    |    |    |    |         |    |           |    |    |    |    |    |    |         |    |           |    |    |    |    |    |    |         |    |           |    |    |    |    |    |    |         |    |           |    |    |    |    |    |    |         |    |           |    |    |    |    |    |    |         |    |           |    |    |    |    |    |    |         |    |           |    |    |    |    |    |    |         |    |           |    |    |    |    |    |    |         |    |           |    |    |    |    |    |    |         |    |           |    |    |    |    |    |    |         |    |           |    |    |    |    |    |    |         |    |           |    |    |    |    |    |    |         |    |           |    |    |    |    |    |    |         |    |           |    |    |    |    |    |    |         |    |           |    |    |    |    |    |    |         |    |           |    |    |    |    |    |    |         |    |           |    |    |    |    |    |    |         |    |           |    |    |    |    |    |    |         |    |           |    |    |    |    |    |    |         |    |           |    |    |    |    |    |    |         |    |           |    |    |    |    |    |    |         |    |           |    |    |    |    |    |    |         |    |           |    |    |    |    |    |    |         |    |           |    |    |    |    |    |    |         |    |           |    |    |    |    |    |    |         |    |           |    |    |    |    |    |    |         |    |           |    |    |    |    |    |    |         |    |           |    |    |    |    |    |    |         |    |           |    |    |    |    |    |    |         |    |           |    |    |    |    |    |    |         |    |           |    |    |    |    |    |    |         |    |           |    |    |    |    |    |    |         |    |           |    |    |    |    |    |    |         |    |           |    |    |    |    |    |    |         |    |           |    |    |    |    |    |    |         |    |           |    |    |    |    |    |    |         |    |           |    |    |    |    |    |    |         |    |           |    |    |    |    |    |    |         |    |           |    |    |    |    |    |    |         |    |           |    |    |    |    |    |    |         |    |           |    |    |    |    |    |    |         |    |           |    |    |    |    |    |    |         |    |           |    |    |    |    |    |    |         |    |           |    |    |    |    |    |    |         |    |           |    |    |    |    |    |    |         |    |           |    |    |    |    |    |    |         |    |           |    |    |    |    |    |    |         |    |           |    |    |    |    |    |    |         |    |           |    |    |    |    |    |    |         |    |           |    |    |    |    |    |    |         |    |           |    |    |    |    |    |    |         |    |           |    |    |    |    |    |    |         |    |           |    |    |    |    |    |    |         |    |           |    |    |    |    |    |    |         |    |           |    |    |    |    |    |    |         |    |           |    |    |    |    |    |    |         |    |           |    |    |    |    |    |    |         |    |           |    |    |    |    |    |    |         |    |           |    |    |    |    |    |    |         |    |           |    |    |    |    |    |    |         |    |           |    |    |    |    |    |    |         |    |           |    |    |    |    |    |    |         |    |           |    |    |    |    |    |    |         |    |           |    |    |    |    |    |    |         |    |           |    |    |    |    |    |    |         |    |           |    |    |    |    |    |    |         |    |           |    |    |    |    |    |    |         |    |           |    |    |    |    |    |    |         |    |           |    |    |    |    |    |    |         |     |           |    |    |    |    |    |    |         |
| 44             | № 10 (10)                        | 11   | 11 | 11                              | 11        | 11 | 11 | Высокая              |  |  |       |         |  |  |         |  |  |   |   |   |   |   |   |   |           |    |    |    |    |    |    |                      |   |           |    |    |    |    |    |    |   |           |    |    |    |    |    |    |   |           |    |    |    |    |    |    |       |   |           |    |    |    |    |    |    |   |           |    |    |    |    |    |    |   |           |    |    |    |    |    |    |         |   |           |    |    |    |    |    |    |   |           |    |    |    |    |    |    |    |           |    |    |    |    |    |    |         |    |           |    |    |    |    |    |    |    |           |    |    |    |    |    |    |    |           |    |    |    |    |    |    |         |    |           |    |    |    |    |    |    |         |    |           |    |    |    |    |    |    |         |    |           |    |    |    |    |    |    |         |    |           |    |    |    |    |    |    |         |    |           |    |    |    |    |    |    |         |    |           |    |    |    |    |    |    |         |    |           |    |    |    |    |    |    |         |    |           |    |    |    |    |    |    |         |    |           |    |    |    |    |    |    |         |    |           |    |    |    |    |    |    |         |    |           |    |    |    |    |    |    |         |    |           |    |    |    |    |    |    |         |    |           |    |    |    |    |    |    |         |    |           |    |    |    |    |    |    |         |    |           |    |    |    |    |    |    |         |    |           |    |    |    |    |    |    |         |    |           |    |    |    |    |    |    |         |    |           |    |    |    |    |    |    |         |    |           |    |    |    |    |    |    |         |    |           |    |    |    |    |    |    |         |    |           |    |    |    |    |    |    |         |    |           |    |    |    |    |    |    |         |    |           |    |    |    |    |    |    |         |    |           |    |    |    |    |    |    |         |    |           |    |    |    |    |    |    |         |    |           |    |    |    |    |    |    |         |    |           |    |    |    |    |    |    |         |    |           |    |    |    |    |    |    |         |    |           |    |    |    |    |    |    |         |    |           |    |    |    |    |    |    |         |    |           |    |    |    |    |    |    |         |    |           |    |    |    |    |    |    |         |    |           |    |    |    |    |    |    |         |    |           |    |    |    |    |    |    |         |    |           |    |    |    |    |    |    |         |    |           |    |    |    |    |    |    |         |    |           |    |    |    |    |    |    |         |    |           |    |    |    |    |    |    |         |    |           |    |    |    |    |    |    |         |    |           |    |    |    |    |    |    |         |    |           |    |    |    |    |    |    |         |    |           |    |    |    |    |    |    |         |    |           |    |    |    |    |    |    |         |    |           |    |    |    |    |    |    |         |    |           |    |    |    |    |    |    |         |    |           |    |    |    |    |    |    |         |    |           |    |    |    |    |    |    |         |    |           |    |    |    |    |    |    |         |    |           |    |    |    |    |    |    |         |    |           |    |    |    |    |    |    |         |    |           |    |    |    |    |    |    |         |    |           |    |    |    |    |    |    |         |    |           |    |    |    |    |    |    |         |    |           |    |    |    |    |    |    |         |    |           |    |    |    |    |    |    |         |    |           |    |    |    |    |    |    |         |    |           |    |    |    |    |    |    |         |    |           |    |    |    |    |    |    |         |    |           |    |    |    |    |    |    |         |    |           |    |    |    |    |    |    |         |    |           |    |    |    |    |    |    |         |    |           |    |    |    |    |    |    |         |    |           |    |    |    |    |    |    |         |    |           |    |    |    |    |    |    |         |    |           |    |    |    |    |    |    |         |    |           |    |    |    |    |    |    |         |    |           |    |    |    |    |    |    |         |    |           |    |    |    |    |    |    |         |    |           |    |    |    |    |    |    |         |    |           |    |    |    |    |    |    |         |    |           |    |    |    |    |    |    |         |    |           |    |    |    |    |    |    |         |    |           |    |    |    |    |    |    |         |    |           |    |    |    |    |    |    |         |    |           |    |    |    |    |    |    |         |    |           |    |    |    |    |    |    |         |    |           |    |    |    |    |    |    |         |    |           |    |    |    |    |    |    |         |    |           |    |    |    |    |    |    |         |    |           |    |    |    |    |    |    |         |    |           |    |    |    |    |    |    |         |    |           |    |    |    |    |    |    |         |    |           |    |    |    |    |    |    |         |    |           |    |    |    |    |    |    |         |    |           |    |    |    |    |    |    |         |    |           |    |    |    |    |    |    |         |     |           |    |    |    |    |    |    |         |
| 45             | № 10 (10)                        | 11   | 11 | 11                              | 11        | 11 | 11 | Средняя              |  |  |       |         |  |  |         |  |  |   |   |   |   |   |   |   |           |    |    |    |    |    |    |                      |   |           |    |    |    |    |    |    |   |           |    |    |    |    |    |    |   |           |    |    |    |    |    |    |       |   |           |    |    |    |    |    |    |   |           |    |    |    |    |    |    |   |           |    |    |    |    |    |    |         |   |           |    |    |    |    |    |    |   |           |    |    |    |    |    |    |    |           |    |    |    |    |    |    |         |    |           |    |    |    |    |    |    |    |           |    |    |    |    |    |    |    |           |    |    |    |    |    |    |         |    |           |    |    |    |    |    |    |         |    |           |    |    |    |    |    |    |         |    |           |    |    |    |    |    |    |         |    |           |    |    |    |    |    |    |         |    |           |    |    |    |    |    |    |         |    |           |    |    |    |    |    |    |         |    |           |    |    |    |    |    |    |         |    |           |    |    |    |    |    |    |         |    |           |    |    |    |    |    |    |         |    |           |    |    |    |    |    |    |         |    |           |    |    |    |    |    |    |         |    |           |    |    |    |    |    |    |         |    |           |    |    |    |    |    |    |         |    |           |    |    |    |    |    |    |         |    |           |    |    |    |    |    |    |         |    |           |    |    |    |    |    |    |         |    |           |    |    |    |    |    |    |         |    |           |    |    |    |    |    |    |         |    |           |    |    |    |    |    |    |         |    |           |    |    |    |    |    |    |         |    |           |    |    |    |    |    |    |         |    |           |    |    |    |    |    |    |         |    |           |    |    |    |    |    |    |         |    |           |    |    |    |    |    |    |         |    |           |    |    |    |    |    |    |         |    |           |    |    |    |    |    |    |         |    |           |    |    |    |    |    |    |         |    |           |    |    |    |    |    |    |         |    |           |    |    |    |    |    |    |         |    |           |    |    |    |    |    |    |         |    |           |    |    |    |    |    |    |         |    |           |    |    |    |    |    |    |         |    |           |    |    |    |    |    |    |         |    |           |    |    |    |    |    |    |         |    |           |    |    |    |    |    |    |         |    |           |    |    |    |    |    |    |         |    |           |    |    |    |    |    |    |         |    |           |    |    |    |    |    |    |         |    |           |    |    |    |    |    |    |         |    |           |    |    |    |    |    |    |         |    |           |    |    |    |    |    |    |         |    |           |    |    |    |    |    |    |         |    |           |    |    |    |    |    |    |         |    |           |    |    |    |    |    |    |         |    |           |    |    |    |    |    |    |         |    |           |    |    |    |    |    |    |         |    |           |    |    |    |    |    |    |         |    |           |    |    |    |    |    |    |         |    |           |    |    |    |    |    |    |         |    |           |    |    |    |    |    |    |         |    |           |    |    |    |    |    |    |         |    |           |    |    |    |    |    |    |         |    |           |    |    |    |    |    |    |         |    |           |    |    |    |    |    |    |         |    |           |    |    |    |    |    |    |         |    |           |    |    |    |    |    |    |         |    |           |    |    |    |    |    |    |         |    |           |    |    |    |    |    |    |         |    |           |    |    |    |    |    |    |         |    |           |    |    |    |    |    |    |         |    |           |    |    |    |    |    |    |         |    |           |    |    |    |    |    |    |         |    |           |    |    |    |    |    |    |         |    |           |    |    |    |    |    |    |         |    |           |    |    |    |    |    |    |         |    |           |    |    |    |    |    |    |         |    |           |    |    |    |    |    |    |         |    |           |    |    |    |    |    |    |         |    |           |    |    |    |    |    |    |         |    |           |    |    |    |    |    |    |         |    |           |    |    |    |    |    |    |         |    |           |    |    |    |    |    |    |         |    |           |    |    |    |    |    |    |         |    |           |    |    |    |    |    |    |         |    |           |    |    |    |    |    |    |         |    |           |    |    |    |    |    |    |         |    |           |    |    |    |    |    |    |         |    |           |    |    |    |    |    |    |         |    |           |    |    |    |    |    |    |         |    |           |    |    |    |    |    |    |         |    |           |    |    |    |    |    |    |         |    |           |    |    |    |    |    |    |         |    |           |    |    |    |    |    |    |         |    |           |    |    |    |    |    |    |         |    |           |    |    |    |    |    |    |         |    |           |    |    |    |    |    |    |         |     |           |    |    |    |    |    |    |         |
| 46             | № 10 (10)                        | 11   | 11 | 11                              | 11        | 11 | 11 | Высокая              |  |  |       |         |  |  |         |  |  |   |   |   |   |   |   |   |           |    |    |    |    |    |    |                      |   |           |    |    |    |    |    |    |   |           |    |    |    |    |    |    |   |           |    |    |    |    |    |    |       |   |           |    |    |    |    |    |    |   |           |    |    |    |    |    |    |   |           |    |    |    |    |    |    |         |   |           |    |    |    |    |    |    |   |           |    |    |    |    |    |    |    |           |    |    |    |    |    |    |         |    |           |    |    |    |    |    |    |    |           |    |    |    |    |    |    |    |           |    |    |    |    |    |    |         |    |           |    |    |    |    |    |    |         |    |           |    |    |    |    |    |    |         |    |           |    |    |    |    |    |    |         |    |           |    |    |    |    |    |    |         |    |           |    |    |    |    |    |    |         |    |           |    |    |    |    |    |    |         |    |           |    |    |    |    |    |    |         |    |           |    |    |    |    |    |    |         |    |           |    |    |    |    |    |    |         |    |           |    |    |    |    |    |    |         |    |           |    |    |    |    |    |    |         |    |           |    |    |    |    |    |    |         |    |           |    |    |    |    |    |    |         |    |           |    |    |    |    |    |    |         |    |           |    |    |    |    |    |    |         |    |           |    |    |    |    |    |    |         |    |           |    |    |    |    |    |    |         |    |           |    |    |    |    |    |    |         |    |           |    |    |    |    |    |    |         |    |           |    |    |    |    |    |    |         |    |           |    |    |    |    |    |    |         |    |           |    |    |    |    |    |    |         |    |           |    |    |    |    |    |    |         |    |           |    |    |    |    |    |    |         |    |           |    |    |    |    |    |    |         |    |           |    |    |    |    |    |    |         |    |           |    |    |    |    |    |    |         |    |           |    |    |    |    |    |    |         |    |           |    |    |    |    |    |    |         |    |           |    |    |    |    |    |    |         |    |           |    |    |    |    |    |    |         |    |           |    |    |    |    |    |    |         |    |           |    |    |    |    |    |    |         |    |           |    |    |    |    |    |    |         |    |           |    |    |    |    |    |    |         |    |           |    |    |    |    |    |    |         |    |           |    |    |    |    |    |    |         |    |           |    |    |    |    |    |    |         |    |           |    |    |    |    |    |    |         |    |           |    |    |    |    |    |    |         |    |           |    |    |    |    |    |    |         |    |           |    |    |    |    |    |    |         |    |           |    |    |    |    |    |    |         |    |           |    |    |    |    |    |    |         |    |           |    |    |    |    |    |    |         |    |           |    |    |    |    |    |    |         |    |           |    |    |    |    |    |    |         |    |           |    |    |    |    |    |    |         |    |           |    |    |    |    |    |    |         |    |           |    |    |    |    |    |    |         |    |           |    |    |    |    |    |    |         |    |           |    |    |    |    |    |    |         |    |           |    |    |    |    |    |    |         |    |           |    |    |    |    |    |    |         |    |           |    |    |    |    |    |    |         |    |           |    |    |    |    |    |    |         |    |           |    |    |    |    |    |    |         |    |           |    |    |    |    |    |    |         |    |           |    |    |    |    |    |    |         |    |           |    |    |    |    |    |    |         |    |           |    |    |    |    |    |    |         |    |           |    |    |    |    |    |    |         |    |           |    |    |    |    |    |    |         |    |           |    |    |    |    |    |    |         |    |           |    |    |    |    |    |    |         |    |           |    |    |    |    |    |    |         |    |           |    |    |    |    |    |    |         |    |           |    |    |    |    |    |    |         |    |           |    |    |    |    |    |    |         |    |           |    |    |    |    |    |    |         |    |           |    |    |    |    |    |    |         |    |           |    |    |    |    |    |    |         |    |           |    |    |    |    |    |    |         |    |           |    |    |    |    |    |    |         |    |           |    |    |    |    |    |    |         |    |           |    |    |    |    |    |    |         |    |           |    |    |    |    |    |    |         |    |           |    |    |    |    |    |    |         |    |           |    |    |    |    |    |    |         |    |           |    |    |    |    |    |    |         |    |           |    |    |    |    |    |    |         |    |           |    |    |    |    |    |    |         |    |           |    |    |    |    |    |    |         |    |           |    |    |    |    |    |    |         |    |           |    |    |    |    |    |    |         |    |           |    |    |    |    |    |    |         |     |           |    |    |    |    |    |    |         |
| 47             | № 10 (10)                        | 11   | 11 | 11                              | 11        | 11 | 11 | Средняя              |  |  |       |         |  |  |         |  |  |   |   |   |   |   |   |   |           |    |    |    |    |    |    |                      |   |           |    |    |    |    |    |    |   |           |    |    |    |    |    |    |   |           |    |    |    |    |    |    |       |   |           |    |    |    |    |    |    |   |           |    |    |    |    |    |    |   |           |    |    |    |    |    |    |         |   |           |    |    |    |    |    |    |   |           |    |    |    |    |    |    |    |           |    |    |    |    |    |    |         |    |           |    |    |    |    |    |    |    |           |    |    |    |    |    |    |    |           |    |    |    |    |    |    |         |    |           |    |    |    |    |    |    |         |    |           |    |    |    |    |    |    |         |    |           |    |    |    |    |    |    |         |    |           |    |    |    |    |    |    |         |    |           |    |    |    |    |    |    |         |    |           |    |    |    |    |    |    |         |    |           |    |    |    |    |    |    |         |    |           |    |    |    |    |    |    |         |    |           |    |    |    |    |    |    |         |    |           |    |    |    |    |    |    |         |    |           |    |    |    |    |    |    |         |    |           |    |    |    |    |    |    |         |    |           |    |    |    |    |    |    |         |    |           |    |    |    |    |    |    |         |    |           |    |    |    |    |    |    |         |    |           |    |    |    |    |    |    |         |    |           |    |    |    |    |    |    |         |    |           |    |    |    |    |    |    |         |    |           |    |    |    |    |    |    |         |    |           |    |    |    |    |    |    |         |    |           |    |    |    |    |    |    |         |    |           |    |    |    |    |    |    |         |    |           |    |    |    |    |    |    |         |    |           |    |    |    |    |    |    |         |    |           |    |    |    |    |    |    |         |    |           |    |    |    |    |    |    |         |    |           |    |    |    |    |    |    |         |    |           |    |    |    |    |    |    |         |    |           |    |    |    |    |    |    |         |    |           |    |    |    |    |    |    |         |    |           |    |    |    |    |    |    |         |    |           |    |    |    |    |    |    |         |    |           |    |    |    |    |    |    |         |    |           |    |    |    |    |    |    |         |    |           |    |    |    |    |    |    |         |    |           |    |    |    |    |    |    |         |    |           |    |    |    |    |    |    |         |    |           |    |    |    |    |    |    |         |    |           |    |    |    |    |    |    |         |    |           |    |    |    |    |    |    |         |    |           |    |    |    |    |    |    |         |    |           |    |    |    |    |    |    |         |    |           |    |    |    |    |    |    |         |    |           |    |    |    |    |    |    |         |    |           |    |    |    |    |    |    |         |    |           |    |    |    |    |    |    |         |    |           |    |    |    |    |    |    |         |    |           |    |    |    |    |    |    |         |    |           |    |    |    |    |    |    |         |    |           |    |    |    |    |    |    |         |    |           |    |    |    |    |    |    |         |    |           |    |    |    |    |    |    |         |    |           |    |    |    |    |    |    |         |    |           |    |    |    |    |    |    |         |    |           |    |    |    |    |    |    |         |    |           |    |    |    |    |    |    |         |    |           |    |    |    |    |    |    |         |    |           |    |    |    |    |    |    |         |    |           |    |    |    |    |    |    |         |    |           |    |    |    |    |    |    |         |    |           |    |    |    |    |    |    |         |    |           |    |    |    |    |    |    |         |    |           |    |    |    |    |    |    |         |    |           |    |    |    |    |    |    |         |    |           |    |    |    |    |    |    |         |    |           |    |    |    |    |    |    |         |    |           |    |    |    |    |    |    |         |    |           |    |    |    |    |    |    |         |    |           |    |    |    |    |    |    |         |    |           |    |    |    |    |    |    |         |    |           |    |    |    |    |    |    |         |    |           |    |    |    |    |    |    |         |    |           |    |    |    |    |    |    |         |    |           |    |    |    |    |    |    |         |    |           |    |    |    |    |    |    |         |    |           |    |    |    |    |    |    |         |    |           |    |    |    |    |    |    |         |    |           |    |    |    |    |    |    |         |    |           |    |    |    |    |    |    |         |    |           |    |    |    |    |    |    |         |    |           |    |    |    |    |    |    |         |    |           |    |    |    |    |    |    |         |    |           |    |    |    |    |    |    |         |    |           |    |    |    |    |    |    |         |    |           |    |    |    |    |    |    |         |    |           |    |    |    |    |    |    |         |     |           |    |    |    |    |    |    |         |
| 48             | № 10 (10)                        | 11   | 11 | 11                              | 11        | 11 | 11 | Высокая              |  |  |       |         |  |  |         |  |  |   |   |   |   |   |   |   |           |    |    |    |    |    |    |                      |   |           |    |    |    |    |    |    |   |           |    |    |    |    |    |    |   |           |    |    |    |    |    |    |       |   |           |    |    |    |    |    |    |   |           |    |    |    |    |    |    |   |           |    |    |    |    |    |    |         |   |           |    |    |    |    |    |    |   |           |    |    |    |    |    |    |    |           |    |    |    |    |    |    |         |    |           |    |    |    |    |    |    |    |           |    |    |    |    |    |    |    |           |    |    |    |    |    |    |         |    |           |    |    |    |    |    |    |         |    |           |    |    |    |    |    |    |         |    |           |    |    |    |    |    |    |         |    |           |    |    |    |    |    |    |         |    |           |    |    |    |    |    |    |         |    |           |    |    |    |    |    |    |         |    |           |    |    |    |    |    |    |         |    |           |    |    |    |    |    |    |         |    |           |    |    |    |    |    |    |         |    |           |    |    |    |    |    |    |         |    |           |    |    |    |    |    |    |         |    |           |    |    |    |    |    |    |         |    |           |    |    |    |    |    |    |         |    |           |    |    |    |    |    |    |         |    |           |    |    |    |    |    |    |         |    |           |    |    |    |    |    |    |         |    |           |    |    |    |    |    |    |         |    |           |    |    |    |    |    |    |         |    |           |    |    |    |    |    |    |         |    |           |    |    |    |    |    |    |         |    |           |    |    |    |    |    |    |         |    |           |    |    |    |    |    |    |         |    |           |    |    |    |    |    |    |         |    |           |    |    |    |    |    |    |         |    |           |    |    |    |    |    |    |         |    |           |    |    |    |    |    |    |         |    |           |    |    |    |    |    |    |         |    |           |    |    |    |    |    |    |         |    |           |    |    |    |    |    |    |         |    |           |    |    |    |    |    |    |         |    |           |    |    |    |    |    |    |         |    |           |    |    |    |    |    |    |         |    |           |    |    |    |    |    |    |         |    |           |    |    |    |    |    |    |         |    |           |    |    |    |    |    |    |         |    |           |    |    |    |    |    |    |         |    |           |    |    |    |    |    |    |         |    |           |    |    |    |    |    |    |         |    |           |    |    |    |    |    |    |         |    |           |    |    |    |    |    |    |         |    |           |    |    |    |    |    |    |         |    |           |    |    |    |    |    |    |         |    |           |    |    |    |    |    |    |         |    |           |    |    |    |    |    |    |         |    |           |    |    |    |    |    |    |         |    |           |    |    |    |    |    |    |         |    |           |    |    |    |    |    |    |         |    |           |    |    |    |    |    |    |         |    |           |    |    |    |    |    |    |         |    |           |    |    |    |    |    |    |         |    |           |    |    |    |    |    |    |         |    |           |    |    |    |    |    |    |         |    |           |    |    |    |    |    |    |         |    |           |    |    |    |    |    |    |         |    |           |    |    |    |    |    |    |         |    |           |    |    |    |    |    |    |         |    |           |    |    |    |    |    |    |         |    |           |    |    |    |    |    |    |         |    |           |    |    |    |    |    |    |         |    |           |    |    |    |    |    |    |         |    |           |    |    |    |    |    |    |         |    |           |    |    |    |    |    |    |         |    |           |    |    |    |    |    |    |         |    |           |    |    |    |    |    |    |         |    |           |    |    |    |    |    |    |         |    |           |    |    |    |    |    |    |         |    |           |    |    |    |    |    |    |         |    |           |    |    |    |    |    |    |         |    |           |    |    |    |    |    |    |         |    |           |    |    |    |    |    |    |         |    |           |    |    |    |    |    |    |         |    |           |    |    |    |    |    |    |         |    |           |    |    |    |    |    |    |         |    |           |    |    |    |    |    |    |         |    |           |    |    |    |    |    |    |         |    |           |    |    |    |    |    |    |         |    |           |    |    |    |    |    |    |         |    |           |    |    |    |    |    |    |         |    |           |    |    |    |    |    |    |         |    |           |    |    |    |    |    |    |         |    |           |    |    |    |    |    |    |         |    |           |    |    |    |    |    |    |         |    |           |    |    |    |    |    |    |         |    |           |    |    |    |    |    |    |         |    |           |    |    |    |    |    |    |         |    |           |    |    |    |    |    |    |         |     |           |    |    |    |    |    |    |         |
| 49             | № 10 (10)                        | 11   | 11 | 11                              | 11        | 11 | 11 | Средняя              |  |  |       |         |  |  |         |  |  |   |   |   |   |   |   |   |           |    |    |    |    |    |    |                      |   |           |    |    |    |    |    |    |   |           |    |    |    |    |    |    |   |           |    |    |    |    |    |    |       |   |           |    |    |    |    |    |    |   |           |    |    |    |    |    |    |   |           |    |    |    |    |    |    |         |   |           |    |    |    |    |    |    |   |           |    |    |    |    |    |    |    |           |    |    |    |    |    |    |         |    |           |    |    |    |    |    |    |    |           |    |    |    |    |    |    |    |           |    |    |    |    |    |    |         |    |           |    |    |    |    |    |    |         |    |           |    |    |    |    |    |    |         |    |           |    |    |    |    |    |    |         |    |           |    |    |    |    |    |    |         |    |           |    |    |    |    |    |    |         |    |           |    |    |    |    |    |    |         |    |           |    |    |    |    |    |    |         |    |           |    |    |    |    |    |    |         |    |           |    |    |    |    |    |    |         |    |           |    |    |    |    |    |    |         |    |           |    |    |    |    |    |    |         |    |           |    |    |    |    |    |    |         |    |           |    |    |    |    |    |    |         |    |           |    |    |    |    |    |    |         |    |           |    |    |    |    |    |    |         |    |           |    |    |    |    |    |    |         |    |           |    |    |    |    |    |    |         |    |           |    |    |    |    |    |    |         |    |           |    |    |    |    |    |    |         |    |           |    |    |    |    |    |    |         |    |           |    |    |    |    |    |    |         |    |           |    |    |    |    |    |    |         |    |           |    |    |    |    |    |    |         |    |           |    |    |    |    |    |    |         |    |           |    |    |    |    |    |    |         |    |           |    |    |    |    |    |    |         |    |           |    |    |    |    |    |    |         |    |           |    |    |    |    |    |    |         |    |           |    |    |    |    |    |    |         |    |           |    |    |    |    |    |    |         |    |           |    |    |    |    |    |    |         |    |           |    |    |    |    |    |    |         |    |           |    |    |    |    |    |    |         |    |           |    |    |    |    |    |    |         |    |           |    |    |    |    |    |    |         |    |           |    |    |    |    |    |    |         |    |           |    |    |    |    |    |    |         |    |           |    |    |    |    |    |    |         |    |           |    |    |    |    |    |    |         |    |           |    |    |    |    |    |    |         |    |           |    |    |    |    |    |    |         |    |           |    |    |    |    |    |    |         |    |           |    |    |    |    |    |    |         |    |           |    |    |    |    |    |    |         |    |           |    |    |    |    |    |    |         |    |           |    |    |    |    |    |    |         |    |           |    |    |    |    |    |    |         |    |           |    |    |    |    |    |    |         |    |           |    |    |    |    |    |    |         |    |           |    |    |    |    |    |    |         |    |           |    |    |    |    |    |    |         |    |           |    |    |    |    |    |    |         |    |           |    |    |    |    |    |    |         |    |           |    |    |    |    |    |    |         |    |           |    |    |    |    |    |    |         |    |           |    |    |    |    |    |    |         |    |           |    |    |    |    |    |    |         |    |           |    |    |    |    |    |    |         |    |           |    |    |    |    |    |    |         |    |           |    |    |    |    |    |    |         |    |           |    |    |    |    |    |    |         |    |           |    |    |    |    |    |    |         |    |           |    |    |    |    |    |    |         |    |           |    |    |    |    |    |    |         |    |           |    |    |    |    |    |    |         |    |           |    |    |    |    |    |    |         |    |           |    |    |    |    |    |    |         |    |           |    |    |    |    |    |    |         |    |           |    |    |    |    |    |    |         |    |           |    |    |    |    |    |    |         |    |           |    |    |    |    |    |    |         |    |           |    |    |    |    |    |    |         |    |           |    |    |    |    |    |    |         |    |           |    |    |    |    |    |    |         |    |           |    |    |    |    |    |    |         |    |           |    |    |    |    |    |    |         |    |           |    |    |    |    |    |    |         |    |           |    |    |    |    |    |    |         |    |           |    |    |    |    |    |    |         |    |           |    |    |    |    |    |    |         |    |           |    |    |    |    |    |    |         |    |           |    |    |    |    |    |    |         |    |           |    |    |    |    |    |    |         |    |           |    |    |    |    |    |    |         |    |           |    |    |    |    |    |    |         |    |           |    |    |    |    |    |    |         |     |           |    |    |    |    |    |    |         |
| 50             | № 10 (10)                        | 11   | 11 | 11                              | 11        | 11 | 11 | Высокая              |  |  |       |         |  |  |         |  |  |   |   |   |   |   |   |   |           |    |    |    |    |    |    |                      |   |           |    |    |    |    |    |    |   |           |    |    |    |    |    |    |   |           |    |    |    |    |    |    |       |   |           |    |    |    |    |    |    |   |           |    |    |    |    |    |    |   |           |    |    |    |    |    |    |         |   |           |    |    |    |    |    |    |   |           |    |    |    |    |    |    |    |           |    |    |    |    |    |    |         |    |           |    |    |    |    |    |    |    |           |    |    |    |    |    |    |    |           |    |    |    |    |    |    |         |    |           |    |    |    |    |    |    |         |    |           |    |    |    |    |    |    |         |    |           |    |    |    |    |    |    |         |    |           |    |    |    |    |    |    |         |    |           |    |    |    |    |    |    |         |    |           |    |    |    |    |    |    |         |    |           |    |    |    |    |    |    |         |    |           |    |    |    |    |    |    |         |    |           |    |    |    |    |    |    |         |    |           |    |    |    |    |    |    |         |    |           |    |    |    |    |    |    |         |    |           |    |    |    |    |    |    |         |    |           |    |    |    |    |    |    |         |    |           |    |    |    |    |    |    |         |    |           |    |    |    |    |    |    |         |    |           |    |    |    |    |    |    |         |    |           |    |    |    |    |    |    |         |    |           |    |    |    |    |    |    |         |    |           |    |    |    |    |    |    |         |    |           |    |    |    |    |    |    |         |    |           |    |    |    |    |    |    |         |    |           |    |    |    |    |    |    |         |    |           |    |    |    |    |    |    |         |    |           |    |    |    |    |    |    |         |    |           |    |    |    |    |    |    |         |    |           |    |    |    |    |    |    |         |    |           |    |    |    |    |    |    |         |    |           |    |    |    |    |    |    |         |    |           |    |    |    |    |    |    |         |    |           |    |    |    |    |    |    |         |    |           |    |    |    |    |    |    |         |    |           |    |    |    |    |    |    |         |    |           |    |    |    |    |    |    |         |    |           |    |    |    |    |    |    |         |    |           |    |    |    |    |    |    |         |    |           |    |    |    |    |    |    |         |    |           |    |    |    |    |    |    |         |    |           |    |    |    |    |    |    |         |    |           |    |    |    |    |    |    |         |    |           |    |    |    |    |    |    |         |    |           |    |    |    |    |    |    |         |    |           |    |    |    |    |    |    |         |    |           |    |    |    |    |    |    |         |    |           |    |    |    |    |    |    |         |    |           |    |    |    |    |    |    |         |    |           |    |    |    |    |    |    |         |    |           |    |    |    |    |    |    |         |    |           |    |    |    |    |    |    |         |    |           |    |    |    |    |    |    |         |    |           |    |    |    |    |    |    |         |    |           |    |    |    |    |    |    |         |    |           |    |    |    |    |    |    |         |    |           |    |    |    |    |    |    |         |    |           |    |    |    |    |    |    |         |    |           |    |    |    |    |    |    |         |    |           |    |    |    |    |    |    |         |    |           |    |    |    |    |    |    |         |    |           |    |    |    |    |    |    |         |    |           |    |    |    |    |    |    |         |    |           |    |    |    |    |    |    |         |    |           |    |    |    |    |    |    |         |    |           |    |    |    |    |    |    |         |    |           |    |    |    |    |    |    |         |    |           |    |    |    |    |    |    |         |    |           |    |    |    |    |    |    |         |    |           |    |    |    |    |    |    |         |    |           |    |    |    |    |    |    |         |    |           |    |    |    |    |    |    |         |    |           |    |    |    |    |    |    |         |    |           |    |    |    |    |    |    |         |    |           |    |    |    |    |    |    |         |    |           |    |    |    |    |    |    |         |    |           |    |    |    |    |    |    |         |    |           |    |    |    |    |    |    |         |    |           |    |    |    |    |    |    |         |    |           |    |    |    |    |    |    |         |    |           |    |    |    |    |    |    |         |    |           |    |    |    |    |    |    |         |    |           |    |    |    |    |    |    |         |    |           |    |    |    |    |    |    |         |    |           |    |    |    |    |    |    |         |    |           |    |    |    |    |    |    |         |    |           |    |    |    |    |    |    |         |    |           |    |    |    |    |    |    |         |    |           |    |    |    |    |    |    |         |    |           |    |    |    |    |    |    |         |     |           |    |    |    |    |    |    |         |
| 51             | № 10 (10)                        | 11   | 11 | 11                              | 11        | 11 | 11 | Средняя              |  |  |       |         |  |  |         |  |  |   |   |   |   |   |   |   |           |    |    |    |    |    |    |                      |   |           |    |    |    |    |    |    |   |           |    |    |    |    |    |    |   |           |    |    |    |    |    |    |       |   |           |    |    |    |    |    |    |   |           |    |    |    |    |    |    |   |           |    |    |    |    |    |    |         |   |           |    |    |    |    |    |    |   |           |    |    |    |    |    |    |    |           |    |    |    |    |    |    |         |    |           |    |    |    |    |    |    |    |           |    |    |    |    |    |    |    |           |    |    |    |    |    |    |         |    |           |    |    |    |    |    |    |         |    |           |    |    |    |    |    |    |         |    |           |    |    |    |    |    |    |         |    |           |    |    |    |    |    |    |         |    |           |    |    |    |    |    |    |         |    |           |    |    |    |    |    |    |         |    |           |    |    |    |    |    |    |         |    |           |    |    |    |    |    |    |         |    |           |    |    |    |    |    |    |         |    |           |    |    |    |    |    |    |         |    |           |    |    |    |    |    |    |         |    |           |    |    |    |    |    |    |         |    |           |    |    |    |    |    |    |         |    |           |    |    |    |    |    |    |         |    |           |    |    |    |    |    |    |         |    |           |    |    |    |    |    |    |         |    |           |    |    |    |    |    |    |         |    |           |    |    |    |    |    |    |         |    |           |    |    |    |    |    |    |         |    |           |    |    |    |    |    |    |         |    |           |    |    |    |    |    |    |         |    |           |    |    |    |    |    |    |         |    |           |    |    |    |    |    |    |         |    |           |    |    |    |    |    |    |         |    |           |    |    |    |    |    |    |         |    |           |    |    |    |    |    |    |         |    |           |    |    |    |    |    |    |         |    |           |    |    |    |    |    |    |         |    |           |    |    |    |    |    |    |         |    |           |    |    |    |    |    |    |         |    |           |    |    |    |    |    |    |         |    |           |    |    |    |    |    |    |         |    |           |    |    |    |    |    |    |         |    |           |    |    |    |    |    |    |         |    |           |    |    |    |    |    |    |         |    |           |    |    |    |    |    |    |         |    |           |    |    |    |    |    |    |         |    |           |    |    |    |    |    |    |         |    |           |    |    |    |    |    |    |         |    |           |    |    |    |    |    |    |         |    |           |    |    |    |    |    |    |         |    |           |    |    |    |    |    |    |         |    |           |    |    |    |    |    |    |         |    |           |    |    |    |    |    |    |         |    |           |    |    |    |    |    |    |         |    |           |    |    |    |    |    |    |         |    |           |    |    |    |    |    |    |         |    |           |    |    |    |    |    |    |         |    |           |    |    |    |    |    |    |         |    |           |    |    |    |    |    |    |         |    |           |    |    |    |    |    |    |         |    |           |    |    |    |    |    |    |         |    |           |    |    |    |    |    |    |         |    |           |    |    |    |    |    |    |         |    |           |    |    |    |    |    |    |         |    |           |    |    |    |    |    |    |         |    |           |    |    |    |    |    |    |         |    |           |    |    |    |    |    |    |         |    |           |    |    |    |    |    |    |         |    |           |    |    |    |    |    |    |         |    |           |    |    |    |    |    |    |         |    |           |    |    |    |    |    |    |         |    |           |    |    |    |    |    |    |         |    |           |    |    |    |    |    |    |         |    |           |    |    |    |    |    |    |         |    |           |    |    |    |    |    |    |         |    |           |    |    |    |    |    |    |         |    |           |    |    |    |    |    |    |         |    |           |    |    |    |    |    |    |         |    |           |    |    |    |    |    |    |         |    |           |    |    |    |    |    |    |         |    |           |    |    |    |    |    |    |         |    |           |    |    |    |    |    |    |         |    |           |    |    |    |    |    |    |         |    |           |    |    |    |    |    |    |         |    |           |    |    |    |    |    |    |         |    |           |    |    |    |    |    |    |         |    |           |    |    |    |    |    |    |         |    |           |    |    |    |    |    |    |         |    |           |    |    |    |    |    |    |         |    |           |    |    |    |    |    |    |         |    |           |    |    |    |    |    |    |         |    |           |    |    |    |    |    |    |         |    |           |    |    |    |    |    |    |         |    |           |    |    |    |    |    |    |         |    |           |    |    |    |    |    |    |         |     |           |    |    |    |    |    |    |         |
| 52             | № 10 (10)                        | 11   | 11 | 11                              | 11        | 11 | 11 | Высокая              |  |  |       |         |  |  |         |  |  |   |   |   |   |   |   |   |           |    |    |    |    |    |    |                      |   |           |    |    |    |    |    |    |   |           |    |    |    |    |    |    |   |           |    |    |    |    |    |    |       |   |           |    |    |    |    |    |    |   |           |    |    |    |    |    |    |   |           |    |    |    |    |    |    |         |   |           |    |    |    |    |    |    |   |           |    |    |    |    |    |    |    |           |    |    |    |    |    |    |         |    |           |    |    |    |    |    |    |    |           |    |    |    |    |    |    |    |           |    |    |    |    |    |    |         |    |           |    |    |    |    |    |    |         |    |           |    |    |    |    |    |    |         |    |           |    |    |    |    |    |    |         |    |           |    |    |    |    |    |    |         |    |           |    |    |    |    |    |    |         |    |           |    |    |    |    |    |    |         |    |           |    |    |    |    |    |    |         |    |           |    |    |    |    |    |    |         |    |           |    |    |    |    |    |    |         |    |           |    |    |    |    |    |    |         |    |           |    |    |    |    |    |    |         |    |           |    |    |    |    |    |    |         |    |           |    |    |    |    |    |    |         |    |           |    |    |    |    |    |    |         |    |           |    |    |    |    |    |    |         |    |           |    |    |    |    |    |    |         |    |           |    |    |    |    |    |    |         |    |           |    |    |    |    |    |    |         |    |           |    |    |    |    |    |    |         |    |           |    |    |    |    |    |    |         |    |           |    |    |    |    |    |    |         |    |           |    |    |    |    |    |    |         |    |           |    |    |    |    |    |    |         |    |           |    |    |    |    |    |    |         |    |           |    |    |    |    |    |    |         |    |           |    |    |    |    |    |    |         |    |           |    |    |    |    |    |    |         |    |           |    |    |    |    |    |    |         |    |           |    |    |    |    |    |    |         |    |           |    |    |    |    |    |    |         |    |           |    |    |    |    |    |    |         |    |           |    |    |    |    |    |    |         |    |           |    |    |    |    |    |    |         |    |           |    |    |    |    |    |    |         |    |           |    |    |    |    |    |    |         |    |           |    |    |    |    |    |    |         |    |           |    |    |    |    |    |    |         |    |           |    |    |    |    |    |    |         |    |           |    |    |    |    |    |    |         |    |           |    |    |    |    |    |    |         |    |           |    |    |    |    |    |    |         |    |           |    |    |    |    |    |    |         |    |           |    |    |    |    |    |    |         |    |           |    |    |    |    |    |    |         |    |           |    |    |    |    |    |    |         |    |           |    |    |    |    |    |    |         |    |           |    |    |    |    |    |    |         |    |           |    |    |    |    |    |    |         |    |           |    |    |    |    |    |    |         |    |           |    |    |    |    |    |    |         |    |           |    |    |    |    |    |    |         |    |           |    |    |    |    |    |    |         |    |           |    |    |    |    |    |    |         |    |           |    |    |    |    |    |    |         |    |           |    |    |    |    |    |    |         |    |           |    |    |    |    |    |    |         |    |           |    |    |    |    |    |    |         |    |           |    |    |    |    |    |    |         |    |           |    |    |    |    |    |    |         |    |           |    |    |    |    |    |    |         |    |           |    |    |    |    |    |    |         |    |           |    |    |    |    |    |    |         |    |           |    |    |    |    |    |    |         |    |           |    |    |    |    |    |    |         |    |           |    |    |    |    |    |    |         |    |           |    |    |    |    |    |    |         |    |           |    |    |    |    |    |    |         |    |           |    |    |    |    |    |    |         |    |           |    |    |    |    |    |    |         |    |           |    |    |    |    |    |    |         |    |           |    |    |    |    |    |    |         |    |           |    |    |    |    |    |    |         |    |           |    |    |    |    |    |    |         |    |           |    |    |    |    |    |    |         |    |           |    |    |    |    |    |    |         |    |           |    |    |    |    |    |    |         |    |           |    |    |    |    |    |    |         |    |           |    |    |    |    |    |    |         |    |           |    |    |    |    |    |    |         |    |           |    |    |    |    |    |    |         |    |           |    |    |    |    |    |    |         |    |           |    |    |    |    |    |    |         |    |           |    |    |    |    |    |    |         |    |           |    |    |    |    |    |    |         |    |           |    |    |    |    |    |    |         |    |           |    |    |    |    |    |    |         |     |           |    |    |    |    |    |    |         |
| 53             | № 10 (10)                        | 11   | 11 | 11                              | 11        | 11 | 11 | Средняя              |  |  |       |         |  |  |         |  |  |   |   |   |   |   |   |   |           |    |    |    |    |    |    |                      |   |           |    |    |    |    |    |    |   |           |    |    |    |    |    |    |   |           |    |    |    |    |    |    |       |   |           |    |    |    |    |    |    |   |           |    |    |    |    |    |    |   |           |    |    |    |    |    |    |         |   |           |    |    |    |    |    |    |   |           |    |    |    |    |    |    |    |           |    |    |    |    |    |    |         |    |           |    |    |    |    |    |    |    |           |    |    |    |    |    |    |    |           |    |    |    |    |    |    |         |    |           |    |    |    |    |    |    |         |    |           |    |    |    |    |    |    |         |    |           |    |    |    |    |    |    |         |    |           |    |    |    |    |    |    |         |    |           |    |    |    |    |    |    |         |    |           |    |    |    |    |    |    |         |    |           |    |    |    |    |    |    |         |    |           |    |    |    |    |    |    |         |    |           |    |    |    |    |    |    |         |    |           |    |    |    |    |    |    |         |    |           |    |    |    |    |    |    |         |    |           |    |    |    |    |    |    |         |    |           |    |    |    |    |    |    |         |    |           |    |    |    |    |    |    |         |    |           |    |    |    |    |    |    |         |    |           |    |    |    |    |    |    |         |    |           |    |    |    |    |    |    |         |    |           |    |    |    |    |    |    |         |    |           |    |    |    |    |    |    |         |    |           |    |    |    |    |    |    |         |    |           |    |    |    |    |    |    |         |    |           |    |    |    |    |    |    |         |    |           |    |    |    |    |    |    |         |    |           |    |    |    |    |    |    |         |    |           |    |    |    |    |    |    |         |    |           |    |    |    |    |    |    |         |    |           |    |    |    |    |    |    |         |    |           |    |    |    |    |    |    |         |    |           |    |    |    |    |    |    |         |    |           |    |    |    |    |    |    |         |    |           |    |    |    |    |    |    |         |    |           |    |    |    |    |    |    |         |    |           |    |    |    |    |    |    |         |    |           |    |    |    |    |    |    |         |    |           |    |    |    |    |    |    |         |    |           |    |    |    |    |    |    |         |    |           |    |    |    |    |    |    |         |    |           |    |    |    |    |    |    |         |    |           |    |    |    |    |    |    |         |    |           |    |    |    |    |    |    |         |    |           |    |    |    |    |    |    |         |    |           |    |    |    |    |    |    |         |    |           |    |    |    |    |    |    |         |    |           |    |    |    |    |    |    |         |    |           |    |    |    |    |    |    |         |    |           |    |    |    |    |    |    |         |    |           |    |    |    |    |    |    |         |    |           |    |    |    |    |    |    |         |    |           |    |    |    |    |    |    |         |    |           |    |    |    |    |    |    |         |    |           |    |    |    |    |    |    |         |    |           |    |    |    |    |    |    |         |    |           |    |    |    |    |    |    |         |    |           |    |    |    |    |    |    |         |    |           |    |    |    |    |    |    |         |    |           |    |    |    |    |    |    |         |    |           |    |    |    |    |    |    |         |    |           |    |    |    |    |    |    |         |    |           |    |    |    |    |    |    |         |    |           |    |    |    |    |    |    |         |    |           |    |    |    |    |    |    |         |    |           |    |    |    |    |    |    |         |    |           |    |    |    |    |    |    |         |    |           |    |    |    |    |    |    |         |    |           |    |    |    |    |    |    |         |    |           |    |    |    |    |    |    |         |    |           |    |    |    |    |    |    |         |    |           |    |    |    |    |    |    |         |    |           |    |    |    |    |    |    |         |    |           |    |    |    |    |    |    |         |    |           |    |    |    |    |    |    |         |    |           |    |    |    |    |    |    |         |    |           |    |    |    |    |    |    |         |    |           |    |    |    |    |    |    |         |    |           |    |    |    |    |    |    |         |    |           |    |    |    |    |    |    |         |    |           |    |    |    |    |    |    |         |    |           |    |    |    |    |    |    |         |    |           |    |    |    |    |    |    |         |    |           |    |    |    |    |    |    |         |    |           |    |    |    |    |    |    |         |    |           |    |    |    |    |    |    |         |    |           |    |    |    |    |    |    |         |    |           |    |    |    |    |    |    |         |    |           |    |    |    |    |    |    |         |    |           |    |    |    |    |    |    |         |     |           |    |    |    |    |    |    |         |
| 54             | № 10 (10)                        | 11   | 11 | 11                              | 11        | 11 | 11 | Высокая              |  |  |       |         |  |  |         |  |  |   |   |   |   |   |   |   |           |    |    |    |    |    |    |                      |   |           |    |    |    |    |    |    |   |           |    |    |    |    |    |    |   |           |    |    |    |    |    |    |       |   |           |    |    |    |    |    |    |   |           |    |    |    |    |    |    |   |           |    |    |    |    |    |    |         |   |           |    |    |    |    |    |    |   |           |    |    |    |    |    |    |    |           |    |    |    |    |    |    |         |    |           |    |    |    |    |    |    |    |           |    |    |    |    |    |    |    |           |    |    |    |    |    |    |         |    |           |    |    |    |    |    |    |         |    |           |    |    |    |    |    |    |         |    |           |    |    |    |    |    |    |         |    |           |    |    |    |    |    |    |         |    |           |    |    |    |    |    |    |         |    |           |    |    |    |    |    |    |         |    |           |    |    |    |    |    |    |         |    |           |    |    |    |    |    |    |         |    |           |    |    |    |    |    |    |         |    |           |    |    |    |    |    |    |         |    |           |    |    |    |    |    |    |         |    |           |    |    |    |    |    |    |         |    |           |    |    |    |    |    |    |         |    |           |    |    |    |    |    |    |         |    |           |    |    |    |    |    |    |         |    |           |    |    |    |    |    |    |         |    |           |    |    |    |    |    |    |         |    |           |    |    |    |    |    |    |         |    |           |    |    |    |    |    |    |         |    |           |    |    |    |    |    |    |         |    |           |    |    |    |    |    |    |         |    |           |    |    |    |    |    |    |         |    |           |    |    |    |    |    |    |         |    |           |    |    |    |    |    |    |         |    |           |    |    |    |    |    |    |         |    |           |    |    |    |    |    |    |         |    |           |    |    |    |    |    |    |         |    |           |    |    |    |    |    |    |         |    |           |    |    |    |    |    |    |         |    |           |    |    |    |    |    |    |         |    |           |    |    |    |    |    |    |         |    |           |    |    |    |    |    |    |         |    |           |    |    |    |    |    |    |         |    |           |    |    |    |    |    |    |         |    |           |    |    |    |    |    |    |         |    |           |    |    |    |    |    |    |         |    |           |    |    |    |    |    |    |         |    |           |    |    |    |    |    |    |         |    |           |    |    |    |    |    |    |         |    |           |    |    |    |    |    |    |         |    |           |    |    |    |    |    |    |         |    |           |    |    |    |    |    |    |         |    |           |    |    |    |    |    |    |         |    |           |    |    |    |    |    |    |         |    |           |    |    |    |    |    |    |         |    |           |    |    |    |    |    |    |         |    |           |    |    |    |    |    |    |         |    |           |    |    |    |    |    |    |         |    |           |    |    |    |    |    |    |         |    |           |    |    |    |    |    |    |         |    |           |    |    |    |    |    |    |         |    |           |    |    |    |    |    |    |         |    |           |    |    |    |    |    |    |         |    |           |    |    |    |    |    |    |         |    |           |    |    |    |    |    |    |         |    |           |    |    |    |    |    |    |         |    |           |    |    |    |    |    |    |         |    |           |    |    |    |    |    |    |         |    |           |    |    |    |    |    |    |         |    |           |    |    |    |    |    |    |         |    |           |    |    |    |    |    |    |         |    |           |    |    |    |    |    |    |         |    |           |    |    |    |    |    |    |         |    |           |    |    |    |    |    |    |         |    |           |    |    |    |    |    |    |         |    |           |    |    |    |    |    |    |         |    |           |    |    |    |    |    |    |         |    |           |    |    |    |    |    |    |         |    |           |    |    |    |    |    |    |         |    |           |    |    |    |    |    |    |         |    |           |    |    |    |    |    |    |         |    |           |    |    |    |    |    |    |         |    |           |    |    |    |    |    |    |         |    |           |    |    |    |    |    |    |         |    |           |    |    |    |    |    |    |         |    |           |    |    |    |    |    |    |         |    |           |    |    |    |    |    |    |         |    |           |    |    |    |    |    |    |         |    |           |    |    |    |    |    |    |         |    |           |    |    |    |    |    |    |         |    |           |    |    |    |    |    |    |         |    |           |    |    |    |    |    |    |         |    |           |    |    |    |    |    |    |         |    |           |    |    |    |    |    |    |         |    |           |    |    |    |    |    |    |         |    |           |    |    |    |    |    |    |         |     |           |    |    |    |    |    |    |         |
| 55             | № 10 (10)                        | 11   | 11 | 11                              | 11        | 11 | 11 | Средняя              |  |  |       |         |  |  |         |  |  |   |   |   |   |   |   |   |           |    |    |    |    |    |    |                      |   |           |    |    |    |    |    |    |   |           |    |    |    |    |    |    |   |           |    |    |    |    |    |    |       |   |           |    |    |    |    |    |    |   |           |    |    |    |    |    |    |   |           |    |    |    |    |    |    |         |   |           |    |    |    |    |    |    |   |           |    |    |    |    |    |    |    |           |    |    |    |    |    |    |         |    |           |    |    |    |    |    |    |    |           |    |    |    |    |    |    |    |           |    |    |    |    |    |    |         |    |           |    |    |    |    |    |    |         |    |           |    |    |    |    |    |    |         |    |           |    |    |    |    |    |    |         |    |           |    |    |    |    |    |    |         |    |           |    |    |    |    |    |    |         |    |           |    |    |    |    |    |    |         |    |           |    |    |    |    |    |    |         |    |           |    |    |    |    |    |    |         |    |           |    |    |    |    |    |    |         |    |           |    |    |    |    |    |    |         |    |           |    |    |    |    |    |    |         |    |           |    |    |    |    |    |    |         |    |           |    |    |    |    |    |    |         |    |           |    |    |    |    |    |    |         |    |           |    |    |    |    |    |    |         |    |           |    |    |    |    |    |    |         |    |           |    |    |    |    |    |    |         |    |           |    |    |    |    |    |    |         |    |           |    |    |    |    |    |    |         |    |           |    |    |    |    |    |    |         |    |           |    |    |    |    |    |    |         |    |           |    |    |    |    |    |    |         |    |           |    |    |    |    |    |    |         |    |           |    |    |    |    |    |    |         |    |           |    |    |    |    |    |    |         |    |           |    |    |    |    |    |    |         |    |           |    |    |    |    |    |    |         |    |           |    |    |    |    |    |    |         |    |           |    |    |    |    |    |    |         |    |           |    |    |    |    |    |    |         |    |           |    |    |    |    |    |    |         |    |           |    |    |    |    |    |    |         |    |           |    |    |    |    |    |    |         |    |           |    |    |    |    |    |    |         |    |           |    |    |    |    |    |    |         |    |           |    |    |    |    |    |    |         |    |           |    |    |    |    |    |    |         |    |           |    |    |    |    |    |    |         |    |           |    |    |    |    |    |    |         |    |           |    |    |    |    |    |    |         |    |           |    |    |    |    |    |    |         |    |           |    |    |    |    |    |    |         |    |           |    |    |    |    |    |    |         |    |           |    |    |    |    |    |    |         |    |           |    |    |    |    |    |    |         |    |           |    |    |    |    |    |    |         |    |           |    |    |    |    |    |    |         |    |           |    |    |    |    |    |    |         |    |           |    |    |    |    |    |    |         |    |           |    |    |    |    |    |    |         |    |           |    |    |    |    |    |    |         |    |           |    |    |    |    |    |    |         |    |           |    |    |    |    |    |    |         |    |           |    |    |    |    |    |    |         |    |           |    |    |    |    |    |    |         |    |           |    |    |    |    |    |    |         |    |           |    |    |    |    |    |    |         |    |           |    |    |    |    |    |    |         |    |           |    |    |    |    |    |    |         |    |           |    |    |    |    |    |    |         |    |           |    |    |    |    |    |    |         |    |           |    |    |    |    |    |    |         |    |           |    |    |    |    |    |    |         |    |           |    |    |    |    |    |    |         |    |           |    |    |    |    |    |    |         |    |           |    |    |    |    |    |    |         |    |           |    |    |    |    |    |    |         |    |           |    |    |    |    |    |    |         |    |           |    |    |    |    |    |    |         |    |           |    |    |    |    |    |    |         |    |           |    |    |    |    |    |    |         |    |           |    |    |    |    |    |    |         |    |           |    |    |    |    |    |    |         |    |           |    |    |    |    |    |    |         |    |           |    |    |    |    |    |    |         |    |           |    |    |    |    |    |    |         |    |           |    |    |    |    |    |    |         |    |           |    |    |    |    |    |    |         |    |           |    |    |    |    |    |    |         |    |           |    |    |    |    |    |    |         |    |           |    |    |    |    |    |    |         |    |           |    |    |    |    |    |    |         |    |           |    |    |    |    |    |    |         |    |           |    |    |    |    |    |    |         |    |           |    |    |    |    |    |    |         |    |           |    |    |    |    |    |    |         |     |           |    |    |    |    |    |    |         |
| 56             | № 10 (10)                        | 11   | 11 | 11                              | 11        | 11 | 11 | Высокая              |  |  |       |         |  |  |         |  |  |   |   |   |   |   |   |   |           |    |    |    |    |    |    |                      |   |           |    |    |    |    |    |    |   |           |    |    |    |    |    |    |   |           |    |    |    |    |    |    |       |   |           |    |    |    |    |    |    |   |           |    |    |    |    |    |    |   |           |    |    |    |    |    |    |         |   |           |    |    |    |    |    |    |   |           |    |    |    |    |    |    |    |           |    |    |    |    |    |    |         |    |           |    |    |    |    |    |    |    |           |    |    |    |    |    |    |    |           |    |    |    |    |    |    |         |    |           |    |    |    |    |    |    |         |    |           |    |    |    |    |    |    |         |    |           |    |    |    |    |    |    |         |    |           |    |    |    |    |    |    |         |    |           |    |    |    |    |    |    |         |    |           |    |    |    |    |    |    |         |    |           |    |    |    |    |    |    |         |    |           |    |    |    |    |    |    |         |    |           |    |    |    |    |    |    |         |    |           |    |    |    |    |    |    |         |    |           |    |    |    |    |    |    |         |    |           |    |    |    |    |    |    |         |    |           |    |    |    |    |    |    |         |    |           |    |    |    |    |    |    |         |    |           |    |    |    |    |    |    |         |    |           |    |    |    |    |    |    |         |    |           |    |    |    |    |    |    |         |    |           |    |    |    |    |    |    |         |    |           |    |    |    |    |    |    |         |    |           |    |    |    |    |    |    |         |    |           |    |    |    |    |    |    |         |    |           |    |    |    |    |    |    |         |    |           |    |    |    |    |    |    |         |    |           |    |    |    |    |    |    |         |    |           |    |    |    |    |    |    |         |    |           |    |    |    |    |    |    |         |    |           |    |    |    |    |    |    |         |    |           |    |    |    |    |    |    |         |    |           |    |    |    |    |    |    |         |    |           |    |    |    |    |    |    |         |    |           |    |    |    |    |    |    |         |    |           |    |    |    |    |    |    |         |    |           |    |    |    |    |    |    |         |    |           |    |    |    |    |    |    |         |    |           |    |    |    |    |    |    |         |    |           |    |    |    |    |    |    |         |    |           |    |    |    |    |    |    |         |    |           |    |    |    |    |    |    |         |    |           |    |    |    |    |    |    |         |    |           |    |    |    |    |    |    |         |    |           |    |    |    |    |    |    |         |    |           |    |    |    |    |    |    |         |    |           |    |    |    |    |    |    |         |    |           |    |    |    |    |    |    |         |    |           |    |    |    |    |    |    |         |    |           |    |    |    |    |    |    |         |    |           |    |    |    |    |    |    |         |    |           |    |    |    |    |    |    |         |    |           |    |    |    |    |    |    |         |    |           |    |    |    |    |    |    |         |    |           |    |    |    |    |    |    |         |    |           |    |    |    |    |    |    |         |    |           |    |    |    |    |    |    |         |    |           |    |    |    |    |    |    |         |    |           |    |    |    |    |    |    |         |    |           |    |    |    |    |    |    |         |    |           |    |    |    |    |    |    |         |    |           |    |    |    |    |    |    |         |    |           |    |    |    |    |    |    |         |    |           |    |    |    |    |    |    |         |    |           |    |    |    |    |    |    |         |    |           |    |    |    |    |    |    |         |    |           |    |    |    |    |    |    |         |    |           |    |    |    |    |    |    |         |    |           |    |    |    |    |    |    |         |    |           |    |    |    |    |    |    |         |    |           |    |    |    |    |    |    |         |    |           |    |    |    |    |    |    |         |    |           |    |    |    |    |    |    |         |    |           |    |    |    |    |    |    |         |    |           |    |    |    |    |    |    |         |    |           |    |    |    |    |    |    |         |    |           |    |    |    |    |    |    |         |    |           |    |    |    |    |    |    |         |    |           |    |    |    |    |    |    |         |    |           |    |    |    |    |    |    |         |    |           |    |    |    |    |    |    |         |    |           |    |    |    |    |    |    |         |    |           |    |    |    |    |    |    |         |    |           |    |    |    |    |    |    |         |    |           |    |    |    |    |    |    |         |    |           |    |    |    |    |    |    |         |    |           |    |    |    |    |    |    |         |    |           |    |    |    |    |    |    |         |    |           |    |    |    |    |    |    |         |    |           |    |    |    |    |    |    |         |     |           |    |    |    |    |    |    |         |
| 57             | № 10 (10)                        | 11   | 11 | 11                              | 11        | 11 | 11 | Средняя              |  |  |       |         |  |  |         |  |  |   |   |   |   |   |   |   |           |    |    |    |    |    |    |                      |   |           |    |    |    |    |    |    |   |           |    |    |    |    |    |    |   |           |    |    |    |    |    |    |       |   |           |    |    |    |    |    |    |   |           |    |    |    |    |    |    |   |           |    |    |    |    |    |    |         |   |           |    |    |    |    |    |    |   |           |    |    |    |    |    |    |    |           |    |    |    |    |    |    |         |    |           |    |    |    |    |    |    |    |           |    |    |    |    |    |    |    |           |    |    |    |    |    |    |         |    |           |    |    |    |    |    |    |         |    |           |    |    |    |    |    |    |         |    |           |    |    |    |    |    |    |         |    |           |    |    |    |    |    |    |         |    |           |    |    |    |    |    |    |         |    |           |    |    |    |    |    |    |         |    |           |    |    |    |    |    |    |         |    |           |    |    |    |    |    |    |         |    |           |    |    |    |    |    |    |         |    |           |    |    |    |    |    |    |         |    |           |    |    |    |    |    |    |         |    |           |    |    |    |    |    |    |         |    |           |    |    |    |    |    |    |         |    |           |    |    |    |    |    |    |         |    |           |    |    |    |    |    |    |         |    |           |    |    |    |    |    |    |         |    |           |    |    |    |    |    |    |         |    |           |    |    |    |    |    |    |         |    |           |    |    |    |    |    |    |         |    |           |    |    |    |    |    |    |         |    |           |    |    |    |    |    |    |         |    |           |    |    |    |    |    |    |         |    |           |    |    |    |    |    |    |         |    |           |    |    |    |    |    |    |         |    |           |    |    |    |    |    |    |         |    |           |    |    |    |    |    |    |         |    |           |    |    |    |    |    |    |         |    |           |    |    |    |    |    |    |         |    |           |    |    |    |    |    |    |         |    |           |    |    |    |    |    |    |         |    |           |    |    |    |    |    |    |         |    |           |    |    |    |    |    |    |         |    |           |    |    |    |    |    |    |         |    |           |    |    |    |    |    |    |         |    |           |    |    |    |    |    |    |         |    |           |    |    |    |    |    |    |         |    |           |    |    |    |    |    |    |         |    |           |    |    |    |    |    |    |         |    |           |    |    |    |    |    |    |         |    |           |    |    |    |    |    |    |         |    |           |    |    |    |    |    |    |         |    |           |    |    |    |    |    |    |         |    |           |    |    |    |    |    |    |         |    |           |    |    |    |    |    |    |         |    |           |    |    |    |    |    |    |         |    |           |    |    |    |    |    |    |         |    |           |    |    |    |    |    |    |         |    |           |    |    |    |    |    |    |         |    |           |    |    |    |    |    |    |         |    |           |    |    |    |    |    |    |         |    |           |    |    |    |    |    |    |         |    |           |    |    |    |    |    |    |         |    |           |    |    |    |    |    |    |         |    |           |    |    |    |    |    |    |         |    |           |    |    |    |    |    |    |         |    |           |    |    |    |    |    |    |         |    |           |    |    |    |    |    |    |         |    |           |    |    |    |    |    |    |         |    |           |    |    |    |    |    |    |         |    |           |    |    |    |    |    |    |         |    |           |    |    |    |    |    |    |         |    |           |    |    |    |    |    |    |         |    |           |    |    |    |    |    |    |         |    |           |    |    |    |    |    |    |         |    |           |    |    |    |    |    |    |         |    |           |    |    |    |    |    |    |         |    |           |    |    |    |    |    |    |         |    |           |    |    |    |    |    |    |         |    |           |    |    |    |    |    |    |         |    |           |    |    |    |    |    |    |         |    |           |    |    |    |    |    |    |         |    |           |    |    |    |    |    |    |         |    |           |    |    |    |    |    |    |         |    |           |    |    |    |    |    |    |         |    |           |    |    |    |    |    |    |         |    |           |    |    |    |    |    |    |         |    |           |    |    |    |    |    |    |         |    |           |    |    |    |    |    |    |         |    |           |    |    |    |    |    |    |         |    |           |    |    |    |    |    |    |         |    |           |    |    |    |    |    |    |         |    |           |    |    |    |    |    |    |         |    |           |    |    |    |    |    |    |         |    |           |    |    |    |    |    |    |         |    |           |    |    |    |    |    |    |         |    |           |    |    |    |    |    |    |         |     |           |    |    |    |    |    |    |         |
| 58             | № 10 (10)                        | 11   | 11 | 11                              | 11        | 11 | 11 | Высокая              |  |  |       |         |  |  |         |  |  |   |   |   |   |   |   |   |           |    |    |    |    |    |    |                      |   |           |    |    |    |    |    |    |   |           |    |    |    |    |    |    |   |           |    |    |    |    |    |    |       |   |           |    |    |    |    |    |    |   |           |    |    |    |    |    |    |   |           |    |    |    |    |    |    |         |   |           |    |    |    |    |    |    |   |           |    |    |    |    |    |    |    |           |    |    |    |    |    |    |         |    |           |    |    |    |    |    |    |    |           |    |    |    |    |    |    |    |           |    |    |    |    |    |    |         |    |           |    |    |    |    |    |    |         |    |           |    |    |    |    |    |    |         |    |           |    |    |    |    |    |    |         |    |           |    |    |    |    |    |    |         |    |           |    |    |    |    |    |    |         |    |           |    |    |    |    |    |    |         |    |           |    |    |    |    |    |    |         |    |           |    |    |    |    |    |    |         |    |           |    |    |    |    |    |    |         |    |           |    |    |    |    |    |    |         |    |           |    |    |    |    |    |    |         |    |           |    |    |    |    |    |    |         |    |           |    |    |    |    |    |    |         |    |           |    |    |    |    |    |    |         |    |           |    |    |    |    |    |    |         |    |           |    |    |    |    |    |    |         |    |           |    |    |    |    |    |    |         |    |           |    |    |    |    |    |    |         |    |           |    |    |    |    |    |    |         |    |           |    |    |    |    |    |    |         |    |           |    |    |    |    |    |    |         |    |           |    |    |    |    |    |    |         |    |           |    |    |    |    |    |    |         |    |           |    |    |    |    |    |    |         |    |           |    |    |    |    |    |    |         |    |           |    |    |    |    |    |    |         |    |           |    |    |    |    |    |    |         |    |           |    |    |    |    |    |    |         |    |           |    |    |    |    |    |    |         |    |           |    |    |    |    |    |    |         |    |           |    |    |    |    |    |    |         |    |           |    |    |    |    |    |    |         |    |           |    |    |    |    |    |    |         |    |           |    |    |    |    |    |    |         |    |           |    |    |    |    |    |    |         |    |           |    |    |    |    |    |    |         |    |           |    |    |    |    |    |    |         |    |           |    |    |    |    |    |    |         |    |           |    |    |    |    |    |    |         |    |           |    |    |    |    |    |    |         |    |           |    |    |    |    |    |    |         |    |           |    |    |    |    |    |    |         |    |           |    |    |    |    |    |    |         |    |           |    |    |    |    |    |    |         |    |           |    |    |    |    |    |    |         |    |           |    |    |    |    |    |    |         |    |           |    |    |    |    |    |    |         |    |           |    |    |    |    |    |    |         |    |           |    |    |    |    |    |    |         |    |           |    |    |    |    |    |    |         |    |           |    |    |    |    |    |    |         |    |           |    |    |    |    |    |    |         |    |           |    |    |    |    |    |    |         |    |           |    |    |    |    |    |    |         |    |           |    |    |    |    |    |    |         |    |           |    |    |    |    |    |    |         |    |           |    |    |    |    |    |    |         |    |           |    |    |    |    |    |    |         |    |           |    |    |    |    |    |    |         |    |           |    |    |    |    |    |    |         |    |           |    |    |    |    |    |    |         |    |           |    |    |    |    |    |    |         |    |           |    |    |    |    |    |    |         |    |           |    |    |    |    |    |    |         |    |           |    |    |    |    |    |    |         |    |           |    |    |    |    |    |    |         |    |           |    |    |    |    |    |    |         |    |           |    |    |    |    |    |    |         |    |           |    |    |    |    |    |    |         |    |           |    |    |    |    |    |    |         |    |           |    |    |    |    |    |    |         |    |           |    |    |    |    |    |    |         |    |           |    |    |    |    |    |    |         |    |           |    |    |    |    |    |    |         |    |           |    |    |    |    |    |    |         |    |           |    |    |    |    |    |    |         |    |           |    |    |    |    |    |    |         |    |           |    |    |    |    |    |    |         |    |           |    |    |    |    |    |    |         |    |           |    |    |    |    |    |    |         |    |           |    |    |    |    |    |    |         |    |           |    |    |    |    |    |    |         |    |           |    |    |    |    |    |    |         |    |           |    |    |    |    |    |    |         |    |           |    |    |    |    |    |    |         |    |           |    |    |    |    |    |    |         |     |           |    |    |    |    |    |    |         |
| 59             | № 10 (10)                        | 11   | 11 | 11                              | 11        | 11 | 11 | Средняя              |  |  |       |         |  |  |         |  |  |   |   |   |   |   |   |   |           |    |    |    |    |    |    |                      |   |           |    |    |    |    |    |    |   |           |    |    |    |    |    |    |   |           |    |    |    |    |    |    |       |   |           |    |    |    |    |    |    |   |           |    |    |    |    |    |    |   |           |    |    |    |    |    |    |         |   |           |    |    |    |    |    |    |   |           |    |    |    |    |    |    |    |           |    |    |    |    |    |    |         |    |           |    |    |    |    |    |    |    |           |    |    |    |    |    |    |    |           |    |    |    |    |    |    |         |    |           |    |    |    |    |    |    |         |    |           |    |    |    |    |    |    |         |    |           |    |    |    |    |    |    |         |    |           |    |    |    |    |    |    |         |    |           |    |    |    |    |    |    |         |    |           |    |    |    |    |    |    |         |    |           |    |    |    |    |    |    |         |    |           |    |    |    |    |    |    |         |    |           |    |    |    |    |    |    |         |    |           |    |    |    |    |    |    |         |    |           |    |    |    |    |    |    |         |    |           |    |    |    |    |    |    |         |    |           |    |    |    |    |    |    |         |    |           |    |    |    |    |    |    |         |    |           |    |    |    |    |    |    |         |    |           |    |    |    |    |    |    |         |    |           |    |    |    |    |    |    |         |    |           |    |    |    |    |    |    |         |    |           |    |    |    |    |    |    |         |    |           |    |    |    |    |    |    |         |    |           |    |    |    |    |    |    |         |    |           |    |    |    |    |    |    |         |    |           |    |    |    |    |    |    |         |    |           |    |    |    |    |    |    |         |    |           |    |    |    |    |    |    |         |    |           |    |    |    |    |    |    |         |    |           |    |    |    |    |    |    |         |    |           |    |    |    |    |    |    |         |    |           |    |    |    |    |    |    |         |    |           |    |    |    |    |    |    |         |    |           |    |    |    |    |    |    |         |    |           |    |    |    |    |    |    |         |    |           |    |    |    |    |    |    |         |    |           |    |    |    |    |    |    |         |    |           |    |    |    |    |    |    |         |    |           |    |    |    |    |    |    |         |    |           |    |    |    |    |    |    |         |    |           |    |    |    |    |    |    |         |    |           |    |    |    |    |    |    |         |    |           |    |    |    |    |    |    |         |    |           |    |    |    |    |    |    |         |    |           |    |    |    |    |    |    |         |    |           |    |    |    |    |    |    |         |    |           |    |    |    |    |    |    |         |    |           |    |    |    |    |    |    |         |    |           |    |    |    |    |    |    |         |    |           |    |    |    |    |    |    |         |    |           |    |    |    |    |    |    |         |    |           |    |    |    |    |    |    |         |    |           |    |    |    |    |    |    |         |    |           |    |    |    |    |    |    |         |    |           |    |    |    |    |    |    |         |    |           |    |    |    |    |    |    |         |    |           |    |    |    |    |    |    |         |    |           |    |    |    |    |    |    |         |    |           |    |    |    |    |    |    |         |    |           |    |    |    |    |    |    |         |    |           |    |    |    |    |    |    |         |    |           |    |    |    |    |    |    |         |    |           |    |    |    |    |    |    |         |    |           |    |    |    |    |    |    |         |    |           |    |    |    |    |    |    |         |    |           |    |    |    |    |    |    |         |    |           |    |    |    |    |    |    |         |    |           |    |    |    |    |    |    |         |    |           |    |    |    |    |    |    |         |    |           |    |    |    |    |    |    |         |    |           |    |    |    |    |    |    |         |    |           |    |    |    |    |    |    |         |    |           |    |    |    |    |    |    |         |    |           |    |    |    |    |    |    |         |    |           |    |    |    |    |    |    |         |    |           |    |    |    |    |    |    |         |    |           |    |    |    |    |    |    |         |    |           |    |    |    |    |    |    |         |    |           |    |    |    |    |    |    |         |    |           |    |    |    |    |    |    |         |    |           |    |    |    |    |    |    |         |    |           |    |    |    |    |    |    |         |    |           |    |    |    |    |    |    |         |    |           |    |    |    |    |    |    |         |    |           |    |    |    |    |    |    |         |    |           |    |    |    |    |    |    |         |    |           |    |    |    |    |    |    |         |    |           |    |    |    |    |    |    |         |    |           |    |    |    |    |    |    |         |     |           |    |    |    |    |    |    |         |
| 60             | № 10 (10)                        | 11   | 11 | 11                              | 11        | 11 | 11 | Высокая              |  |  |       |         |  |  |         |  |  |   |   |   |   |   |   |   |           |    |    |    |    |    |    |                      |   |           |    |    |    |    |    |    |   |           |    |    |    |    |    |    |   |           |    |    |    |    |    |    |       |   |           |    |    |    |    |    |    |   |           |    |    |    |    |    |    |   |           |    |    |    |    |    |    |         |   |           |    |    |    |    |    |    |   |           |    |    |    |    |    |    |    |           |    |    |    |    |    |    |         |    |           |    |    |    |    |    |    |    |           |    |    |    |    |    |    |    |           |    |    |    |    |    |    |         |    |           |    |    |    |    |    |    |         |    |           |    |    |    |    |    |    |         |    |           |    |    |    |    |    |    |         |    |           |    |    |    |    |    |    |         |    |           |    |    |    |    |    |    |         |    |           |    |    |    |    |    |    |         |    |           |    |    |    |    |    |    |         |    |           |    |    |    |    |    |    |         |    |           |    |    |    |    |    |    |         |    |           |    |    |    |    |    |    |         |    |           |    |    |    |    |    |    |         |    |           |    |    |    |    |    |    |         |    |           |    |    |    |    |    |    |         |    |           |    |    |    |    |    |    |         |    |           |    |    |    |    |    |    |         |    |           |    |    |    |    |    |    |         |    |           |    |    |    |    |    |    |         |    |           |    |    |    |    |    |    |         |    |           |    |    |    |    |    |    |         |    |           |    |    |    |    |    |    |         |    |           |    |    |    |    |    |    |         |    |           |    |    |    |    |    |    |         |    |           |    |    |    |    |    |    |         |    |           |    |    |    |    |    |    |         |    |           |    |    |    |    |    |    |         |    |           |    |    |    |    |    |    |         |    |           |    |    |    |    |    |    |         |    |           |    |    |    |    |    |    |         |    |           |    |    |    |    |    |    |         |    |           |    |    |    |    |    |    |         |    |           |    |    |    |    |    |    |         |    |           |    |    |    |    |    |    |         |    |           |    |    |    |    |    |    |         |    |           |    |    |    |    |    |    |         |    |           |    |    |    |    |    |    |         |    |           |    |    |    |    |    |    |         |    |           |    |    |    |    |    |    |         |    |           |    |    |    |    |    |    |         |    |           |    |    |    |    |    |    |         |    |           |    |    |    |    |    |    |         |    |           |    |    |    |    |    |    |         |    |           |    |    |    |    |    |    |         |    |           |    |    |    |    |    |    |         |    |           |    |    |    |    |    |    |         |    |           |    |    |    |    |    |    |         |    |           |    |    |    |    |    |    |         |    |           |    |    |    |    |    |    |         |    |           |    |    |    |    |    |    |         |    |           |    |    |    |    |    |    |         |    |           |    |    |    |    |    |    |         |    |           |    |    |    |    |    |    |         |    |           |    |    |    |    |    |    |         |    |           |    |    |    |    |    |    |         |    |           |    |    |    |    |    |    |         |    |           |    |    |    |    |    |    |         |    |           |    |    |    |    |    |    |         |    |           |    |    |    |    |    |    |         |    |           |    |    |    |    |    |    |         |    |           |    |    |    |    |    |    |         |    |           |    |    |    |    |    |    |         |    |           |    |    |    |    |    |    |         |    |           |    |    |    |    |    |    |         |    |           |    |    |    |    |    |    |         |    |           |    |    |    |    |    |    |         |    |           |    |    |    |    |    |    |         |    |           |    |    |    |    |    |    |         |    |           |    |    |    |    |    |    |         |    |           |    |    |    |    |    |    |         |    |           |    |    |    |    |    |    |         |    |           |    |    |    |    |    |    |         |    |           |    |    |    |    |    |    |         |    |           |    |    |    |    |    |    |         |    |           |    |    |    |    |    |    |         |    |           |    |    |    |    |    |    |         |    |           |    |    |    |    |    |    |         |    |           |    |    |    |    |    |    |         |    |           |    |    |    |    |    |    |         |    |           |    |    |    |    |    |    |         |    |           |    |    |    |    |    |    |         |    |           |    |    |    |    |    |    |         |    |           |    |    |    |    |    |    |         |    |           |    |    |    |    |    |    |         |    |           |    |    |    |    |    |    |         |    |           |    |    |    |    |    |    |         |    |           |    |    |    |    |    |    |         |    |           |    |    |    |    |    |    |         |     |           |    |    |    |    |    |    |         |
| 61             | № 10 (10)                        | 11   | 11 | 11                              | 11        | 11 | 11 | Средняя              |  |  |       |         |  |  |         |  |  |   |   |   |   |   |   |   |           |    |    |    |    |    |    |                      |   |           |    |    |    |    |    |    |   |           |    |    |    |    |    |    |   |           |    |    |    |    |    |    |       |   |           |    |    |    |    |    |    |   |           |    |    |    |    |    |    |   |           |    |    |    |    |    |    |         |   |           |    |    |    |    |    |    |   |           |    |    |    |    |    |    |    |           |    |    |    |    |    |    |         |    |           |    |    |    |    |    |    |    |           |    |    |    |    |    |    |    |           |    |    |    |    |    |    |         |    |           |    |    |    |    |    |    |         |    |           |    |    |    |    |    |    |         |    |           |    |    |    |    |    |    |         |    |           |    |    |    |    |    |    |         |    |           |    |    |    |    |    |    |         |    |           |    |    |    |    |    |    |         |    |           |    |    |    |    |    |    |         |    |           |    |    |    |    |    |    |         |    |           |    |    |    |    |    |    |         |    |           |    |    |    |    |    |    |         |    |           |    |    |    |    |    |    |         |    |           |    |    |    |    |    |    |         |    |           |    |    |    |    |    |    |         |    |           |    |    |    |    |    |    |         |    |           |    |    |    |    |    |    |         |    |           |    |    |    |    |    |    |         |    |           |    |    |    |    |    |    |         |    |           |    |    |    |    |    |    |         |    |           |    |    |    |    |    |    |         |    |           |    |    |    |    |    |    |         |    |           |    |    |    |    |    |    |         |    |           |    |    |    |    |    |    |         |    |           |    |    |    |    |    |    |         |    |           |    |    |    |    |    |    |         |    |           |    |    |    |    |    |    |         |    |           |    |    |    |    |    |    |         |    |           |    |    |    |    |    |    |         |    |           |    |    |    |    |    |    |         |    |           |    |    |    |    |    |    |         |    |           |    |    |    |    |    |    |         |    |           |    |    |    |    |    |    |         |    |           |    |    |    |    |    |    |         |    |           |    |    |    |    |    |    |         |    |           |    |    |    |    |    |    |         |    |           |    |    |    |    |    |    |         |    |           |    |    |    |    |    |    |         |    |           |    |    |    |    |    |    |         |    |           |    |    |    |    |    |    |         |    |           |    |    |    |    |    |    |         |    |           |    |    |    |    |    |    |         |    |           |    |    |    |    |    |    |         |    |           |    |    |    |    |    |    |         |    |           |    |    |    |    |    |    |         |    |           |    |    |    |    |    |    |         |    |           |    |    |    |    |    |    |         |    |           |    |    |    |    |    |    |         |    |           |    |    |    |    |    |    |         |    |           |    |    |    |    |    |    |         |    |           |    |    |    |    |    |    |         |    |           |    |    |    |    |    |    |         |    |           |    |    |    |    |    |    |         |    |           |    |    |    |    |    |    |         |    |           |    |    |    |    |    |    |         |    |           |    |    |    |    |    |    |         |    |           |    |    |    |    |    |    |         |    |           |    |    |    |    |    |    |         |    |           |    |    |    |    |    |    |         |    |           |    |    |    |    |    |    |         |    |           |    |    |    |    |    |    |         |    |           |    |    |    |    |    |    |         |    |           |    |    |    |    |    |    |         |    |           |    |    |    |    |    |    |         |    |           |    |    |    |    |    |    |         |    |           |    |    |    |    |    |    |         |    |           |    |    |    |    |    |    |         |    |           |    |    |    |    |    |    |         |    |           |    |    |    |    |    |    |         |    |           |    |    |    |    |    |    |         |    |           |    |    |    |    |    |    |         |    |           |    |    |    |    |    |    |         |    |           |    |    |    |    |    |    |         |    |           |    |    |    |    |    |    |         |    |           |    |    |    |    |    |    |         |    |           |    |    |    |    |    |    |         |    |           |    |    |    |    |    |    |         |    |           |    |    |    |    |    |    |         |    |           |    |    |    |    |    |    |         |    |           |    |    |    |    |    |    |         |    |           |    |    |    |    |    |    |         |    |           |    |    |    |    |    |    |         |    |           |    |    |    |    |    |    |         |    |           |    |    |    |    |    |    |         |    |           |    |    |    |    |    |    |         |    |           |    |    |    |    |    |    |         |    |           |    |    |    |    |    |    |         |    |           |    |    |    |    |    |    |         |     |           |    |    |    |    |    |    |         |
| 62             | № 10 (10)                        | 11   | 11 | 11                              | 11        | 11 | 11 | Высокая              |  |  |       |         |  |  |         |  |  |   |   |   |   |   |   |   |           |    |    |    |    |    |    |                      |   |           |    |    |    |    |    |    |   |           |    |    |    |    |    |    |   |           |    |    |    |    |    |    |       |   |           |    |    |    |    |    |    |   |           |    |    |    |    |    |    |   |           |    |    |    |    |    |    |         |   |           |    |    |    |    |    |    |   |           |    |    |    |    |    |    |    |           |    |    |    |    |    |    |         |    |           |    |    |    |    |    |    |    |           |    |    |    |    |    |    |    |           |    |    |    |    |    |    |         |    |           |    |    |    |    |    |    |         |    |           |    |    |    |    |    |    |         |    |           |    |    |    |    |    |    |         |    |           |    |    |    |    |    |    |         |    |           |    |    |    |    |    |    |         |    |           |    |    |    |    |    |    |         |    |           |    |    |    |    |    |    |         |    |           |    |    |    |    |    |    |         |    |           |    |    |    |    |    |    |         |    |           |    |    |    |    |    |    |         |    |           |    |    |    |    |    |    |         |    |           |    |    |    |    |    |    |         |    |           |    |    |    |    |    |    |         |    |           |    |    |    |    |    |    |         |    |           |    |    |    |    |    |    |         |    |           |    |    |    |    |    |    |         |    |           |    |    |    |    |    |    |         |    |           |    |    |    |    |    |    |         |    |           |    |    |    |    |    |    |         |    |           |    |    |    |    |    |    |         |    |           |    |    |    |    |    |    |         |    |           |    |    |    |    |    |    |         |    |           |    |    |    |    |    |    |         |    |           |    |    |    |    |    |    |         |    |           |    |    |    |    |    |    |         |    |           |    |    |    |    |    |    |         |    |           |    |    |    |    |    |    |         |    |           |    |    |    |    |    |    |         |    |           |    |    |    |    |    |    |         |    |           |    |    |    |    |    |    |         |    |           |    |    |    |    |    |    |         |    |           |    |    |    |    |    |    |         |    |           |    |    |    |    |    |    |         |    |           |    |    |    |    |    |    |         |    |           |    |    |    |    |    |    |         |    |           |    |    |    |    |    |    |         |    |           |    |    |    |    |    |    |         |    |           |    |    |    |    |    |    |         |    |           |    |    |    |    |    |    |         |    |           |    |    |    |    |    |    |         |    |           |    |    |    |    |    |    |         |    |           |    |    |    |    |    |    |         |    |           |    |    |    |    |    |    |         |    |           |    |    |    |    |    |    |         |    |           |    |    |    |    |    |    |         |    |           |    |    |    |    |    |    |         |    |           |    |    |    |    |    |    |         |    |           |    |    |    |    |    |    |         |    |           |    |    |    |    |    |    |         |    |           |    |    |    |    |    |    |         |    |           |    |    |    |    |    |    |         |    |           |    |    |    |    |    |    |         |    |           |    |    |    |    |    |    |         |    |           |    |    |    |    |    |    |         |    |           |    |    |    |    |    |    |         |    |           |    |    |    |    |    |    |         |    |           |    |    |    |    |    |    |         |    |           |    |    |    |    |    |    |         |    |           |    |    |    |    |    |    |         |    |           |    |    |    |    |    |    |         |    |           |    |    |    |    |    |    |         |    |           |    |    |    |    |    |    |         |    |           |    |    |    |    |    |    |         |    |           |    |    |    |    |    |    |         |    |           |    |    |    |    |    |    |         |    |           |    |    |    |    |    |    |         |    |           |    |    |    |    |    |    |         |    |           |    |    |    |    |    |    |         |    |           |    |    |    |    |    |    |         |    |           |    |    |    |    |    |    |         |    |           |    |    |    |    |    |    |         |    |           |    |    |    |    |    |    |         |    |           |    |    |    |    |    |    |         |    |           |    |    |    |    |    |    |         |    |           |    |    |    |    |    |    |         |    |           |    |    |    |    |    |    |         |    |           |    |    |    |    |    |    |         |    |           |    |    |    |    |    |    |         |    |           |    |    |    |    |    |    |         |    |           |    |    |    |    |    |    |         |    |           |    |    |    |    |    |    |         |    |           |    |    |    |    |    |    |         |    |           |    |    |    |    |    |    |         |    |           |    |    |    |    |    |    |         |    |           |    |    |    |    |    |    |         |    |           |    |    |    |    |    |    |         |     |           |    |    |    |    |    |    |         |
| 63             | № 10 (10)                        | 11   | 11 | 11                              | 11        | 11 | 11 | Средняя              |  |  |       |         |  |  |         |  |  |   |   |   |   |   |   |   |           |    |    |    |    |    |    |                      |   |           |    |    |    |    |    |    |   |           |    |    |    |    |    |    |   |           |    |    |    |    |    |    |       |   |           |    |    |    |    |    |    |   |           |    |    |    |    |    |    |   |           |    |    |    |    |    |    |         |   |           |    |    |    |    |    |    |   |           |    |    |    |    |    |    |    |           |    |    |    |    |    |    |         |    |           |    |    |    |    |    |    |    |           |    |    |    |    |    |    |    |           |    |    |    |    |    |    |         |    |           |    |    |    |    |    |    |         |    |           |    |    |    |    |    |    |         |    |           |    |    |    |    |    |    |         |    |           |    |    |    |    |    |    |         |    |           |    |    |    |    |    |    |         |    |           |    |    |    |    |    |    |         |    |           |    |    |    |    |    |    |         |    |           |    |    |    |    |    |    |         |    |           |    |    |    |    |    |    |         |    |           |    |    |    |    |    |    |         |    |           |    |    |    |    |    |    |         |    |           |    |    |    |    |    |    |         |    |           |    |    |    |    |    |    |         |    |           |    |    |    |    |    |    |         |    |           |    |    |    |    |    |    |         |    |           |    |    |    |    |    |    |         |    |           |    |    |    |    |    |    |         |    |           |    |    |    |    |    |    |         |    |           |    |    |    |    |    |    |         |    |           |    |    |    |    |    |    |         |    |           |    |    |    |    |    |    |         |    |           |    |    |    |    |    |    |         |    |           |    |    |    |    |    |    |         |    |           |    |    |    |    |    |    |         |    |           |    |    |    |    |    |    |         |    |           |    |    |    |    |    |    |         |    |           |    |    |    |    |    |    |         |    |           |    |    |    |    |    |    |         |    |           |    |    |    |    |    |    |         |    |           |    |    |    |    |    |    |         |    |           |    |    |    |    |    |    |         |    |           |    |    |    |    |    |    |         |    |           |    |    |    |    |    |    |         |    |           |    |    |    |    |    |    |         |    |           |    |    |    |    |    |    |         |    |           |    |    |    |    |    |    |         |    |           |    |    |    |    |    |    |         |    |           |    |    |    |    |    |    |         |    |           |    |    |    |    |    |    |         |    |           |    |    |    |    |    |    |         |    |           |    |    |    |    |    |    |         |    |           |    |    |    |    |    |    |         |    |           |    |    |    |    |    |    |         |    |           |    |    |    |    |    |    |         |    |           |    |    |    |    |    |    |         |    |           |    |    |    |    |    |    |         |    |           |    |    |    |    |    |    |         |    |           |    |    |    |    |    |    |         |    |           |    |    |    |    |    |    |         |    |           |    |    |    |    |    |    |         |    |           |    |    |    |    |    |    |         |    |           |    |    |    |    |    |    |         |    |           |    |    |    |    |    |    |         |    |           |    |    |    |    |    |    |         |    |           |    |    |    |    |    |    |         |    |           |    |    |    |    |    |    |         |    |           |    |    |    |    |    |    |         |    |           |    |    |    |    |    |    |         |    |           |    |    |    |    |    |    |         |    |           |    |    |    |    |    |    |         |    |           |    |    |    |    |    |    |         |    |           |    |    |    |    |    |    |         |    |           |    |    |    |    |    |    |         |    |           |    |    |    |    |    |    |         |    |           |    |    |    |    |    |    |         |    |           |    |    |    |    |    |    |         |    |           |    |    |    |    |    |    |         |    |           |    |    |    |    |    |    |         |    |           |    |    |    |    |    |    |         |    |           |    |    |    |    |    |    |         |    |           |    |    |    |    |    |    |         |    |           |    |    |    |    |    |    |         |    |           |    |    |    |    |    |    |         |    |           |    |    |    |    |    |    |         |    |           |    |    |    |    |    |    |         |    |           |    |    |    |    |    |    |         |    |           |    |    |    |    |    |    |         |    |           |    |    |    |    |    |    |         |    |           |    |    |    |    |    |    |         |    |           |    |    |    |    |    |    |         |    |           |    |    |    |    |    |    |         |    |           |    |    |    |    |    |    |         |    |           |    |    |    |    |    |    |         |    |           |    |    |    |    |    |    |         |    |           |    |    |    |    |    |    |         |    |           |    |    |    |    |    |    |         |     |           |    |    |    |    |    |    |         |
| 64             | № 10 (10)                        | 11   | 11 | 11                              | 11        | 11 | 11 | Высокая              |  |  |       |         |  |  |         |  |  |   |   |   |   |   |   |   |           |    |    |    |    |    |    |                      |   |           |    |    |    |    |    |    |   |           |    |    |    |    |    |    |   |           |    |    |    |    |    |    |       |   |           |    |    |    |    |    |    |   |           |    |    |    |    |    |    |   |           |    |    |    |    |    |    |         |   |           |    |    |    |    |    |    |   |           |    |    |    |    |    |    |    |           |    |    |    |    |    |    |         |    |           |    |    |    |    |    |    |    |           |    |    |    |    |    |    |    |           |    |    |    |    |    |    |         |    |           |    |    |    |    |    |    |         |    |           |    |    |    |    |    |    |         |    |           |    |    |    |    |    |    |         |    |           |    |    |    |    |    |    |         |    |           |    |    |    |    |    |    |         |    |           |    |    |    |    |    |    |         |    |           |    |    |    |    |    |    |         |    |           |    |    |    |    |    |    |         |    |           |    |    |    |    |    |    |         |    |           |    |    |    |    |    |    |         |    |           |    |    |    |    |    |    |         |    |           |    |    |    |    |    |    |         |    |           |    |    |    |    |    |    |         |    |           |    |    |    |    |    |    |         |    |           |    |    |    |    |    |    |         |    |           |    |    |    |    |    |    |         |    |           |    |    |    |    |    |    |         |    |           |    |    |    |    |    |    |         |    |           |    |    |    |    |    |    |         |    |           |    |    |    |    |    |    |         |    |           |    |    |    |    |    |    |         |    |           |    |    |    |    |    |    |         |    |           |    |    |    |    |    |    |         |    |           |    |    |    |    |    |    |         |    |           |    |    |    |    |    |    |         |    |           |    |    |    |    |    |    |         |    |           |    |    |    |    |    |    |         |    |           |    |    |    |    |    |    |         |    |           |    |    |    |    |    |    |         |    |           |    |    |    |    |    |    |         |    |           |    |    |    |    |    |    |         |    |           |    |    |    |    |    |    |         |    |           |    |    |    |    |    |    |         |    |           |    |    |    |    |    |    |         |    |           |    |    |    |    |    |    |         |    |           |    |    |    |    |    |    |         |    |           |    |    |    |    |    |    |         |    |           |    |    |    |    |    |    |         |    |           |    |    |    |    |    |    |         |    |           |    |    |    |    |    |    |         |    |           |    |    |    |    |    |    |         |    |           |    |    |    |    |    |    |         |    |           |    |    |    |    |    |    |         |    |           |    |    |    |    |    |    |         |    |           |    |    |    |    |    |    |         |    |           |    |    |    |    |    |    |         |    |           |    |    |    |    |    |    |         |    |           |    |    |    |    |    |    |         |    |           |    |    |    |    |    |    |         |    |           |    |    |    |    |    |    |         |    |           |    |    |    |    |    |    |         |    |           |    |    |    |    |    |    |         |    |           |    |    |    |    |    |    |         |    |           |    |    |    |    |    |    |         |    |           |    |    |    |    |    |    |         |    |           |    |    |    |    |    |    |         |    |           |    |    |    |    |    |    |         |    |           |    |    |    |    |    |    |         |    |           |    |    |    |    |    |    |         |    |           |    |    |    |    |    |    |         |    |           |    |    |    |    |    |    |         |    |           |    |    |    |    |    |    |         |    |           |    |    |    |    |    |    |         |    |           |    |    |    |    |    |    |         |    |           |    |    |    |    |    |    |         |    |           |    |    |    |    |    |    |         |    |           |    |    |    |    |    |    |         |    |           |    |    |    |    |    |    |         |    |           |    |    |    |    |    |    |         |    |           |    |    |    |    |    |    |         |    |           |    |    |    |    |    |    |         |    |           |    |    |    |    |    |    |         |    |           |    |    |    |    |    |    |         |    |           |    |    |    |    |    |    |         |    |           |    |    |    |    |    |    |         |    |           |    |    |    |    |    |    |         |    |           |    |    |    |    |    |    |         |    |           |    |    |    |    |    |    |         |    |           |    |    |    |    |    |    |         |    |           |    |    |    |    |    |    |         |    |           |    |    |    |    |    |    |         |    |           |    |    |    |    |    |    |         |    |           |    |    |    |    |    |    |         |    |           |    |    |    |    |    |    |         |    |           |    |    |    |    |    |    |         |    |           |    |    |    |    |    |    |         |     |           |    |    |    |    |    |    |         |
| 65             | № 10 (10)                        | 11   | 11 | 11                              | 11        | 11 | 11 | Средняя              |  |  |       |         |  |  |         |  |  |   |   |   |   |   |   |   |           |    |    |    |    |    |    |                      |   |           |    |    |    |    |    |    |   |           |    |    |    |    |    |    |   |           |    |    |    |    |    |    |       |   |           |    |    |    |    |    |    |   |           |    |    |    |    |    |    |   |           |    |    |    |    |    |    |         |   |           |    |    |    |    |    |    |   |           |    |    |    |    |    |    |    |           |    |    |    |    |    |    |         |    |           |    |    |    |    |    |    |    |           |    |    |    |    |    |    |    |           |    |    |    |    |    |    |         |    |           |    |    |    |    |    |    |         |    |           |    |    |    |    |    |    |         |    |           |    |    |    |    |    |    |         |    |           |    |    |    |    |    |    |         |    |           |    |    |    |    |    |    |         |    |           |    |    |    |    |    |    |         |    |           |    |    |    |    |    |    |         |    |           |    |    |    |    |    |    |         |    |           |    |    |    |    |    |    |         |    |           |    |    |    |    |    |    |         |    |           |    |    |    |    |    |    |         |    |           |    |    |    |    |    |    |         |    |           |    |    |    |    |    |    |         |    |           |    |    |    |    |    |    |         |    |           |    |    |    |    |    |    |         |    |           |    |    |    |    |    |    |         |    |           |    |    |    |    |    |    |         |    |           |    |    |    |    |    |    |         |    |           |    |    |    |    |    |    |         |    |           |    |    |    |    |    |    |         |    |           |    |    |    |    |    |    |         |    |           |    |    |    |    |    |    |         |    |           |    |    |    |    |    |    |         |    |           |    |    |    |    |    |    |         |    |           |    |    |    |    |    |    |         |    |           |    |    |    |    |    |    |         |    |           |    |    |    |    |    |    |         |    |           |    |    |    |    |    |    |         |    |           |    |    |    |    |    |    |         |    |           |    |    |    |    |    |    |         |    |           |    |    |    |    |    |    |         |    |           |    |    |    |    |    |    |         |    |           |    |    |    |    |    |    |         |    |           |    |    |    |    |    |    |         |    |           |    |    |    |    |    |    |         |    |           |    |    |    |    |    |    |         |    |           |    |    |    |    |    |    |         |    |           |    |    |    |    |    |    |         |    |           |    |    |    |    |    |    |         |    |           |    |    |    |    |    |    |         |    |           |    |    |    |    |    |    |         |    |           |    |    |    |    |    |    |         |    |           |    |    |    |    |    |    |         |    |           |    |    |    |    |    |    |         |    |           |    |    |    |    |    |    |         |    |           |    |    |    |    |    |    |         |    |           |    |    |    |    |    |    |         |    |           |    |    |    |    |    |    |         |    |           |    |    |    |    |    |    |         |    |           |    |    |    |    |    |    |         |    |           |    |    |    |    |    |    |         |    |           |    |    |    |    |    |    |         |    |           |    |    |    |    |    |    |         |    |           |    |    |    |    |    |    |         |    |           |    |    |    |    |    |    |         |    |           |    |    |    |    |    |    |         |    |           |    |    |    |    |    |    |         |    |           |    |    |    |    |    |    |         |    |           |    |    |    |    |    |    |         |    |           |    |    |    |    |    |    |         |    |           |    |    |    |    |    |    |         |    |           |    |    |    |    |    |    |         |    |           |    |    |    |    |    |    |         |    |           |    |    |    |    |    |    |         |    |           |    |    |    |    |    |    |         |    |           |    |    |    |    |    |    |         |    |           |    |    |    |    |    |    |         |    |           |    |    |    |    |    |    |         |    |           |    |    |    |    |    |    |         |    |           |    |    |    |    |    |    |         |    |           |    |    |    |    |    |    |         |    |           |    |    |    |    |    |    |         |    |           |    |    |    |    |    |    |         |    |           |    |    |    |    |    |    |         |    |           |    |    |    |    |    |    |         |    |           |    |    |    |    |    |    |         |    |           |    |    |    |    |    |    |         |    |           |    |    |    |    |    |    |         |    |           |    |    |    |    |    |    |         |    |           |    |    |    |    |    |    |         |    |           |    |    |    |    |    |    |         |    |           |    |    |    |    |    |    |         |    |           |    |    |    |    |    |    |         |    |           |    |    |    |    |    |    |         |    |           |    |    |    |    |    |    |         |    |           |    |    |    |    |    |    |         |     |           |    |    |    |    |    |    |         |
| 66             | № 10 (10)                        | 11   | 11 | 11                              | 11        | 11 | 11 | Высокая              |  |  |       |         |  |  |         |  |  |   |   |   |   |   |   |   |           |    |    |    |    |    |    |                      |   |           |    |    |    |    |    |    |   |           |    |    |    |    |    |    |   |           |    |    |    |    |    |    |       |   |           |    |    |    |    |    |    |   |           |    |    |    |    |    |    |   |           |    |    |    |    |    |    |         |   |           |    |    |    |    |    |    |   |           |    |    |    |    |    |    |    |           |    |    |    |    |    |    |         |    |           |    |    |    |    |    |    |    |           |    |    |    |    |    |    |    |           |    |    |    |    |    |    |         |    |           |    |    |    |    |    |    |         |    |           |    |    |    |    |    |    |         |    |           |    |    |    |    |    |    |         |    |           |    |    |    |    |    |    |         |    |           |    |    |    |    |    |    |         |    |           |    |    |    |    |    |    |         |    |           |    |    |    |    |    |    |         |    |           |    |    |    |    |    |    |         |    |           |    |    |    |    |    |    |         |    |           |    |    |    |    |    |    |         |    |           |    |    |    |    |    |    |         |    |           |    |    |    |    |    |    |         |    |           |    |    |    |    |    |    |         |    |           |    |    |    |    |    |    |         |    |           |    |    |    |    |    |    |         |    |           |    |    |    |    |    |    |         |    |           |    |    |    |    |    |    |         |    |           |    |    |    |    |    |    |         |    |           |    |    |    |    |    |    |         |    |           |    |    |    |    |    |    |         |    |           |    |    |    |    |    |    |         |    |           |    |    |    |    |    |    |         |    |           |    |    |    |    |    |    |         |    |           |    |    |    |    |    |    |         |    |           |    |    |    |    |    |    |         |    |           |    |    |    |    |    |    |         |    |           |    |    |    |    |    |    |         |    |           |    |    |    |    |    |    |         |    |           |    |    |    |    |    |    |         |    |           |    |    |    |    |    |    |         |    |           |    |    |    |    |    |    |         |    |           |    |    |    |    |    |    |         |    |           |    |    |    |    |    |    |         |    |           |    |    |    |    |    |    |         |    |           |    |    |    |    |    |    |         |    |           |    |    |    |    |    |    |         |    |           |    |    |    |    |    |    |         |    |           |    |    |    |    |    |    |         |    |           |    |    |    |    |    |    |         |    |           |    |    |    |    |    |    |         |    |           |    |    |    |    |    |    |         |    |           |    |    |    |    |    |    |         |    |           |    |    |    |    |    |    |         |    |           |    |    |    |    |    |    |         |    |           |    |    |    |    |    |    |         |    |           |    |    |    |    |    |    |         |    |           |    |    |    |    |    |    |         |    |           |    |    |    |    |    |    |         |    |           |    |    |    |    |    |    |         |    |           |    |    |    |    |    |    |         |    |           |    |    |    |    |    |    |         |    |           |    |    |    |    |    |    |         |    |           |    |    |    |    |    |    |         |    |           |    |    |    |    |    |    |         |    |           |    |    |    |    |    |    |         |    |           |    |    |    |    |    |    |         |    |           |    |    |    |    |    |    |         |    |           |    |    |    |    |    |    |         |    |           |    |    |    |    |    |    |         |    |           |    |    |    |    |    |    |         |    |           |    |    |    |    |    |    |         |    |           |    |    |    |    |    |    |         |    |           |    |    |    |    |    |    |         |    |           |    |    |    |    |    |    |         |    |           |    |    |    |    |    |    |         |    |           |    |    |    |    |    |    |         |    |           |    |    |    |    |    |    |         |    |           |    |    |    |    |    |    |         |    |           |    |    |    |    |    |    |         |    |           |    |    |    |    |    |    |         |    |           |    |    |    |    |    |    |         |    |           |    |    |    |    |    |    |         |    |           |    |    |    |    |    |    |         |    |           |    |    |    |    |    |    |         |    |           |    |    |    |    |    |    |         |    |           |    |    |    |    |    |    |         |    |           |    |    |    |    |    |    |         |    |           |    |    |    |    |    |    |         |    |           |    |    |    |    |    |    |         |    |           |    |    |    |    |    |    |         |    |           |    |    |    |    |    |    |         |    |           |    |    |    |    |    |    |         |    |           |    |    |    |    |    |    |         |    |           |    |    |    |    |    |    |         |    |           |    |    |    |    |    |    |         |    |           |    |    |    |    |    |    |         |     |           |    |    |    |    |    |    |         |
| 67             | № 10 (10)                        | 11   | 11 | 11                              | 11        | 11 | 11 | Средняя              |  |  |       |         |  |  |         |  |  |   |   |   |   |   |   |   |           |    |    |    |    |    |    |                      |   |           |    |    |    |    |    |    |   |           |    |    |    |    |    |    |   |           |    |    |    |    |    |    |       |   |           |    |    |    |    |    |    |   |           |    |    |    |    |    |    |   |           |    |    |    |    |    |    |         |   |           |    |    |    |    |    |    |   |           |    |    |    |    |    |    |    |           |    |    |    |    |    |    |         |    |           |    |    |    |    |    |    |    |           |    |    |    |    |    |    |    |           |    |    |    |    |    |    |         |    |           |    |    |    |    |    |    |         |    |           |    |    |    |    |    |    |         |    |           |    |    |    |    |    |    |         |    |           |    |    |    |    |    |    |         |    |           |    |    |    |    |    |    |         |    |           |    |    |    |    |    |    |         |    |           |    |    |    |    |    |    |         |    |           |    |    |    |    |    |    |         |    |           |    |    |    |    |    |    |         |    |           |    |    |    |    |    |    |         |    |           |    |    |    |    |    |    |         |    |           |    |    |    |    |    |    |         |    |           |    |    |    |    |    |    |         |    |           |    |    |    |    |    |    |         |    |           |    |    |    |    |    |    |         |    |           |    |    |    |    |    |    |         |    |           |    |    |    |    |    |    |         |    |           |    |    |    |    |    |    |         |    |           |    |    |    |    |    |    |         |    |           |    |    |    |    |    |    |         |    |           |    |    |    |    |    |    |         |    |           |    |    |    |    |    |    |         |    |           |    |    |    |    |    |    |         |    |           |    |    |    |    |    |    |         |    |           |    |    |    |    |    |    |         |    |           |    |    |    |    |    |    |         |    |           |    |    |    |    |    |    |         |    |           |    |    |    |    |    |    |         |    |           |    |    |    |    |    |    |         |    |           |    |    |    |    |    |    |         |    |           |    |    |    |    |    |    |         |    |           |    |    |    |    |    |    |         |    |           |    |    |    |    |    |    |         |    |           |    |    |    |    |    |    |         |    |           |    |    |    |    |    |    |         |    |           |    |    |    |    |    |    |         |    |           |    |    |    |    |    |    |         |    |           |    |    |    |    |    |    |         |    |           |    |    |    |    |    |    |         |    |           |    |    |    |    |    |    |         |    |           |    |    |    |    |    |    |         |    |           |    |    |    |    |    |    |         |    |           |    |    |    |    |    |    |         |    |           |    |    |    |    |    |    |         |    |           |    |    |    |    |    |    |         |    |           |    |    |    |    |    |    |         |    |           |    |    |    |    |    |    |         |    |           |    |    |    |    |    |    |         |    |           |    |    |    |    |    |    |         |    |           |    |    |    |    |    |    |         |    |           |    |    |    |    |    |    |         |    |           |    |    |    |    |    |    |         |    |           |    |    |    |    |    |    |         |    |           |    |    |    |    |    |    |         |    |           |    |    |    |    |    |    |         |    |           |    |    |    |    |    |    |         |    |           |    |    |    |    |    |    |         |    |           |    |    |    |    |    |    |         |    |           |    |    |    |    |    |    |         |    |           |    |    |    |    |    |    |         |    |           |    |    |    |    |    |    |         |    |           |    |    |    |    |    |    |         |    |           |    |    |    |    |    |    |         |    |           |    |    |    |    |    |    |         |    |           |    |    |    |    |    |    |         |    |           |    |    |    |    |    |    |         |    |           |    |    |    |    |    |    |         |    |           |    |    |    |    |    |    |         |    |           |    |    |    |    |    |    |         |    |           |    |    |    |    |    |    |         |    |           |    |    |    |    |    |    |         |    |           |    |    |    |    |    |    |         |    |           |    |    |    |    |    |    |         |    |           |    |    |    |    |    |    |         |    |           |    |    |    |    |    |    |         |    |           |    |    |    |    |    |    |         |    |           |    |    |    |    |    |    |         |    |           |    |    |    |    |    |    |         |    |           |    |    |    |    |    |    |         |    |           |    |    |    |    |    |    |         |    |           |    |    |    |    |    |    |         |    |           |    |    |    |    |    |    |         |    |           |    |    |    |    |    |    |         |    |           |    |    |    |    |    |    |         |    |           |    |    |    |    |    |    |         |    |           |    |    |    |    |    |    |         |     |           |    |    |    |    |    |    |         |
| 68             | № 10 (10)                        | 11   | 11 | 11                              | 11        | 11 | 11 | Высокая              |  |  |       |         |  |  |         |  |  |   |   |   |   |   |   |   |           |    |    |    |    |    |    |                      |   |           |    |    |    |    |    |    |   |           |    |    |    |    |    |    |   |           |    |    |    |    |    |    |       |   |           |    |    |    |    |    |    |   |           |    |    |    |    |    |    |   |           |    |    |    |    |    |    |         |   |           |    |    |    |    |    |    |   |           |    |    |    |    |    |    |    |           |    |    |    |    |    |    |         |    |           |    |    |    |    |    |    |    |           |    |    |    |    |    |    |    |           |    |    |    |    |    |    |         |    |           |    |    |    |    |    |    |         |    |           |    |    |    |    |    |    |         |    |           |    |    |    |    |    |    |         |    |           |    |    |    |    |    |    |         |    |           |    |    |    |    |    |    |         |    |           |    |    |    |    |    |    |         |    |           |    |    |    |    |    |    |         |    |           |    |    |    |    |    |    |         |    |           |    |    |    |    |    |    |         |    |           |    |    |    |    |    |    |         |    |           |    |    |    |    |    |    |         |    |           |    |    |    |    |    |    |         |    |           |    |    |    |    |    |    |         |    |           |    |    |    |    |    |    |         |    |           |    |    |    |    |    |    |         |    |           |    |    |    |    |    |    |         |    |           |    |    |    |    |    |    |         |    |           |    |    |    |    |    |    |         |    |           |    |    |    |    |    |    |         |    |           |    |    |    |    |    |    |         |    |           |    |    |    |    |    |    |         |    |           |    |    |    |    |    |    |         |    |           |    |    |    |    |    |    |         |    |           |    |    |    |    |    |    |         |    |           |    |    |    |    |    |    |         |    |           |    |    |    |    |    |    |         |    |           |    |    |    |    |    |    |         |    |           |    |    |    |    |    |    |         |    |           |    |    |    |    |    |    |         |    |           |    |    |    |    |    |    |         |    |           |    |    |    |    |    |    |         |    |           |    |    |    |    |    |    |         |    |           |    |    |    |    |    |    |         |    |           |    |    |    |    |    |    |         |    |           |    |    |    |    |    |    |         |    |           |    |    |    |    |    |    |         |    |           |    |    |    |    |    |    |         |    |           |    |    |    |    |    |    |         |    |           |    |    |    |    |    |    |         |    |           |    |    |    |    |    |    |         |    |           |    |    |    |    |    |    |         |    |           |    |    |    |    |    |    |         |    |           |    |    |    |    |    |    |         |    |           |    |    |    |    |    |    |         |    |           |    |    |    |    |    |    |         |    |           |    |    |    |    |    |    |         |    |           |    |    |    |    |    |    |         |    |           |    |    |    |    |    |    |         |    |           |    |    |    |    |    |    |         |    |           |    |    |    |    |    |    |         |    |           |    |    |    |    |    |    |         |    |           |    |    |    |    |    |    |         |    |           |    |    |    |    |    |    |         |    |           |    |    |    |    |    |    |         |    |           |    |    |    |    |    |    |         |    |           |    |    |    |    |    |    |         |    |           |    |    |    |    |    |    |         |    |           |    |    |    |    |    |    |         |    |           |    |    |    |    |    |    |         |    |           |    |    |    |    |    |    |         |    |           |    |    |    |    |    |    |         |    |           |    |    |    |    |    |    |         |    |           |    |    |    |    |    |    |         |    |           |    |    |    |    |    |    |         |    |           |    |    |    |    |    |    |         |    |           |    |    |    |    |    |    |         |    |           |    |    |    |    |    |    |         |    |           |    |    |    |    |    |    |         |    |           |    |    |    |    |    |    |         |    |           |    |    |    |    |    |    |         |    |           |    |    |    |    |    |    |         |    |           |    |    |    |    |    |    |         |    |           |    |    |    |    |    |    |         |    |           |    |    |    |    |    |    |         |    |           |    |    |    |    |    |    |         |    |           |    |    |    |    |    |    |         |    |           |    |    |    |    |    |    |         |    |           |    |    |    |    |    |    |         |    |           |    |    |    |    |    |    |         |    |           |    |    |    |    |    |    |         |    |           |    |    |    |    |    |    |         |    |           |    |    |    |    |    |    |         |    |           |    |    |    |    |    |    |         |    |           |    |    |    |    |    |    |         |    |           |    |    |    |    |    |    |         |    |           |    |    |    |    |    |    |         |     |           |    |    |    |    |    |    |         |
| 69             | № 10 (10)                        | 11   | 11 | 11                              | 11        | 11 | 11 | Средняя              |  |  |       |         |  |  |         |  |  |   |   |   |   |   |   |   |           |    |    |    |    |    |    |                      |   |           |    |    |    |    |    |    |   |           |    |    |    |    |    |    |   |           |    |    |    |    |    |    |       |   |           |    |    |    |    |    |    |   |           |    |    |    |    |    |    |   |           |    |    |    |    |    |    |         |   |           |    |    |    |    |    |    |   |           |    |    |    |    |    |    |    |           |    |    |    |    |    |    |         |    |           |    |    |    |    |    |    |    |           |    |    |    |    |    |    |    |           |    |    |    |    |    |    |         |    |           |    |    |    |    |    |    |         |    |           |    |    |    |    |    |    |         |    |           |    |    |    |    |    |    |         |    |           |    |    |    |    |    |    |         |    |           |    |    |    |    |    |    |         |    |           |    |    |    |    |    |    |         |    |           |    |    |    |    |    |    |         |    |           |    |    |    |    |    |    |         |    |           |    |    |    |    |    |    |         |    |           |    |    |    |    |    |    |         |    |           |    |    |    |    |    |    |         |    |           |    |    |    |    |    |    |         |    |           |    |    |    |    |    |    |         |    |           |    |    |    |    |    |    |         |    |           |    |    |    |    |    |    |         |    |           |    |    |    |    |    |    |         |    |           |    |    |    |    |    |    |         |    |           |    |    |    |    |    |    |         |    |           |    |    |    |    |    |    |         |    |           |    |    |    |    |    |    |         |    |           |    |    |    |    |    |    |         |    |           |    |    |    |    |    |    |         |    |           |    |    |    |    |    |    |         |    |           |    |    |    |    |    |    |         |    |           |    |    |    |    |    |    |         |    |           |    |    |    |    |    |    |         |    |           |    |    |    |    |    |    |         |    |           |    |    |    |    |    |    |         |    |           |    |    |    |    |    |    |         |    |           |    |    |    |    |    |    |         |    |           |    |    |    |    |    |    |         |    |           |    |    |    |    |    |    |         |    |           |    |    |    |    |    |    |         |    |           |    |    |    |    |    |    |         |    |           |    |    |    |    |    |    |         |    |           |    |    |    |    |    |    |         |    |           |    |    |    |    |    |    |         |    |           |    |    |    |    |    |    |         |    |           |    |    |    |    |    |    |         |    |           |    |    |    |    |    |    |         |    |           |    |    |    |    |    |    |         |    |           |    |    |    |    |    |    |         |    |           |    |    |    |    |    |    |         |    |           |    |    |    |    |    |    |         |    |           |    |    |    |    |    |    |         |    |           |    |    |    |    |    |    |         |    |           |    |    |    |    |    |    |         |    |           |    |    |    |    |    |    |         |    |           |    |    |    |    |    |    |         |    |           |    |    |    |    |    |    |         |    |           |    |    |    |    |    |    |         |    |           |    |    |    |    |    |    |         |    |           |    |    |    |    |    |    |         |    |           |    |    |    |    |    |    |         |    |           |    |    |    |    |    |    |         |    |           |    |    |    |    |    |    |         |    |           |    |    |    |    |    |    |         |    |           |    |    |    |    |    |    |         |    |           |    |    |    |    |    |    |         |    |           |    |    |    |    |    |    |         |    |           |    |    |    |    |    |    |         |    |           |    |    |    |    |    |    |         |    |           |    |    |    |    |    |    |         |    |           |    |    |    |    |    |    |         |    |           |    |    |    |    |    |    |         |    |           |    |    |    |    |    |    |         |    |           |    |    |    |    |    |    |         |    |           |    |    |    |    |    |    |         |    |           |    |    |    |    |    |    |         |    |           |    |    |    |    |    |    |         |    |           |    |    |    |    |    |    |         |    |           |    |    |    |    |    |    |         |    |           |    |    |    |    |    |    |         |    |           |    |    |    |    |    |    |         |    |           |    |    |    |    |    |    |         |    |           |    |    |    |    |    |    |         |    |           |    |    |    |    |    |    |         |    |           |    |    |    |    |    |    |         |    |           |    |    |    |    |    |    |         |    |           |    |    |    |    |    |    |         |    |           |    |    |    |    |    |    |         |    |           |    |    |    |    |    |    |         |    |           |    |    |    |    |    |    |         |    |           |    |    |    |    |    |    |         |    |           |    |    |    |    |    |    |         |    |           |    |    |    |    |    |    |         |     |           |    |    |    |    |    |    |         |
| 70             | № 10 (10)                        | 11   | 11 | 11                              | 11        | 11 | 11 | Высокая              |  |  |       |         |  |  |         |  |  |   |   |   |   |   |   |   |           |    |    |    |    |    |    |                      |   |           |    |    |    |    |    |    |   |           |    |    |    |    |    |    |   |           |    |    |    |    |    |    |       |   |           |    |    |    |    |    |    |   |           |    |    |    |    |    |    |   |           |    |    |    |    |    |    |         |   |           |    |    |    |    |    |    |   |           |    |    |    |    |    |    |    |           |    |    |    |    |    |    |         |    |           |    |    |    |    |    |    |    |           |    |    |    |    |    |    |    |           |    |    |    |    |    |    |         |    |           |    |    |    |    |    |    |         |    |           |    |    |    |    |    |    |         |    |           |    |    |    |    |    |    |         |    |           |    |    |    |    |    |    |         |    |           |    |    |    |    |    |    |         |    |           |    |    |    |    |    |    |         |    |           |    |    |    |    |    |    |         |    |           |    |    |    |    |    |    |         |    |           |    |    |    |    |    |    |         |    |           |    |    |    |    |    |    |         |    |           |    |    |    |    |    |    |         |    |           |    |    |    |    |    |    |         |    |           |    |    |    |    |    |    |         |    |           |    |    |    |    |    |    |         |    |           |    |    |    |    |    |    |         |    |           |    |    |    |    |    |    |         |    |           |    |    |    |    |    |    |         |    |           |    |    |    |    |    |    |         |    |           |    |    |    |    |    |    |         |    |           |    |    |    |    |    |    |         |    |           |    |    |    |    |    |    |         |    |           |    |    |    |    |    |    |         |    |           |    |    |    |    |    |    |         |    |           |    |    |    |    |    |    |         |    |           |    |    |    |    |    |    |         |    |           |    |    |    |    |    |    |         |    |           |    |    |    |    |    |    |         |    |           |    |    |    |    |    |    |         |    |           |    |    |    |    |    |    |         |    |           |    |    |    |    |    |    |         |    |           |    |    |    |    |    |    |         |    |           |    |    |    |    |    |    |         |    |           |    |    |    |    |    |    |         |    |           |    |    |    |    |    |    |         |    |           |    |    |    |    |    |    |         |    |           |    |    |    |    |    |    |         |    |           |    |    |    |    |    |    |         |    |           |    |    |    |    |    |    |         |    |           |    |    |    |    |    |    |         |    |           |    |    |    |    |    |    |         |    |           |    |    |    |    |    |    |         |    |           |    |    |    |    |    |    |         |    |           |    |    |    |    |    |    |         |    |           |    |    |    |    |    |    |         |    |           |    |    |    |    |    |    |         |    |           |    |    |    |    |    |    |         |    |           |    |    |    |    |    |    |         |    |           |    |    |    |    |    |    |         |    |           |    |    |    |    |    |    |         |    |           |    |    |    |    |    |    |         |    |           |    |    |    |    |    |    |         |    |           |    |    |    |    |    |    |         |    |           |    |    |    |    |    |    |         |    |           |    |    |    |    |    |    |         |    |           |    |    |    |    |    |    |         |    |           |    |    |    |    |    |    |         |    |           |    |    |    |    |    |    |         |    |           |    |    |    |    |    |    |         |    |           |    |    |    |    |    |    |         |    |           |    |    |    |    |    |    |         |    |           |    |    |    |    |    |    |         |    |           |    |    |    |    |    |    |         |    |           |    |    |    |    |    |    |         |    |           |    |    |    |    |    |    |         |    |           |    |    |    |    |    |    |         |    |           |    |    |    |    |    |    |         |    |           |    |    |    |    |    |    |         |    |           |    |    |    |    |    |    |         |    |           |    |    |    |    |    |    |         |    |           |    |    |    |    |    |    |         |    |           |    |    |    |    |    |    |         |    |           |    |    |    |    |    |    |         |    |           |    |    |    |    |    |    |         |    |           |    |    |    |    |    |    |         |    |           |    |    |    |    |    |    |         |    |           |    |    |    |    |    |    |         |    |           |    |    |    |    |    |    |         |    |           |    |    |    |    |    |    |         |    |           |    |    |    |    |    |    |         |    |           |    |    |    |    |    |    |         |    |           |    |    |    |    |    |    |         |    |           |    |    |    |    |    |    |         |    |           |    |    |    |    |    |    |         |    |           |    |    |    |    |    |    |         |    |           |    |    |    |    |    |    |         |    |           |    |    |    |    |    |    |         |     |           |    |    |    |    |    |    |         |
| 71             | № 10 (10)                        | 11   | 11 | 11                              | 11        | 11 | 11 | Средняя              |  |  |       |         |  |  |         |  |  |   |   |   |   |   |   |   |           |    |    |    |    |    |    |                      |   |           |    |    |    |    |    |    |   |           |    |    |    |    |    |    |   |           |    |    |    |    |    |    |       |   |           |    |    |    |    |    |    |   |           |    |    |    |    |    |    |   |           |    |    |    |    |    |    |         |   |           |    |    |    |    |    |    |   |           |    |    |    |    |    |    |    |           |    |    |    |    |    |    |         |    |           |    |    |    |    |    |    |    |           |    |    |    |    |    |    |    |           |    |    |    |    |    |    |         |    |           |    |    |    |    |    |    |         |    |           |    |    |    |    |    |    |         |    |           |    |    |    |    |    |    |         |    |           |    |    |    |    |    |    |         |    |           |    |    |    |    |    |    |         |    |           |    |    |    |    |    |    |         |    |           |    |    |    |    |    |    |         |    |           |    |    |    |    |    |    |         |    |           |    |    |    |    |    |    |         |    |           |    |    |    |    |    |    |         |    |           |    |    |    |    |    |    |         |    |           |    |    |    |    |    |    |         |    |           |    |    |    |    |    |    |         |    |           |    |    |    |    |    |    |         |    |           |    |    |    |    |    |    |         |    |           |    |    |    |    |    |    |         |    |           |    |    |    |    |    |    |         |    |           |    |    |    |    |    |    |         |    |           |    |    |    |    |    |    |         |    |           |    |    |    |    |    |    |         |    |           |    |    |    |    |    |    |         |    |           |    |    |    |    |    |    |         |    |           |    |    |    |    |    |    |         |    |           |    |    |    |    |    |    |         |    |           |    |    |    |    |    |    |         |    |           |    |    |    |    |    |    |         |    |           |    |    |    |    |    |    |         |    |           |    |    |    |    |    |    |         |    |           |    |    |    |    |    |    |         |    |           |    |    |    |    |    |    |         |    |           |    |    |    |    |    |    |         |    |           |    |    |    |    |    |    |         |    |           |    |    |    |    |    |    |         |    |           |    |    |    |    |    |    |         |    |           |    |    |    |    |    |    |         |    |           |    |    |    |    |    |    |         |    |           |    |    |    |    |    |    |         |    |           |    |    |    |    |    |    |         |    |           |    |    |    |    |    |    |         |    |           |    |    |    |    |    |    |         |    |           |    |    |    |    |    |    |         |    |           |    |    |    |    |    |    |         |    |           |    |    |    |    |    |    |         |    |           |    |    |    |    |    |    |         |    |           |    |    |    |    |    |    |         |    |           |    |    |    |    |    |    |         |    |           |    |    |    |    |    |    |         |    |           |    |    |    |    |    |    |         |    |           |    |    |    |    |    |    |         |    |           |    |    |    |    |    |    |         |    |           |    |    |    |    |    |    |         |    |           |    |    |    |    |    |    |         |    |           |    |    |    |    |    |    |         |    |           |    |    |    |    |    |    |         |    |           |    |    |    |    |    |    |         |    |           |    |    |    |    |    |    |         |    |           |    |    |    |    |    |    |         |    |           |    |    |    |    |    |    |         |    |           |    |    |    |    |    |    |         |    |           |    |    |    |    |    |    |         |    |           |    |    |    |    |    |    |         |    |           |    |    |    |    |    |    |         |    |           |    |    |    |    |    |    |         |    |           |    |    |    |    |    |    |         |    |           |    |    |    |    |    |    |         |    |           |    |    |    |    |    |    |         |    |           |    |    |    |    |    |    |         |    |           |    |    |    |    |    |    |         |    |           |    |    |    |    |    |    |         |    |           |    |    |    |    |    |    |         |    |           |    |    |    |    |    |    |         |    |           |    |    |    |    |    |    |         |    |           |    |    |    |    |    |    |         |    |           |    |    |    |    |    |    |         |    |           |    |    |    |    |    |    |         |    |           |    |    |    |    |    |    |         |    |           |    |    |    |    |    |    |         |    |           |    |    |    |    |    |    |         |    |           |    |    |    |    |    |    |         |    |           |    |    |    |    |    |    |         |    |           |    |    |    |    |    |    |         |    |           |    |    |    |    |    |    |         |    |           |    |    |    |    |    |    |         |    |           |    |    |    |    |    |    |         |    |           |    |    |    |    |    |    |         |    |           |    |    |    |    |    |    |         |     |           |    |    |    |    |    |    |         |
| 72             | № 10 (10)                        | 11   | 11 | 11                              | 11        | 11 | 11 | Высокая              |  |  |       |         |  |  |         |  |  |   |   |   |   |   |   |   |           |    |    |    |    |    |    |                      |   |           |    |    |    |    |    |    |   |           |    |    |    |    |    |    |   |           |    |    |    |    |    |    |       |   |           |    |    |    |    |    |    |   |           |    |    |    |    |    |    |   |           |    |    |    |    |    |    |         |   |           |    |    |    |    |    |    |   |           |    |    |    |    |    |    |    |           |    |    |    |    |    |    |         |    |           |    |    |    |    |    |    |    |           |    |    |    |    |    |    |    |           |    |    |    |    |    |    |         |    |           |    |    |    |    |    |    |         |    |           |    |    |    |    |    |    |         |    |           |    |    |    |    |    |    |         |    |           |    |    |    |    |    |    |         |    |           |    |    |    |    |    |    |         |    |           |    |    |    |    |    |    |         |    |           |    |    |    |    |    |    |         |    |           |    |    |    |    |    |    |         |    |           |    |    |    |    |    |    |         |    |           |    |    |    |    |    |    |         |    |           |    |    |    |    |    |    |         |    |           |    |    |    |    |    |    |         |    |           |    |    |    |    |    |    |         |    |           |    |    |    |    |    |    |         |    |           |    |    |    |    |    |    |         |    |           |    |    |    |    |    |    |         |    |           |    |    |    |    |    |    |         |    |           |    |    |    |    |    |    |         |    |           |    |    |    |    |    |    |         |    |           |    |    |    |    |    |    |         |    |           |    |    |    |    |    |    |         |    |           |    |    |    |    |    |    |         |    |           |    |    |    |    |    |    |         |    |           |    |    |    |    |    |    |         |    |           |    |    |    |    |    |    |         |    |           |    |    |    |    |    |    |         |    |           |    |    |    |    |    |    |         |    |           |    |    |    |    |    |    |         |    |           |    |    |    |    |    |    |         |    |           |    |    |    |    |    |    |         |    |           |    |    |    |    |    |    |         |    |           |    |    |    |    |    |    |         |    |           |    |    |    |    |    |    |         |    |           |    |    |    |    |    |    |         |    |           |    |    |    |    |    |    |         |    |           |    |    |    |    |    |    |         |    |           |    |    |    |    |    |    |         |    |           |    |    |    |    |    |    |         |    |           |    |    |    |    |    |    |         |    |           |    |    |    |    |    |    |         |    |           |    |    |    |    |    |    |         |    |           |    |    |    |    |    |    |         |    |           |    |    |    |    |    |    |         |    |           |    |    |    |    |    |    |         |    |           |    |    |    |    |    |    |         |    |           |    |    |    |    |    |    |         |    |           |    |    |    |    |    |    |         |    |           |    |    |    |    |    |    |         |    |           |    |    |    |    |    |    |         |    |           |    |    |    |    |    |    |         |    |           |    |    |    |    |    |    |         |    |           |    |    |    |    |    |    |         |    |           |    |    |    |    |    |    |         |    |           |    |    |    |    |    |    |         |    |           |    |    |    |    |    |    |         |    |           |    |    |    |    |    |    |         |    |           |    |    |    |    |    |    |         |    |           |    |    |    |    |    |    |         |    |           |    |    |    |    |    |    |         |    |           |    |    |    |    |    |    |         |    |           |    |    |    |    |    |    |         |    |           |    |    |    |    |    |    |         |    |           |    |    |    |    |    |    |         |    |           |    |    |    |    |    |    |         |    |           |    |    |    |    |    |    |         |    |           |    |    |    |    |    |    |         |    |           |    |    |    |    |    |    |         |    |           |    |    |    |    |    |    |         |    |           |    |    |    |    |    |    |         |    |           |    |    |    |    |    |    |         |    |           |    |    |    |    |    |    |         |    |           |    |    |    |    |    |    |         |    |           |    |    |    |    |    |    |         |    |           |    |    |    |    |    |    |         |    |           |    |    |    |    |    |    |         |    |           |    |    |    |    |    |    |         |    |           |    |    |    |    |    |    |         |    |           |    |    |    |    |    |    |         |    |           |    |    |    |    |    |    |         |    |           |    |    |    |    |    |    |         |    |           |    |    |    |    |    |    |         |    |           |    |    |    |    |    |    |         |    |           |    |    |    |    |    |    |         |    |           |    |    |    |    |    |    |         |    |           |    |    |    |    |    |    |         |    |           |    |    |    |    |    |    |         |     |           |    |    |    |    |    |    |         |
| 73             | № 10 (10)                        | 11   | 11 | 11                              | 11        | 11 | 11 | Средняя              |  |  |       |         |  |  |         |  |  |   |   |   |   |   |   |   |           |    |    |    |    |    |    |                      |   |           |    |    |    |    |    |    |   |           |    |    |    |    |    |    |   |           |    |    |    |    |    |    |       |   |           |    |    |    |    |    |    |   |           |    |    |    |    |    |    |   |           |    |    |    |    |    |    |         |   |           |    |    |    |    |    |    |   |           |    |    |    |    |    |    |    |           |    |    |    |    |    |    |         |    |           |    |    |    |    |    |    |    |           |    |    |    |    |    |    |    |           |    |    |    |    |    |    |         |    |           |    |    |    |    |    |    |         |    |           |    |    |    |    |    |    |         |    |           |    |    |    |    |    |    |         |    |           |    |    |    |    |    |    |         |    |           |    |    |    |    |    |    |         |    |           |    |    |    |    |    |    |         |    |           |    |    |    |    |    |    |         |    |           |    |    |    |    |    |    |         |    |           |    |    |    |    |    |    |         |    |           |    |    |    |    |    |    |         |    |           |    |    |    |    |    |    |         |    |           |    |    |    |    |    |    |         |    |           |    |    |    |    |    |    |         |    |           |    |    |    |    |    |    |         |    |           |    |    |    |    |    |    |         |    |           |    |    |    |    |    |    |         |    |           |    |    |    |    |    |    |         |    |           |    |    |    |    |    |    |         |    |           |    |    |    |    |    |    |         |    |           |    |    |    |    |    |    |         |    |           |    |    |    |    |    |    |         |    |           |    |    |    |    |    |    |         |    |           |    |    |    |    |    |    |         |    |           |    |    |    |    |    |    |         |    |           |    |    |    |    |    |    |         |    |           |    |    |    |    |    |    |         |    |           |    |    |    |    |    |    |         |    |           |    |    |    |    |    |    |         |    |           |    |    |    |    |    |    |         |    |           |    |    |    |    |    |    |         |    |           |    |    |    |    |    |    |         |    |           |    |    |    |    |    |    |         |    |           |    |    |    |    |    |    |         |    |           |    |    |    |    |    |    |         |    |           |    |    |    |    |    |    |         |    |           |    |    |    |    |    |    |         |    |           |    |    |    |    |    |    |         |    |           |    |    |    |    |    |    |         |    |           |    |    |    |    |    |    |         |    |           |    |    |    |    |    |    |         |    |           |    |    |    |    |    |    |         |    |           |    |    |    |    |    |    |         |    |           |    |    |    |    |    |    |         |    |           |    |    |    |    |    |    |         |    |           |    |    |    |    |    |    |         |    |           |    |    |    |    |    |    |         |    |           |    |    |    |    |    |    |         |    |           |    |    |    |    |    |    |         |    |           |    |    |    |    |    |    |         |    |           |    |    |    |    |    |    |         |    |           |    |    |    |    |    |    |         |    |           |    |    |    |    |    |    |         |    |           |    |    |    |    |    |    |         |    |           |    |    |    |    |    |    |         |    |           |    |    |    |    |    |    |         |    |           |    |    |    |    |    |    |         |    |           |    |    |    |    |    |    |         |    |           |    |    |    |    |    |    |         |    |           |    |    |    |    |    |    |         |    |           |    |    |    |    |    |    |         |    |           |    |    |    |    |    |    |         |    |           |    |    |    |    |    |    |         |    |           |    |    |    |    |    |    |         |    |           |    |    |    |    |    |    |         |    |           |    |    |    |    |    |    |         |    |           |    |    |    |    |    |    |         |    |           |    |    |    |    |    |    |         |    |           |    |    |    |    |    |    |         |    |           |    |    |    |    |    |    |         |    |           |    |    |    |    |    |    |         |    |           |    |    |    |    |    |    |         |    |           |    |    |    |    |    |    |         |    |           |    |    |    |    |    |    |         |    |           |    |    |    |    |    |    |         |    |           |    |    |    |    |    |    |         |    |           |    |    |    |    |    |    |         |    |           |    |    |    |    |    |    |         |    |           |    |    |    |    |    |    |         |    |           |    |    |    |    |    |    |         |    |           |    |    |    |    |    |    |         |    |           |    |    |    |    |    |    |         |    |           |    |    |    |    |    |    |         |    |           |    |    |    |    |    |    |         |    |           |    |    |    |    |    |    |         |    |           |    |    |    |    |    |    |         |    |           |    |    |    |    |    |    |         |     |           |    |    |    |    |    |    |         |
| 74             | № 10 (10)                        | 11   | 11 | 11                              | 11        | 11 | 11 | Высокая              |  |  |       |         |  |  |         |  |  |   |   |   |   |   |   |   |           |    |    |    |    |    |    |                      |   |           |    |    |    |    |    |    |   |           |    |    |    |    |    |    |   |           |    |    |    |    |    |    |       |   |           |    |    |    |    |    |    |   |           |    |    |    |    |    |    |   |           |    |    |    |    |    |    |         |   |           |    |    |    |    |    |    |   |           |    |    |    |    |    |    |    |           |    |    |    |    |    |    |         |    |           |    |    |    |    |    |    |    |           |    |    |    |    |    |    |    |           |    |    |    |    |    |    |         |    |           |    |    |    |    |    |    |         |    |           |    |    |    |    |    |    |         |    |           |    |    |    |    |    |    |         |    |           |    |    |    |    |    |    |         |    |           |    |    |    |    |    |    |         |    |           |    |    |    |    |    |    |         |    |           |    |    |    |    |    |    |         |    |           |    |    |    |    |    |    |         |    |           |    |    |    |    |    |    |         |    |           |    |    |    |    |    |    |         |    |           |    |    |    |    |    |    |         |    |           |    |    |    |    |    |    |         |    |           |    |    |    |    |    |    |         |    |           |    |    |    |    |    |    |         |    |           |    |    |    |    |    |    |         |    |           |    |    |    |    |    |    |         |    |           |    |    |    |    |    |    |         |    |           |    |    |    |    |    |    |         |    |           |    |    |    |    |    |    |         |    |           |    |    |    |    |    |    |         |    |           |    |    |    |    |    |    |         |    |           |    |    |    |    |    |    |         |    |           |    |    |    |    |    |    |         |    |           |    |    |    |    |    |    |         |    |           |    |    |    |    |    |    |         |    |           |    |    |    |    |    |    |         |    |           |    |    |    |    |    |    |         |    |           |    |    |    |    |    |    |         |    |           |    |    |    |    |    |    |         |    |           |    |    |    |    |    |    |         |    |           |    |    |    |    |    |    |         |    |           |    |    |    |    |    |    |         |    |           |    |    |    |    |    |    |         |    |           |    |    |    |    |    |    |         |    |           |    |    |    |    |    |    |         |    |           |    |    |    |    |    |    |         |    |           |    |    |    |    |    |    |         |    |           |    |    |    |    |    |    |         |    |           |    |    |    |    |    |    |         |    |           |    |    |    |    |    |    |         |    |           |    |    |    |    |    |    |         |    |           |    |    |    |    |    |    |         |    |           |    |    |    |    |    |    |         |    |           |    |    |    |    |    |    |         |    |           |    |    |    |    |    |    |         |    |           |    |    |    |    |    |    |         |    |           |    |    |    |    |    |    |         |    |           |    |    |    |    |    |    |         |    |           |    |    |    |    |    |    |         |    |           |    |    |    |    |    |    |         |    |           |    |    |    |    |    |    |         |    |           |    |    |    |    |    |    |         |    |           |    |    |    |    |    |    |         |    |           |    |    |    |    |    |    |         |    |           |    |    |    |    |    |    |         |    |           |    |    |    |    |    |    |         |    |           |    |    |    |    |    |    |         |    |           |    |    |    |    |    |    |         |    |           |    |    |    |    |    |    |         |    |           |    |    |    |    |    |    |         |    |           |    |    |    |    |    |    |         |    |           |    |    |    |    |    |    |         |    |           |    |    |    |    |    |    |         |    |           |    |    |    |    |    |    |         |    |           |    |    |    |    |    |    |         |    |           |    |    |    |    |    |    |         |    |           |    |    |    |    |    |    |         |    |           |    |    |    |    |    |    |         |    |           |    |    |    |    |    |    |         |    |           |    |    |    |    |    |    |         |    |           |    |    |    |    |    |    |         |    |           |    |    |    |    |    |    |         |    |           |    |    |    |    |    |    |         |    |           |    |    |    |    |    |    |         |    |           |    |    |    |    |    |    |         |    |           |    |    |    |    |    |    |         |    |           |    |    |    |    |    |    |         |    |           |    |    |    |    |    |    |         |    |           |    |    |    |    |    |    |         |    |           |    |    |    |    |    |    |         |    |           |    |    |    |    |    |    |         |    |           |    |    |    |    |    |    |         |    |           |    |    |    |    |    |    |         |    |           |    |    |    |    |    |    |         |    |           |    |    |    |    |    |    |         |    |           |    |    |    |    |    |    |         |     |           |    |    |    |    |    |    |         |
| 75             | № 10 (10)                        | 11   | 11 | 11                              | 11        | 11 | 11 | Средняя              |  |  |       |         |  |  |         |  |  |   |   |   |   |   |   |   |           |    |    |    |    |    |    |                      |   |           |    |    |    |    |    |    |   |           |    |    |    |    |    |    |   |           |    |    |    |    |    |    |       |   |           |    |    |    |    |    |    |   |           |    |    |    |    |    |    |   |           |    |    |    |    |    |    |         |   |           |    |    |    |    |    |    |   |           |    |    |    |    |    |    |    |           |    |    |    |    |    |    |         |    |           |    |    |    |    |    |    |    |           |    |    |    |    |    |    |    |           |    |    |    |    |    |    |         |    |           |    |    |    |    |    |    |         |    |           |    |    |    |    |    |    |         |    |           |    |    |    |    |    |    |         |    |           |    |    |    |    |    |    |         |    |           |    |    |    |    |    |    |         |    |           |    |    |    |    |    |    |         |    |           |    |    |    |    |    |    |         |    |           |    |    |    |    |    |    |         |    |           |    |    |    |    |    |    |         |    |           |    |    |    |    |    |    |         |    |           |    |    |    |    |    |    |         |    |           |    |    |    |    |    |    |         |    |           |    |    |    |    |    |    |         |    |           |    |    |    |    |    |    |         |    |           |    |    |    |    |    |    |         |    |           |    |    |    |    |    |    |         |    |           |    |    |    |    |    |    |         |    |           |    |    |    |    |    |    |         |    |           |    |    |    |    |    |    |         |    |           |    |    |    |    |    |    |         |    |           |    |    |    |    |    |    |         |    |           |    |    |    |    |    |    |         |    |           |    |    |    |    |    |    |         |    |           |    |    |    |    |    |    |         |    |           |    |    |    |    |    |    |         |    |           |    |    |    |    |    |    |         |    |           |    |    |    |    |    |    |         |    |           |    |    |    |    |    |    |         |    |           |    |    |    |    |    |    |         |    |           |    |    |    |    |    |    |         |    |           |    |    |    |    |    |    |         |    |           |    |    |    |    |    |    |         |    |           |    |    |    |    |    |    |         |    |           |    |    |    |    |    |    |         |    |           |    |    |    |    |    |    |         |    |           |    |    |    |    |    |    |         |    |           |    |    |    |    |    |    |         |    |           |    |    |    |    |    |    |         |    |           |    |    |    |    |    |    |         |    |           |    |    |    |    |    |    |         |    |           |    |    |    |    |    |    |         |    |           |    |    |    |    |    |    |         |    |           |    |    |    |    |    |    |         |    |           |    |    |    |    |    |    |         |    |           |    |    |    |    |    |    |         |    |           |    |    |    |    |    |    |         |    |           |    |    |    |    |    |    |         |    |           |    |    |    |    |    |    |         |    |           |    |    |    |    |    |    |         |    |           |    |    |    |    |    |    |         |    |           |    |    |    |    |    |    |         |    |           |    |    |    |    |    |    |         |    |           |    |    |    |    |    |    |         |    |           |    |    |    |    |    |    |         |    |           |    |    |    |    |    |    |         |    |           |    |    |    |    |    |    |         |    |           |    |    |    |    |    |    |         |    |           |    |    |    |    |    |    |         |    |           |    |    |    |    |    |    |         |    |           |    |    |    |    |    |    |         |    |           |    |    |    |    |    |    |         |    |           |    |    |    |    |    |    |         |    |           |    |    |    |    |    |    |         |    |           |    |    |    |    |    |    |         |    |           |    |    |    |    |    |    |         |    |           |    |    |    |    |    |    |         |    |           |    |    |    |    |    |    |         |    |           |    |    |    |    |    |    |         |    |           |    |    |    |    |    |    |         |    |           |    |    |    |    |    |    |         |    |           |    |    |    |    |    |    |         |    |           |    |    |    |    |    |    |         |    |           |    |    |    |    |    |    |         |    |           |    |    |    |    |    |    |         |    |           |    |    |    |    |    |    |         |    |           |    |    |    |    |    |    |         |    |           |    |    |    |    |    |    |         |    |           |    |    |    |    |    |    |         |    |           |    |    |    |    |    |    |         |    |           |    |    |    |    |    |    |         |    |           |    |    |    |    |    |    |         |    |           |    |    |    |    |    |    |         |    |           |    |    |    |    |    |    |         |    |           |    |    |    |    |    |    |         |    |           |    |    |    |    |    |    |         |    |           |    |    |    |    |    |    |         |     |           |    |    |    |    |    |    |         |
| 76             | № 10 (10)                        | 11   | 11 | 11                              | 11        | 11 | 11 | Высокая              |  |  |       |         |  |  |         |  |  |   |   |   |   |   |   |   |           |    |    |    |    |    |    |                      |   |           |    |    |    |    |    |    |   |           |    |    |    |    |    |    |   |           |    |    |    |    |    |    |       |   |           |    |    |    |    |    |    |   |           |    |    |    |    |    |    |   |           |    |    |    |    |    |    |         |   |           |    |    |    |    |    |    |   |           |    |    |    |    |    |    |    |           |    |    |    |    |    |    |         |    |           |    |    |    |    |    |    |    |           |    |    |    |    |    |    |    |           |    |    |    |    |    |    |         |    |           |    |    |    |    |    |    |         |    |           |    |    |    |    |    |    |         |    |           |    |    |    |    |    |    |         |    |           |    |    |    |    |    |    |         |    |           |    |    |    |    |    |    |         |    |           |    |    |    |    |    |    |         |    |           |    |    |    |    |    |    |         |    |           |    |    |    |    |    |    |         |    |           |    |    |    |    |    |    |         |    |           |    |    |    |    |    |    |         |    |           |    |    |    |    |    |    |         |    |           |    |    |    |    |    |    |         |    |           |    |    |    |    |    |    |         |    |           |    |    |    |    |    |    |         |    |           |    |    |    |    |    |    |         |    |           |    |    |    |    |    |    |         |    |           |    |    |    |    |    |    |         |    |           |    |    |    |    |    |    |         |    |           |    |    |    |    |    |    |         |    |           |    |    |    |    |    |    |         |    |           |    |    |    |    |    |    |         |    |           |    |    |    |    |    |    |         |    |           |    |    |    |    |    |    |         |    |           |    |    |    |    |    |    |         |    |           |    |    |    |    |    |    |         |    |           |    |    |    |    |    |    |         |    |           |    |    |    |    |    |    |         |    |           |    |    |    |    |    |    |         |    |           |    |    |    |    |    |    |         |    |           |    |    |    |    |    |    |         |    |           |    |    |    |    |    |    |         |    |           |    |    |    |    |    |    |         |    |           |    |    |    |    |    |    |         |    |           |    |    |    |    |    |    |         |    |           |    |    |    |    |    |    |         |    |           |    |    |    |    |    |    |         |    |           |    |    |    |    |    |    |         |    |           |    |    |    |    |    |    |         |    |           |    |    |    |    |    |    |         |    |           |    |    |    |    |    |    |         |    |           |    |    |    |    |    |    |         |    |           |    |    |    |    |    |    |         |    |           |    |    |    |    |    |    |         |    |           |    |    |    |    |    |    |         |    |           |    |    |    |    |    |    |         |    |           |    |    |    |    |    |    |         |    |           |    |    |    |    |    |    |         |    |           |    |    |    |    |    |    |         |    |           |    |    |    |    |    |    |         |    |           |    |    |    |    |    |    |         |    |           |    |    |    |    |    |    |         |    |           |    |    |    |    |    |    |         |    |           |    |    |    |    |    |    |         |    |           |    |    |    |    |    |    |         |    |           |    |    |    |    |    |    |         |    |           |    |    |    |    |    |    |         |    |           |    |    |    |    |    |    |         |    |           |    |    |    |    |    |    |         |    |           |    |    |    |    |    |    |         |    |           |    |    |    |    |    |    |         |    |           |    |    |    |    |    |    |         |    |           |    |    |    |    |    |    |         |    |           |    |    |    |    |    |    |         |    |           |    |    |    |    |    |    |         |    |           |    |    |    |    |    |    |         |    |           |    |    |    |    |    |    |         |    |           |    |    |    |    |    |    |         |    |           |    |    |    |    |    |    |         |    |           |    |    |    |    |    |    |         |    |           |    |    |    |    |    |    |         |    |           |    |    |    |    |    |    |         |    |           |    |    |    |    |    |    |         |    |           |    |    |    |    |    |    |         |    |           |    |    |    |    |    |    |         |    |           |    |    |    |    |    |    |         |    |           |    |    |    |    |    |    |         |    |           |    |    |    |    |    |    |         |    |           |    |    |    |    |    |    |         |    |           |    |    |    |    |    |    |         |    |           |    |    |    |    |    |    |         |    |           |    |    |    |    |    |    |         |    |           |    |    |    |    |    |    |         |    |           |    |    |    |    |    |    |         |    |           |    |    |    |    |    |    |         |    |           |    |    |    |    |    |    |         |    |           |    |    |    |    |    |    |         |     |           |    |    |    |    |    |    |         |
| 77             | № 10 (10)                        | 11   | 11 | 11                              | 11        | 11 | 11 | Средняя              |  |  |       |         |  |  |         |  |  |   |   |   |   |   |   |   |           |    |    |    |    |    |    |                      |   |           |    |    |    |    |    |    |   |           |    |    |    |    |    |    |   |           |    |    |    |    |    |    |       |   |           |    |    |    |    |    |    |   |           |    |    |    |    |    |    |   |           |    |    |    |    |    |    |         |   |           |    |    |    |    |    |    |   |           |    |    |    |    |    |    |    |           |    |    |    |    |    |    |         |    |           |    |    |    |    |    |    |    |           |    |    |    |    |    |    |    |           |    |    |    |    |    |    |         |    |           |    |    |    |    |    |    |         |    |           |    |    |    |    |    |    |         |    |           |    |    |    |    |    |    |         |    |           |    |    |    |    |    |    |         |    |           |    |    |    |    |    |    |         |    |           |    |    |    |    |    |    |         |    |           |    |    |    |    |    |    |         |    |           |    |    |    |    |    |    |         |    |           |    |    |    |    |    |    |         |    |           |    |    |    |    |    |    |         |    |           |    |    |    |    |    |    |         |    |           |    |    |    |    |    |    |         |    |           |    |    |    |    |    |    |         |    |           |    |    |    |    |    |    |         |    |           |    |    |    |    |    |    |         |    |           |    |    |    |    |    |    |         |    |           |    |    |    |    |    |    |         |    |           |    |    |    |    |    |    |         |    |           |    |    |    |    |    |    |         |    |           |    |    |    |    |    |    |         |    |           |    |    |    |    |    |    |         |    |           |    |    |    |    |    |    |         |    |           |    |    |    |    |    |    |         |    |           |    |    |    |    |    |    |         |    |           |    |    |    |    |    |    |         |    |           |    |    |    |    |    |    |         |    |           |    |    |    |    |    |    |         |    |           |    |    |    |    |    |    |         |    |           |    |    |    |    |    |    |         |    |           |    |    |    |    |    |    |         |    |           |    |    |    |    |    |    |         |    |           |    |    |    |    |    |    |         |    |           |    |    |    |    |    |    |         |    |           |    |    |    |    |    |    |         |    |           |    |    |    |    |    |    |         |    |           |    |    |    |    |    |    |         |    |           |    |    |    |    |    |    |         |    |           |    |    |    |    |    |    |         |    |           |    |    |    |    |    |    |         |    |           |    |    |    |    |    |    |         |    |           |    |    |    |    |    |    |         |    |           |    |    |    |    |    |    |         |    |           |    |    |    |    |    |    |         |    |           |    |    |    |    |    |    |         |    |           |    |    |    |    |    |    |         |    |           |    |    |    |    |    |    |         |    |           |    |    |    |    |    |    |         |    |           |    |    |    |    |    |    |         |    |           |    |    |    |    |    |    |         |    |           |    |    |    |    |    |    |         |    |           |    |    |    |    |    |    |         |    |           |    |    |    |    |    |    |         |    |           |    |    |    |    |    |    |         |    |           |    |    |    |    |    |    |         |    |           |    |    |    |    |    |    |         |    |           |    |    |    |    |    |    |         |    |           |    |    |    |    |    |    |         |    |           |    |    |    |    |    |    |         |    |           |    |    |    |    |    |    |         |    |           |    |    |    |    |    |    |         |    |           |    |    |    |    |    |    |         |    |           |    |    |    |    |    |    |         |    |           |    |    |    |    |    |    |         |    |           |    |    |    |    |    |    |         |    |           |    |    |    |    |    |    |         |    |           |    |    |    |    |    |    |         |    |           |    |    |    |    |    |    |         |    |           |    |    |    |    |    |    |         |    |           |    |    |    |    |    |    |         |    |           |    |    |    |    |    |    |         |    |           |    |    |    |    |    |    |         |    |           |    |    |    |    |    |    |         |    |           |    |    |    |    |    |    |         |    |           |    |    |    |    |    |    |         |    |           |    |    |    |    |    |    |         |    |           |    |    |    |    |    |    |         |    |           |    |    |    |    |    |    |         |    |           |    |    |    |    |    |    |         |    |           |    |    |    |    |    |    |         |    |           |    |    |    |    |    |    |         |    |           |    |    |    |    |    |    |         |    |           |    |    |    |    |    |    |         |    |           |    |    |    |    |    |    |         |    |           |    |    |    |    |    |    |         |    |           |    |    |    |    |    |    |         |    |           |    |    |    |    |    |    |         |     |           |    |    |    |    |    |    |         |
| 78             | № 10 (10)                        | 11   | 11 | 11                              | 11        | 11 | 11 | Высокая              |  |  |       |         |  |  |         |  |  |   |   |   |   |   |   |   |           |    |    |    |    |    |    |                      |   |           |    |    |    |    |    |    |   |           |    |    |    |    |    |    |   |           |    |    |    |    |    |    |       |   |           |    |    |    |    |    |    |   |           |    |    |    |    |    |    |   |           |    |    |    |    |    |    |         |   |           |    |    |    |    |    |    |   |           |    |    |    |    |    |    |    |           |    |    |    |    |    |    |         |    |           |    |    |    |    |    |    |    |           |    |    |    |    |    |    |    |           |    |    |    |    |    |    |         |    |           |    |    |    |    |    |    |         |    |           |    |    |    |    |    |    |         |    |           |    |    |    |    |    |    |         |    |           |    |    |    |    |    |    |         |    |           |    |    |    |    |    |    |         |    |           |    |    |    |    |    |    |         |    |           |    |    |    |    |    |    |         |    |           |    |    |    |    |    |    |         |    |           |    |    |    |    |    |    |         |    |           |    |    |    |    |    |    |         |    |           |    |    |    |    |    |    |         |    |           |    |    |    |    |    |    |         |    |           |    |    |    |    |    |    |         |    |           |    |    |    |    |    |    |         |    |           |    |    |    |    |    |    |         |    |           |    |    |    |    |    |    |         |    |           |    |    |    |    |    |    |         |    |           |    |    |    |    |    |    |         |    |           |    |    |    |    |    |    |         |    |           |    |    |    |    |    |    |         |    |           |    |    |    |    |    |    |         |    |           |    |    |    |    |    |    |         |    |           |    |    |    |    |    |    |         |    |           |    |    |    |    |    |    |         |    |           |    |    |    |    |    |    |         |    |           |    |    |    |    |    |    |         |    |           |    |    |    |    |    |    |         |    |           |    |    |    |    |    |    |         |    |           |    |    |    |    |    |    |         |    |           |    |    |    |    |    |    |         |    |           |    |    |    |    |    |    |         |    |           |    |    |    |    |    |    |         |    |           |    |    |    |    |    |    |         |    |           |    |    |    |    |    |    |         |    |           |    |    |    |    |    |    |         |    |           |    |    |    |    |    |    |         |    |           |    |    |    |    |    |    |         |    |           |    |    |    |    |    |    |         |    |           |    |    |    |    |    |    |         |    |           |    |    |    |    |    |    |         |    |           |    |    |    |    |    |    |         |    |           |    |    |    |    |    |    |         |    |           |    |    |    |    |    |    |         |    |           |    |    |    |    |    |    |         |    |           |    |    |    |    |    |    |         |    |           |    |    |    |    |    |    |         |    |           |    |    |    |    |    |    |         |    |           |    |    |    |    |    |    |         |    |           |    |    |    |    |    |    |         |    |           |    |    |    |    |    |    |         |    |           |    |    |    |    |    |    |         |    |           |    |    |    |    |    |    |         |    |           |    |    |    |    |    |    |         |    |           |    |    |    |    |    |    |         |    |           |    |    |    |    |    |    |         |    |           |    |    |    |    |    |    |         |    |           |    |    |    |    |    |    |         |    |           |    |    |    |    |    |    |         |    |           |    |    |    |    |    |    |         |    |           |    |    |    |    |    |    |         |    |           |    |    |    |    |    |    |         |    |           |    |    |    |    |    |    |         |    |           |    |    |    |    |    |    |         |    |           |    |    |    |    |    |    |         |    |           |    |    |    |    |    |    |         |    |           |    |    |    |    |    |    |         |    |           |    |    |    |    |    |    |         |    |           |    |    |    |    |    |    |         |    |           |    |    |    |    |    |    |         |    |           |    |    |    |    |    |    |         |    |           |    |    |    |    |    |    |         |    |           |    |    |    |    |    |    |         |    |           |    |    |    |    |    |    |         |    |           |    |    |    |    |    |    |         |    |           |    |    |    |    |    |    |         |    |           |    |    |    |    |    |    |         |    |           |    |    |    |    |    |    |         |    |           |    |    |    |    |    |    |         |    |           |    |    |    |    |    |    |         |    |           |    |    |    |    |    |    |         |    |           |    |    |    |    |    |    |         |    |           |    |    |    |    |    |    |         |    |           |    |    |    |    |    |    |         |    |           |    |    |    |    |    |    |         |    |           |    |    |    |    |    |    |         |    |           |    |    |    |    |    |    |         |     |           |    |    |    |    |    |    |         |
| 79             | № 10 (10)                        | 11   | 11 | 11                              | 11        | 11 | 11 | Средняя              |  |  |       |         |  |  |         |  |  |   |   |   |   |   |   |   |           |    |    |    |    |    |    |                      |   |           |    |    |    |    |    |    |   |           |    |    |    |    |    |    |   |           |    |    |    |    |    |    |       |   |           |    |    |    |    |    |    |   |           |    |    |    |    |    |    |   |           |    |    |    |    |    |    |         |   |           |    |    |    |    |    |    |   |           |    |    |    |    |    |    |    |           |    |    |    |    |    |    |         |    |           |    |    |    |    |    |    |    |           |    |    |    |    |    |    |    |           |    |    |    |    |    |    |         |    |           |    |    |    |    |    |    |         |    |           |    |    |    |    |    |    |         |    |           |    |    |    |    |    |    |         |    |           |    |    |    |    |    |    |         |    |           |    |    |    |    |    |    |         |    |           |    |    |    |    |    |    |         |    |           |    |    |    |    |    |    |         |    |           |    |    |    |    |    |    |         |    |           |    |    |    |    |    |    |         |    |           |    |    |    |    |    |    |         |    |           |    |    |    |    |    |    |         |    |           |    |    |    |    |    |    |         |    |           |    |    |    |    |    |    |         |    |           |    |    |    |    |    |    |         |    |           |    |    |    |    |    |    |         |    |           |    |    |    |    |    |    |         |    |           |    |    |    |    |    |    |         |    |           |    |    |    |    |    |    |         |    |           |    |    |    |    |    |    |         |    |           |    |    |    |    |    |    |         |    |           |    |    |    |    |    |    |         |    |           |    |    |    |    |    |    |         |    |           |    |    |    |    |    |    |         |    |           |    |    |    |    |    |    |         |    |           |    |    |    |    |    |    |         |    |           |    |    |    |    |    |    |         |    |           |    |    |    |    |    |    |         |    |           |    |    |    |    |    |    |         |    |           |    |    |    |    |    |    |         |    |           |    |    |    |    |    |    |         |    |           |    |    |    |    |    |    |         |    |           |    |    |    |    |    |    |         |    |           |    |    |    |    |    |    |         |    |           |    |    |    |    |    |    |         |    |           |    |    |    |    |    |    |         |    |           |    |    |    |    |    |    |         |    |           |    |    |    |    |    |    |         |    |           |    |    |    |    |    |    |         |    |           |    |    |    |    |    |    |         |    |           |    |    |    |    |    |    |         |    |           |    |    |    |    |    |    |         |    |           |    |    |    |    |    |    |         |    |           |    |    |    |    |    |    |         |    |           |    |    |    |    |    |    |         |    |           |    |    |    |    |    |    |         |    |           |    |    |    |    |    |    |         |    |           |    |    |    |    |    |    |         |    |           |    |    |    |    |    |    |         |    |           |    |    |    |    |    |    |         |    |           |    |    |    |    |    |    |         |    |           |    |    |    |    |    |    |         |    |           |    |    |    |    |    |    |         |    |           |    |    |    |    |    |    |         |    |           |    |    |    |    |    |    |         |    |           |    |    |    |    |    |    |         |    |           |    |    |    |    |    |    |         |    |           |    |    |    |    |    |    |         |    |           |    |    |    |    |    |    |         |    |           |    |    |    |    |    |    |         |    |           |    |    |    |    |    |    |         |    |           |    |    |    |    |    |    |         |    |           |    |    |    |    |    |    |         |    |           |    |    |    |    |    |    |         |    |           |    |    |    |    |    |    |         |    |           |    |    |    |    |    |    |         |    |           |    |    |    |    |    |    |         |    |           |    |    |    |    |    |    |         |    |           |    |    |    |    |    |    |         |    |           |    |    |    |    |    |    |         |    |           |    |    |    |    |    |    |         |    |           |    |    |    |    |    |    |         |    |           |    |    |    |    |    |    |         |    |           |    |    |    |    |    |    |         |    |           |    |    |    |    |    |    |         |    |           |    |    |    |    |    |    |         |    |           |    |    |    |    |    |    |         |    |           |    |    |    |    |    |    |         |    |           |    |    |    |    |    |    |         |    |           |    |    |    |    |    |    |         |    |           |    |    |    |    |    |    |         |    |           |    |    |    |    |    |    |         |    |           |    |    |    |    |    |    |         |    |           |    |    |    |    |    |    |         |    |           |    |    |    |    |    |    |         |    |           |    |    |    |    |    |    |         |    |           |    |    |    |    |    |    |         |     |           |    |    |    |    |    |    |         |
| 80             | № 10 (10)                        | 11   | 11 | 11                              | 11        | 11 | 11 | Высокая              |  |  |       |         |  |  |         |  |  |   |   |   |   |   |   |   |           |    |    |    |    |    |    |                      |   |           |    |    |    |    |    |    |   |           |    |    |    |    |    |    |   |           |    |    |    |    |    |    |       |   |           |    |    |    |    |    |    |   |           |    |    |    |    |    |    |   |           |    |    |    |    |    |    |         |   |           |    |    |    |    |    |    |   |           |    |    |    |    |    |    |    |           |    |    |    |    |    |    |         |    |           |    |    |    |    |    |    |    |           |    |    |    |    |    |    |    |           |    |    |    |    |    |    |         |    |           |    |    |    |    |    |    |         |    |           |    |    |    |    |    |    |         |    |           |    |    |    |    |    |    |         |    |           |    |    |    |    |    |    |         |    |           |    |    |    |    |    |    |         |    |           |    |    |    |    |    |    |         |    |           |    |    |    |    |    |    |         |    |           |    |    |    |    |    |    |         |    |           |    |    |    |    |    |    |         |    |           |    |    |    |    |    |    |         |    |           |    |    |    |    |    |    |         |    |           |    |    |    |    |    |    |         |    |           |    |    |    |    |    |    |         |    |           |    |    |    |    |    |    |         |    |           |    |    |    |    |    |    |         |    |           |    |    |    |    |    |    |         |    |           |    |    |    |    |    |    |         |    |           |    |    |    |    |    |    |         |    |           |    |    |    |    |    |    |         |    |           |    |    |    |    |    |    |         |    |           |    |    |    |    |    |    |         |    |           |    |    |    |    |    |    |         |    |           |    |    |    |    |    |    |         |    |           |    |    |    |    |    |    |         |    |           |    |    |    |    |    |    |         |    |           |    |    |    |    |    |    |         |    |           |    |    |    |    |    |    |         |    |           |    |    |    |    |    |    |         |    |           |    |    |    |    |    |    |         |    |           |    |    |    |    |    |    |         |    |           |    |    |    |    |    |    |         |    |           |    |    |    |    |    |    |         |    |           |    |    |    |    |    |    |         |    |           |    |    |    |    |    |    |         |    |           |    |    |    |    |    |    |         |    |           |    |    |    |    |    |    |         |    |           |    |    |    |    |    |    |         |    |           |    |    |    |    |    |    |         |    |           |    |    |    |    |    |    |         |    |           |    |    |    |    |    |    |         |    |           |    |    |    |    |    |    |         |    |           |    |    |    |    |    |    |         |    |           |    |    |    |    |    |    |         |    |           |    |    |    |    |    |    |         |    |           |    |    |    |    |    |    |         |    |           |    |    |    |    |    |    |         |    |           |    |    |    |    |    |    |         |    |           |    |    |    |    |    |    |         |    |           |    |    |    |    |    |    |         |    |           |    |    |    |    |    |    |         |    |           |    |    |    |    |    |    |         |    |           |    |    |    |    |    |    |         |    |           |    |    |    |    |    |    |         |    |           |    |    |    |    |    |    |         |    |           |    |    |    |    |    |    |         |    |           |    |    |    |    |    |    |         |    |           |    |    |    |    |    |    |         |    |           |    |    |    |    |    |    |         |    |           |    |    |    |    |    |    |         |    |           |    |    |    |    |    |    |         |    |           |    |    |    |    |    |    |         |    |           |    |    |    |    |    |    |         |    |           |    |    |    |    |    |    |         |    |           |    |    |    |    |    |    |         |    |           |    |    |    |    |    |    |         |    |           |    |    |    |    |    |    |         |    |           |    |    |    |    |    |    |         |    |           |    |    |    |    |    |    |         |    |           |    |    |    |    |    |    |         |    |           |    |    |    |    |    |    |         |    |           |    |    |    |    |    |    |         |    |           |    |    |    |    |    |    |         |    |           |    |    |    |    |    |    |         |    |           |    |    |    |    |    |    |         |    |           |    |    |    |    |    |    |         |    |           |    |    |    |    |    |    |         |    |           |    |    |    |    |    |    |         |    |           |    |    |    |    |    |    |         |    |           |    |    |    |    |    |    |         |    |           |    |    |    |    |    |    |         |    |           |    |    |    |    |    |    |         |    |           |    |    |    |    |    |    |         |    |           |    |    |    |    |    |    |         |    |           |    |    |    |    |    |    |         |    |           |    |    |    |    |    |    |         |    |           |    |    |    |    |    |    |         |     |           |    |    |    |    |    |    |         |
| 81             | № 10 (10)                        | 11   | 11 | 11                              | 11        | 11 | 11 | Средняя              |  |  |       |         |  |  |         |  |  |   |   |   |   |   |   |   |           |    |    |    |    |    |    |                      |   |           |    |    |    |    |    |    |   |           |    |    |    |    |    |    |   |           |    |    |    |    |    |    |       |   |           |    |    |    |    |    |    |   |           |    |    |    |    |    |    |   |           |    |    |    |    |    |    |         |   |           |    |    |    |    |    |    |   |           |    |    |    |    |    |    |    |           |    |    |    |    |    |    |         |    |           |    |    |    |    |    |    |    |           |    |    |    |    |    |    |    |           |    |    |    |    |    |    |         |    |           |    |    |    |    |    |    |         |    |           |    |    |    |    |    |    |         |    |           |    |    |    |    |    |    |         |    |           |    |    |    |    |    |    |         |    |           |    |    |    |    |    |    |         |    |           |    |    |    |    |    |    |         |    |           |    |    |    |    |    |    |         |    |           |    |    |    |    |    |    |         |    |           |    |    |    |    |    |    |         |    |           |    |    |    |    |    |    |         |    |           |    |    |    |    |    |    |         |    |           |    |    |    |    |    |    |         |    |           |    |    |    |    |    |    |         |    |           |    |    |    |    |    |    |         |    |           |    |    |    |    |    |    |         |    |           |    |    |    |    |    |    |         |    |           |    |    |    |    |    |    |         |    |           |    |    |    |    |    |    |         |    |           |    |    |    |    |    |    |         |    |           |    |    |    |    |    |    |         |    |           |    |    |    |    |    |    |         |    |           |    |    |    |    |    |    |         |    |           |    |    |    |    |    |    |         |    |           |    |    |    |    |    |    |         |    |           |    |    |    |    |    |    |         |    |           |    |    |    |    |    |    |         |    |           |    |    |    |    |    |    |         |    |           |    |    |    |    |    |    |         |    |           |    |    |    |    |    |    |         |    |           |    |    |    |    |    |    |         |    |           |    |    |    |    |    |    |         |    |           |    |    |    |    |    |    |         |    |           |    |    |    |    |    |    |         |    |           |    |    |    |    |    |    |         |    |           |    |    |    |    |    |    |         |    |           |    |    |    |    |    |    |         |    |           |    |    |    |    |    |    |         |    |           |    |    |    |    |    |    |         |    |           |    |    |    |    |    |    |         |    |           |    |    |    |    |    |    |         |    |           |    |    |    |    |    |    |         |    |           |    |    |    |    |    |    |         |    |           |    |    |    |    |    |    |         |    |           |    |    |    |    |    |    |         |    |           |    |    |    |    |    |    |         |    |           |    |    |    |    |    |    |         |    |           |    |    |    |    |    |    |         |    |           |    |    |    |    |    |    |         |    |           |    |    |    |    |    |    |         |    |           |    |    |    |    |    |    |         |    |           |    |    |    |    |    |    |         |    |           |    |    |    |    |    |    |         |    |           |    |    |    |    |    |    |         |    |           |    |    |    |    |    |    |         |    |           |    |    |    |    |    |    |         |    |           |    |    |    |    |    |    |         |    |           |    |    |    |    |    |    |         |    |           |    |    |    |    |    |    |         |    |           |    |    |    |    |    |    |         |    |           |    |    |    |    |    |    |         |    |           |    |    |    |    |    |    |         |    |           |    |    |    |    |    |    |         |    |           |    |    |    |    |    |    |         |    |           |    |    |    |    |    |    |         |    |           |    |    |    |    |    |    |         |    |           |    |    |    |    |    |    |         |    |           |    |    |    |    |    |    |         |    |           |    |    |    |    |    |    |         |    |           |    |    |    |    |    |    |         |    |           |    |    |    |    |    |    |         |    |           |    |    |    |    |    |    |         |    |           |    |    |    |    |    |    |         |    |           |    |    |    |    |    |    |         |    |           |    |    |    |    |    |    |         |    |           |    |    |    |    |    |    |         |    |           |    |    |    |    |    |    |         |    |           |    |    |    |    |    |    |         |    |           |    |    |    |    |    |    |         |    |           |    |    |    |    |    |    |         |    |           |    |    |    |    |    |    |         |    |           |    |    |    |    |    |    |         |    |           |    |    |    |    |    |    |         |    |           |    |    |    |    |    |    |         |    |           |    |    |    |    |    |    |         |    |           |    |    |    |    |    |    |         |    |           |    |    |    |    |    |    |         |     |           |    |    |    |    |    |    |         |
| 82             | № 10 (10)                        | 11   | 11 | 11                              | 11        | 11 | 11 | Высокая              |  |  |       |         |  |  |         |  |  |   |   |   |   |   |   |   |           |    |    |    |    |    |    |                      |   |           |    |    |    |    |    |    |   |           |    |    |    |    |    |    |   |           |    |    |    |    |    |    |       |   |           |    |    |    |    |    |    |   |           |    |    |    |    |    |    |   |           |    |    |    |    |    |    |         |   |           |    |    |    |    |    |    |   |           |    |    |    |    |    |    |    |           |    |    |    |    |    |    |         |    |           |    |    |    |    |    |    |    |           |    |    |    |    |    |    |    |           |    |    |    |    |    |    |         |    |           |    |    |    |    |    |    |         |    |           |    |    |    |    |    |    |         |    |           |    |    |    |    |    |    |         |    |           |    |    |    |    |    |    |         |    |           |    |    |    |    |    |    |         |    |           |    |    |    |    |    |    |         |    |           |    |    |    |    |    |    |         |    |           |    |    |    |    |    |    |         |    |           |    |    |    |    |    |    |         |    |           |    |    |    |    |    |    |         |    |           |    |    |    |    |    |    |         |    |           |    |    |    |    |    |    |         |    |           |    |    |    |    |    |    |         |    |           |    |    |    |    |    |    |         |    |           |    |    |    |    |    |    |         |    |           |    |    |    |    |    |    |         |    |           |    |    |    |    |    |    |         |    |           |    |    |    |    |    |    |         |    |           |    |    |    |    |    |    |         |    |           |    |    |    |    |    |    |         |    |           |    |    |    |    |    |    |         |    |           |    |    |    |    |    |    |         |    |           |    |    |    |    |    |    |         |    |           |    |    |    |    |    |    |         |    |           |    |    |    |    |    |    |         |    |           |    |    |    |    |    |    |         |    |           |    |    |    |    |    |    |         |    |           |    |    |    |    |    |    |         |    |           |    |    |    |    |    |    |         |    |           |    |    |    |    |    |    |         |    |           |    |    |    |    |    |    |         |    |           |    |    |    |    |    |    |         |    |           |    |    |    |    |    |    |         |    |           |    |    |    |    |    |    |         |    |           |    |    |    |    |    |    |         |    |           |    |    |    |    |    |    |         |    |           |    |    |    |    |    |    |         |    |           |    |    |    |    |    |    |         |    |           |    |    |    |    |    |    |         |    |           |    |    |    |    |    |    |         |    |           |    |    |    |    |    |    |         |    |           |    |    |    |    |    |    |         |    |           |    |    |    |    |    |    |         |    |           |    |    |    |    |    |    |         |    |           |    |    |    |    |    |    |         |    |           |    |    |    |    |    |    |         |    |           |    |    |    |    |    |    |         |    |           |    |    |    |    |    |    |         |    |           |    |    |    |    |    |    |         |    |           |    |    |    |    |    |    |         |    |           |    |    |    |    |    |    |         |    |           |    |    |    |    |    |    |         |    |           |    |    |    |    |    |    |         |    |           |    |    |    |    |    |    |         |    |           |    |    |    |    |    |    |         |    |           |    |    |    |    |    |    |         |    |           |    |    |    |    |    |    |         |    |           |    |    |    |    |    |    |         |    |           |    |    |    |    |    |    |         |    |           |    |    |    |    |    |    |         |    |           |    |    |    |    |    |    |         |    |           |    |    |    |    |    |    |         |    |           |    |    |    |    |    |    |         |    |           |    |    |    |    |    |    |         |    |           |    |    |    |    |    |    |         |    |           |    |    |    |    |    |    |         |    |           |    |    |    |    |    |    |         |    |           |    |    |    |    |    |    |         |    |           |    |    |    |    |    |    |         |    |           |    |    |    |    |    |    |         |    |           |    |    |    |    |    |    |         |    |           |    |    |    |    |    |    |         |    |           |    |    |    |    |    |    |         |    |           |    |    |    |    |    |    |         |    |           |    |    |    |    |    |    |         |    |           |    |    |    |    |    |    |         |    |           |    |    |    |    |    |    |         |    |           |    |    |    |    |    |    |         |    |           |    |    |    |    |    |    |         |    |           |    |    |    |    |    |    |         |    |           |    |    |    |    |    |    |         |    |           |    |    |    |    |    |    |         |    |           |    |    |    |    |    |    |         |    |           |    |    |    |    |    |    |         |    |           |    |    |    |    |    |    |         |    |           |    |    |    |    |    |    |         |     |           |    |    |    |    |    |    |         |
| 83             | № 10 (10)                        | 11   | 11 | 11                              | 11        | 11 | 11 | Средняя              |  |  |       |         |  |  |         |  |  |   |   |   |   |   |   |   |           |    |    |    |    |    |    |                      |   |           |    |    |    |    |    |    |   |           |    |    |    |    |    |    |   |           |    |    |    |    |    |    |       |   |           |    |    |    |    |    |    |   |           |    |    |    |    |    |    |   |           |    |    |    |    |    |    |         |   |           |    |    |    |    |    |    |   |           |    |    |    |    |    |    |    |           |    |    |    |    |    |    |         |    |           |    |    |    |    |    |    |    |           |    |    |    |    |    |    |    |           |    |    |    |    |    |    |         |    |           |    |    |    |    |    |    |         |    |           |    |    |    |    |    |    |         |    |           |    |    |    |    |    |    |         |    |           |    |    |    |    |    |    |         |    |           |    |    |    |    |    |    |         |    |           |    |    |    |    |    |    |         |    |           |    |    |    |    |    |    |         |    |           |    |    |    |    |    |    |         |    |           |    |    |    |    |    |    |         |    |           |    |    |    |    |    |    |         |    |           |    |    |    |    |    |    |         |    |           |    |    |    |    |    |    |         |    |           |    |    |    |    |    |    |         |    |           |    |    |    |    |    |    |         |    |           |    |    |    |    |    |    |         |    |           |    |    |    |    |    |    |         |    |           |    |    |    |    |    |    |         |    |           |    |    |    |    |    |    |         |    |           |    |    |    |    |    |    |         |    |           |    |    |    |    |    |    |         |    |           |    |    |    |    |    |    |         |    |           |    |    |    |    |    |    |         |    |           |    |    |    |    |    |    |         |    |           |    |    |    |    |    |    |         |    |           |    |    |    |    |    |    |         |    |           |    |    |    |    |    |    |         |    |           |    |    |    |    |    |    |         |    |           |    |    |    |    |    |    |         |    |           |    |    |    |    |    |    |         |    |           |    |    |    |    |    |    |         |    |           |    |    |    |    |    |    |         |    |           |    |    |    |    |    |    |         |    |           |    |    |    |    |    |    |         |    |           |    |    |    |    |    |    |         |    |           |    |    |    |    |    |    |         |    |           |    |    |    |    |    |    |         |    |           |    |    |    |    |    |    |         |    |           |    |    |    |    |    |    |         |    |           |    |    |    |    |    |    |         |    |           |    |    |    |    |    |    |         |    |           |    |    |    |    |    |    |         |    |           |    |    |    |    |    |    |         |    |           |    |    |    |    |    |    |         |    |           |    |    |    |    |    |    |         |    |           |    |    |    |    |    |    |         |    |           |    |    |    |    |    |    |         |    |           |    |    |    |    |    |    |         |    |           |    |    |    |    |    |    |         |    |           |    |    |    |    |    |    |         |    |           |    |    |    |    |    |    |         |    |           |    |    |    |    |    |    |         |    |           |    |    |    |    |    |    |         |    |           |    |    |    |    |    |    |         |    |           |    |    |    |    |    |    |         |    |           |    |    |    |    |    |    |         |    |           |    |    |    |    |    |    |         |    |           |    |    |    |    |    |    |         |    |           |    |    |    |    |    |    |         |    |           |    |    |    |    |    |    |         |    |           |    |    |    |    |    |    |         |    |           |    |    |    |    |    |    |         |    |           |    |    |    |    |    |    |         |    |           |    |    |    |    |    |    |         |    |           |    |    |    |    |    |    |         |    |           |    |    |    |    |    |    |         |    |           |    |    |    |    |    |    |         |    |           |    |    |    |    |    |    |         |    |           |    |    |    |    |    |    |         |    |           |    |    |    |    |    |    |         |    |           |    |    |    |    |    |    |         |    |           |    |    |    |    |    |    |         |    |           |    |    |    |    |    |    |         |    |           |    |    |    |    |    |    |         |    |           |    |    |    |    |    |    |         |    |           |    |    |    |    |    |    |         |    |           |    |    |    |    |    |    |         |    |           |    |    |    |    |    |    |         |    |           |    |    |    |    |    |    |         |    |           |    |    |    |    |    |    |         |    |           |    |    |    |    |    |    |         |    |           |    |    |    |    |    |    |         |    |           |    |    |    |    |    |    |         |    |           |    |    |    |    |    |    |         |    |           |    |    |    |    |    |    |         |    |           |    |    |    |    |    |    |         |    |           |    |    |    |    |    |    |         |     |           |    |    |    |    |    |    |         |
| 84             | № 10 (10)                        | 11   | 11 | 11                              | 11        | 11 | 11 | Высокая              |  |  |       |         |  |  |         |  |  |   |   |   |   |   |   |   |           |    |    |    |    |    |    |                      |   |           |    |    |    |    |    |    |   |           |    |    |    |    |    |    |   |           |    |    |    |    |    |    |       |   |           |    |    |    |    |    |    |   |           |    |    |    |    |    |    |   |           |    |    |    |    |    |    |         |   |           |    |    |    |    |    |    |   |           |    |    |    |    |    |    |    |           |    |    |    |    |    |    |         |    |           |    |    |    |    |    |    |    |           |    |    |    |    |    |    |    |           |    |    |    |    |    |    |         |    |           |    |    |    |    |    |    |         |    |           |    |    |    |    |    |    |         |    |           |    |    |    |    |    |    |         |    |           |    |    |    |    |    |    |         |    |           |    |    |    |    |    |    |         |    |           |    |    |    |    |    |    |         |    |           |    |    |    |    |    |    |         |    |           |    |    |    |    |    |    |         |    |           |    |    |    |    |    |    |         |    |           |    |    |    |    |    |    |         |    |           |    |    |    |    |    |    |         |    |           |    |    |    |    |    |    |         |    |           |    |    |    |    |    |    |         |    |           |    |    |    |    |    |    |         |    |           |    |    |    |    |    |    |         |    |           |    |    |    |    |    |    |         |    |           |    |    |    |    |    |    |         |    |           |    |    |    |    |    |    |         |    |           |    |    |    |    |    |    |         |    |           |    |    |    |    |    |    |         |    |           |    |    |    |    |    |    |         |    |           |    |    |    |    |    |    |         |    |           |    |    |    |    |    |    |         |    |           |    |    |    |    |    |    |         |    |           |    |    |    |    |    |    |         |    |           |    |    |    |    |    |    |         |    |           |    |    |    |    |    |    |         |    |           |    |    |    |    |    |    |         |    |           |    |    |    |    |    |    |         |    |           |    |    |    |    |    |    |         |    |           |    |    |    |    |    |    |         |    |           |    |    |    |    |    |    |         |    |           |    |    |    |    |    |    |         |    |           |    |    |    |    |    |    |         |    |           |    |    |    |    |    |    |         |    |           |    |    |    |    |    |    |         |    |           |    |    |    |    |    |    |         |    |           |    |    |    |    |    |    |         |    |           |    |    |    |    |    |    |         |    |           |    |    |    |    |    |    |         |    |           |    |    |    |    |    |    |         |    |           |    |    |    |    |    |    |         |    |           |    |    |    |    |    |    |         |    |           |    |    |    |    |    |    |         |    |           |    |    |    |    |    |    |         |    |           |    |    |    |    |    |    |         |    |           |    |    |    |    |    |    |         |    |           |    |    |    |    |    |    |         |    |           |    |    |    |    |    |    |         |    |           |    |    |    |    |    |    |         |    |           |    |    |    |    |    |    |         |    |           |    |    |    |    |    |    |         |    |           |    |    |    |    |    |    |         |    |           |    |    |    |    |    |    |         |    |           |    |    |    |    |    |    |         |    |           |    |    |    |    |    |    |         |    |           |    |    |    |    |    |    |         |    |           |    |    |    |    |    |    |         |    |           |    |    |    |    |    |    |         |    |           |    |    |    |    |    |    |         |    |           |    |    |    |    |    |    |         |    |           |    |    |    |    |    |    |         |    |           |    |    |    |    |    |    |         |    |           |    |    |    |    |    |    |         |    |           |    |    |    |    |    |    |         |    |           |    |    |    |    |    |    |         |    |           |    |    |    |    |    |    |         |    |           |    |    |    |    |    |    |         |    |           |    |    |    |    |    |    |         |    |           |    |    |    |    |    |    |         |    |           |    |    |    |    |    |    |         |    |           |    |    |    |    |    |    |         |    |           |    |    |    |    |    |    |         |    |           |    |    |    |    |    |    |         |    |           |    |    |    |    |    |    |         |    |           |    |    |    |    |    |    |         |    |           |    |    |    |    |    |    |         |    |           |    |    |    |    |    |    |         |    |           |    |    |    |    |    |    |         |    |           |    |    |    |    |    |    |         |    |           |    |    |    |    |    |    |         |    |           |    |    |    |    |    |    |         |    |           |    |    |    |    |    |    |         |    |           |    |    |    |    |    |    |         |    |           |    |    |    |    |    |    |         |    |           |    |    |    |    |    |    |         |     |           |    |    |    |    |    |    |         |
| 85             | № 10 (10)                        | 11   | 11 | 11                              | 11        | 11 | 11 | Средняя              |  |  |       |         |  |  |         |  |  |   |   |   |   |   |   |   |           |    |    |    |    |    |    |                      |   |           |    |    |    |    |    |    |   |           |    |    |    |    |    |    |   |           |    |    |    |    |    |    |       |   |           |    |    |    |    |    |    |   |           |    |    |    |    |    |    |   |           |    |    |    |    |    |    |         |   |           |    |    |    |    |    |    |   |           |    |    |    |    |    |    |    |           |    |    |    |    |    |    |         |    |           |    |    |    |    |    |    |    |           |    |    |    |    |    |    |    |           |    |    |    |    |    |    |         |    |           |    |    |    |    |    |    |         |    |           |    |    |    |    |    |    |         |    |           |    |    |    |    |    |    |         |    |           |    |    |    |    |    |    |         |    |           |    |    |    |    |    |    |         |    |           |    |    |    |    |    |    |         |    |           |    |    |    |    |    |    |         |    |           |    |    |    |    |    |    |         |    |           |    |    |    |    |    |    |         |    |           |    |    |    |    |    |    |         |    |           |    |    |    |    |    |    |         |    |           |    |    |    |    |    |    |         |    |           |    |    |    |    |    |    |         |    |           |    |    |    |    |    |    |         |    |           |    |    |    |    |    |    |         |    |           |    |    |    |    |    |    |         |    |           |    |    |    |    |    |    |         |    |           |    |    |    |    |    |    |         |    |           |    |    |    |    |    |    |         |    |           |    |    |    |    |    |    |         |    |           |    |    |    |    |    |    |         |    |           |    |    |    |    |    |    |         |    |           |    |    |    |    |    |    |         |    |           |    |    |    |    |    |    |         |    |           |    |    |    |    |    |    |         |    |           |    |    |    |    |    |    |         |    |           |    |    |    |    |    |    |         |    |           |    |    |    |    |    |    |         |    |           |    |    |    |    |    |    |         |    |           |    |    |    |    |    |    |         |    |           |    |    |    |    |    |    |         |    |           |    |    |    |    |    |    |         |    |           |    |    |    |    |    |    |         |    |           |    |    |    |    |    |    |         |    |           |    |    |    |    |    |    |         |    |           |    |    |    |    |    |    |         |    |           |    |    |    |    |    |    |         |    |           |    |    |    |    |    |    |         |    |           |    |    |    |    |    |    |         |    |           |    |    |    |    |    |    |         |    |           |    |    |    |    |    |    |         |    |           |    |    |    |    |    |    |         |    |           |    |    |    |    |    |    |         |    |           |    |    |    |    |    |    |         |    |           |    |    |    |    |    |    |         |    |           |    |    |    |    |    |    |         |    |           |    |    |    |    |    |    |         |    |           |    |    |    |    |    |    |         |    |           |    |    |    |    |    |    |         |    |           |    |    |    |    |    |    |         |    |           |    |    |    |    |    |    |         |    |           |    |    |    |    |    |    |         |    |           |    |    |    |    |    |    |         |    |           |    |    |    |    |    |    |         |    |           |    |    |    |    |    |    |         |    |           |    |    |    |    |    |    |         |    |           |    |    |    |    |    |    |         |    |           |    |    |    |    |    |    |         |    |           |    |    |    |    |    |    |         |    |           |    |    |    |    |    |    |         |    |           |    |    |    |    |    |    |         |    |           |    |    |    |    |    |    |         |    |           |    |    |    |    |    |    |         |    |           |    |    |    |    |    |    |         |    |           |    |    |    |    |    |    |         |    |           |    |    |    |    |    |    |         |    |           |    |    |    |    |    |    |         |    |           |    |    |    |    |    |    |         |    |           |    |    |    |    |    |    |         |    |           |    |    |    |    |    |    |         |    |           |    |    |    |    |    |    |         |    |           |    |    |    |    |    |    |         |    |           |    |    |    |    |    |    |         |    |           |    |    |    |    |    |    |         |    |           |    |    |    |    |    |    |         |    |           |    |    |    |    |    |    |         |    |           |    |    |    |    |    |    |         |    |           |    |    |    |    |    |    |         |    |           |    |    |    |    |    |    |         |    |           |    |    |    |    |    |    |         |    |           |    |    |    |    |    |    |         |    |           |    |    |    |    |    |    |         |    |           |    |    |    |    |    |    |         |    |           |    |    |    |    |    |    |         |    |           |    |    |    |    |    |    |         |    |           |    |    |    |    |    |    |         |     |           |    |    |    |    |    |    |         |
| 86             | № 10 (10)                        | 11   | 11 | 11                              | 11        | 11 | 11 | Высокая              |  |  |       |         |  |  |         |  |  |   |   |   |   |   |   |   |           |    |    |    |    |    |    |                      |   |           |    |    |    |    |    |    |   |           |    |    |    |    |    |    |   |           |    |    |    |    |    |    |       |   |           |    |    |    |    |    |    |   |           |    |    |    |    |    |    |   |           |    |    |    |    |    |    |         |   |           |    |    |    |    |    |    |   |           |    |    |    |    |    |    |    |           |    |    |    |    |    |    |         |    |           |    |    |    |    |    |    |    |           |    |    |    |    |    |    |    |           |    |    |    |    |    |    |         |    |           |    |    |    |    |    |    |         |    |           |    |    |    |    |    |    |         |    |           |    |    |    |    |    |    |         |    |           |    |    |    |    |    |    |         |    |           |    |    |    |    |    |    |         |    |           |    |    |    |    |    |    |         |    |           |    |    |    |    |    |    |         |    |           |    |    |    |    |    |    |         |    |           |    |    |    |    |    |    |         |    |           |    |    |    |    |    |    |         |    |           |    |    |    |    |    |    |         |    |           |    |    |    |    |    |    |         |    |           |    |    |    |    |    |    |         |    |           |    |    |    |    |    |    |         |    |           |    |    |    |    |    |    |         |    |           |    |    |    |    |    |    |         |    |           |    |    |    |    |    |    |         |    |           |    |    |    |    |    |    |         |    |           |    |    |    |    |    |    |         |    |           |    |    |    |    |    |    |         |    |           |    |    |    |    |    |    |         |    |           |    |    |    |    |    |    |         |    |           |    |    |    |    |    |    |         |    |           |    |    |    |    |    |    |         |    |           |    |    |    |    |    |    |         |    |           |    |    |    |    |    |    |         |    |           |    |    |    |    |    |    |         |    |           |    |    |    |    |    |    |         |    |           |    |    |    |    |    |    |         |    |           |    |    |    |    |    |    |         |    |           |    |    |    |    |    |    |         |    |           |    |    |    |    |    |    |         |    |           |    |    |    |    |    |    |         |    |           |    |    |    |    |    |    |         |    |           |    |    |    |    |    |    |         |    |           |    |    |    |    |    |    |         |    |           |    |    |    |    |    |    |         |    |           |    |    |    |    |    |    |         |    |           |    |    |    |    |    |    |         |    |           |    |    |    |    |    |    |         |    |           |    |    |    |    |    |    |         |    |           |    |    |    |    |    |    |         |    |           |    |    |    |    |    |    |         |    |           |    |    |    |    |    |    |         |    |           |    |    |    |    |    |    |         |    |           |    |    |    |    |    |    |         |    |           |    |    |    |    |    |    |         |    |           |    |    |    |    |    |    |         |    |           |    |    |    |    |    |    |         |    |           |    |    |    |    |    |    |         |    |           |    |    |    |    |    |    |         |    |           |    |    |    |    |    |    |         |    |           |    |    |    |    |    |    |         |    |           |    |    |    |    |    |    |         |    |           |    |    |    |    |    |    |         |    |           |    |    |    |    |    |    |         |    |           |    |    |    |    |    |    |         |    |           |    |    |    |    |    |    |         |    |           |    |    |    |    |    |    |         |    |           |    |    |    |    |    |    |         |    |           |    |    |    |    |    |    |         |    |           |    |    |    |    |    |    |         |    |           |    |    |    |    |    |    |         |    |           |    |    |    |    |    |    |         |    |           |    |    |    |    |    |    |         |    |           |    |    |    |    |    |    |         |    |           |    |    |    |    |    |    |         |    |           |    |    |    |    |    |    |         |    |           |    |    |    |    |    |    |         |    |           |    |    |    |    |    |    |         |    |           |    |    |    |    |    |    |         |    |           |    |    |    |    |    |    |         |    |           |    |    |    |    |    |    |         |    |           |    |    |    |    |    |    |         |    |           |    |    |    |    |    |    |         |    |           |    |    |    |    |    |    |         |    |           |    |    |    |    |    |    |         |    |           |    |    |    |    |    |    |         |    |           |    |    |    |    |    |    |         |    |           |    |    |    |    |    |    |         |    |           |    |    |    |    |    |    |         |    |           |    |    |    |    |    |    |         |    |           |    |    |    |    |    |    |         |    |           |    |    |    |    |    |    |         |    |           |    |    |    |    |    |    |         |    |           |    |    |    |    |    |    |         |     |           |    |    |    |    |    |    |         |
| 87             | № 10 (10)                        | 11   | 11 | 11                              | 11        | 11 | 11 | Средняя              |  |  |       |         |  |  |         |  |  |   |   |   |   |   |   |   |           |    |    |    |    |    |    |                      |   |           |    |    |    |    |    |    |   |           |    |    |    |    |    |    |   |           |    |    |    |    |    |    |       |   |           |    |    |    |    |    |    |   |           |    |    |    |    |    |    |   |           |    |    |    |    |    |    |         |   |           |    |    |    |    |    |    |   |           |    |    |    |    |    |    |    |           |    |    |    |    |    |    |         |    |           |    |    |    |    |    |    |    |           |    |    |    |    |    |    |    |           |    |    |    |    |    |    |         |    |           |    |    |    |    |    |    |         |    |           |    |    |    |    |    |    |         |    |           |    |    |    |    |    |    |         |    |           |    |    |    |    |    |    |         |    |           |    |    |    |    |    |    |         |    |           |    |    |    |    |    |    |         |    |           |    |    |    |    |    |    |         |    |           |    |    |    |    |    |    |         |    |           |    |    |    |    |    |    |         |    |           |    |    |    |    |    |    |         |    |           |    |    |    |    |    |    |         |    |           |    |    |    |    |    |    |         |    |           |    |    |    |    |    |    |         |    |           |    |    |    |    |    |    |         |    |           |    |    |    |    |    |    |         |    |           |    |    |    |    |    |    |         |    |           |    |    |    |    |    |    |         |    |           |    |    |    |    |    |    |         |    |           |    |    |    |    |    |    |         |    |           |    |    |    |    |    |    |         |    |           |    |    |    |    |    |    |         |    |           |    |    |    |    |    |    |         |    |           |    |    |    |    |    |    |         |    |           |    |    |    |    |    |    |         |    |           |    |    |    |    |    |    |         |    |           |    |    |    |    |    |    |         |    |           |    |    |    |    |    |    |         |    |           |    |    |    |    |    |    |         |    |           |    |    |    |    |    |    |         |    |           |    |    |    |    |    |    |         |    |           |    |    |    |    |    |    |         |    |           |    |    |    |    |    |    |         |    |           |    |    |    |    |    |    |         |    |           |    |    |    |    |    |    |         |    |           |    |    |    |    |    |    |         |    |           |    |    |    |    |    |    |         |    |           |    |    |    |    |    |    |         |    |           |    |    |    |    |    |    |         |    |           |    |    |    |    |    |    |         |    |           |    |    |    |    |    |    |         |    |           |    |    |    |    |    |    |         |    |           |    |    |    |    |    |    |         |    |           |    |    |    |    |    |    |         |    |           |    |    |    |    |    |    |         |    |           |    |    |    |    |    |    |         |    |           |    |    |    |    |    |    |         |    |           |    |    |    |    |    |    |         |    |           |    |    |    |    |    |    |         |    |           |    |    |    |    |    |    |         |    |           |    |    |    |    |    |    |         |    |           |    |    |    |    |    |    |         |    |           |    |    |    |    |    |    |         |    |           |    |    |    |    |    |    |         |    |           |    |    |    |    |    |    |         |    |           |    |    |    |    |    |    |         |    |           |    |    |    |    |    |    |         |    |           |    |    |    |    |    |    |         |    |           |    |    |    |    |    |    |         |    |           |    |    |    |    |    |    |         |    |           |    |    |    |    |    |    |         |    |           |    |    |    |    |    |    |         |    |           |    |    |    |    |    |    |         |    |           |    |    |    |    |    |    |         |    |           |    |    |    |    |    |    |         |    |           |    |    |    |    |    |    |         |    |           |    |    |    |    |    |    |         |    |           |    |    |    |    |    |    |         |    |           |    |    |    |    |    |    |         |    |           |    |    |    |    |    |    |         |    |           |    |    |    |    |    |    |         |    |           |    |    |    |    |    |    |         |    |           |    |    |    |    |    |    |         |    |           |    |    |    |    |    |    |         |    |           |    |    |    |    |    |    |         |    |           |    |    |    |    |    |    |         |    |           |    |    |    |    |    |    |         |    |           |    |    |    |    |    |    |         |    |           |    |    |    |    |    |    |         |    |           |    |    |    |    |    |    |         |    |           |    |    |    |    |    |    |         |    |           |    |    |    |    |    |    |         |    |           |    |    |    |    |    |    |         |    |           |    |    |    |    |    |    |         |    |           |    |    |    |    |    |    |         |    |           |    |    |    |    |    |    |         |    |           |    |    |    |    |    |    |         |     |           |    |    |    |    |    |    |         |
| 88             | № 10 (10)                        | 11   | 11 | 11                              | 11        | 11 | 11 | Высокая              |  |  |       |         |  |  |         |  |  |   |   |   |   |   |   |   |           |    |    |    |    |    |    |                      |   |           |    |    |    |    |    |    |   |           |    |    |    |    |    |    |   |           |    |    |    |    |    |    |       |   |           |    |    |    |    |    |    |   |           |    |    |    |    |    |    |   |           |    |    |    |    |    |    |         |   |           |    |    |    |    |    |    |   |           |    |    |    |    |    |    |    |           |    |    |    |    |    |    |         |    |           |    |    |    |    |    |    |    |           |    |    |    |    |    |    |    |           |    |    |    |    |    |    |         |    |           |    |    |    |    |    |    |         |    |           |    |    |    |    |    |    |         |    |           |    |    |    |    |    |    |         |    |           |    |    |    |    |    |    |         |    |           |    |    |    |    |    |    |         |    |           |    |    |    |    |    |    |         |    |           |    |    |    |    |    |    |         |    |           |    |    |    |    |    |    |         |    |           |    |    |    |    |    |    |         |    |           |    |    |    |    |    |    |         |    |           |    |    |    |    |    |    |         |    |           |    |    |    |    |    |    |         |    |           |    |    |    |    |    |    |         |    |           |    |    |    |    |    |    |         |    |           |    |    |    |    |    |    |         |    |           |    |    |    |    |    |    |         |    |           |    |    |    |    |    |    |         |    |           |    |    |    |    |    |    |         |    |           |    |    |    |    |    |    |         |    |           |    |    |    |    |    |    |         |    |           |    |    |    |    |    |    |         |    |           |    |    |    |    |    |    |         |    |           |    |    |    |    |    |    |         |    |           |    |    |    |    |    |    |         |    |           |    |    |    |    |    |    |         |    |           |    |    |    |    |    |    |         |    |           |    |    |    |    |    |    |         |    |           |    |    |    |    |    |    |         |    |           |    |    |    |    |    |    |         |    |           |    |    |    |    |    |    |         |    |           |    |    |    |    |    |    |         |    |           |    |    |    |    |    |    |         |    |           |    |    |    |    |    |    |         |    |           |    |    |    |    |    |    |         |    |           |    |    |    |    |    |    |         |    |           |    |    |    |    |    |    |         |    |           |    |    |    |    |    |    |         |    |           |    |    |    |    |    |    |         |    |           |    |    |    |    |    |    |         |    |           |    |    |    |    |    |    |         |    |           |    |    |    |    |    |    |         |    |           |    |    |    |    |    |    |         |    |           |    |    |    |    |    |    |         |    |           |    |    |    |    |    |    |         |    |           |    |    |    |    |    |    |         |    |           |    |    |    |    |    |    |         |    |           |    |    |    |    |    |    |         |    |           |    |    |    |    |    |    |         |    |           |    |    |    |    |    |    |         |    |           |    |    |    |    |    |    |         |    |           |    |    |    |    |    |    |         |    |           |    |    |    |    |    |    |         |    |           |    |    |    |    |    |    |         |    |           |    |    |    |    |    |    |         |    |           |    |    |    |    |    |    |         |    |           |    |    |    |    |    |    |         |    |           |    |    |    |    |    |    |         |    |           |    |    |    |    |    |    |         |    |           |    |    |    |    |    |    |         |    |           |    |    |    |    |    |    |         |    |           |    |    |    |    |    |    |         |    |           |    |    |    |    |    |    |         |    |           |    |    |    |    |    |    |         |    |           |    |    |    |    |    |    |         |    |           |    |    |    |    |    |    |         |    |           |    |    |    |    |    |    |         |    |           |    |    |    |    |    |    |         |    |           |    |    |    |    |    |    |         |    |           |    |    |    |    |    |    |         |    |           |    |    |    |    |    |    |         |    |           |    |    |    |    |    |    |         |    |           |    |    |    |    |    |    |         |    |           |    |    |    |    |    |    |         |    |           |    |    |    |    |    |    |         |    |           |    |    |    |    |    |    |         |    |           |    |    |    |    |    |    |         |    |           |    |    |    |    |    |    |         |    |           |    |    |    |    |    |    |         |    |           |    |    |    |    |    |    |         |    |           |    |    |    |    |    |    |         |    |           |    |    |    |    |    |    |         |    |           |    |    |    |    |    |    |         |    |           |    |    |    |    |    |    |         |    |           |    |    |    |    |    |    |         |    |           |    |    |    |    |    |    |         |    |           |    |    |    |    |    |    |         |     |           |    |    |    |    |    |    |         |
| 89             | № 10 (10)                        | 11   | 11 | 11                              | 11        | 11 | 11 | Средняя              |  |  |       |         |  |  |         |  |  |   |   |   |   |   |   |   |           |    |    |    |    |    |    |                      |   |           |    |    |    |    |    |    |   |           |    |    |    |    |    |    |   |           |    |    |    |    |    |    |       |   |           |    |    |    |    |    |    |   |           |    |    |    |    |    |    |   |           |    |    |    |    |    |    |         |   |           |    |    |    |    |    |    |   |           |    |    |    |    |    |    |    |           |    |    |    |    |    |    |         |    |           |    |    |    |    |    |    |    |           |    |    |    |    |    |    |    |           |    |    |    |    |    |    |         |    |           |    |    |    |    |    |    |         |    |           |    |    |    |    |    |    |         |    |           |    |    |    |    |    |    |         |    |           |    |    |    |    |    |    |         |    |           |    |    |    |    |    |    |         |    |           |    |    |    |    |    |    |         |    |           |    |    |    |    |    |    |         |    |           |    |    |    |    |    |    |         |    |           |    |    |    |    |    |    |         |    |           |    |    |    |    |    |    |         |    |           |    |    |    |    |    |    |         |    |           |    |    |    |    |    |    |         |    |           |    |    |    |    |    |    |         |    |           |    |    |    |    |    |    |         |    |           |    |    |    |    |    |    |         |    |           |    |    |    |    |    |    |         |    |           |    |    |    |    |    |    |         |    |           |    |    |    |    |    |    |         |    |           |    |    |    |    |    |    |         |    |           |    |    |    |    |    |    |         |    |           |    |    |    |    |    |    |         |    |           |    |    |    |    |    |    |         |    |           |    |    |    |    |    |    |         |    |           |    |    |    |    |    |    |         |    |           |    |    |    |    |    |    |         |    |           |    |    |    |    |    |    |         |    |           |    |    |    |    |    |    |         |    |           |    |    |    |    |    |    |         |    |           |    |    |    |    |    |    |         |    |           |    |    |    |    |    |    |         |    |           |    |    |    |    |    |    |         |    |           |    |    |    |    |    |    |         |    |           |    |    |    |    |    |    |         |    |           |    |    |    |    |    |    |         |    |           |    |    |    |    |    |    |         |    |           |    |    |    |    |    |    |         |    |           |    |    |    |    |    |    |         |    |           |    |    |    |    |    |    |         |    |           |    |    |    |    |    |    |         |    |           |    |    |    |    |    |    |         |    |           |    |    |    |    |    |    |         |    |           |    |    |    |    |    |    |         |    |           |    |    |    |    |    |    |         |    |           |    |    |    |    |    |    |         |    |           |    |    |    |    |    |    |         |    |           |    |    |    |    |    |    |         |    |           |    |    |    |    |    |    |         |    |           |    |    |    |    |    |    |         |    |           |    |    |    |    |    |    |         |    |           |    |    |    |    |    |    |         |    |           |    |    |    |    |    |    |         |    |           |    |    |    |    |    |    |         |    |           |    |    |    |    |    |    |         |    |           |    |    |    |    |    |    |         |    |           |    |    |    |    |    |    |         |    |           |    |    |    |    |    |    |         |    |           |    |    |    |    |    |    |         |    |           |    |    |    |    |    |    |         |    |           |    |    |    |    |    |    |         |    |           |    |    |    |    |    |    |         |    |           |    |    |    |    |    |    |         |    |           |    |    |    |    |    |    |         |    |           |    |    |    |    |    |    |         |    |           |    |    |    |    |    |    |         |    |           |    |    |    |    |    |    |         |    |           |    |    |    |    |    |    |         |    |           |    |    |    |    |    |    |         |    |           |    |    |    |    |    |    |         |    |           |    |    |    |    |    |    |         |    |           |    |    |    |    |    |    |         |    |           |    |    |    |    |    |    |         |    |           |    |    |    |    |    |    |         |    |           |    |    |    |    |    |    |         |    |           |    |    |    |    |    |    |         |    |           |    |    |    |    |    |    |         |    |           |    |    |    |    |    |    |         |    |           |    |    |    |    |    |    |         |    |           |    |    |    |    |    |    |         |    |           |    |    |    |    |    |    |         |    |           |    |    |    |    |    |    |         |    |           |    |    |    |    |    |    |         |    |           |    |    |    |    |    |    |         |    |           |    |    |    |    |    |    |         |    |           |    |    |    |    |    |    |         |    |           |    |    |    |    |    |    |         |    |           |    |    |    |    |    |    |         |     |           |    |    |    |    |    |    |         |
| 90             | № 10 (10)                        | 11   | 11 | 11                              | 11        | 11 | 11 | Высокая              |  |  |       |         |  |  |         |  |  |   |   |   |   |   |   |   |           |    |    |    |    |    |    |                      |   |           |    |    |    |    |    |    |   |           |    |    |    |    |    |    |   |           |    |    |    |    |    |    |       |   |           |    |    |    |    |    |    |   |           |    |    |    |    |    |    |   |           |    |    |    |    |    |    |         |   |           |    |    |    |    |    |    |   |           |    |    |    |    |    |    |    |           |    |    |    |    |    |    |         |    |           |    |    |    |    |    |    |    |           |    |    |    |    |    |    |    |           |    |    |    |    |    |    |         |    |           |    |    |    |    |    |    |         |    |           |    |    |    |    |    |    |         |    |           |    |    |    |    |    |    |         |    |           |    |    |    |    |    |    |         |    |           |    |    |    |    |    |    |         |    |           |    |    |    |    |    |    |         |    |           |    |    |    |    |    |    |         |    |           |    |    |    |    |    |    |         |    |           |    |    |    |    |    |    |         |    |           |    |    |    |    |    |    |         |    |           |    |    |    |    |    |    |         |    |           |    |    |    |    |    |    |         |    |           |    |    |    |    |    |    |         |    |           |    |    |    |    |    |    |         |    |           |    |    |    |    |    |    |         |    |           |    |    |    |    |    |    |         |    |           |    |    |    |    |    |    |         |    |           |    |    |    |    |    |    |         |    |           |    |    |    |    |    |    |         |    |           |    |    |    |    |    |    |         |    |           |    |    |    |    |    |    |         |    |           |    |    |    |    |    |    |         |    |           |    |    |    |    |    |    |         |    |           |    |    |    |    |    |    |         |    |           |    |    |    |    |    |    |         |    |           |    |    |    |    |    |    |         |    |           |    |    |    |    |    |    |         |    |           |    |    |    |    |    |    |         |    |           |    |    |    |    |    |    |         |    |           |    |    |    |    |    |    |         |    |           |    |    |    |    |    |    |         |    |           |    |    |    |    |    |    |         |    |           |    |    |    |    |    |    |         |    |           |    |    |    |    |    |    |         |    |           |    |    |    |    |    |    |         |    |           |    |    |    |    |    |    |         |    |           |    |    |    |    |    |    |         |    |           |    |    |    |    |    |    |         |    |           |    |    |    |    |    |    |         |    |           |    |    |    |    |    |    |         |    |           |    |    |    |    |    |    |         |    |           |    |    |    |    |    |    |         |    |           |    |    |    |    |    |    |         |    |           |    |    |    |    |    |    |         |    |           |    |    |    |    |    |    |         |    |           |    |    |    |    |    |    |         |    |           |    |    |    |    |    |    |         |    |           |    |    |    |    |    |    |         |    |           |    |    |    |    |    |    |         |    |           |    |    |    |    |    |    |         |    |           |    |    |    |    |    |    |         |    |           |    |    |    |    |    |    |         |    |           |    |    |    |    |    |    |         |    |           |    |    |    |    |    |    |         |    |           |    |    |    |    |    |    |         |    |           |    |    |    |    |    |    |         |    |           |    |    |    |    |    |    |         |    |           |    |    |    |    |    |    |         |    |           |    |    |    |    |    |    |         |    |           |    |    |    |    |    |    |         |    |           |    |    |    |    |    |    |         |    |           |    |    |    |    |    |    |         |    |           |    |    |    |    |    |    |         |    |           |    |    |    |    |    |    |         |    |           |    |    |    |    |    |    |         |    |           |    |    |    |    |    |    |         |    |           |    |    |    |    |    |    |         |    |           |    |    |    |    |    |    |         |    |           |    |    |    |    |    |    |         |    |           |    |    |    |    |    |    |         |    |           |    |    |    |    |    |    |         |    |           |    |    |    |    |    |    |         |    |           |    |    |    |    |    |    |         |    |           |    |    |    |    |    |    |         |    |           |    |    |    |    |    |    |         |    |           |    |    |    |    |    |    |         |    |           |    |    |    |    |    |    |         |    |           |    |    |    |    |    |    |         |    |           |    |    |    |    |    |    |         |    |           |    |    |    |    |    |    |         |    |           |    |    |    |    |    |    |         |    |           |    |    |    |    |    |    |         |    |           |    |    |    |    |    |    |         |    |           |    |    |    |    |    |    |         |    |           |    |    |    |    |    |    |         |    |           |    |    |    |    |    |    |         |     |           |    |    |    |    |    |    |         |
| 91             | № 10 (10)                        | 11   | 11 | 11                              | 11        | 11 | 11 | Средняя              |  |  |       |         |  |  |         |  |  |   |   |   |   |   |   |   |           |    |    |    |    |    |    |                      |   |           |    |    |    |    |    |    |   |           |    |    |    |    |    |    |   |           |    |    |    |    |    |    |       |   |           |    |    |    |    |    |    |   |           |    |    |    |    |    |    |   |           |    |    |    |    |    |    |         |   |           |    |    |    |    |    |    |   |           |    |    |    |    |    |    |    |           |    |    |    |    |    |    |         |    |           |    |    |    |    |    |    |    |           |    |    |    |    |    |    |    |           |    |    |    |    |    |    |         |    |           |    |    |    |    |    |    |         |    |           |    |    |    |    |    |    |         |    |           |    |    |    |    |    |    |         |    |           |    |    |    |    |    |    |         |    |           |    |    |    |    |    |    |         |    |           |    |    |    |    |    |    |         |    |           |    |    |    |    |    |    |         |    |           |    |    |    |    |    |    |         |    |           |    |    |    |    |    |    |         |    |           |    |    |    |    |    |    |         |    |           |    |    |    |    |    |    |         |    |           |    |    |    |    |    |    |         |    |           |    |    |    |    |    |    |         |    |           |    |    |    |    |    |    |         |    |           |    |    |    |    |    |    |         |    |           |    |    |    |    |    |    |         |    |           |    |    |    |    |    |    |         |    |           |    |    |    |    |    |    |         |    |           |    |    |    |    |    |    |         |    |           |    |    |    |    |    |    |         |    |           |    |    |    |    |    |    |         |    |           |    |    |    |    |    |    |         |    |           |    |    |    |    |    |    |         |    |           |    |    |    |    |    |    |         |    |           |    |    |    |    |    |    |         |    |           |    |    |    |    |    |    |         |    |           |    |    |    |    |    |    |         |    |           |    |    |    |    |    |    |         |    |           |    |    |    |    |    |    |         |    |           |    |    |    |    |    |    |         |    |           |    |    |    |    |    |    |         |    |           |    |    |    |    |    |    |         |    |           |    |    |    |    |    |    |         |    |           |    |    |    |    |    |    |         |    |           |    |    |    |    |    |    |         |    |           |    |    |    |    |    |    |         |    |           |    |    |    |    |    |    |         |    |           |    |    |    |    |    |    |         |    |           |    |    |    |    |    |    |         |    |           |    |    |    |    |    |    |         |    |           |    |    |    |    |    |    |         |    |           |    |    |    |    |    |    |         |    |           |    |    |    |    |    |    |         |    |           |    |    |    |    |    |    |         |    |           |    |    |    |    |    |    |         |    |           |    |    |    |    |    |    |         |    |           |    |    |    |    |    |    |         |    |           |    |    |    |    |    |    |         |    |           |    |    |    |    |    |    |         |    |           |    |    |    |    |    |    |         |    |           |    |    |    |    |    |    |         |    |           |    |    |    |    |    |    |         |    |           |    |    |    |    |    |    |         |    |           |    |    |    |    |    |    |         |    |           |    |    |    |    |    |    |         |    |           |    |    |    |    |    |    |         |    |           |    |    |    |    |    |    |         |    |           |    |    |    |    |    |    |         |    |           |    |    |    |    |    |    |         |    |           |    |    |    |    |    |    |         |    |           |    |    |    |    |    |    |         |    |           |    |    |    |    |    |    |         |    |           |    |    |    |    |    |    |         |    |           |    |    |    |    |    |    |         |    |           |    |    |    |    |    |    |         |    |           |    |    |    |    |    |    |         |    |           |    |    |    |    |    |    |         |    |           |    |    |    |    |    |    |         |    |           |    |    |    |    |    |    |         |    |           |    |    |    |    |    |    |         |    |           |    |    |    |    |    |    |         |    |           |    |    |    |    |    |    |         |    |           |    |    |    |    |    |    |         |    |           |    |    |    |    |    |    |         |    |           |    |    |    |    |    |    |         |    |           |    |    |    |    |    |    |         |    |           |    |    |    |    |    |    |         |    |           |    |    |    |    |    |    |         |    |           |    |    |    |    |    |    |         |    |           |    |    |    |    |    |    |         |    |           |    |    |    |    |    |    |         |    |           |    |    |    |    |    |    |         |    |           |    |    |    |    |    |    |         |    |           |    |    |    |    |    |    |         |    |           |    |    |    |    |    |    |         |    |           |    |    |    |    |    |    |         |     |           |    |    |    |    |    |    |         |
| 92             | № 10 (10)                        | 11   | 11 | 11                              | 11        | 11 | 11 | Высокая              |  |  |       |         |  |  |         |  |  |   |   |   |   |   |   |   |           |    |    |    |    |    |    |                      |   |           |    |    |    |    |    |    |   |           |    |    |    |    |    |    |   |           |    |    |    |    |    |    |       |   |           |    |    |    |    |    |    |   |           |    |    |    |    |    |    |   |           |    |    |    |    |    |    |         |   |           |    |    |    |    |    |    |   |           |    |    |    |    |    |    |    |           |    |    |    |    |    |    |         |    |           |    |    |    |    |    |    |    |           |    |    |    |    |    |    |    |           |    |    |    |    |    |    |         |    |           |    |    |    |    |    |    |         |    |           |    |    |    |    |    |    |         |    |           |    |    |    |    |    |    |         |    |           |    |    |    |    |    |    |         |    |           |    |    |    |    |    |    |         |    |           |    |    |    |    |    |    |         |    |           |    |    |    |    |    |    |         |    |           |    |    |    |    |    |    |         |    |           |    |    |    |    |    |    |         |    |           |    |    |    |    |    |    |         |    |           |    |    |    |    |    |    |         |    |           |    |    |    |    |    |    |         |    |           |    |    |    |    |    |    |         |    |           |    |    |    |    |    |    |         |    |           |    |    |    |    |    |    |         |    |           |    |    |    |    |    |    |         |    |           |    |    |    |    |    |    |         |    |           |    |    |    |    |    |    |         |    |           |    |    |    |    |    |    |         |    |           |    |    |    |    |    |    |         |    |           |    |    |    |    |    |    |         |    |           |    |    |    |    |    |    |         |    |           |    |    |    |    |    |    |         |    |           |    |    |    |    |    |    |         |    |           |    |    |    |    |    |    |         |    |           |    |    |    |    |    |    |         |    |           |    |    |    |    |    |    |         |    |           |    |    |    |    |    |    |         |    |           |    |    |    |    |    |    |         |    |           |    |    |    |    |    |    |         |    |           |    |    |    |    |    |    |         |    |           |    |    |    |    |    |    |         |    |           |    |    |    |    |    |    |         |    |           |    |    |    |    |    |    |         |    |           |    |    |    |    |    |    |         |    |           |    |    |    |    |    |    |         |    |           |    |    |    |    |    |    |         |    |           |    |    |    |    |    |    |         |    |           |    |    |    |    |    |    |         |    |           |    |    |    |    |    |    |         |    |           |    |    |    |    |    |    |         |    |           |    |    |    |    |    |    |         |    |           |    |    |    |    |    |    |         |    |           |    |    |    |    |    |    |         |    |           |    |    |    |    |    |    |         |    |           |    |    |    |    |    |    |         |    |           |    |    |    |    |    |    |         |    |           |    |    |    |    |    |    |         |    |           |    |    |    |    |    |    |         |    |           |    |    |    |    |    |    |         |    |           |    |    |    |    |    |    |         |    |           |    |    |    |    |    |    |         |    |           |    |    |    |    |    |    |         |    |           |    |    |    |    |    |    |         |    |           |    |    |    |    |    |    |         |    |           |    |    |    |    |    |    |         |    |           |    |    |    |    |    |    |         |    |           |    |    |    |    |    |    |         |    |           |    |    |    |    |    |    |         |    |           |    |    |    |    |    |    |         |    |           |    |    |    |    |    |    |         |    |           |    |    |    |    |    |    |         |    |           |    |    |    |    |    |    |         |    |           |    |    |    |    |    |    |         |    |           |    |    |    |    |    |    |         |    |           |    |    |    |    |    |    |         |    |           |    |    |    |    |    |    |         |    |           |    |    |    |    |    |    |         |    |           |    |    |    |    |    |    |         |    |           |    |    |    |    |    |    |         |    |           |    |    |    |    |    |    |         |    |           |    |    |    |    |    |    |         |    |           |    |    |    |    |    |    |         |    |           |    |    |    |    |    |    |         |    |           |    |    |    |    |    |    |         |    |           |    |    |    |    |    |    |         |    |           |    |    |    |    |    |    |         |    |           |    |    |    |    |    |    |         |    |           |    |    |    |    |    |    |         |    |           |    |    |    |    |    |    |         |    |           |    |    |    |    |    |    |         |    |           |    |    |    |    |    |    |         |    |           |    |    |    |    |    |    |         |    |           |    |    |    |    |    |    |         |    |           |    |    |    |    |    |    |         |    |           |    |    |    |    |    |    |         |     |           |    |    |    |    |    |    |         |
| 93             | № 10 (10)                        | 11   | 11 | 11                              | 11        | 11 | 11 | Средняя              |  |  |       |         |  |  |         |  |  |   |   |   |   |   |   |   |           |    |    |    |    |    |    |                      |   |           |    |    |    |    |    |    |   |           |    |    |    |    |    |    |   |           |    |    |    |    |    |    |       |   |           |    |    |    |    |    |    |   |           |    |    |    |    |    |    |   |           |    |    |    |    |    |    |         |   |           |    |    |    |    |    |    |   |           |    |    |    |    |    |    |    |           |    |    |    |    |    |    |         |    |           |    |    |    |    |    |    |    |           |    |    |    |    |    |    |    |           |    |    |    |    |    |    |         |    |           |    |    |    |    |    |    |         |    |           |    |    |    |    |    |    |         |    |           |    |    |    |    |    |    |         |    |           |    |    |    |    |    |    |         |    |           |    |    |    |    |    |    |         |    |           |    |    |    |    |    |    |         |    |           |    |    |    |    |    |    |         |    |           |    |    |    |    |    |    |         |    |           |    |    |    |    |    |    |         |    |           |    |    |    |    |    |    |         |    |           |    |    |    |    |    |    |         |    |           |    |    |    |    |    |    |         |    |           |    |    |    |    |    |    |         |    |           |    |    |    |    |    |    |         |    |           |    |    |    |    |    |    |         |    |           |    |    |    |    |    |    |         |    |           |    |    |    |    |    |    |         |    |           |    |    |    |    |    |    |         |    |           |    |    |    |    |    |    |         |    |           |    |    |    |    |    |    |         |    |           |    |    |    |    |    |    |         |    |           |    |    |    |    |    |    |         |    |           |    |    |    |    |    |    |         |    |           |    |    |    |    |    |    |         |    |           |    |    |    |    |    |    |         |    |           |    |    |    |    |    |    |         |    |           |    |    |    |    |    |    |         |    |           |    |    |    |    |    |    |         |    |           |    |    |    |    |    |    |         |    |           |    |    |    |    |    |    |         |    |           |    |    |    |    |    |    |         |    |           |    |    |    |    |    |    |         |    |           |    |    |    |    |    |    |         |    |           |    |    |    |    |    |    |         |    |           |    |    |    |    |    |    |         |    |           |    |    |    |    |    |    |         |    |           |    |    |    |    |    |    |         |    |           |    |    |    |    |    |    |         |    |           |    |    |    |    |    |    |         |    |           |    |    |    |    |    |    |         |    |           |    |    |    |    |    |    |         |    |           |    |    |    |    |    |    |         |    |           |    |    |    |    |    |    |         |    |           |    |    |    |    |    |    |         |    |           |    |    |    |    |    |    |         |    |           |    |    |    |    |    |    |         |    |           |    |    |    |    |    |    |         |    |           |    |    |    |    |    |    |         |    |           |    |    |    |    |    |    |         |    |           |    |    |    |    |    |    |         |    |           |    |    |    |    |    |    |         |    |           |    |    |    |    |    |    |         |    |           |    |    |    |    |    |    |         |    |           |    |    |    |    |    |    |         |    |           |    |    |    |    |    |    |         |    |           |    |    |    |    |    |    |         |    |           |    |    |    |    |    |    |         |    |           |    |    |    |    |    |    |         |    |           |    |    |    |    |    |    |         |    |           |    |    |    |    |    |    |         |    |           |    |    |    |    |    |    |         |    |           |    |    |    |    |    |    |         |    |           |    |    |    |    |    |    |         |    |           |    |    |    |    |    |    |         |    |           |    |    |    |    |    |    |         |    |           |    |    |    |    |    |    |         |    |           |    |    |    |    |    |    |         |    |           |    |    |    |    |    |    |         |    |           |    |    |    |    |    |    |         |    |           |    |    |    |    |    |    |         |    |           |    |    |    |    |    |    |         |    |           |    |    |    |    |    |    |         |    |           |    |    |    |    |    |    |         |    |           |    |    |    |    |    |    |         |    |           |    |    |    |    |    |    |         |    |           |    |    |    |    |    |    |         |    |           |    |    |    |    |    |    |         |    |           |    |    |    |    |    |    |         |    |           |    |    |    |    |    |    |         |    |           |    |    |    |    |    |    |         |    |           |    |    |    |    |    |    |         |    |           |    |    |    |    |    |    |         |    |           |    |    |    |    |    |    |         |    |           |    |    |    |    |    |    |         |    |           |    |    |    |    |    |    |         |    |           |    |    |    |    |    |    |         |     |           |    |    |    |    |    |    |         |
| 94             | № 10 (10)                        | 11   | 11 | 11                              | 11        | 11 | 11 | Высокая              |  |  |       |         |  |  |         |  |  |   |   |   |   |   |   |   |           |    |    |    |    |    |    |                      |   |           |    |    |    |    |    |    |   |           |    |    |    |    |    |    |   |           |    |    |    |    |    |    |       |   |           |    |    |    |    |    |    |   |           |    |    |    |    |    |    |   |           |    |    |    |    |    |    |         |   |           |    |    |    |    |    |    |   |           |    |    |    |    |    |    |    |           |    |    |    |    |    |    |         |    |           |    |    |    |    |    |    |    |           |    |    |    |    |    |    |    |           |    |    |    |    |    |    |         |    |           |    |    |    |    |    |    |         |    |           |    |    |    |    |    |    |         |    |           |    |    |    |    |    |    |         |    |           |    |    |    |    |    |    |         |    |           |    |    |    |    |    |    |         |    |           |    |    |    |    |    |    |         |    |           |    |    |    |    |    |    |         |    |           |    |    |    |    |    |    |         |    |           |    |    |    |    |    |    |         |    |           |    |    |    |    |    |    |         |    |           |    |    |    |    |    |    |         |    |           |    |    |    |    |    |    |         |    |           |    |    |    |    |    |    |         |    |           |    |    |    |    |    |    |         |    |           |    |    |    |    |    |    |         |    |           |    |    |    |    |    |    |         |    |           |    |    |    |    |    |    |         |    |           |    |    |    |    |    |    |         |    |           |    |    |    |    |    |    |         |    |           |    |    |    |    |    |    |         |    |           |    |    |    |    |    |    |         |    |           |    |    |    |    |    |    |         |    |           |    |    |    |    |    |    |         |    |           |    |    |    |    |    |    |         |    |           |    |    |    |    |    |    |         |    |           |    |    |    |    |    |    |         |    |           |    |    |    |    |    |    |         |    |           |    |    |    |    |    |    |         |    |           |    |    |    |    |    |    |         |    |           |    |    |    |    |    |    |         |    |           |    |    |    |    |    |    |         |    |           |    |    |    |    |    |    |         |    |           |    |    |    |    |    |    |         |    |           |    |    |    |    |    |    |         |    |           |    |    |    |    |    |    |         |    |           |    |    |    |    |    |    |         |    |           |    |    |    |    |    |    |         |    |           |    |    |    |    |    |    |         |    |           |    |    |    |    |    |    |         |    |           |    |    |    |    |    |    |         |    |           |    |    |    |    |    |    |         |    |           |    |    |    |    |    |    |         |    |           |    |    |    |    |    |    |         |    |           |    |    |    |    |    |    |         |    |           |    |    |    |    |    |    |         |    |           |    |    |    |    |    |    |         |    |           |    |    |    |    |    |    |         |    |           |    |    |    |    |    |    |         |    |           |    |    |    |    |    |    |         |    |           |    |    |    |    |    |    |         |    |           |    |    |    |    |    |    |         |    |           |    |    |    |    |    |    |         |    |           |    |    |    |    |    |    |         |    |           |    |    |    |    |    |    |         |    |           |    |    |    |    |    |    |         |    |           |    |    |    |    |    |    |         |    |           |    |    |    |    |    |    |         |    |           |    |    |    |    |    |    |         |    |           |    |    |    |    |    |    |         |    |           |    |    |    |    |    |    |         |    |           |    |    |    |    |    |    |         |    |           |    |    |    |    |    |    |         |    |           |    |    |    |    |    |    |         |    |           |    |    |    |    |    |    |         |    |           |    |    |    |    |    |    |         |    |           |    |    |    |    |    |    |         |    |           |    |    |    |    |    |    |         |    |           |    |    |    |    |    |    |         |    |           |    |    |    |    |    |    |         |    |           |    |    |    |    |    |    |         |    |           |    |    |    |    |    |    |         |    |           |    |    |    |    |    |    |         |    |           |    |    |    |    |    |    |         |    |           |    |    |    |    |    |    |         |    |           |    |    |    |    |    |    |         |    |           |    |    |    |    |    |    |         |    |           |    |    |    |    |    |    |         |    |           |    |    |    |    |    |    |         |    |           |    |    |    |    |    |    |         |    |           |    |    |    |    |    |    |         |    |           |    |    |    |    |    |    |         |    |           |    |    |    |    |    |    |         |    |           |    |    |    |    |    |    |         |    |           |    |    |    |    |    |    |         |    |           |    |    |    |    |    |    |         |    |           |    |    |    |    |    |    |         |     |           |    |    |    |    |    |    |         |
| 95             | № 10 (10)                        | 11   | 11 | 11                              | 11        | 11 | 11 | Средняя              |  |  |       |         |  |  |         |  |  |   |   |   |   |   |   |   |           |    |    |    |    |    |    |                      |   |           |    |    |    |    |    |    |   |           |    |    |    |    |    |    |   |           |    |    |    |    |    |    |       |   |           |    |    |    |    |    |    |   |           |    |    |    |    |    |    |   |           |    |    |    |    |    |    |         |   |           |    |    |    |    |    |    |   |           |    |    |    |    |    |    |    |           |    |    |    |    |    |    |         |    |           |    |    |    |    |    |    |    |           |    |    |    |    |    |    |    |           |    |    |    |    |    |    |         |    |           |    |    |    |    |    |    |         |    |           |    |    |    |    |    |    |         |    |           |    |    |    |    |    |    |         |    |           |    |    |    |    |    |    |         |    |           |    |    |    |    |    |    |         |    |           |    |    |    |    |    |    |         |    |           |    |    |    |    |    |    |         |    |           |    |    |    |    |    |    |         |    |           |    |    |    |    |    |    |         |    |           |    |    |    |    |    |    |         |    |           |    |    |    |    |    |    |         |    |           |    |    |    |    |    |    |         |    |           |    |    |    |    |    |    |         |    |           |    |    |    |    |    |    |         |    |           |    |    |    |    |    |    |         |    |           |    |    |    |    |    |    |         |    |           |    |    |    |    |    |    |         |    |           |    |    |    |    |    |    |         |    |           |    |    |    |    |    |    |         |    |           |    |    |    |    |    |    |         |    |           |    |    |    |    |    |    |         |    |           |    |    |    |    |    |    |         |    |           |    |    |    |    |    |    |         |    |           |    |    |    |    |    |    |         |    |           |    |    |    |    |    |    |         |    |           |    |    |    |    |    |    |         |    |           |    |    |    |    |    |    |         |    |           |    |    |    |    |    |    |         |    |           |    |    |    |    |    |    |         |    |           |    |    |    |    |    |    |         |    |           |    |    |    |    |    |    |         |    |           |    |    |    |    |    |    |         |    |           |    |    |    |    |    |    |         |    |           |    |    |    |    |    |    |         |    |           |    |    |    |    |    |    |         |    |           |    |    |    |    |    |    |         |    |           |    |    |    |    |    |    |         |    |           |    |    |    |    |    |    |         |    |           |    |    |    |    |    |    |         |    |           |    |    |    |    |    |    |         |    |           |    |    |    |    |    |    |         |    |           |    |    |    |    |    |    |         |    |           |    |    |    |    |    |    |         |    |           |    |    |    |    |    |    |         |    |           |    |    |    |    |    |    |         |    |           |    |    |    |    |    |    |         |    |           |    |    |    |    |    |    |         |    |           |    |    |    |    |    |    |         |    |           |    |    |    |    |    |    |         |    |           |    |    |    |    |    |    |         |    |           |    |    |    |    |    |    |         |    |           |    |    |    |    |    |    |         |    |           |    |    |    |    |    |    |         |    |           |    |    |    |    |    |    |         |    |           |    |    |    |    |    |    |         |    |           |    |    |    |    |    |    |         |    |           |    |    |    |    |    |    |         |    |           |    |    |    |    |    |    |         |    |           |    |    |    |    |    |    |         |    |           |    |    |    |    |    |    |         |    |           |    |    |    |    |    |    |         |    |           |    |    |    |    |    |    |         |    |           |    |    |    |    |    |    |         |    |           |    |    |    |    |    |    |         |    |           |    |    |    |    |    |    |         |    |           |    |    |    |    |    |    |         |    |           |    |    |    |    |    |    |         |    |           |    |    |    |    |    |    |         |    |           |    |    |    |    |    |    |         |    |           |    |    |    |    |    |    |         |    |           |    |    |    |    |    |    |         |    |           |    |    |    |    |    |    |         |    |           |    |    |    |    |    |    |         |    |           |    |    |    |    |    |    |         |    |           |    |    |    |    |    |    |         |    |           |    |    |    |    |    |    |         |    |           |    |    |    |    |    |    |         |    |           |    |    |    |    |    |    |         |    |           |    |    |    |    |    |    |         |    |           |    |    |    |    |    |    |         |    |           |    |    |    |    |    |    |         |    |           |    |    |    |    |    |    |         |    |           |    |    |    |    |    |    |         |    |           |    |    |    |    |    |    |         |    |           |    |    |    |    |    |    |         |    |           |    |    |    |    |    |    |         |     |           |    |    |    |    |    |    |         |
| 96             | № 10 (10)                        | 11   | 11 | 11                              | 11        | 11 | 11 | Высокая              |  |  |       |         |  |  |         |  |  |   |   |   |   |   |   |   |           |    |    |    |    |    |    |                      |   |           |    |    |    |    |    |    |   |           |    |    |    |    |    |    |   |           |    |    |    |    |    |    |       |   |           |    |    |    |    |    |    |   |           |    |    |    |    |    |    |   |           |    |    |    |    |    |    |         |   |           |    |    |    |    |    |    |   |           |    |    |    |    |    |    |    |           |    |    |    |    |    |    |         |    |           |    |    |    |    |    |    |    |           |    |    |    |    |    |    |    |           |    |    |    |    |    |    |         |    |           |    |    |    |    |    |    |         |    |           |    |    |    |    |    |    |         |    |           |    |    |    |    |    |    |         |    |           |    |    |    |    |    |    |         |    |           |    |    |    |    |    |    |         |    |           |    |    |    |    |    |    |         |    |           |    |    |    |    |    |    |         |    |           |    |    |    |    |    |    |         |    |           |    |    |    |    |    |    |         |    |           |    |    |    |    |    |    |         |    |           |    |    |    |    |    |    |         |    |           |    |    |    |    |    |    |         |    |           |    |    |    |    |    |    |         |    |           |    |    |    |    |    |    |         |    |           |    |    |    |    |    |    |         |    |           |    |    |    |    |    |    |         |    |           |    |    |    |    |    |    |         |    |           |    |    |    |    |    |    |         |    |           |    |    |    |    |    |    |         |    |           |    |    |    |    |    |    |         |    |           |    |    |    |    |    |    |         |    |           |    |    |    |    |    |    |         |    |           |    |    |    |    |    |    |         |    |           |    |    |    |    |    |    |         |    |           |    |    |    |    |    |    |         |    |           |    |    |    |    |    |    |         |    |           |    |    |    |    |    |    |         |    |           |    |    |    |    |    |    |         |    |           |    |    |    |    |    |    |         |    |           |    |    |    |    |    |    |         |    |           |    |    |    |    |    |    |         |    |           |    |    |    |    |    |    |         |    |           |    |    |    |    |    |    |         |    |           |    |    |    |    |    |    |         |    |           |    |    |    |    |    |    |         |    |           |    |    |    |    |    |    |         |    |           |    |    |    |    |    |    |         |    |           |    |    |    |    |    |    |         |    |           |    |    |    |    |    |    |         |    |           |    |    |    |    |    |    |         |    |           |    |    |    |    |    |    |         |    |           |    |    |    |    |    |    |         |    |           |    |    |    |    |    |    |         |    |           |    |    |    |    |    |    |         |    |           |    |    |    |    |    |    |         |    |           |    |    |    |    |    |    |         |    |           |    |    |    |    |    |    |         |    |           |    |    |    |    |    |    |         |    |           |    |    |    |    |    |    |         |    |           |    |    |    |    |    |    |         |    |           |    |    |    |    |    |    |         |    |           |    |    |    |    |    |    |         |    |           |    |    |    |    |    |    |         |    |           |    |    |    |    |    |    |         |    |           |    |    |    |    |    |    |         |    |           |    |    |    |    |    |    |         |    |           |    |    |    |    |    |    |         |    |           |    |    |    |    |    |    |         |    |           |    |    |    |    |    |    |         |    |           |    |    |    |    |    |    |         |    |           |    |    |    |    |    |    |         |    |           |    |    |    |    |    |    |         |    |           |    |    |    |    |    |    |         |    |           |    |    |    |    |    |    |         |    |           |    |    |    |    |    |    |         |    |           |    |    |    |    |    |    |         |    |           |    |    |    |    |    |    |         |    |           |    |    |    |    |    |    |         |    |           |    |    |    |    |    |    |         |    |           |    |    |    |    |    |    |         |    |           |    |    |    |    |    |    |         |    |           |    |    |    |    |    |    |         |    |           |    |    |    |    |    |    |         |    |           |    |    |    |    |    |    |         |    |           |    |    |    |    |    |    |         |    |           |    |    |    |    |    |    |         |    |           |    |    |    |    |    |    |         |    |           |    |    |    |    |    |    |         |    |           |    |    |    |    |    |    |         |    |           |    |    |    |    |    |    |         |    |           |    |    |    |    |    |    |         |    |           |    |    |    |    |    |    |         |    |           |    |    |    |    |    |    |         |    |           |    |    |    |    |    |    |         |    |           |    |    |    |    |    |    |         |    |           |    |    |    |    |    |    |         |     |           |    |    |    |    |    |    |         |
| 97             | № 10 (10)                        | 11   | 11 | 11                              | 11        | 11 | 11 | Средняя              |  |  |       |         |  |  |         |  |  |   |   |   |   |   |   |   |           |    |    |    |    |    |    |                      |   |           |    |    |    |    |    |    |   |           |    |    |    |    |    |    |   |           |    |    |    |    |    |    |       |   |           |    |    |    |    |    |    |   |           |    |    |    |    |    |    |   |           |    |    |    |    |    |    |         |   |           |    |    |    |    |    |    |   |           |    |    |    |    |    |    |    |           |    |    |    |    |    |    |         |    |           |    |    |    |    |    |    |    |           |    |    |    |    |    |    |    |           |    |    |    |    |    |    |         |    |           |    |    |    |    |    |    |         |    |           |    |    |    |    |    |    |         |    |           |    |    |    |    |    |    |         |    |           |    |    |    |    |    |    |         |    |           |    |    |    |    |    |    |         |    |           |    |    |    |    |    |    |         |    |           |    |    |    |    |    |    |         |    |           |    |    |    |    |    |    |         |    |           |    |    |    |    |    |    |         |    |           |    |    |    |    |    |    |         |    |           |    |    |    |    |    |    |         |    |           |    |    |    |    |    |    |         |    |           |    |    |    |    |    |    |         |    |           |    |    |    |    |    |    |         |    |           |    |    |    |    |    |    |         |    |           |    |    |    |    |    |    |         |    |           |    |    |    |    |    |    |         |    |           |    |    |    |    |    |    |         |    |           |    |    |    |    |    |    |         |    |           |    |    |    |    |    |    |         |    |           |    |    |    |    |    |    |         |    |           |    |    |    |    |    |    |         |    |           |    |    |    |    |    |    |         |    |           |    |    |    |    |    |    |         |    |           |    |    |    |    |    |    |         |    |           |    |    |    |    |    |    |         |    |           |    |    |    |    |    |    |         |    |           |    |    |    |    |    |    |         |    |           |    |    |    |    |    |    |         |    |           |    |    |    |    |    |    |         |    |           |    |    |    |    |    |    |         |    |           |    |    |    |    |    |    |         |    |           |    |    |    |    |    |    |         |    |           |    |    |    |    |    |    |         |    |           |    |    |    |    |    |    |         |    |           |    |    |    |    |    |    |         |    |           |    |    |    |    |    |    |         |    |           |    |    |    |    |    |    |         |    |           |    |    |    |    |    |    |         |    |           |    |    |    |    |    |    |         |    |           |    |    |    |    |    |    |         |    |           |    |    |    |    |    |    |         |    |           |    |    |    |    |    |    |         |    |           |    |    |    |    |    |    |         |    |           |    |    |    |    |    |    |         |    |           |    |    |    |    |    |    |         |    |           |    |    |    |    |    |    |         |    |           |    |    |    |    |    |    |         |    |           |    |    |    |    |    |    |         |    |           |    |    |    |    |    |    |         |    |           |    |    |    |    |    |    |         |    |           |    |    |    |    |    |    |         |    |           |    |    |    |    |    |    |         |    |           |    |    |    |    |    |    |         |    |           |    |    |    |    |    |    |         |    |           |    |    |    |    |    |    |         |    |           |    |    |    |    |    |    |         |    |           |    |    |    |    |    |    |         |    |           |    |    |    |    |    |    |         |    |           |    |    |    |    |    |    |         |    |           |    |    |    |    |    |    |         |    |           |    |    |    |    |    |    |         |    |           |    |    |    |    |    |    |         |    |           |    |    |    |    |    |    |         |    |           |    |    |    |    |    |    |         |    |           |    |    |    |    |    |    |         |    |           |    |    |    |    |    |    |         |    |           |    |    |    |    |    |    |         |    |           |    |    |    |    |    |    |         |    |           |    |    |    |    |    |    |         |    |           |    |    |    |    |    |    |         |    |           |    |    |    |    |    |    |         |    |           |    |    |    |    |    |    |         |    |           |    |    |    |    |    |    |         |    |           |    |    |    |    |    |    |         |    |           |    |    |    |    |    |    |         |    |           |    |    |    |    |    |    |         |    |           |    |    |    |    |    |    |         |    |           |    |    |    |    |    |    |         |    |           |    |    |    |    |    |    |         |    |           |    |    |    |    |    |    |         |    |           |    |    |    |    |    |    |         |    |           |    |    |    |    |    |    |         |    |           |    |    |    |    |    |    |         |    |           |    |    |    |    |    |    |         |    |           |    |    |    |    |    |    |         |     |           |    |    |    |    |    |    |         |
| 98             | № 10 (10)                        | 11   | 11 | 11                              | 11        | 11 | 11 | Высокая              |  |  |       |         |  |  |         |  |  |   |   |   |   |   |   |   |           |    |    |    |    |    |    |                      |   |           |    |    |    |    |    |    |   |           |    |    |    |    |    |    |   |           |    |    |    |    |    |    |       |   |           |    |    |    |    |    |    |   |           |    |    |    |    |    |    |   |           |    |    |    |    |    |    |         |   |           |    |    |    |    |    |    |   |           |    |    |    |    |    |    |    |           |    |    |    |    |    |    |         |    |           |    |    |    |    |    |    |    |           |    |    |    |    |    |    |    |           |    |    |    |    |    |    |         |    |           |    |    |    |    |    |    |         |    |           |    |    |    |    |    |    |         |    |           |    |    |    |    |    |    |         |    |           |    |    |    |    |    |    |         |    |           |    |    |    |    |    |    |         |    |           |    |    |    |    |    |    |         |    |           |    |    |    |    |    |    |         |    |           |    |    |    |    |    |    |         |    |           |    |    |    |    |    |    |         |    |           |    |    |    |    |    |    |         |    |           |    |    |    |    |    |    |         |    |           |    |    |    |    |    |    |         |    |           |    |    |    |    |    |    |         |    |           |    |    |    |    |    |    |         |    |           |    |    |    |    |    |    |         |    |           |    |    |    |    |    |    |         |    |           |    |    |    |    |    |    |         |    |           |    |    |    |    |    |    |         |    |           |    |    |    |    |    |    |         |    |           |    |    |    |    |    |    |         |    |           |    |    |    |    |    |    |         |    |           |    |    |    |    |    |    |         |    |           |    |    |    |    |    |    |         |    |           |    |    |    |    |    |    |         |    |           |    |    |    |    |    |    |         |    |           |    |    |    |    |    |    |         |    |           |    |    |    |    |    |    |         |    |           |    |    |    |    |    |    |         |    |           |    |    |    |    |    |    |         |    |           |    |    |    |    |    |    |         |    |           |    |    |    |    |    |    |         |    |           |    |    |    |    |    |    |         |    |           |    |    |    |    |    |    |         |    |           |    |    |    |    |    |    |         |    |           |    |    |    |    |    |    |         |    |           |    |    |    |    |    |    |         |    |           |    |    |    |    |    |    |         |    |           |    |    |    |    |    |    |         |    |           |    |    |    |    |    |    |         |    |           |    |    |    |    |    |    |         |    |           |    |    |    |    |    |    |         |    |           |    |    |    |    |    |    |         |    |           |    |    |    |    |    |    |         |    |           |    |    |    |    |    |    |         |    |           |    |    |    |    |    |    |         |    |           |    |    |    |    |    |    |         |    |           |    |    |    |    |    |    |         |    |           |    |    |    |    |    |    |         |    |           |    |    |    |    |    |    |         |    |           |    |    |    |    |    |    |         |    |           |    |    |    |    |    |    |         |    |           |    |    |    |    |    |    |         |    |           |    |    |    |    |    |    |         |    |           |    |    |    |    |    |    |         |    |           |    |    |    |    |    |    |         |    |           |    |    |    |    |    |    |         |    |           |    |    |    |    |    |    |         |    |           |    |    |    |    |    |    |         |    |           |    |    |    |    |    |    |         |    |           |    |    |    |    |    |    |         |    |           |    |    |    |    |    |    |         |    |           |    |    |    |    |    |    |         |    |           |    |    |    |    |    |    |         |    |           |    |    |    |    |    |    |         |    |           |    |    |    |    |    |    |         |    |           |    |    |    |    |    |    |         |    |           |    |    |    |    |    |    |         |    |           |    |    |    |    |    |    |         |    |           |    |    |    |    |    |    |         |    |           |    |    |    |    |    |    |         |    |           |    |    |    |    |    |    |         |    |           |    |    |    |    |    |    |         |    |           |    |    |    |    |    |    |         |    |           |    |    |    |    |    |    |         |    |           |    |    |    |    |    |    |         |    |           |    |    |    |    |    |    |         |    |           |    |    |    |    |    |    |         |    |           |    |    |    |    |    |    |         |    |           |    |    |    |    |    |    |         |    |           |    |    |    |    |    |    |         |    |           |    |    |    |    |    |    |         |    |           |    |    |    |    |    |    |         |    |           |    |    |    |    |    |    |         |    |           |    |    |    |    |    |    |         |    |           |    |    |    |    |    |    |         |    |           |    |    |    |    |    |    |         |     |           |    |    |    |    |    |    |         |
| 99             | № 10 (10)                        | 11   | 11 | 11                              | 11        | 11 | 11 | Средняя              |  |  |       |         |  |  |         |  |  |   |   |   |   |   |   |   |           |    |    |    |    |    |    |                      |   |           |    |    |    |    |    |    |   |           |    |    |    |    |    |    |   |           |    |    |    |    |    |    |       |   |           |    |    |    |    |    |    |   |           |    |    |    |    |    |    |   |           |    |    |    |    |    |    |         |   |           |    |    |    |    |    |    |   |           |    |    |    |    |    |    |    |           |    |    |    |    |    |    |         |    |           |    |    |    |    |    |    |    |           |    |    |    |    |    |    |    |           |    |    |    |    |    |    |         |    |           |    |    |    |    |    |    |         |    |           |    |    |    |    |    |    |         |    |           |    |    |    |    |    |    |         |    |           |    |    |    |    |    |    |         |    |           |    |    |    |    |    |    |         |    |           |    |    |    |    |    |    |         |    |           |    |    |    |    |    |    |         |    |           |    |    |    |    |    |    |         |    |           |    |    |    |    |    |    |         |    |           |    |    |    |    |    |    |         |    |           |    |    |    |    |    |    |         |    |           |    |    |    |    |    |    |         |    |           |    |    |    |    |    |    |         |    |           |    |    |    |    |    |    |         |    |           |    |    |    |    |    |    |         |    |           |    |    |    |    |    |    |         |    |           |    |    |    |    |    |    |         |    |           |    |    |    |    |    |    |         |    |           |    |    |    |    |    |    |         |    |           |    |    |    |    |    |    |         |    |           |    |    |    |    |    |    |         |    |           |    |    |    |    |    |    |         |    |           |    |    |    |    |    |    |         |    |           |    |    |    |    |    |    |         |    |           |    |    |    |    |    |    |         |    |           |    |    |    |    |    |    |         |    |           |    |    |    |    |    |    |         |    |           |    |    |    |    |    |    |         |    |           |    |    |    |    |    |    |         |    |           |    |    |    |    |    |    |         |    |           |    |    |    |    |    |    |         |    |           |    |    |    |    |    |    |         |    |           |    |    |    |    |    |    |         |    |           |    |    |    |    |    |    |         |    |           |    |    |    |    |    |    |         |    |           |    |    |    |    |    |    |         |    |           |    |    |    |    |    |    |         |    |           |    |    |    |    |    |    |         |    |           |    |    |    |    |    |    |         |    |           |    |    |    |    |    |    |         |    |           |    |    |    |    |    |    |         |    |           |    |    |    |    |    |    |         |    |           |    |    |    |    |    |    |         |    |           |    |    |    |    |    |    |         |    |           |    |    |    |    |    |    |         |    |           |    |    |    |    |    |    |         |    |           |    |    |    |    |    |    |         |    |           |    |    |    |    |    |    |         |    |           |    |    |    |    |    |    |         |    |           |    |    |    |    |    |    |         |    |           |    |    |    |    |    |    |         |    |           |    |    |    |    |    |    |         |    |           |    |    |    |    |    |    |         |    |           |    |    |    |    |    |    |         |    |           |    |    |    |    |    |    |         |    |           |    |    |    |    |    |    |         |    |           |    |    |    |    |    |    |         |    |           |    |    |    |    |    |    |         |    |           |    |    |    |    |    |    |         |    |           |    |    |    |    |    |    |         |    |           |    |    |    |    |    |    |         |    |           |    |    |    |    |    |    |         |    |           |    |    |    |    |    |    |         |    |           |    |    |    |    |    |    |         |    |           |    |    |    |    |    |    |         |    |           |    |    |    |    |    |    |         |    |           |    |    |    |    |    |    |         |    |           |    |    |    |    |    |    |         |    |           |    |    |    |    |    |    |         |    |           |    |    |    |    |    |    |         |    |           |    |    |    |    |    |    |         |    |           |    |    |    |    |    |    |         |    |           |    |    |    |    |    |    |         |    |           |    |    |    |    |    |    |         |    |           |    |    |    |    |    |    |         |    |           |    |    |    |    |    |    |         |    |           |    |    |    |    |    |    |         |    |           |    |    |    |    |    |    |         |    |           |    |    |    |    |    |    |         |    |           |    |    |    |    |    |    |         |    |           |    |    |    |    |    |    |         |    |           |    |    |    |    |    |    |         |    |           |    |    |    |    |    |    |         |    |           |    |    |    |    |    |    |         |    |           |    |    |    |    |    |    |         |    |           |    |    |    |    |    |    |         |     |           |    |    |    |    |    |    |         |
| 100            | № 10 (10)                        | 11   | 11 | 11                              | 11        | 11 | 11 | Высокая              |  |  |       |         |  |  |         |  |  |   |   |   |   |   |   |   |           |    |    |    |    |    |    |                      |   |           |    |    |    |    |    |    |   |           |    |    |    |    |    |    |   |           |    |    |    |    |    |    |       |   |           |    |    |    |    |    |    |   |           |    |    |    |    |    |    |   |           |    |    |    |    |    |    |         |   |           |    |    |    |    |    |    |   |           |    |    |    |    |    |    |    |           |    |    |    |    |    |    |         |    |           |    |    |    |    |    |    |    |           |    |    |    |    |    |    |    |           |    |    |    |    |    |    |         |    |           |    |    |    |    |    |    |         |    |           |    |    |    |    |    |    |         |    |           |    |    |    |    |    |    |         |    |           |    |    |    |    |    |    |         |    |           |    |    |    |    |    |    |         |    |           |    |    |    |    |    |    |         |    |           |    |    |    |    |    |    |         |    |           |    |    |    |    |    |    |         |    |           |    |    |    |    |    |    |         |    |           |    |    |    |    |    |    |         |    |           |    |    |    |    |    |    |         |    |           |    |    |    |    |    |    |         |    |           |    |    |    |    |    |    |         |    |           |    |    |    |    |    |    |         |    |           |    |    |    |    |    |    |         |    |           |    |    |    |    |    |    |         |    |           |    |    |    |    |    |    |         |    |           |    |    |    |    |    |    |         |    |           |    |    |    |    |    |    |         |    |           |    |    |    |    |    |    |         |    |           |    |    |    |    |    |    |         |    |           |    |    |    |    |    |    |         |    |           |    |    |    |    |    |    |         |    |           |    |    |    |    |    |    |         |    |           |    |    |    |    |    |    |         |    |           |    |    |    |    |    |    |         |    |           |    |    |    |    |    |    |         |    |           |    |    |    |    |    |    |         |    |           |    |    |    |    |    |    |         |    |           |    |    |    |    |    |    |         |    |           |    |    |    |    |    |    |         |    |           |    |    |    |    |    |    |         |    |           |    |    |    |    |    |    |         |    |           |    |    |    |    |    |    |         |    |           |    |    |    |    |    |    |         |    |           |    |    |    |    |    |    |         |    |           |    |    |    |    |    |    |         |    |           |    |    |    |    |    |    |         |    |           |    |    |    |    |    |    |         |    |           |    |    |    |    |    |    |         |    |           |    |    |    |    |    |    |         |    |           |    |    |    |    |    |    |         |    |           |    |    |    |    |    |    |         |    |           |    |    |    |    |    |    |         |    |           |    |    |    |    |    |    |         |    |           |    |    |    |    |    |    |         |    |           |    |    |    |    |    |    |         |    |           |    |    |    |    |    |    |         |    |           |    |    |    |    |    |    |         |    |           |    |    |    |    |    |    |         |    |           |    |    |    |    |    |    |         |    |           |    |    |    |    |    |    |         |    |           |    |    |    |    |    |    |         |    |           |    |    |    |    |    |    |         |    |           |    |    |    |    |    |    |         |    |           |    |    |    |    |    |    |         |    |           |    |    |    |    |    |    |         |    |           |    |    |    |    |    |    |         |    |           |    |    |    |    |    |    |         |    |           |    |    |    |    |    |    |         |    |           |    |    |    |    |    |    |         |    |           |    |    |    |    |    |    |         |    |           |    |    |    |    |    |    |         |    |           |    |    |    |    |    |    |         |    |           |    |    |    |    |    |    |         |    |           |    |    |    |    |    |    |         |    |           |    |    |    |    |    |    |         |    |           |    |    |    |    |    |    |         |    |           |    |    |    |    |    |    |         |    |           |    |    |    |    |    |    |         |    |           |    |    |    |    |    |    |         |    |           |    |    |    |    |    |    |         |    |           |    |    |    |    |    |    |         |    |           |    |    |    |    |    |    |         |    |           |    |    |    |    |    |    |         |    |           |    |    |    |    |    |    |         |    |           |    |    |    |    |    |    |         |    |           |    |    |    |    |    |    |         |    |           |    |    |    |    |    |    |         |    |           |    |    |    |    |    |    |         |    |           |    |    |    |    |    |    |         |    |           |    |    |    |    |    |    |         |    |           |    |    |    |    |    |    |         |    |           |    |    |    |    |    |    |         |    |           |    |    |    |    |    |    |         |    |           |    |    |    |    |    |    |         |     |           |    |    |    |    |    |    |         |









| Код индикатора | Индикатор достижения компетенции | Оценочные средства   |
|----------------|----------------------------------|--|
|                |                                  |  <p>Нормативы VIII ступени ВФСК ГТО</p> |

| Код индикатора | Индикатор достижения компетенции                                 | Оценочные средства   |       |                                 |           |       |       |                         |  |  |                    |         |  |  |         |  |  |   |   |   |   |   |   |    |                 |     |     |     |     |     |     |                         |    |                 |      |     |     |      |      |      |    |                  |      |      |      |      |      |      |    |                       |   |   |   |      |      |      |              |    |                       |   |   |   |      |      |      |    |                       |       |       |       |   |   |   |    |                               |   |   |   |       |       |       |      |    |                               |       |       |       |   |   |   |    |  |   |   |   |   |    |   |     |                                  |    |    |    |    |    |    |      |     |  |   |    |    |   |   |   |     |  |   |   |   |   |    |    |     |   |    |    |    |   |    |    |     |                                    |    |    |    |   |   |   |
|----------------|--|--|-------|---------------------------------|-----------|-------|-------|-------------------------|--|--|--------------------|---------|--|--|---------|--|--|---|---|---|---|---|---|----|-----------------|-----|-----|-----|-----|-----|-----|-------------------------|----|-----------------|------|-----|-----|------|------|------|----|------------------|------|------|------|------|------|------|----|-----------------------|---|---|---|------|------|------|--------------|----|-----------------------|---|---|---|------|------|------|----|-----------------------|-------|-------|-------|---|---|---|----|-------------------------------|---|---|---|-------|-------|-------|------|----|-------------------------------|-------|-------|-------|---|---|---|----|--|---|---|---|---|----|---|-----|----------------------------------|----|----|----|----|----|----|------|-----|--|---|----|----|---|---|---|-----|--|---|---|---|---|----|----|-----|---|----|----|----|---|----|----|-----|------------------------------------|----|----|----|---|---|---|
|                |  | <div style="text-align: center;">    </div> <p style="text-align: center;"><b>Нормативы испытаний (тестов)</b><br/> <b>Всероссийского факультивно-спортивного комплекса «Готов к труду и обороне» (ГТО)</b></p> <p style="text-align: center;">Испытания (тесты) по выбору для лиц с нарушением слуха</p> <p style="text-align: center;"><b>ВОСЬМАЯ СТУПЕНЬ</b><br/>(возрастная подгруппа от 20 до 24 лет включительно)</p> <table border="1" style="width: 100%; border-collapse: collapse;"> <thead> <tr> <th rowspan="3">№ п/п</th> <th rowspan="3">Наименование испытаний (тестов)</th> <th colspan="6">Нормативы</th> <th rowspan="3">Специфический балл</th> </tr> <tr> <th colspan="3">Мужчины</th> <th colspan="3">Женщины</th> </tr> <tr> <th>1</th> <th>2</th> <th>3</th> <th>1</th> <th>2</th> <th>3</th> </tr> </thead> <tbody> <tr> <td>1.</td> <td>Бег на 50 м (с)</td> <td>5,4</td> <td>1,2</td> <td>4,8</td> <td>6,2</td> <td>6,1</td> <td>5,6</td> <td rowspan="3">Скоростная выносливость</td> </tr> <tr> <td>2.</td> <td>Бег на 60 м (с)</td> <td>18,3</td> <td>9,6</td> <td>8,8</td> <td>23,3</td> <td>21,6</td> <td>20,7</td> </tr> <tr> <td>3.</td> <td>Бег на 100 м (с)</td> <td>17,8</td> <td>16,2</td> <td>11,7</td> <td>18,4</td> <td>20,3</td> <td>18,5</td> </tr> <tr> <td>4.</td> <td>Бег на 200 м (мин, с)</td> <td>-</td> <td>-</td> <td>-</td> <td>1:39</td> <td>1:21</td> <td>1:15</td> <td rowspan="3">Выносливость</td> </tr> <tr> <td>5.</td> <td>Бег на 300 м (мин, с)</td> <td>-</td> <td>-</td> <td>-</td> <td>1:39</td> <td>1:06</td> <td>1:05</td> </tr> <tr> <td>6.</td> <td>Бег на 320 м (мин, с)</td> <td>14:05</td> <td>11:28</td> <td>11:11</td> <td>-</td> <td>-</td> <td>-</td> </tr> <tr> <td>7.</td> <td>Бег на лыжах на 1 км (мин, с)</td> <td>-</td> <td>-</td> <td>-</td> <td>24:02</td> <td>21:34</td> <td>20:09</td> <td rowspan="3">Сила</td> </tr> <tr> <td>8.</td> <td>Бег на лыжах на 1 км (мин, с)</td> <td>11:28</td> <td>10:02</td> <td>24:42</td> <td>-</td> <td>-</td> <td>-</td> </tr> <tr> <td>9.</td> <td>Прыг (два по переборочной лестнице) (два прыжка вперед, м)</td> <td>3</td> <td>4</td> <td>5</td> <td>2</td> <td>13</td> <td>3</td> </tr> <tr> <td>10.</td> <td>Плавание (два прыжка вперед) (с)</td> <td>30</td> <td>40</td> <td>75</td> <td>30</td> <td>40</td> <td>75</td> <td rowspan="4">Сила</td> </tr> <tr> <td>11.</td> <td>Поднимание на перекладине на вышней перекладине (количество раз)</td> <td>9</td> <td>21</td> <td>13</td> <td>-</td> <td>-</td> <td>-</td> </tr> <tr> <td>12.</td> <td>Поднимание на перекладине на нижней перекладине (количество раз)</td> <td>-</td> <td>-</td> <td>-</td> <td>9</td> <td>11</td> <td>16</td> </tr> <tr> <td>13.</td> <td>Сгибание и разгибание рук в упоре лежа на полу (количество раз)</td> <td>14</td> <td>20</td> <td>40</td> <td>9</td> <td>11</td> <td>11</td> </tr> <tr> <td>14.</td> <td>Рывки перекладина (количество раз)</td> <td>18</td> <td>21</td> <td>38</td> <td>-</td> <td>-</td> <td>-</td> </tr> </tbody> </table> | № п/п | Наименование испытаний (тестов) | Нормативы |       |       |                         |  |  | Специфический балл | Мужчины |  |  | Женщины |  |  | 1 | 2 | 3 | 1 | 2 | 3 | 1. | Бег на 50 м (с) | 5,4 | 1,2 | 4,8 | 6,2 | 6,1 | 5,6 | Скоростная выносливость | 2. | Бег на 60 м (с) | 18,3 | 9,6 | 8,8 | 23,3 | 21,6 | 20,7 | 3. | Бег на 100 м (с) | 17,8 | 16,2 | 11,7 | 18,4 | 20,3 | 18,5 | 4. | Бег на 200 м (мин, с) | - | - | - | 1:39 | 1:21 | 1:15 | Выносливость | 5. | Бег на 300 м (мин, с) | - | - | - | 1:39 | 1:06 | 1:05 | 6. | Бег на 320 м (мин, с) | 14:05 | 11:28 | 11:11 | - | - | - | 7. | Бег на лыжах на 1 км (мин, с) | - | - | - | 24:02 | 21:34 | 20:09 | Сила | 8. | Бег на лыжах на 1 км (мин, с) | 11:28 | 10:02 | 24:42 | - | - | - | 9. | Прыг (два по переборочной лестнице) (два прыжка вперед, м) | 3 | 4 | 5 | 2 | 13 | 3 | 10. | Плавание (два прыжка вперед) (с) | 30 | 40 | 75 | 30 | 40 | 75 | Сила | 11. | Поднимание на перекладине на вышней перекладине (количество раз) | 9 | 21 | 13 | - | - | - | 12. | Поднимание на перекладине на нижней перекладине (количество раз) | - | - | - | 9 | 11 | 16 | 13. | Сгибание и разгибание рук в упоре лежа на полу (количество раз) | 14 | 20 | 40 | 9 | 11 | 11 | 14. | Рывки перекладина (количество раз) | 18 | 21 | 38 | - | - | - |
| № п/п          | Наименование испытаний (тестов)                                  | Нормативы  |       |                                 |           |       |       | Специфический балл      |  |  |                    |         |  |  |         |  |  |   |   |   |   |   |   |    |                 |     |     |     |     |     |     |                         |    |                 |      |     |     |      |      |      |    |                  |      |      |      |      |      |      |    |                       |   |   |   |      |      |      |              |    |                       |   |   |   |      |      |      |    |                       |       |       |       |   |   |   |    |                               |   |   |   |       |       |       |      |    |                               |       |       |       |   |   |   |    |  |   |   |   |   |    |   |     |                                  |    |    |    |    |    |    |      |     |  |   |    |    |   |   |   |     |  |   |   |   |   |    |    |     |   |    |    |    |   |    |    |     |                                    |    |    |    |   |   |   |
|                |  | Мужчины  |       |                                 | Женщины   |       |       |                         |  |  |                    |         |  |  |         |  |  |   |   |   |   |   |   |    |                 |     |     |     |     |     |     |                         |    |                 |      |     |     |      |      |      |    |                  |      |      |      |      |      |      |    |                       |   |   |   |      |      |      |              |    |                       |   |   |   |      |      |      |    |                       |       |       |       |   |   |   |    |                               |   |   |   |       |       |       |      |    |                               |       |       |       |   |   |   |    |  |   |   |   |   |    |   |     |                                  |    |    |    |    |    |    |      |     |  |   |    |    |   |   |   |     |  |   |   |   |   |    |    |     |   |    |    |    |   |    |    |     |                                    |    |    |    |   |   |   |
|                |  | 1  | 2     | 3                               | 1         | 2     | 3     |                         |  |  |                    |         |  |  |         |  |  |   |   |   |   |   |   |    |                 |     |     |     |     |     |     |                         |    |                 |      |     |     |      |      |      |    |                  |      |      |      |      |      |      |    |                       |   |   |   |      |      |      |              |    |                       |   |   |   |      |      |      |    |                       |       |       |       |   |   |   |    |                               |   |   |   |       |       |       |      |    |                               |       |       |       |   |   |   |    |  |   |   |   |   |    |   |     |                                  |    |    |    |    |    |    |      |     |  |   |    |    |   |   |   |     |  |   |   |   |   |    |    |     |   |    |    |    |   |    |    |     |                                    |    |    |    |   |   |   |
| 1.             | Бег на 50 м (с)  | 5,4  | 1,2   | 4,8                             | 6,2       | 6,1   | 5,6   | Скоростная выносливость |  |  |                    |         |  |  |         |  |  |   |   |   |   |   |   |    |                 |     |     |     |     |     |     |                         |    |                 |      |     |     |      |      |      |    |                  |      |      |      |      |      |      |    |                       |   |   |   |      |      |      |              |    |                       |   |   |   |      |      |      |    |                       |       |       |       |   |   |   |    |                               |   |   |   |       |       |       |      |    |                               |       |       |       |   |   |   |    |  |   |   |   |   |    |   |     |                                  |    |    |    |    |    |    |      |     |  |   |    |    |   |   |   |     |  |   |   |   |   |    |    |     |   |    |    |    |   |    |    |     |                                    |    |    |    |   |   |   |
| 2.             | Бег на 60 м (с)  | 18,3   | 9,6   | 8,8                             | 23,3      | 21,6  | 20,7  |                         |  |  |                    |         |  |  |         |  |  |   |   |   |   |   |   |    |                 |     |     |     |     |     |     |                         |    |                 |      |     |     |      |      |      |    |                  |      |      |      |      |      |      |    |                       |   |   |   |      |      |      |              |    |                       |   |   |   |      |      |      |    |                       |       |       |       |   |   |   |    |                               |   |   |   |       |       |       |      |    |                               |       |       |       |   |   |   |    |  |   |   |   |   |    |   |     |                                  |    |    |    |    |    |    |      |     |  |   |    |    |   |   |   |     |  |   |   |   |   |    |    |     |   |    |    |    |   |    |    |     |                                    |    |    |    |   |   |   |
| 3.             | Бег на 100 м (с)   | 17,8   | 16,2  | 11,7                            | 18,4      | 20,3  | 18,5  |                         |  |  |                    |         |  |  |         |  |  |   |   |   |   |   |   |    |                 |     |     |     |     |     |     |                         |    |                 |      |     |     |      |      |      |    |                  |      |      |      |      |      |      |    |                       |   |   |   |      |      |      |              |    |                       |   |   |   |      |      |      |    |                       |       |       |       |   |   |   |    |                               |   |   |   |       |       |       |      |    |                               |       |       |       |   |   |   |    |  |   |   |   |   |    |   |     |                                  |    |    |    |    |    |    |      |     |  |   |    |    |   |   |   |     |  |   |   |   |   |    |    |     |   |    |    |    |   |    |    |     |                                    |    |    |    |   |   |   |
| 4.             | Бег на 200 м (мин, с)  | -  | -     | -                               | 1:39      | 1:21  | 1:15  | Выносливость            |  |  |                    |         |  |  |         |  |  |   |   |   |   |   |   |    |                 |     |     |     |     |     |     |                         |    |                 |      |     |     |      |      |      |    |                  |      |      |      |      |      |      |    |                       |   |   |   |      |      |      |              |    |                       |   |   |   |      |      |      |    |                       |       |       |       |   |   |   |    |                               |   |   |   |       |       |       |      |    |                               |       |       |       |   |   |   |    |  |   |   |   |   |    |   |     |                                  |    |    |    |    |    |    |      |     |  |   |    |    |   |   |   |     |  |   |   |   |   |    |    |     |   |    |    |    |   |    |    |     |                                    |    |    |    |   |   |   |
| 5.             | Бег на 300 м (мин, с)  | -  | -     | -                               | 1:39      | 1:06  | 1:05  |                         |  |  |                    |         |  |  |         |  |  |   |   |   |   |   |   |    |                 |     |     |     |     |     |     |                         |    |                 |      |     |     |      |      |      |    |                  |      |      |      |      |      |      |    |                       |   |   |   |      |      |      |              |    |                       |   |   |   |      |      |      |    |                       |       |       |       |   |   |   |    |                               |   |   |   |       |       |       |      |    |                               |       |       |       |   |   |   |    |  |   |   |   |   |    |   |     |                                  |    |    |    |    |    |    |      |     |  |   |    |    |   |   |   |     |  |   |   |   |   |    |    |     |   |    |    |    |   |    |    |     |                                    |    |    |    |   |   |   |
| 6.             | Бег на 320 м (мин, с)  | 14:05  | 11:28 | 11:11                           | -         | -     | -     |                         |  |  |                    |         |  |  |         |  |  |   |   |   |   |   |   |    |                 |     |     |     |     |     |     |                         |    |                 |      |     |     |      |      |      |    |                  |      |      |      |      |      |      |    |                       |   |   |   |      |      |      |              |    |                       |   |   |   |      |      |      |    |                       |       |       |       |   |   |   |    |                               |   |   |   |       |       |       |      |    |                               |       |       |       |   |   |   |    |  |   |   |   |   |    |   |     |                                  |    |    |    |    |    |    |      |     |  |   |    |    |   |   |   |     |  |   |   |   |   |    |    |     |   |    |    |    |   |    |    |     |                                    |    |    |    |   |   |   |
| 7.             | Бег на лыжах на 1 км (мин, с)                                    | -  | -     | -                               | 24:02     | 21:34 | 20:09 | Сила                    |  |  |                    |         |  |  |         |  |  |   |   |   |   |   |   |    |                 |     |     |     |     |     |     |                         |    |                 |      |     |     |      |      |      |    |                  |      |      |      |      |      |      |    |                       |   |   |   |      |      |      |              |    |                       |   |   |   |      |      |      |    |                       |       |       |       |   |   |   |    |                               |   |   |   |       |       |       |      |    |                               |       |       |       |   |   |   |    |  |   |   |   |   |    |   |     |                                  |    |    |    |    |    |    |      |     |  |   |    |    |   |   |   |     |  |   |   |   |   |    |    |     |   |    |    |    |   |    |    |     |                                    |    |    |    |   |   |   |
| 8.             | Бег на лыжах на 1 км (мин, с)                                    | 11:28  | 10:02 | 24:42                           | -         | -     | -     |                         |  |  |                    |         |  |  |         |  |  |   |   |   |   |   |   |    |                 |     |     |     |     |     |     |                         |    |                 |      |     |     |      |      |      |    |                  |      |      |      |      |      |      |    |                       |   |   |   |      |      |      |              |    |                       |   |   |   |      |      |      |    |                       |       |       |       |   |   |   |    |                               |   |   |   |       |       |       |      |    |                               |       |       |       |   |   |   |    |  |   |   |   |   |    |   |     |                                  |    |    |    |    |    |    |      |     |  |   |    |    |   |   |   |     |  |   |   |   |   |    |    |     |   |    |    |    |   |    |    |     |                                    |    |    |    |   |   |   |
| 9.             | Прыг (два по переборочной лестнице) (два прыжка вперед, м)       | 3  | 4     | 5                               | 2         | 13    | 3     |                         |  |  |                    |         |  |  |         |  |  |   |   |   |   |   |   |    |                 |     |     |     |     |     |     |                         |    |                 |      |     |     |      |      |      |    |                  |      |      |      |      |      |      |    |                       |   |   |   |      |      |      |              |    |                       |   |   |   |      |      |      |    |                       |       |       |       |   |   |   |    |                               |   |   |   |       |       |       |      |    |                               |       |       |       |   |   |   |    |  |   |   |   |   |    |   |     |                                  |    |    |    |    |    |    |      |     |  |   |    |    |   |   |   |     |  |   |   |   |   |    |    |     |   |    |    |    |   |    |    |     |                                    |    |    |    |   |   |   |
| 10.            | Плавание (два прыжка вперед) (с)                                 | 30   | 40    | 75                              | 30        | 40    | 75    | Сила                    |  |  |                    |         |  |  |         |  |  |   |   |   |   |   |   |    |                 |     |     |     |     |     |     |                         |    |                 |      |     |     |      |      |      |    |                  |      |      |      |      |      |      |    |                       |   |   |   |      |      |      |              |    |                       |   |   |   |      |      |      |    |                       |       |       |       |   |   |   |    |                               |   |   |   |       |       |       |      |    |                               |       |       |       |   |   |   |    |  |   |   |   |   |    |   |     |                                  |    |    |    |    |    |    |      |     |  |   |    |    |   |   |   |     |  |   |   |   |   |    |    |     |   |    |    |    |   |    |    |     |                                    |    |    |    |   |   |   |
| 11.            | Поднимание на перекладине на вышней перекладине (количество раз) | 9  | 21    | 13                              | -         | -     | -     |                         |  |  |                    |         |  |  |         |  |  |   |   |   |   |   |   |    |                 |     |     |     |     |     |     |                         |    |                 |      |     |     |      |      |      |    |                  |      |      |      |      |      |      |    |                       |   |   |   |      |      |      |              |    |                       |   |   |   |      |      |      |    |                       |       |       |       |   |   |   |    |                               |   |   |   |       |       |       |      |    |                               |       |       |       |   |   |   |    |  |   |   |   |   |    |   |     |                                  |    |    |    |    |    |    |      |     |  |   |    |    |   |   |   |     |  |   |   |   |   |    |    |     |   |    |    |    |   |    |    |     |                                    |    |    |    |   |   |   |
| 12.            | Поднимание на перекладине на нижней перекладине (количество раз) | -  | -     | -                               | 9         | 11    | 16    |                         |  |  |                    |         |  |  |         |  |  |   |   |   |   |   |   |    |                 |     |     |     |     |     |     |                         |    |                 |      |     |     |      |      |      |    |                  |      |      |      |      |      |      |    |                       |   |   |   |      |      |      |              |    |                       |   |   |   |      |      |      |    |                       |       |       |       |   |   |   |    |                               |   |   |   |       |       |       |      |    |                               |       |       |       |   |   |   |    |  |   |   |   |   |    |   |     |                                  |    |    |    |    |    |    |      |     |  |   |    |    |   |   |   |     |  |   |   |   |   |    |    |     |   |    |    |    |   |    |    |     |                                    |    |    |    |   |   |   |
| 13.            | Сгибание и разгибание рук в упоре лежа на полу (количество раз)  | 14   | 20    | 40                              | 9         | 11    | 11    |                         |  |  |                    |         |  |  |         |  |  |   |   |   |   |   |   |    |                 |     |     |     |     |     |     |                         |    |                 |      |     |     |      |      |      |    |                  |      |      |      |      |      |      |    |                       |   |   |   |      |      |      |              |    |                       |   |   |   |      |      |      |    |                       |       |       |       |   |   |   |    |                               |   |   |   |       |       |       |      |    |                               |       |       |       |   |   |   |    |  |   |   |   |   |    |   |     |                                  |    |    |    |    |    |    |      |     |  |   |    |    |   |   |   |     |  |   |   |   |   |    |    |     |   |    |    |    |   |    |    |     |                                    |    |    |    |   |   |   |
| 14.            | Рывки перекладина (количество раз)                               | 18   | 21    | 38                              | -         | -     | -     |                         |  |  |                    |         |  |  |         |  |  |   |   |   |   |   |   |    |                 |     |     |     |     |     |     |                         |    |                 |      |     |     |      |      |      |    |                  |      |      |      |      |      |      |    |                       |   |   |   |      |      |      |              |    |                       |   |   |   |      |      |      |    |                       |       |       |       |   |   |   |    |                               |   |   |   |       |       |       |      |    |                               |       |       |       |   |   |   |    |  |   |   |   |   |    |   |     |                                  |    |    |    |    |    |    |      |     |  |   |    |    |   |   |   |     |  |   |   |   |   |    |    |     |   |    |    |    |   |    |    |     |                                    |    |    |    |   |   |   |

| Код индикатора  | Индикатор достижения компетенции   | Оценочные средства   |       |                                |           |     |     |                   |  |  |                   |         |  |  |         |  |  |   |   |   |   |   |   |     |  |    |    |     |    |     |     |    |     |                             |     |     |     |     |     |     |    |     |   |     |     |     |     |     |     |    |     |                            |    |    |    |    |    |    |    |     |  |    |    |    |    |    |    |     |     |  |    |    |    |    |    |    |        |     |  |    |    |    |    |    |    |     |   |  |    |    |    |    |    |    |  |   |  |   |   |   |   |   |   |  |
|---|--|--|-------|--------------------------------|-----------|-----|-----|-------------------|--|--|-------------------|---------|--|--|---------|--|--|---|---|---|---|---|---|-----|--|----|----|-----|----|-----|-----|----|-----|-----------------------------|-----|-----|-----|-----|-----|-----|----|-----|---|-----|-----|-----|-----|-----|-----|----|-----|----------------------------|----|----|----|----|----|----|----|-----|--|----|----|----|----|----|----|-----|-----|--|----|----|----|----|----|----|--------|-----|--|----|----|----|----|----|----|-----|---|--|----|----|----|----|----|----|--|---|--|---|---|---|---|---|---|--|
|   |  |  <p>Нормативы испытаний (тестов)<br/>Всероссийского физкультурно-спортивного комплекса «Готов в труд и оборону» (FTD)</p> <p>Испытание (тест) по выбору для лиц с нарушением слуха</p> <p><b>ВОСЬМАЯ СТУПЕНЬ</b><br/>(возрастная подгруппа от 16 до 24 лет включительно)</p> <table border="1"> <thead> <tr> <th rowspan="3">№ п/п</th> <th rowspan="3">Наименование испытания (теста)</th> <th colspan="6">Нормативы</th> <th rowspan="3">Единица измерения</th> </tr> <tr> <th colspan="3">Мужчины</th> <th colspan="3">Женщины</th> </tr> <tr> <th>1</th> <th>2</th> <th>3</th> <th>1</th> <th>2</th> <th>3</th> </tr> </thead> <tbody> <tr> <td>13.</td> <td>Прыжок вперед из приседающей стойки на толчок с прыжком в длину (см)</td> <td>+1</td> <td>+7</td> <td>+11</td> <td>+7</td> <td>+10</td> <td>+14</td> <td>См</td> </tr> <tr> <td>14.</td> <td>Прыжок в длину с места (см)</td> <td>137</td> <td>140</td> <td>146</td> <td>148</td> <td>157</td> <td>167</td> <td>См</td> </tr> <tr> <td>15.</td> <td>Прыжок в длину с места в толчок двумя руками (см)</td> <td>131</td> <td>139</td> <td>143</td> <td>146</td> <td>150</td> <td>157</td> <td>См</td> </tr> <tr> <td>16.</td> <td>Прыжок вверх в высоту (см)</td> <td>57</td> <td>58</td> <td>46</td> <td>51</td> <td>54</td> <td>42</td> <td>См</td> </tr> <tr> <td>17.</td> <td>Поднимание туловища из положения лежа на спине (количество раз за 1 мин)</td> <td>52</td> <td>57</td> <td>46</td> <td>50</td> <td>53</td> <td>41</td> <td>Раз</td> </tr> <tr> <td>18.</td> <td>Удержание теннисного мяча в упоре, дистанция 6 м (количество толчков за 20 секунд)</td> <td>11</td> <td>11</td> <td>10</td> <td>11</td> <td>11</td> <td>10</td> <td>Толчок</td> </tr> <tr> <td>19.</td> <td>Судьями на соревнованиях определяются нормативы судьи или стая с опорой на стелу и стелу стоя (дистанция 30 м) (раз)</td> <td>11</td> <td>20</td> <td>25</td> <td>15</td> <td>10</td> <td>23</td> <td>Раз</td> </tr> <tr> <td colspan="2">Количество испытаний (тестов) по выбору в возрастной группе</td> <td>17</td> <td>17</td> <td>17</td> <td>17</td> <td>17</td> <td>17</td> <td></td> </tr> <tr> <td colspan="2">Количество испытаний (тестов) по выбору, которые необходимо выполнить для получения медалей</td> <td>6</td> <td>6</td> <td>6</td> <td>6</td> <td>6</td> <td>6</td> <td></td> </tr> </tbody> </table> <p>☎ 8-800-333-03-03    🌐 www.ftd.ru    📍 ft.dpo@ftd.ru</p> | № п/п | Наименование испытания (теста) | Нормативы |     |     |                   |  |  | Единица измерения | Мужчины |  |  | Женщины |  |  | 1 | 2 | 3 | 1 | 2 | 3 | 13. | Прыжок вперед из приседающей стойки на толчок с прыжком в длину (см) | +1 | +7 | +11 | +7 | +10 | +14 | См | 14. | Прыжок в длину с места (см) | 137 | 140 | 146 | 148 | 157 | 167 | См | 15. | Прыжок в длину с места в толчок двумя руками (см) | 131 | 139 | 143 | 146 | 150 | 157 | См | 16. | Прыжок вверх в высоту (см) | 57 | 58 | 46 | 51 | 54 | 42 | См | 17. | Поднимание туловища из положения лежа на спине (количество раз за 1 мин) | 52 | 57 | 46 | 50 | 53 | 41 | Раз | 18. | Удержание теннисного мяча в упоре, дистанция 6 м (количество толчков за 20 секунд) | 11 | 11 | 10 | 11 | 11 | 10 | Толчок | 19. | Судьями на соревнованиях определяются нормативы судьи или стая с опорой на стелу и стелу стоя (дистанция 30 м) (раз) | 11 | 20 | 25 | 15 | 10 | 23 | Раз | Количество испытаний (тестов) по выбору в возрастной группе |  | 17 | 17 | 17 | 17 | 17 | 17 |  | Количество испытаний (тестов) по выбору, которые необходимо выполнить для получения медалей |  | 6 | 6 | 6 | 6 | 6 | 6 |  |
| № п/п   | Наименование испытания (теста)   | Нормативы  |       |                                |           |     |     | Единица измерения |  |  |                   |         |  |  |         |  |  |   |   |   |   |   |   |     |  |    |    |     |    |     |     |    |     |                             |     |     |     |     |     |     |    |     |   |     |     |     |     |     |     |    |     |                            |    |    |    |    |    |    |    |     |  |    |    |    |    |    |    |     |     |  |    |    |    |    |    |    |        |     |  |    |    |    |    |    |    |     |   |  |    |    |    |    |    |    |  |   |  |   |   |   |   |   |   |  |
|   |  | Мужчины  |       |                                | Женщины   |     |     |                   |  |  |                   |         |  |  |         |  |  |   |   |   |   |   |   |     |  |    |    |     |    |     |     |    |     |                             |     |     |     |     |     |     |    |     |   |     |     |     |     |     |     |    |     |                            |    |    |    |    |    |    |    |     |  |    |    |    |    |    |    |     |     |  |    |    |    |    |    |    |        |     |  |    |    |    |    |    |    |     |   |  |    |    |    |    |    |    |  |   |  |   |   |   |   |   |   |  |
|   |  | 1  | 2     | 3                              | 1         | 2   | 3   |                   |  |  |                   |         |  |  |         |  |  |   |   |   |   |   |   |     |  |    |    |     |    |     |     |    |     |                             |     |     |     |     |     |     |    |     |   |     |     |     |     |     |     |    |     |                            |    |    |    |    |    |    |    |     |  |    |    |    |    |    |    |     |     |  |    |    |    |    |    |    |        |     |  |    |    |    |    |    |    |     |   |  |    |    |    |    |    |    |  |   |  |   |   |   |   |   |   |  |
| 13.   | Прыжок вперед из приседающей стойки на толчок с прыжком в длину (см)   | +1   | +7    | +11                            | +7        | +10 | +14 | См                |  |  |                   |         |  |  |         |  |  |   |   |   |   |   |   |     |  |    |    |     |    |     |     |    |     |                             |     |     |     |     |     |     |    |     |   |     |     |     |     |     |     |    |     |                            |    |    |    |    |    |    |    |     |  |    |    |    |    |    |    |     |     |  |    |    |    |    |    |    |        |     |  |    |    |    |    |    |    |     |   |  |    |    |    |    |    |    |  |   |  |   |   |   |   |   |   |  |
| 14.   | Прыжок в длину с места (см)  | 137  | 140   | 146                            | 148       | 157 | 167 | См                |  |  |                   |         |  |  |         |  |  |   |   |   |   |   |   |     |  |    |    |     |    |     |     |    |     |                             |     |     |     |     |     |     |    |     |   |     |     |     |     |     |     |    |     |                            |    |    |    |    |    |    |    |     |  |    |    |    |    |    |    |     |     |  |    |    |    |    |    |    |        |     |  |    |    |    |    |    |    |     |   |  |    |    |    |    |    |    |  |   |  |   |   |   |   |   |   |  |
| 15.   | Прыжок в длину с места в толчок двумя руками (см)  | 131  | 139   | 143                            | 146       | 150 | 157 | См                |  |  |                   |         |  |  |         |  |  |   |   |   |   |   |   |     |  |    |    |     |    |     |     |    |     |                             |     |     |     |     |     |     |    |     |   |     |     |     |     |     |     |    |     |                            |    |    |    |    |    |    |    |     |  |    |    |    |    |    |    |     |     |  |    |    |    |    |    |    |        |     |  |    |    |    |    |    |    |     |   |  |    |    |    |    |    |    |  |   |  |   |   |   |   |   |   |  |
| 16.   | Прыжок вверх в высоту (см)   | 57   | 58    | 46                             | 51        | 54  | 42  | См                |  |  |                   |         |  |  |         |  |  |   |   |   |   |   |   |     |  |    |    |     |    |     |     |    |     |                             |     |     |     |     |     |     |    |     |   |     |     |     |     |     |     |    |     |                            |    |    |    |    |    |    |    |     |  |    |    |    |    |    |    |     |     |  |    |    |    |    |    |    |        |     |  |    |    |    |    |    |    |     |   |  |    |    |    |    |    |    |  |   |  |   |   |   |   |   |   |  |
| 17.   | Поднимание туловища из положения лежа на спине (количество раз за 1 мин)   | 52   | 57    | 46                             | 50        | 53  | 41  | Раз               |  |  |                   |         |  |  |         |  |  |   |   |   |   |   |   |     |  |    |    |     |    |     |     |    |     |                             |     |     |     |     |     |     |    |     |   |     |     |     |     |     |     |    |     |                            |    |    |    |    |    |    |    |     |  |    |    |    |    |    |    |     |     |  |    |    |    |    |    |    |        |     |  |    |    |    |    |    |    |     |   |  |    |    |    |    |    |    |  |   |  |   |   |   |   |   |   |  |
| 18.   | Удержание теннисного мяча в упоре, дистанция 6 м (количество толчков за 20 секунд)                                   | 11   | 11    | 10                             | 11        | 11  | 10  | Толчок            |  |  |                   |         |  |  |         |  |  |   |   |   |   |   |   |     |  |    |    |     |    |     |     |    |     |                             |     |     |     |     |     |     |    |     |   |     |     |     |     |     |     |    |     |                            |    |    |    |    |    |    |    |     |  |    |    |    |    |    |    |     |     |  |    |    |    |    |    |    |        |     |  |    |    |    |    |    |    |     |   |  |    |    |    |    |    |    |  |   |  |   |   |   |   |   |   |  |
| 19.   | Судьями на соревнованиях определяются нормативы судьи или стая с опорой на стелу и стелу стоя (дистанция 30 м) (раз) | 11   | 20    | 25                             | 15        | 10  | 23  | Раз               |  |  |                   |         |  |  |         |  |  |   |   |   |   |   |   |     |  |    |    |     |    |     |     |    |     |                             |     |     |     |     |     |     |    |     |   |     |     |     |     |     |     |    |     |                            |    |    |    |    |    |    |    |     |  |    |    |    |    |    |    |     |     |  |    |    |    |    |    |    |        |     |  |    |    |    |    |    |    |     |   |  |    |    |    |    |    |    |  |   |  |   |   |   |   |   |   |  |
| Количество испытаний (тестов) по выбору в возрастной группе                                 |  | 17   | 17    | 17                             | 17        | 17  | 17  |                   |  |  |                   |         |  |  |         |  |  |   |   |   |   |   |   |     |  |    |    |     |    |     |     |    |     |                             |     |     |     |     |     |     |    |     |   |     |     |     |     |     |     |    |     |                            |    |    |    |    |    |    |    |     |  |    |    |    |    |    |    |     |     |  |    |    |    |    |    |    |        |     |  |    |    |    |    |    |    |     |   |  |    |    |    |    |    |    |  |   |  |   |   |   |   |   |   |  |
| Количество испытаний (тестов) по выбору, которые необходимо выполнить для получения медалей |  | 6  | 6     | 6                              | 6         | 6   | 6   |                   |  |  |                   |         |  |  |         |  |  |   |   |   |   |   |   |     |  |    |    |     |    |     |     |    |     |                             |     |     |     |     |     |     |    |     |   |     |     |     |     |     |     |    |     |                            |    |    |    |    |    |    |    |     |  |    |    |    |    |    |    |     |     |  |    |    |    |    |    |    |        |     |  |    |    |    |    |    |    |     |   |  |    |    |    |    |    |    |  |   |  |   |   |   |   |   |   |  |

| Код индикатора | Индикатор достижения компетенции  | Оценочные средства  |       |                                 |                   |       |       |                 |  |  |                 |         |  |  |         |  |  |       |       |       |       |       |       |    |                 |     |     |     |     |     |     |                 |    |                  |      |      |      |      |      |      |    |                  |      |      |      |      |      |      |    |                   |   |   |   |      |      |      |        |    |                   |   |   |   |      |      |      |    |                   |      |      |      |   |   |   |    |                                     |   |   |   |   |   |   |         |    |                              |     |     |     |     |     |     |    |   |   |   |   |   |   |   |     |   |    |    |    |    |    |    |         |     |   |   |   |   |   |   |   |     |   |   |   |   |   |   |   |     |   |   |   |   |   |   |   |         |     |   |   |   |   |   |   |   |
|----------------|---|---|-------|---------------------------------|-------------------|-------|-------|-----------------|--|--|-----------------|---------|--|--|---------|--|--|-------|-------|-------|-------|-------|-------|----|-----------------|-----|-----|-----|-----|-----|-----|-----------------|----|------------------|------|------|------|------|------|------|----|------------------|------|------|------|------|------|------|----|-------------------|---|---|---|------|------|------|--------|----|-------------------|---|---|---|------|------|------|----|-------------------|------|------|------|---|---|---|----|-------------------------------------|---|---|---|---|---|---|---------|----|------------------------------|-----|-----|-----|-----|-----|-----|----|---|---|---|---|---|---|---|-----|---|----|----|----|----|----|----|---------|-----|---|---|---|---|---|---|---|-----|---|---|---|---|---|---|---|-----|---|---|---|---|---|---|---|---------|-----|---|---|---|---|---|---|---|
|                |   | <div data-bbox="831 336 1368 1142" style="border: 1px solid black; padding: 10px;"> <p style="text-align: center;">    </p> <p style="text-align: center;"> <b>Нормативы испытаний (тестов)</b><br/> <b>Воронежского дискультурно-спортивного комплекса «Горизонт в труду» «Оборона» (ГДО)</b> </p> <p style="text-align: center;"> <b>Испытания (тесты) по выбору для лиц с высшим образованием</b><br/> <b>ВОСЬМАЯ СТУПЕНЬ</b><br/> <b>(возрастная категория от 20 до 34 лет включительно)</b> </p> <table border="1" style="width: 100%; border-collapse: collapse; text-align: center;"> <thead> <tr> <th rowspan="3">№ п/п</th> <th rowspan="3">Наименование испытаний (тестов)</th> <th colspan="6">Возрастная группа</th> <th rowspan="3">Диапазон оценок</th> </tr> <tr> <th colspan="3">Мужчины</th> <th colspan="3">Женщины</th> </tr> <tr> <th>20-24</th> <th>25-29</th> <th>30-34</th> <th>20-24</th> <th>25-29</th> <th>30-34</th> </tr> </thead> <tbody> <tr> <td>1.</td> <td>Бег на 10 м (с)</td> <td>1,0</td> <td>1,0</td> <td>1,2</td> <td>1,2</td> <td>1,5</td> <td>1,8</td> <td rowspan="3">Защитные классы</td> </tr> <tr> <td>2.</td> <td>Бег на 100 м (с)</td> <td>10,0</td> <td>10,0</td> <td>10,0</td> <td>11,0</td> <td>11,0</td> <td>11,0</td> </tr> <tr> <td>3.</td> <td>Бег на 100 м (с)</td> <td>14,0</td> <td>14,0</td> <td>14,0</td> <td>15,0</td> <td>15,0</td> <td>15,0</td> </tr> <tr> <td>4.</td> <td>Бег на 1000 м (с)</td> <td>-</td> <td>-</td> <td>-</td> <td>11,0</td> <td>11,0</td> <td>11,0</td> <td rowspan="3">Высший</td> </tr> <tr> <td>5.</td> <td>Бег на 1000 м (с)</td> <td>-</td> <td>-</td> <td>-</td> <td>21,0</td> <td>21,0</td> <td>21,0</td> </tr> <tr> <td>6.</td> <td>Бег на 1000 м (с)</td> <td>17,0</td> <td>17,0</td> <td>17,0</td> <td>-</td> <td>-</td> <td>-</td> </tr> <tr> <td>7.</td> <td>Бег на лыжах (без учета времени, м)</td> <td>3</td> <td>3</td> <td>3</td> <td>3</td> <td>3</td> <td>3</td> <td rowspan="3">Средний</td> </tr> <tr> <td>8.</td> <td>Кросс (без учета времени, м)</td> <td>1,0</td> <td>1,0</td> <td>1,0</td> <td>1,0</td> <td>1,0</td> <td>1,0</td> </tr> <tr> <td>9.</td> <td>Скоростной кросс (без учета времени, м)</td> <td>3</td> <td>3</td> <td>3</td> <td>3</td> <td>3</td> <td>3</td> </tr> <tr> <td>10.</td> <td>Полоса препятствий (без учета времени, м)</td> <td>30</td> <td>30</td> <td>30</td> <td>30</td> <td>30</td> <td>30</td> <td rowspan="3">Средний</td> </tr> <tr> <td>11.</td> <td>Полоса препятствий с выстрелом из пневматического оружия (без учета времени, м)</td> <td>8</td> <td>8</td> <td>8</td> <td>-</td> <td>-</td> <td>-</td> </tr> <tr> <td>12.</td> <td>Полоса препятствий с выстрелом из пневматического оружия (без учета времени, м)</td> <td>-</td> <td>-</td> <td>-</td> <td>8</td> <td>8</td> <td>8</td> </tr> <tr> <td>13.</td> <td>Скоростной кросс с выстрелом из пневматического оружия (без учета времени, м)</td> <td>3</td> <td>3</td> <td>3</td> <td>3</td> <td>3</td> <td>3</td> <td rowspan="2">Средний</td> </tr> <tr> <td>14.</td> <td>Полоса препятствий с выстрелом из пневматического оружия (без учета времени, м)</td> <td>3</td> <td>3</td> <td>3</td> <td>-</td> <td>-</td> <td>-</td> </tr> </tbody> </table> <p style="text-align: center;">  8-800-200-00-00  www.gdo.ru  vk.com/gdo_ru </p> </div> | № п/п | Наименование испытаний (тестов) | Возрастная группа |       |       |                 |  |  | Диапазон оценок | Мужчины |  |  | Женщины |  |  | 20-24 | 25-29 | 30-34 | 20-24 | 25-29 | 30-34 | 1. | Бег на 10 м (с) | 1,0 | 1,0 | 1,2 | 1,2 | 1,5 | 1,8 | Защитные классы | 2. | Бег на 100 м (с) | 10,0 | 10,0 | 10,0 | 11,0 | 11,0 | 11,0 | 3. | Бег на 100 м (с) | 14,0 | 14,0 | 14,0 | 15,0 | 15,0 | 15,0 | 4. | Бег на 1000 м (с) | - | - | - | 11,0 | 11,0 | 11,0 | Высший | 5. | Бег на 1000 м (с) | - | - | - | 21,0 | 21,0 | 21,0 | 6. | Бег на 1000 м (с) | 17,0 | 17,0 | 17,0 | - | - | - | 7. | Бег на лыжах (без учета времени, м) | 3 | 3 | 3 | 3 | 3 | 3 | Средний | 8. | Кросс (без учета времени, м) | 1,0 | 1,0 | 1,0 | 1,0 | 1,0 | 1,0 | 9. | Скоростной кросс (без учета времени, м) | 3 | 3 | 3 | 3 | 3 | 3 | 10. | Полоса препятствий (без учета времени, м) | 30 | 30 | 30 | 30 | 30 | 30 | Средний | 11. | Полоса препятствий с выстрелом из пневматического оружия (без учета времени, м) | 8 | 8 | 8 | - | - | - | 12. | Полоса препятствий с выстрелом из пневматического оружия (без учета времени, м) | - | - | - | 8 | 8 | 8 | 13. | Скоростной кросс с выстрелом из пневматического оружия (без учета времени, м) | 3 | 3 | 3 | 3 | 3 | 3 | Средний | 14. | Полоса препятствий с выстрелом из пневматического оружия (без учета времени, м) | 3 | 3 | 3 | - | - | - |
| № п/п          | Наименование испытаний (тестов)   | Возрастная группа   |       |                                 |                   |       |       | Диапазон оценок |  |  |                 |         |  |  |         |  |  |       |       |       |       |       |       |    |                 |     |     |     |     |     |     |                 |    |                  |      |      |      |      |      |      |    |                  |      |      |      |      |      |      |    |                   |   |   |   |      |      |      |        |    |                   |   |   |   |      |      |      |    |                   |      |      |      |   |   |   |    |                                     |   |   |   |   |   |   |         |    |                              |     |     |     |     |     |     |    |   |   |   |   |   |   |   |     |   |    |    |    |    |    |    |         |     |   |   |   |   |   |   |   |     |   |   |   |   |   |   |   |     |   |   |   |   |   |   |   |         |     |   |   |   |   |   |   |   |
|                |   | Мужчины   |       |                                 | Женщины           |       |       |                 |  |  |                 |         |  |  |         |  |  |       |       |       |       |       |       |    |                 |     |     |     |     |     |     |                 |    |                  |      |      |      |      |      |      |    |                  |      |      |      |      |      |      |    |                   |   |   |   |      |      |      |        |    |                   |   |   |   |      |      |      |    |                   |      |      |      |   |   |   |    |                                     |   |   |   |   |   |   |         |    |                              |     |     |     |     |     |     |    |   |   |   |   |   |   |   |     |   |    |    |    |    |    |    |         |     |   |   |   |   |   |   |   |     |   |   |   |   |   |   |   |     |   |   |   |   |   |   |   |         |     |   |   |   |   |   |   |   |
|                |   | 20-24   | 25-29 | 30-34                           | 20-24             | 25-29 | 30-34 |                 |  |  |                 |         |  |  |         |  |  |       |       |       |       |       |       |    |                 |     |     |     |     |     |     |                 |    |                  |      |      |      |      |      |      |    |                  |      |      |      |      |      |      |    |                   |   |   |   |      |      |      |        |    |                   |   |   |   |      |      |      |    |                   |      |      |      |   |   |   |    |                                     |   |   |   |   |   |   |         |    |                              |     |     |     |     |     |     |    |   |   |   |   |   |   |   |     |   |    |    |    |    |    |    |         |     |   |   |   |   |   |   |   |     |   |   |   |   |   |   |   |     |   |   |   |   |   |   |   |         |     |   |   |   |   |   |   |   |
| 1.             | Бег на 10 м (с)   | 1,0   | 1,0   | 1,2                             | 1,2               | 1,5   | 1,8   | Защитные классы |  |  |                 |         |  |  |         |  |  |       |       |       |       |       |       |    |                 |     |     |     |     |     |     |                 |    |                  |      |      |      |      |      |      |    |                  |      |      |      |      |      |      |    |                   |   |   |   |      |      |      |        |    |                   |   |   |   |      |      |      |    |                   |      |      |      |   |   |   |    |                                     |   |   |   |   |   |   |         |    |                              |     |     |     |     |     |     |    |   |   |   |   |   |   |   |     |   |    |    |    |    |    |    |         |     |   |   |   |   |   |   |   |     |   |   |   |   |   |   |   |     |   |   |   |   |   |   |   |         |     |   |   |   |   |   |   |   |
| 2.             | Бег на 100 м (с)  | 10,0  | 10,0  | 10,0                            | 11,0              | 11,0  | 11,0  |                 |  |  |                 |         |  |  |         |  |  |       |       |       |       |       |       |    |                 |     |     |     |     |     |     |                 |    |                  |      |      |      |      |      |      |    |                  |      |      |      |      |      |      |    |                   |   |   |   |      |      |      |        |    |                   |   |   |   |      |      |      |    |                   |      |      |      |   |   |   |    |                                     |   |   |   |   |   |   |         |    |                              |     |     |     |     |     |     |    |   |   |   |   |   |   |   |     |   |    |    |    |    |    |    |         |     |   |   |   |   |   |   |   |     |   |   |   |   |   |   |   |     |   |   |   |   |   |   |   |         |     |   |   |   |   |   |   |   |
| 3.             | Бег на 100 м (с)  | 14,0  | 14,0  | 14,0                            | 15,0              | 15,0  | 15,0  |                 |  |  |                 |         |  |  |         |  |  |       |       |       |       |       |       |    |                 |     |     |     |     |     |     |                 |    |                  |      |      |      |      |      |      |    |                  |      |      |      |      |      |      |    |                   |   |   |   |      |      |      |        |    |                   |   |   |   |      |      |      |    |                   |      |      |      |   |   |   |    |                                     |   |   |   |   |   |   |         |    |                              |     |     |     |     |     |     |    |   |   |   |   |   |   |   |     |   |    |    |    |    |    |    |         |     |   |   |   |   |   |   |   |     |   |   |   |   |   |   |   |     |   |   |   |   |   |   |   |         |     |   |   |   |   |   |   |   |
| 4.             | Бег на 1000 м (с)   | -   | -     | -                               | 11,0              | 11,0  | 11,0  | Высший          |  |  |                 |         |  |  |         |  |  |       |       |       |       |       |       |    |                 |     |     |     |     |     |     |                 |    |                  |      |      |      |      |      |      |    |                  |      |      |      |      |      |      |    |                   |   |   |   |      |      |      |        |    |                   |   |   |   |      |      |      |    |                   |      |      |      |   |   |   |    |                                     |   |   |   |   |   |   |         |    |                              |     |     |     |     |     |     |    |   |   |   |   |   |   |   |     |   |    |    |    |    |    |    |         |     |   |   |   |   |   |   |   |     |   |   |   |   |   |   |   |     |   |   |   |   |   |   |   |         |     |   |   |   |   |   |   |   |
| 5.             | Бег на 1000 м (с)   | -   | -     | -                               | 21,0              | 21,0  | 21,0  |                 |  |  |                 |         |  |  |         |  |  |       |       |       |       |       |       |    |                 |     |     |     |     |     |     |                 |    |                  |      |      |      |      |      |      |    |                  |      |      |      |      |      |      |    |                   |   |   |   |      |      |      |        |    |                   |   |   |   |      |      |      |    |                   |      |      |      |   |   |   |    |                                     |   |   |   |   |   |   |         |    |                              |     |     |     |     |     |     |    |   |   |   |   |   |   |   |     |   |    |    |    |    |    |    |         |     |   |   |   |   |   |   |   |     |   |   |   |   |   |   |   |     |   |   |   |   |   |   |   |         |     |   |   |   |   |   |   |   |
| 6.             | Бег на 1000 м (с)   | 17,0  | 17,0  | 17,0                            | -                 | -     | -     |                 |  |  |                 |         |  |  |         |  |  |       |       |       |       |       |       |    |                 |     |     |     |     |     |     |                 |    |                  |      |      |      |      |      |      |    |                  |      |      |      |      |      |      |    |                   |   |   |   |      |      |      |        |    |                   |   |   |   |      |      |      |    |                   |      |      |      |   |   |   |    |                                     |   |   |   |   |   |   |         |    |                              |     |     |     |     |     |     |    |   |   |   |   |   |   |   |     |   |    |    |    |    |    |    |         |     |   |   |   |   |   |   |   |     |   |   |   |   |   |   |   |     |   |   |   |   |   |   |   |         |     |   |   |   |   |   |   |   |
| 7.             | Бег на лыжах (без учета времени, м)   | 3   | 3     | 3                               | 3                 | 3     | 3     | Средний         |  |  |                 |         |  |  |         |  |  |       |       |       |       |       |       |    |                 |     |     |     |     |     |     |                 |    |                  |      |      |      |      |      |      |    |                  |      |      |      |      |      |      |    |                   |   |   |   |      |      |      |        |    |                   |   |   |   |      |      |      |    |                   |      |      |      |   |   |   |    |                                     |   |   |   |   |   |   |         |    |                              |     |     |     |     |     |     |    |   |   |   |   |   |   |   |     |   |    |    |    |    |    |    |         |     |   |   |   |   |   |   |   |     |   |   |   |   |   |   |   |     |   |   |   |   |   |   |   |         |     |   |   |   |   |   |   |   |
| 8.             | Кросс (без учета времени, м)  | 1,0   | 1,0   | 1,0                             | 1,0               | 1,0   | 1,0   |                 |  |  |                 |         |  |  |         |  |  |       |       |       |       |       |       |    |                 |     |     |     |     |     |     |                 |    |                  |      |      |      |      |      |      |    |                  |      |      |      |      |      |      |    |                   |   |   |   |      |      |      |        |    |                   |   |   |   |      |      |      |    |                   |      |      |      |   |   |   |    |                                     |   |   |   |   |   |   |         |    |                              |     |     |     |     |     |     |    |   |   |   |   |   |   |   |     |   |    |    |    |    |    |    |         |     |   |   |   |   |   |   |   |     |   |   |   |   |   |   |   |     |   |   |   |   |   |   |   |         |     |   |   |   |   |   |   |   |
| 9.             | Скоростной кросс (без учета времени, м)   | 3   | 3     | 3                               | 3                 | 3     | 3     |                 |  |  |                 |         |  |  |         |  |  |       |       |       |       |       |       |    |                 |     |     |     |     |     |     |                 |    |                  |      |      |      |      |      |      |    |                  |      |      |      |      |      |      |    |                   |   |   |   |      |      |      |        |    |                   |   |   |   |      |      |      |    |                   |      |      |      |   |   |   |    |                                     |   |   |   |   |   |   |         |    |                              |     |     |     |     |     |     |    |   |   |   |   |   |   |   |     |   |    |    |    |    |    |    |         |     |   |   |   |   |   |   |   |     |   |   |   |   |   |   |   |     |   |   |   |   |   |   |   |         |     |   |   |   |   |   |   |   |
| 10.            | Полоса препятствий (без учета времени, м)                                       | 30  | 30    | 30                              | 30                | 30    | 30    | Средний         |  |  |                 |         |  |  |         |  |  |       |       |       |       |       |       |    |                 |     |     |     |     |     |     |                 |    |                  |      |      |      |      |      |      |    |                  |      |      |      |      |      |      |    |                   |   |   |   |      |      |      |        |    |                   |   |   |   |      |      |      |    |                   |      |      |      |   |   |   |    |                                     |   |   |   |   |   |   |         |    |                              |     |     |     |     |     |     |    |   |   |   |   |   |   |   |     |   |    |    |    |    |    |    |         |     |   |   |   |   |   |   |   |     |   |   |   |   |   |   |   |     |   |   |   |   |   |   |   |         |     |   |   |   |   |   |   |   |
| 11.            | Полоса препятствий с выстрелом из пневматического оружия (без учета времени, м) | 8   | 8     | 8                               | -                 | -     | -     |                 |  |  |                 |         |  |  |         |  |  |       |       |       |       |       |       |    |                 |     |     |     |     |     |     |                 |    |                  |      |      |      |      |      |      |    |                  |      |      |      |      |      |      |    |                   |   |   |   |      |      |      |        |    |                   |   |   |   |      |      |      |    |                   |      |      |      |   |   |   |    |                                     |   |   |   |   |   |   |         |    |                              |     |     |     |     |     |     |    |   |   |   |   |   |   |   |     |   |    |    |    |    |    |    |         |     |   |   |   |   |   |   |   |     |   |   |   |   |   |   |   |     |   |   |   |   |   |   |   |         |     |   |   |   |   |   |   |   |
| 12.            | Полоса препятствий с выстрелом из пневматического оружия (без учета времени, м) | -   | -     | -                               | 8                 | 8     | 8     |                 |  |  |                 |         |  |  |         |  |  |       |       |       |       |       |       |    |                 |     |     |     |     |     |     |                 |    |                  |      |      |      |      |      |      |    |                  |      |      |      |      |      |      |    |                   |   |   |   |      |      |      |        |    |                   |   |   |   |      |      |      |    |                   |      |      |      |   |   |   |    |                                     |   |   |   |   |   |   |         |    |                              |     |     |     |     |     |     |    |   |   |   |   |   |   |   |     |   |    |    |    |    |    |    |         |     |   |   |   |   |   |   |   |     |   |   |   |   |   |   |   |     |   |   |   |   |   |   |   |         |     |   |   |   |   |   |   |   |
| 13.            | Скоростной кросс с выстрелом из пневматического оружия (без учета времени, м)   | 3   | 3     | 3                               | 3                 | 3     | 3     | Средний         |  |  |                 |         |  |  |         |  |  |       |       |       |       |       |       |    |                 |     |     |     |     |     |     |                 |    |                  |      |      |      |      |      |      |    |                  |      |      |      |      |      |      |    |                   |   |   |   |      |      |      |        |    |                   |   |   |   |      |      |      |    |                   |      |      |      |   |   |   |    |                                     |   |   |   |   |   |   |         |    |                              |     |     |     |     |     |     |    |   |   |   |   |   |   |   |     |   |    |    |    |    |    |    |         |     |   |   |   |   |   |   |   |     |   |   |   |   |   |   |   |     |   |   |   |   |   |   |   |         |     |   |   |   |   |   |   |   |
| 14.            | Полоса препятствий с выстрелом из пневматического оружия (без учета времени, м) | 3   | 3     | 3                               | -                 | -     | -     |                 |  |  |                 |         |  |  |         |  |  |       |       |       |       |       |       |    |                 |     |     |     |     |     |     |                 |    |                  |      |      |      |      |      |      |    |                  |      |      |      |      |      |      |    |                   |   |   |   |      |      |      |        |    |                   |   |   |   |      |      |      |    |                   |      |      |      |   |   |   |    |                                     |   |   |   |   |   |   |         |    |                              |     |     |     |     |     |     |    |   |   |   |   |   |   |   |     |   |    |    |    |    |    |    |         |     |   |   |   |   |   |   |   |     |   |   |   |   |   |   |   |     |   |   |   |   |   |   |   |         |     |   |   |   |   |   |   |   |

| Код индикатора | Индикатор достижения компетенции   | Оценочные средства  |       |                                 |               |    |    |                            |  |  |                            |           |  |  |               |  |  |    |    |    |    |    |    |    |  |    |    |    |    |    |    |        |    |  |    |    |    |    |    |    |                        |    |                             |    |    |    |    |    |    |    |   |    |    |    |    |    |    |                        |    |                                  |    |    |    |    |    |    |    |  |    |    |    |    |    |    |                        |    |  |   |   |   |   |   |   |
|----------------|--|---|-------|---------------------------------|---------------|----|----|----------------------------|--|--|----------------------------|-----------|--|--|---------------|--|--|----|----|----|----|----|----|----|--|----|----|----|----|----|----|--------|----|--|----|----|----|----|----|----|------------------------|----|-----------------------------|----|----|----|----|----|----|----|---|----|----|----|----|----|----|------------------------|----|----------------------------------|----|----|----|----|----|----|----|--|----|----|----|----|----|----|------------------------|----|--|---|---|---|---|---|---|
|                |  |  <p>Нормативы испытаний (тестов)<br/>Воспитательского факультета спортивного комплекса «Горки» в городе Хабаровске (VTS)</p> <p>Испытание (тест) по выбору для лиц с острым зрением</p> <p><b>ВОСЬМАЯ СТУПЕНЬ</b><br/>(возрастная подгруппа от 10 до 14 лет включительно)</p> <table border="1" data-bbox="853 592 1323 951"> <thead> <tr> <th rowspan="3">№ п/п</th> <th rowspan="3">Наименование испытаний (тестов)</th> <th colspan="6">Результат</th> <th rowspan="3">Диагностическая значимость</th> </tr> <tr> <th colspan="3">Результат</th> <th colspan="3">Классификация</th> </tr> <tr> <th>10</th> <th>11</th> <th>12</th> <th>13</th> <th>14</th> <th>15</th> </tr> </thead> <tbody> <tr> <td>10</td> <td>Качество игрового исполнения срача на полу (сравнение игроков)</td> <td>11</td> <td>11</td> <td>11</td> <td>11</td> <td>11</td> <td>11</td> <td>Умение</td> </tr> <tr> <td>11</td> <td>Точность удара с места (начало движения)</td> <td>10</td> <td>10</td> <td>10</td> <td>10</td> <td>10</td> <td>10</td> <td rowspan="2">Средне-высокий уровень</td> </tr> <tr> <td>11</td> <td>Качество удара влет (50 см)</td> <td>14</td> <td>13</td> <td>13</td> <td>13</td> <td>13</td> <td>13</td> </tr> <tr> <td>12</td> <td>Средняя функция исполнения удара на стене (расстояние от 0,5 м)</td> <td>10</td> <td>10</td> <td>10</td> <td>10</td> <td>10</td> <td>10</td> <td rowspan="2">Средне-высокий уровень</td> </tr> <tr> <td>13</td> <td>Точность выполнения в воротничке</td> <td>10</td> <td>11</td> <td>11</td> <td>11</td> <td>11</td> <td>11</td> </tr> <tr> <td>14</td> <td>Качество исполнения (тест) по выбору в игровой форме</td> <td>10</td> <td>11</td> <td>11</td> <td>11</td> <td>11</td> <td>11</td> <td rowspan="2">Средне-высокий уровень</td> </tr> <tr> <td>15</td> <td>Качество исполнения (тест) по выбору в игровой форме (обязательное выполнение по времени равное остальным)</td> <td>8</td> <td>8</td> <td>8</td> <td>8</td> <td>8</td> <td>8</td> </tr> </tbody> </table> <p>8 800 030-00-00   www.vts.ru   N80003000000</p> | № п/п | Наименование испытаний (тестов) | Результат     |    |    |                            |  |  | Диагностическая значимость | Результат |  |  | Классификация |  |  | 10 | 11 | 12 | 13 | 14 | 15 | 10 | Качество игрового исполнения срача на полу (сравнение игроков) | 11 | 11 | 11 | 11 | 11 | 11 | Умение | 11 | Точность удара с места (начало движения) | 10 | 10 | 10 | 10 | 10 | 10 | Средне-высокий уровень | 11 | Качество удара влет (50 см) | 14 | 13 | 13 | 13 | 13 | 13 | 12 | Средняя функция исполнения удара на стене (расстояние от 0,5 м) | 10 | 10 | 10 | 10 | 10 | 10 | Средне-высокий уровень | 13 | Точность выполнения в воротничке | 10 | 11 | 11 | 11 | 11 | 11 | 14 | Качество исполнения (тест) по выбору в игровой форме | 10 | 11 | 11 | 11 | 11 | 11 | Средне-высокий уровень | 15 | Качество исполнения (тест) по выбору в игровой форме (обязательное выполнение по времени равное остальным) | 8 | 8 | 8 | 8 | 8 | 8 |
| № п/п          | Наименование испытаний (тестов)  | Результат   |       |                                 |               |    |    | Диагностическая значимость |  |  |                            |           |  |  |               |  |  |    |    |    |    |    |    |    |  |    |    |    |    |    |    |        |    |  |    |    |    |    |    |    |                        |    |                             |    |    |    |    |    |    |    |   |    |    |    |    |    |    |                        |    |                                  |    |    |    |    |    |    |    |  |    |    |    |    |    |    |                        |    |  |   |   |   |   |   |   |
|                |  | Результат   |       |                                 | Классификация |    |    |                            |  |  |                            |           |  |  |               |  |  |    |    |    |    |    |    |    |  |    |    |    |    |    |    |        |    |  |    |    |    |    |    |    |                        |    |                             |    |    |    |    |    |    |    |   |    |    |    |    |    |    |                        |    |                                  |    |    |    |    |    |    |    |  |    |    |    |    |    |    |                        |    |  |   |   |   |   |   |   |
|                |  | 10  | 11    | 12                              | 13            | 14 | 15 |                            |  |  |                            |           |  |  |               |  |  |    |    |    |    |    |    |    |  |    |    |    |    |    |    |        |    |  |    |    |    |    |    |    |                        |    |                             |    |    |    |    |    |    |    |   |    |    |    |    |    |    |                        |    |                                  |    |    |    |    |    |    |    |  |    |    |    |    |    |    |                        |    |  |   |   |   |   |   |   |
| 10             | Качество игрового исполнения срача на полу (сравнение игроков)   | 11  | 11    | 11                              | 11            | 11 | 11 | Умение                     |  |  |                            |           |  |  |               |  |  |    |    |    |    |    |    |    |  |    |    |    |    |    |    |        |    |  |    |    |    |    |    |    |                        |    |                             |    |    |    |    |    |    |    |   |    |    |    |    |    |    |                        |    |                                  |    |    |    |    |    |    |    |  |    |    |    |    |    |    |                        |    |  |   |   |   |   |   |   |
| 11             | Точность удара с места (начало движения)   | 10  | 10    | 10                              | 10            | 10 | 10 | Средне-высокий уровень     |  |  |                            |           |  |  |               |  |  |    |    |    |    |    |    |    |  |    |    |    |    |    |    |        |    |  |    |    |    |    |    |    |                        |    |                             |    |    |    |    |    |    |    |   |    |    |    |    |    |    |                        |    |                                  |    |    |    |    |    |    |    |  |    |    |    |    |    |    |                        |    |  |   |   |   |   |   |   |
| 11             | Качество удара влет (50 см)  | 14  | 13    | 13                              | 13            | 13 | 13 |                            |  |  |                            |           |  |  |               |  |  |    |    |    |    |    |    |    |  |    |    |    |    |    |    |        |    |  |    |    |    |    |    |    |                        |    |                             |    |    |    |    |    |    |    |   |    |    |    |    |    |    |                        |    |                                  |    |    |    |    |    |    |    |  |    |    |    |    |    |    |                        |    |  |   |   |   |   |   |   |
| 12             | Средняя функция исполнения удара на стене (расстояние от 0,5 м)  | 10  | 10    | 10                              | 10            | 10 | 10 | Средне-высокий уровень     |  |  |                            |           |  |  |               |  |  |    |    |    |    |    |    |    |  |    |    |    |    |    |    |        |    |  |    |    |    |    |    |    |                        |    |                             |    |    |    |    |    |    |    |   |    |    |    |    |    |    |                        |    |                                  |    |    |    |    |    |    |    |  |    |    |    |    |    |    |                        |    |  |   |   |   |   |   |   |
| 13             | Точность выполнения в воротничке   | 10  | 11    | 11                              | 11            | 11 | 11 |                            |  |  |                            |           |  |  |               |  |  |    |    |    |    |    |    |    |  |    |    |    |    |    |    |        |    |  |    |    |    |    |    |    |                        |    |                             |    |    |    |    |    |    |    |   |    |    |    |    |    |    |                        |    |                                  |    |    |    |    |    |    |    |  |    |    |    |    |    |    |                        |    |  |   |   |   |   |   |   |
| 14             | Качество исполнения (тест) по выбору в игровой форме   | 10  | 11    | 11                              | 11            | 11 | 11 | Средне-высокий уровень     |  |  |                            |           |  |  |               |  |  |    |    |    |    |    |    |    |  |    |    |    |    |    |    |        |    |  |    |    |    |    |    |    |                        |    |                             |    |    |    |    |    |    |    |   |    |    |    |    |    |    |                        |    |                                  |    |    |    |    |    |    |    |  |    |    |    |    |    |    |                        |    |  |   |   |   |   |   |   |
| 15             | Качество исполнения (тест) по выбору в игровой форме (обязательное выполнение по времени равное остальным) | 8   | 8     | 8                               | 8             | 8  | 8  |                            |  |  |                            |           |  |  |               |  |  |    |    |    |    |    |    |    |  |    |    |    |    |    |    |        |    |  |    |    |    |    |    |    |                        |    |                             |    |    |    |    |    |    |    |   |    |    |    |    |    |    |                        |    |                                  |    |    |    |    |    |    |    |  |    |    |    |    |    |    |                        |    |  |   |   |   |   |   |   |

| Код индикатора | Индикатор достижения компетенции                                | Оценочные средства  |      |                               |          |    |    |                 |  |  |                 |         |  |  |       |  |  |   |   |   |   |   |   |   |   |    |    |    |   |    |    |                 |   |  |    |    |    |   |    |    |   |  |    |    |    |   |    |    |             |   |  |    |    |    |   |    |    |   |  |    |    |    |   |    |    |   |  |    |    |    |   |    |    |        |   |  |    |    |    |   |    |    |   |  |    |    |    |   |    |    |  |
|----------------|---|---|------|-------------------------------|----------|----|----|-----------------|--|--|-----------------|---------|--|--|-------|--|--|---|---|---|---|---|---|---|---|----|----|----|---|----|----|-----------------|---|--|----|----|----|---|----|----|---|--|----|----|----|---|----|----|-------------|---|--|----|----|----|---|----|----|---|--|----|----|----|---|----|----|---|--|----|----|----|---|----|----|--------|---|--|----|----|----|---|----|----|---|--|----|----|----|---|----|----|--|
|                |   | <p><b>Нормативы испытаний (тестов)</b><br/> <b>Профессионального квалификационного сертификата «Работа в сфере ИТ»</b><br/> Испытание (тесты) по выбору для лиц с традиционными квалификациями и параллельно с ними<br/> <b>ВОСЬМАЯ СТУПЕНЬ</b><br/> (расчетная группа от 20 до 24 лет включительно)</p> <table border="1"> <thead> <tr> <th rowspan="3">№п/п</th> <th rowspan="3">Наименование испытания (тест)</th> <th colspan="6">Критерии</th> <th rowspan="3">Эссенциальность</th> </tr> <tr> <th colspan="3">Уровень</th> <th colspan="3">Время</th> </tr> <tr> <th>1</th> <th>2</th> <th>3</th> <th>1</th> <th>2</th> <th>3</th> </tr> </thead> <tbody> <tr> <td>1</td> <td>Исполнить вычисления с помощью калькулятора в заданной ситуации</td> <td>20</td> <td>22</td> <td>24</td> <td>9</td> <td>10</td> <td>11</td> <td rowspan="2">Эссенциальность</td> </tr> <tr> <td>2</td> <td>Провести вычисления с помощью калькулятора в заданной ситуации</td> <td>20</td> <td>22</td> <td>24</td> <td>9</td> <td>10</td> <td>11</td> </tr> <tr> <td>3</td> <td>Оформление накладной СЗТ на вывозные грузы</td> <td>20</td> <td>22</td> <td>24</td> <td>9</td> <td>10</td> <td>11</td> <td rowspan="3">Компетенции</td> </tr> <tr> <td>4</td> <td>Оформление накладной СЗТ на вывозные грузы</td> <td>20</td> <td>22</td> <td>24</td> <td>9</td> <td>10</td> <td>11</td> </tr> <tr> <td>5</td> <td>Оформление накладной СЗТ на вывозные грузы</td> <td>20</td> <td>22</td> <td>24</td> <td>9</td> <td>10</td> <td>11</td> </tr> <tr> <td>6</td> <td>Оформление накладной СЗТ на вывозные грузы</td> <td>20</td> <td>22</td> <td>24</td> <td>9</td> <td>10</td> <td>11</td> <td rowspan="2">Навыки</td> </tr> <tr> <td>7</td> <td>Выполнение расчетов на основании заданных данных</td> <td>20</td> <td>22</td> <td>24</td> <td>9</td> <td>10</td> <td>11</td> </tr> <tr> <td>8</td> <td>Оформление накладной СЗТ на вывозные грузы</td> <td>20</td> <td>22</td> <td>24</td> <td>9</td> <td>10</td> <td>11</td> <td></td> </tr> </tbody> </table> <p>☎ 8-800-105-30-02    🌐 www.rtr.ru    📄 rtr.gov.ru</p> | №п/п | Наименование испытания (тест) | Критерии |    |    |                 |  |  | Эссенциальность | Уровень |  |  | Время |  |  | 1 | 2 | 3 | 1 | 2 | 3 | 1 | Исполнить вычисления с помощью калькулятора в заданной ситуации | 20 | 22 | 24 | 9 | 10 | 11 | Эссенциальность | 2 | Провести вычисления с помощью калькулятора в заданной ситуации | 20 | 22 | 24 | 9 | 10 | 11 | 3 | Оформление накладной СЗТ на вывозные грузы | 20 | 22 | 24 | 9 | 10 | 11 | Компетенции | 4 | Оформление накладной СЗТ на вывозные грузы | 20 | 22 | 24 | 9 | 10 | 11 | 5 | Оформление накладной СЗТ на вывозные грузы | 20 | 22 | 24 | 9 | 10 | 11 | 6 | Оформление накладной СЗТ на вывозные грузы | 20 | 22 | 24 | 9 | 10 | 11 | Навыки | 7 | Выполнение расчетов на основании заданных данных | 20 | 22 | 24 | 9 | 10 | 11 | 8 | Оформление накладной СЗТ на вывозные грузы | 20 | 22 | 24 | 9 | 10 | 11 |  |
| №п/п           | Наименование испытания (тест)                                   | Критерии  |      |                               |          |    |    | Эссенциальность |  |  |                 |         |  |  |       |  |  |   |   |   |   |   |   |   |   |    |    |    |   |    |    |                 |   |  |    |    |    |   |    |    |   |  |    |    |    |   |    |    |             |   |  |    |    |    |   |    |    |   |  |    |    |    |   |    |    |   |  |    |    |    |   |    |    |        |   |  |    |    |    |   |    |    |   |  |    |    |    |   |    |    |  |
|                |   | Уровень   |      |                               | Время    |    |    |                 |  |  |                 |         |  |  |       |  |  |   |   |   |   |   |   |   |   |    |    |    |   |    |    |                 |   |  |    |    |    |   |    |    |   |  |    |    |    |   |    |    |             |   |  |    |    |    |   |    |    |   |  |    |    |    |   |    |    |   |  |    |    |    |   |    |    |        |   |  |    |    |    |   |    |    |   |  |    |    |    |   |    |    |  |
|                |   | 1   | 2    | 3                             | 1        | 2  | 3  |                 |  |  |                 |         |  |  |       |  |  |   |   |   |   |   |   |   |   |    |    |    |   |    |    |                 |   |  |    |    |    |   |    |    |   |  |    |    |    |   |    |    |             |   |  |    |    |    |   |    |    |   |  |    |    |    |   |    |    |   |  |    |    |    |   |    |    |        |   |  |    |    |    |   |    |    |   |  |    |    |    |   |    |    |  |
| 1              | Исполнить вычисления с помощью калькулятора в заданной ситуации | 20  | 22   | 24                            | 9        | 10 | 11 | Эссенциальность |  |  |                 |         |  |  |       |  |  |   |   |   |   |   |   |   |   |    |    |    |   |    |    |                 |   |  |    |    |    |   |    |    |   |  |    |    |    |   |    |    |             |   |  |    |    |    |   |    |    |   |  |    |    |    |   |    |    |   |  |    |    |    |   |    |    |        |   |  |    |    |    |   |    |    |   |  |    |    |    |   |    |    |  |
| 2              | Провести вычисления с помощью калькулятора в заданной ситуации  | 20  | 22   | 24                            | 9        | 10 | 11 |                 |  |  |                 |         |  |  |       |  |  |   |   |   |   |   |   |   |   |    |    |    |   |    |    |                 |   |  |    |    |    |   |    |    |   |  |    |    |    |   |    |    |             |   |  |    |    |    |   |    |    |   |  |    |    |    |   |    |    |   |  |    |    |    |   |    |    |        |   |  |    |    |    |   |    |    |   |  |    |    |    |   |    |    |  |
| 3              | Оформление накладной СЗТ на вывозные грузы                      | 20  | 22   | 24                            | 9        | 10 | 11 | Компетенции     |  |  |                 |         |  |  |       |  |  |   |   |   |   |   |   |   |   |    |    |    |   |    |    |                 |   |  |    |    |    |   |    |    |   |  |    |    |    |   |    |    |             |   |  |    |    |    |   |    |    |   |  |    |    |    |   |    |    |   |  |    |    |    |   |    |    |        |   |  |    |    |    |   |    |    |   |  |    |    |    |   |    |    |  |
| 4              | Оформление накладной СЗТ на вывозные грузы                      | 20  | 22   | 24                            | 9        | 10 | 11 |                 |  |  |                 |         |  |  |       |  |  |   |   |   |   |   |   |   |   |    |    |    |   |    |    |                 |   |  |    |    |    |   |    |    |   |  |    |    |    |   |    |    |             |   |  |    |    |    |   |    |    |   |  |    |    |    |   |    |    |   |  |    |    |    |   |    |    |        |   |  |    |    |    |   |    |    |   |  |    |    |    |   |    |    |  |
| 5              | Оформление накладной СЗТ на вывозные грузы                      | 20  | 22   | 24                            | 9        | 10 | 11 |                 |  |  |                 |         |  |  |       |  |  |   |   |   |   |   |   |   |   |    |    |    |   |    |    |                 |   |  |    |    |    |   |    |    |   |  |    |    |    |   |    |    |             |   |  |    |    |    |   |    |    |   |  |    |    |    |   |    |    |   |  |    |    |    |   |    |    |        |   |  |    |    |    |   |    |    |   |  |    |    |    |   |    |    |  |
| 6              | Оформление накладной СЗТ на вывозные грузы                      | 20  | 22   | 24                            | 9        | 10 | 11 | Навыки          |  |  |                 |         |  |  |       |  |  |   |   |   |   |   |   |   |   |    |    |    |   |    |    |                 |   |  |    |    |    |   |    |    |   |  |    |    |    |   |    |    |             |   |  |    |    |    |   |    |    |   |  |    |    |    |   |    |    |   |  |    |    |    |   |    |    |        |   |  |    |    |    |   |    |    |   |  |    |    |    |   |    |    |  |
| 7              | Выполнение расчетов на основании заданных данных                | 20  | 22   | 24                            | 9        | 10 | 11 |                 |  |  |                 |         |  |  |       |  |  |   |   |   |   |   |   |   |   |    |    |    |   |    |    |                 |   |  |    |    |    |   |    |    |   |  |    |    |    |   |    |    |             |   |  |    |    |    |   |    |    |   |  |    |    |    |   |    |    |   |  |    |    |    |   |    |    |        |   |  |    |    |    |   |    |    |   |  |    |    |    |   |    |    |  |
| 8              | Оформление накладной СЗТ на вывозные грузы                      | 20  | 22   | 24                            | 9        | 10 | 11 |                 |  |  |                 |         |  |  |       |  |  |   |   |   |   |   |   |   |   |    |    |    |   |    |    |                 |   |  |    |    |    |   |    |    |   |  |    |    |    |   |    |    |             |   |  |    |    |    |   |    |    |   |  |    |    |    |   |    |    |   |  |    |    |    |   |    |    |        |   |  |    |    |    |   |    |    |   |  |    |    |    |   |    |    |  |

| Код индикатора | Индикатор достижения компетенции | Оценочные средства  |
|----------------|----------------------------------|---|
|                |                                  | <div data-bbox="831 331 1357 995" data-label="Image"> </div> <p data-bbox="824 1075 1223 1102"><u>Примерная тематика рефератов</u></p> <ol data-bbox="824 1110 2107 1474" style="list-style-type: none"> <li>1. Диагноз и краткая характеристика заболевания студента.</li> <li>2. Влияние заболевания на личную работоспособность и самочувствие.</li> <li>3. Медицинские противопоказания при занятиях физическими упражнениями и применение других средств физической культуры при данном заболевании (диагнозе).</li> <li>4. Составление и обоснование индивидуального комплекса физических упражнений и доступных средств физической культуры (с указанием примерной дозировки).</li> <li>5. Физическая культура в общекультурной и профессиональной подготовке специалиста.</li> <li>6. Физическая культура и спорт как социальные феномены общества.</li> <li>7. Основы здорового образа жизни.</li> <li>8. Общая физическая и специальная подготовка в системе физического воспитания.</li> <li>9. Основы оздоровительной физической культуры.</li> </ol> |

| Код индикатора   | Индикатор достижения компетенции  | Оценочные средства   |
|--|---|--|
|  |   | 10. Общие положения, организация и судейство соревнований.<br>11. Допинг и антидопинговый контроль.<br>12. Массаж, как средство реабилитации.<br>13. Лечебная физическая культура: средства и методы.<br>14. Подвижная игра, как средство и метод физического развития.<br>15. Тестирование уровня физического развития студентов.<br>16. Современные проблемы физической культуры и спорта.<br>17. Комплекс ГТО: история и современность  |
| <b>УК-8 Способен создавать и поддерживать в повседневной жизни и в профессиональной деятельности безопасные условия жизнедеятельности для сохранения природной среды, обеспечения устойчивого развития общества, в том числе при угрозе и возникновении чрезвычайных ситуаций и военных конфликтов</b> |   |  |
| <b>Безопасность жизнедеятельности</b>  |   |  |
| УК-8.1   | Анализирует и идентифицирует факторы опасного и вредного влияния элементов среды обитания (технических средств, технологических процессов, материалов, зданий и сооружений, природных и социальных явлений) | <b>Перечень теоретических вопросов к экзамену:</b><br>1. Название, цель, задачи изучения дисциплины. Теоретическая база БЖД.<br>2. Принципы обеспечения безопасности. Методы и средства обеспечения безопасности.<br>3. Характеристика нервной системы человека. Зрительный анализатор. Осознание, температурная чувствительность. Обоняние, восприятие вкуса, мышечное чувство. Болевая чувствительность, слуховой анализатор и вибрационная чувствительность.<br>4. Формы трудовой деятельности.<br>5. Микроклимат. Действие параметров микроклимата на человека. Нормирование параметров микроклимата. Нормирование теплового облучения. Способы нормализации микроклимата производственных помещений. Защита от теплового облучения.<br>6. Промышленная вибрация. Количественные характеристики вибрации. Действие вибрации на организм человека. Защита от вибрации<br>7. Производственное освещение. Характеристики освещения. Виды производственного освещения. Нормирование производственного освещения. Устройство и обслуживание систем искусственного освещения.<br>8. Риск как количественная оценка опасности. Основные положения теории риска. Концепция приемлемого риска.<br>9. Характеристика ионизирующих излучений. Биологическое действие ионизирующих излучений. Защита от ионизирующих излучений.<br>10. Электромагнитные поля промышленной частоты. Постоянные магнитные поля. Электромагнитные поля радиочастот. Защита от электромагнитных полей. |

| <i>Код индикатора</i> | <i>Индикатор достижения компетенции</i>  | <i>Оценочные средства</i>   |
|-----------------------|--|---|
|                       |  | <p>11. Воздействие негативных (вредных и опасных) факторов на организм человека. Классификация. Причины и следствия.</p> <p>12. Перечислите характеристики опасностей природного происхождения</p> <p>13. Перечислите характеристики опасностей техногенного происхождения</p> <p>14. Перечислите характеристики опасностей социального происхождения</p> <p><b>Примерные практические задания:</b></p> <p>Задание № 1<br/>Пусть, число работающих в химической промышленности составляет 300 тыс. чел. Ежегодно на предприятиях химической промышленности в результате несчастных случаев погибает в среднем 150 чел. Определите величину индивидуального риска. Превышает ли расчетное значение величину приемлемого риска для развитых стран.</p> <p>Задание № 2<br/>Индивидуальный риск 3* относится к транспорту:</p> <p>а) автомобильному<br/>б) водному<br/>в) железнодорожному<br/>г) воздушному</p>  |
| УК-8.2                | Выявляет проблемы, связанные с нарушениями техники безопасности на рабочем месте; предлагает мероприятия по предотвращению чрезвычайных ситуаций | <p><b>Перечень теоретических вопросов к экзамену:</b></p> <p>1. Эргономические основы БЖД. Профессиональная пригодность человека. Причины ошибок и нарушений человека в процессе труда.</p> <p>2. Производственная среда и условия труда. Тяжесть и напряженность труда</p> <p>3. Молниезащита промышленных объектов.</p> <p>4. Статическое электричество. Средства защиты от статического электричества.</p> <p>5. Обучение работающих по безопасности труда. Надзор и контроль за соблюдением законодательства о труде. Ответственность за нарушения законодательства о труде.</p> <p>6. Основные причины поражения человека электрическим током. Действие тока на человека. Факторы, определяющие действие электрического тока на организм человека. Защитное заземление. Зануление. Защитное отключение. Организационные мероприятия, обеспечивающие безопасную работу в электроустановках.</p> <p>7. Порядок расследования и учета несчастных случаев на производстве. Анализ травматизма.</p> |

| <i>Код индикатора</i> | <i>Индикатор достижения компетенции</i> | <i>Оценочные средства</i>   |
|-----------------------|---|---|
|                       |   | <p><b>Примерные практические задания:</b></p> <p><b>Задание № 1</b><br/> Определите КЕО (%) если освещенность в данной точке помещения составляет 200лк, наружная освещенность - 10000лк.</p> <p><b>Задание № 2</b><br/> На сколько классов подразделяются условия труда?<br/> А.3<br/> Б.4<br/> В.2<br/> Г.1</p> <p><b>Задание № 3</b><br/> Итоговый класс (подкласс) условий труда на рабочем месте устанавливают .....<br/> А. по наиболее высокому классу (подклассу) вредности и (или) опасности одного из имеющихся на рабочем месте вредных и (или) опасных факторов<br/> Б. по самому низкому классу (подклассу) вредности и (или) опасности одного из имеющихся на рабочем месте вредных и (или) опасных факторов.<br/> В. по процентному соотношению<br/> Г. по обеспеченности СИЗ</p> <p><b>Задание № 4</b><br/> Определите суммарный уровень звукового давления в помещении, в котором установлены четыре работающих источника со следующими уровнями звукового давления:<br/> 1 источник – 67дБ<br/> 2 источник – 78дБ<br/> 3 источник – 65дБ<br/> 4 источник – 65дБ.</p> <p><b>Задание № 5</b><br/> Определите скорость движения воздуха на рабочем месте, используя термоанемометр (или чашечный анемометр), и установите соответствие фактического значения требуемым нормам.</p> |

| <i>Код индикатора</i> | <i>Индикатор достижения компетенции</i> | <i>Оценочные средства</i>   |
|-----------------------|---|---|
|                       |   | <p><b>Задание № 6</b><br/> На предприятии произошел пожар, обнаружен пострадавший. Он предъявляет жалобы на наличие раны в области правой руки, на сильную боль в области раны. Общее состояние удовлетворительное, на передней части поверхности руки отмечается рана размером 4 x 3 см. Какие средства индивидуальной медицинской защиты необходимо применить при оказании медицинской помощи пострадавшему?</p> <p><b>Задание № 7</b><br/> В организме человека радиоактивный плутоний и лантан концентрируются в:<br/> а) в скелете<br/> б) в печени<br/> в) в мышцах<br/> г) в легких</p> <p><b>Задание № 8</b><br/> Соотнесите вид излучения с коэффициентом относительной биологической эффективности:<br/> 1. Рентгеновское и <math>\gamma</math>-излучение<br/> 2. Нейтроны с энергией меньше 20кЭв<br/> 3. Протоны с энергией меньше 10 мЭв<br/> 4. Тяжелые ядра отдачи<br/> а) 1<br/> б) 3<br/> в) 10<br/> г) 20</p> <p><b>Комплексные задания:</b><br/> <b>Задание № 1</b><br/> В учреждении, где вы работаете, имеются легкие защитные костюмы Л-1, противогазы гражданские ГП-5 и пакеты индивидуальные перевязочные на каждого из сотрудников. По системе оповещения РСЧС получена информация о радиационном заражении территории и скорой эвакуации. Определите порядок ваших действий.</p> <p><b>Задание № 2</b><br/> По каждому фактору установить класс условий труда на рабочем месте по представленным данным:</p> |

| Код индикатора | Индикатор достижения компетенции  | Оценочные средства   |                       |
|----------------|---|--|-----------------------|
|                |   | Химическое вещество и его фактическая концентрация, мг/м <sup>3</sup>  | Кислота серная<br>2,4 |
|                |   | Энергозатраты, Вт  | 270                   |
|                |   | Температура воздуха, °С  | 18                    |
|                |   | Относительная влажность, %   | 40                    |
|                |   | Скорость движения воздуха, м/с   | 0,3                   |
|                |   | Шум (эквивалентный уровень звука), дБА   | 75                    |
|                |   | Вибрация локальная, эквивалентный корректированный уровень виброускорения, дБ  | -                     |
|                |   | Вибрация общая, эквивалентный корректированный уровень виброускорения, дБ, ось Z   | 90                    |
|                |   | Освещенность, лк / разряд и подразряд зрительной работы (искусственное освещение)  | <u>100</u><br>√6      |
|                |   | Электрические поля промышленной частоты 50 Гц<br>Время, ч / Напряженность, кВ/м  | 8/5                   |
|                |   | Масса поднимаемого и перемещаемого груза вручную, кг (Подъем и перемещение тяжести постоянно в течение рабочего дня (смены) (мужчина) (более 2 раз в час)  | 7                     |
|                |   | Напряженность трудового процесса (Число производственных объектов одновременного наблюдения, ед)   | 6                     |
|                |   | Установить общую оценку условий труда с учетом комплексного воздействия вредных и (или) опасных факторов, тяжести и напряженности труда.   |                       |
| УК-8.3         | Разъясняет правила поведения при возникновении чрезвычайных ситуаций природного и техногенного происхождения; оказывает первую помощь, описывает способы участия в восстановительных мероприятиях | <p><b>Перечень теоретических вопросов к экзамену:</b></p> <ol style="list-style-type: none"> <li>1. Чрезвычайная ситуация. Классификации ЧС. Ликвидация последствий ЧС. Управление ЧС.</li> <li>2. Огнетушащие вещества. Установки пожаротушения. Организация пожарной охраны на предприятии.</li> <li>3. Безопасность жизнедеятельности как наука. Понятия «опасность» и «безопасность», их роль и значение в жизнедеятельности человека и общества.</li> <li>4. Критерии и классификация чрезвычайных ситуаций.</li> <li>5. Классификация чрезвычайных ситуаций природного характера, причины и следствия</li> <li>6. Литосферные чрезвычайные ситуации. Причины их возникновения, следствия, меры безопасности</li> <li>7. Гидросферные чрезвычайные ситуации. Причины их возникновения, следствия, меры безопасности</li> <li>8. Атмосферные чрезвычайные ситуации. Причины их возникновения, следствия, меры безопасности</li> <li>9. Природные пожары. Опасности и порядок действий при угрозе, причины их возникновения,</li> </ol> |                       |

| <i>Код индикатора</i> | <i>Индикатор достижения компетенции</i> | <i>Оценочные средства</i>  |
|-----------------------|---|--|
|                       |   | <p>следствия, меры безопасности.</p> <p>10. Биологические чрезвычайные ситуации. Понятие эпидемии и пандемий.</p> <p>11. Военные чрезвычайные ситуации.</p> <p>12. Классификация чрезвычайных ситуаций техногенного характера. Правила поведения при угрозе или их возникновении.</p> <p>13. Аварии с выбросом (угрозой выброса) радиоактивных веществ. Правила поведения и действия населения при радиационных авариях и радиоактивном загрязнении местности.</p> <p>14. Аварии с выбросом (угрозой выброса) химически опасных веществ и их характеристика. Поражающие факторы. Правила поведения и действия населения.</p> <p>15. Транспорт и его опасности. Транспортные аварии и катастрофы.</p> <p>16. Пожары и взрывы. Пожарная безопасность.</p> <p>17. Чрезвычайные ситуации социального характера.</p> <p>18. Чрезвычайные ситуации криминального характера и защита от них. Общественная опасность экстремизма и терроризма. Безопасность поведения в толпе и при массовой панике Психологические аспекты чрезвычайной ситуации.</p> <p>19. Гражданская оборона, основные понятия, её задачи. Организация гражданской обороны в образовательных учреждениях.</p> <p>20. Первая доврачебная помощь при поражениях в чрезвычайных ситуациях мирного времени.</p> <p>21. Что такое чрезвычайная ситуация?</p> <p>22. Классификация ЧС</p> <p>23. Опасные факторы различных ЧС</p> <p>24. Что такое первая доврачебная помощь?</p> <p>25. Основные приемы первой доврачебной помощи при различных случаях</p> <p>26. Какова государственная политика в области подготовки и защиты населения в условиях ЧС?</p> <p><b>Примерные практические задания:</b><br/> Задание № 1<br/> Из предложенного перечня ответов выбрать правильные. Комплекс сердечно-легочной реанимации включает в себя:</p> <ol style="list-style-type: none"> <li>1) измерение артериального давления;</li> <li>2) наложение на раны стерильных повязок;</li> </ol> |

| <i>Код индикатора</i> | <i>Индикатор достижения компетенции</i> | <i>Оценочные средства</i>   |
|-----------------------|---|---|
|                       |   | <p>3) наложение шин на поврежденные конечности;<br/> 4) непрямой массаж сердца;<br/> 5) искусственную вентиляцию легких.</p> <p>Задание № 2<br/> Напишите эссе на тему «Террористические акты - преступления против человечности». При написании используйте примеры террористических актов, которые произошли в России и за рубежом.</p> <p>Задание № 3<br/> Устройство, предназначенное для перевозки людей и (или) грузов – это ...</p> <p>Задание № 4<br/> Необходимые действия населения при экологической катастрофе ...<br/> а) отстаивание питьевой воды<br/> б) для снижения возможностей отравления следует дышать носом<br/> в) проверка газоснабжения, водопровода, канализации<br/> г) проветривать квартиру в городах следует только днём<br/> д) нельзя применять продукты, имевшие контакт с водой<br/> е) осторожное обращение с растворителями, ядохимикатами, моющими и чистящими средствами</p> <p><b>Комплексные задания:</b></p> <p>Задание № 1<br/> В 30 км от вашего постоянного места жительства произошла авария на химически опасном объекте. Возникла угроза заражения людей и местности АХОВ (хлором). Определите порядок действий.</p> <p>Задание № 2<br/> По системе оповещения РСЧС был получен сигнал об опасности обширного подтопления территории в районе вашего проживания. Из сообщения понятно, что ваш дом попадет в зону подтопления. Определите порядок действий в сложившейся ситуации.</p> <p>Задание № 3<br/> Авария на хладокомбинате города, в котором вы проживаете, привела к утечке аммиака. Управление по делам ГО ЧС города передало сообщение об эвакуации населения, проживающего вблизи хладокомбината. Определите порядок ваших действий и применение современных средств защиты.</p> |

| <i>Код индикатора</i> | <i>Индикатор достижения компетенции</i> | <i>Оценочные средства</i>   |
|-----------------------|---|---|
|                       |   | <p>Задание № 4<br/>В результате аварии на очистном сооружении в городской водопровод попало значительное количество хлора. Возникла угроза массового поражения населения. Определите порядок ваших действий и применение современных средств защиты.</p> <p>Задание № 5<br/>Из-за взрыва бытового газа обрушилась часть соседнего жилого дома, погибли жильцы, многие были ранены, несколько человек оказались заблокированы в магазине подвального помещения. Ваш дом находится в зоне риска. Определите порядок ваших действий.</p> <p>Задание 6<br/>Произошел крупный пожар, который был вызван неосторожным применением пиротехники. По заключению следствия жертвы пожара погибли преимущественно из-за отравления угарным газом и продуктами горения, ожогов и давки. К какому виду ответственности должно быть привлечено руководство за нарушение правил пожарной безопасности? Укажите последовательность осуществления первой медицинской помощи при отравлении угарным газом. Как называется неконтролируемый процесс горения, причиняющий материальный ущерб, вред жизни и здоровью людей, интересам общества и государства?</p> <p>Задание 7<br/>В результате схода лавины погибли четверо туристов. Двум участникам группы удалось спастись. Их попытки самостоятельно откопать пострадавших оказались безуспешными. По данным МЧС, ориентировочно в горном массиве сошло 2,1 тыс. м<sup>3</sup> снега: ширина лавины составила 7 метров, глубина – 3 метра и длина – 100 метров. Как называется удушье, обусловленное кислородным голоданием и избытком углекислоты в крови и тканях? Укажите последовательность осуществления первой медицинской помощи при сильном обморожении конечностей. Если скорость лавины составляет 200 км/ч, а дальность ее выброса – 1 км, то время (в секундах), за которое лавина сойдет с горного массива, составит ...?</p> <p>Задание 8</p> |

| Код индикатора   | Индикатор достижения компетенции  | Оценочные средства  |
|--|---|---|
|  |   | <p>В районе аэропорта потерпел катастрофу пассажирский самолет. 44 человека погибло, 1 – пострадал. Официальное расследование катастрофы провел Межгосударственный авиационный комитет (МАК). Непосредственной причиной катастрофы названа ошибка пилотирования. Как называется уменьшение давления в салоне самолета? Укажите последовательность действий человека в случае возникновения аварийной ситуации в самолете. Если в 2011 году в России в авиакатастрофах погибло 120 человек, что составляет 24 % от общего количества всех погибших, то во всем мире за этот год в результате авиакатастроф погибло человек.</p>  |
| <p><b>УК-9 Способен использовать базовые дефектологические знания в социальной и профессиональной сферах</b></p> |   |   |
| <p><b>Технология профессионально-личностного саморазвития</b></p>  |   |   |
| <p>УК-9.1</p>  | <p>Обладает знаниями о нозологиях, связанных с ограниченными возможностями здоровья</p> | <p><b>Перечень теоретических вопросов к зачету:</b></p> <p><b>Тест:</b> Выберите правильный ответ</p> <p>1. Нозология - это</p> <p>а) учение о болезнях, позволяющее решать основную задачу частной патологии и клинической медицины: познание структурно-функциональных взаимосвязей при патологии, биологические и медицинские основы болезней;</p> <p>б) раздел медицины, изучающий происхождение болезней, условия и причины их возникновения.</p> <p>в) механизм зарождения и развития заболеваний и отдельных их проявлений.</p> <p>2. Личностные качества, предопределенные социальными факторами - это ...</p> <p>а) механическая память;</p> <p>б) ценностные ориентации;</p> <p>в) инстинкты;</p> <p>г) музыкальный слух.</p> <p><b>Тематика сообщений и докладов:</b> Нарушениями в развитии. Отклонение в развитии. Ограниченные возможности здоровья.</p> <p><b>Практическое задание</b></p> <p>Опишите требования к рабочему месту сотрудника по направлению вашего обучения с разными видами ограниченных возможностей здоровья.</p> |
| <p>УК-9.2</p>  | <p>Учитывает специфику</p>  | <p><b>Перечень теоретических вопросов к зачету:</b> Стадии общего адаптационного синдрома (1</p>  |

| Код индикатора                        | Индикатор достижения компетенции  | Оценочные средства  |
|---------------------------------------|---|---|
|                                       | <p>нозологий при взаимодействии с лицами с ОВЗ в социальной и профессиональной сферах</p>                     | <p>стадия - стадия тревоги возникает в момент действия стресса; 2 стадия - стадия резистентности; 3 стадия - стадия истощения.)</p> <p><b>Тематика сообщений и докладов:</b> Лица с нарушениями слуха (глухие, слабослышащие, позднооглохшие). Лица с нарушениями зрения (слепые, слабовидящие). Лица с нарушениями речи. Лица с нарушениями интеллекта (умственно отсталые). Лица с задержкой психического развития (ЗПР). Лица с нарушениями опорно-двигательного аппарата (ДЦП). Лица с нарушениями эмоционально-волевой сферы. Лица с множественными нарушениями (сочетание 2-х или 3-х нарушений).</p> <p><b>Практическое задание</b></p> <p>Составьте рекомендации работы с категориями лиц с нарушениями в развитии.</p> |
| <b>Безопасность жизнедеятельности</b> |   |   |
| УК-9.1                                | <p>Обладает знаниями о нозологиях, связанных с ограниченными возможностями здоровья</p>                       | <p><b>Перечень теоретических вопросов к экзамену:</b></p> <ol style="list-style-type: none"> <li>1. Понятие «инвалидность»</li> <li>2. Что такое «нозологическая группа инвалидов»?</li> <li>3. Характеристики групп, выделяемых врачебно-трудовой экспертной комиссией у взрослых</li> <li>4. Ограничения функциональности инвалидов по категориям, связанным с отклонениями деятельности той или иной системы</li> <li>5. Особенности различных видов патологий (нарушение зрения, патологии слуха, нарушение интеллекта, изменения со стороны опорно-двигательного аппарата, нарушение речи)</li> </ol>  |
| УК-9.2                                | <p>Учитывает специфику нозологий при взаимодействии с лицами с ОВЗ в социальной и профессиональной сферах</p> | <p><b>Перечень теоретических вопросов к экзамену:</b></p> <ol style="list-style-type: none"> <li>1. Нормативно-правовые основы системы обеспечения доступности для инвалидов объектов социальной, инженерной, транспортной инфраструктур, объектов сферы обслуживания и других организаций</li> <li>2. Структурно-функциональные зоны и элементы объекта, основные требования к обеспечению их доступности</li> <li>3. Основные виды стойких нарушений функций, понятие о барьерах окружающей среды и способах их</li> </ol>  |

| Код индикатора  | Индикатор достижения компетенции   | Оценочные средства  |
|---|--|---|
|   |  | <p>преодоления</p> <p>4. Технические средства обеспечения доступности, порядок их эксплуатации, включая требования безопасности</p> <p>5. Основные правила и способы информирования инвалидов, в том числе граждан, имеющих нарушения слуха, зрения, умственного развития</p> <p>6. Порядок взаимодействия сотрудников организации социального обслуживания при предоставлении услуг инвалиду</p> <p>7. Понятие «независимая жизнь»</p> <p>8. Правила этикета при общении с людьми с ОВЗ</p>  |
| <b>УК-10 Способен принимать обоснованные экономические решения в различных областях жизнедеятельности</b> |  |   |
| <b>Экономика предприятия</b>  |  |   |
| УК-10.1   | Понимает экономические законы, категории и принципы, возможности их использования в различных областях жизнедеятельности | <p><b>Перечень теоретических вопросов к зачету:</b></p> <ol style="list-style-type: none"> <li>1. Предприятие в рыночной среде. Классификация предприятий. Правовое регулирование деятельности предприятия.</li> <li>2. Производственные, коммерческие и финансовые связи предприятия в рыночной среде.</li> <li>3. Основные средства предприятия. Состав и виды основных средств.</li> <li>4. Оценка и учет основных средств. Первоначальная, восстановительная и остаточная стоимость основных средств.</li> <li>5. Износ и амортизация основных средств. Нормы амортизации. Начисление амортизационных отчислений линейным и нелинейными способами.</li> <li>6. Показатели эффективности использования основных средств предприятия и пути их повышения.</li> <li>7. Оборотные средства. Состав и структура оборотных средств предприятия.</li> <li>8. Нормирование оборотных средств. Общие понятия и способы нормирования.</li> <li>9. Показатели эффективности использования оборотных средств и пути ускорения их оборачиваемости.</li> <li>10. Трудовые ресурсы предприятия: количественная и качественная характеристика.</li> </ol> |

| Код индикатора | Индикатор достижения компетенции | Оценочные средства  |      |    |    |   |   |   |                |       |    |    |    |    |
|----------------|----------------------------------|---|------|----|----|---|---|---|----------------|-------|----|----|----|----|
|                |                                  | <p>11. Фонды рабочего времени. Показатели их использования</p> <p>12. Показатели эффективности использования трудовых ресурсов. Производительность труда.</p> <p>13. Оплата труда на предприятии: сущность, функции. Системы сдельной и повременной оплаты труда.</p> <p>14. Расходы и затраты предприятия. Экономические элементы затрат и калькуляционные статьи.</p> <p>15. Расходы и затраты предприятия. Постоянные и переменные, прямые и косвенные, основные и накладные затраты.</p> <p>16. Себестоимость продукции предприятия и структура затрат. Калькулирование себестоимости продукции предприятия.</p> <p>17. Основные пути снижения себестоимости продукции (работ, услуг) предприятия.</p> <p>18. Цены и ценообразование на предприятии. Методы ценообразования и виды цен. Ценовая политика предприятия.</p> <p>19. Прибыль как основной показатель деятельности предприятия. Виды прибыли и методы ее расчета.</p> <p>20. Чистая прибыль предприятия и ее распределение.</p> <p>21. Рентабельность продукции и общая рентабельность предприятия: показатели и пути их повышения.</p> <p>22. Инвестиции и методы их оценки.</p> <p><b>Примерные практические задания для зачета:</b></p> <p>1. Предполагаемый выход организации на зарубежные рынки характеризуется следующими денежными потоками:</p> <table border="1" data-bbox="824 1302 2101 1417"> <thead> <tr> <th data-bbox="824 1302 1037 1342">Годы</th> <th data-bbox="1037 1302 1249 1342">0</th> <th data-bbox="1249 1302 1462 1342">1</th> <th data-bbox="1462 1302 1675 1342">2</th> <th data-bbox="1675 1302 1888 1342">3</th> <th data-bbox="1888 1302 2101 1342">4</th> </tr> </thead> <tbody> <tr> <td data-bbox="824 1342 1037 1417">Денежный поток</td> <td data-bbox="1037 1342 1249 1417">- 100</td> <td data-bbox="1249 1342 1462 1417">50</td> <td data-bbox="1462 1342 1675 1417">40</td> <td data-bbox="1675 1342 1888 1417">40</td> <td data-bbox="1888 1342 2101 1417">15</td> </tr> </tbody> </table> <p>Определите срок окупаемости, дисконтированный срок окупаемости и чистую</p> | Годы | 0  | 1  | 2 | 3 | 4 | Денежный поток | - 100 | 50 | 40 | 40 | 15 |
| Годы           | 0                                | 1   | 2    | 3  | 4  |   |   |   |                |       |    |    |    |    |
| Денежный поток | - 100                            | 50  | 40   | 40 | 15 |   |   |   |                |       |    |    |    |    |

| Код индикатора | Индикатор достижения компетенции   | Оценочные средства  |        |   |    |    |   |        |      |      |   |        |      |      |
|----------------|--|---|--------|---|----|----|---|--------|------|------|---|--------|------|------|
|                |  | <p>приведенную стоимость при требуемой доходности 15%.</p> <p>3. Проект, рассчитанный на 15 лет, требует инвестиции в размере 150 млн.руб. В первые пять лет никаких поступлений не ожидается, в последующие 10 лет ежегодный доход составит 50 млн.руб. Следует ли принять этот проект, если коэффициент дисконтирования составляет 15%.</p> <p>2. Имеются данные о двух проектах (тыс.руб.). Проранжируйте эти проекты по критериям IRR, PP, NPV, если ставка дисконтирования равна 10%.</p> <table border="1" data-bbox="824 624 2101 738"> <thead> <tr> <th>Проект</th> <th>I</th> <th>P1</th> <th>P2</th> </tr> </thead> <tbody> <tr> <td>A</td> <td>- 4000</td> <td>2500</td> <td>3000</td> </tr> <tr> <td>B</td> <td>- 2000</td> <td>1200</td> <td>1500</td> </tr> </tbody> </table> <p><b>Примерный перечень тем комплексной исследовательской работы:</b></p> <ol style="list-style-type: none"> <li>1.Инвестиционная деятельность предприятия и ее экономическая эффективность (на примере .....</li> <li>2. Оценка эффективности деятельности организации (на примере...).</li> <li>3. Роль планирования на предприятии (на примере...).</li> <li>4.Способы минимизации угрозы банкротства хозяйствующего субъекта.</li> </ol> | Проект | I | P1 | P2 | A | - 4000 | 2500 | 3000 | B | - 2000 | 1200 | 1500 |
| Проект         | I  | P1  | P2     |   |    |    |   |        |      |      |   |        |      |      |
| A              | - 4000   | 2500  | 3000   |   |    |    |   |        |      |      |   |        |      |      |
| B              | - 2000   | 1200  | 1500   |   |    |    |   |        |      |      |   |        |      |      |
| УК-10.2        | Использует экономические знания для принятия обоснованных экономических решений в различных областях жизнедеятельности | <p><b>Перечень теоретических вопросов к зачету:</b></p> <ol style="list-style-type: none"> <li>1. Предприятие в рыночной среде. Классификация предприятий.             <ol style="list-style-type: none"> <li>Производственные, коммерческие и финансовые связи предприятия в рыночной среде.Правовое регулирование деятельности предприятия.                 <ol style="list-style-type: none"> <li>1. Основные средства предприятия. Состав и виды основных средств.</li> <li>2. Оценка и учет основных средств. Первоначальная, восстановительная и остаточная стоимость основных средств.</li> </ol> </li> </ol> </li> </ol>  |        |   |    |    |   |        |      |      |   |        |      |      |

| <i>Код индикатора</i> | <i>Индикатор достижения компетенции</i> | <i>Оценочные средства</i>   |
|-----------------------|---|---|
|                       |   | <p>3. Износ и амортизация основных средств. Нормы амортизации. Начисление амортизационных отчислений линейным и нелинейными способами.</p> <p>4. Показатели эффективности использования основных средств предприятия и пути их повышения.</p> <p>5. Оборотные средства. Состав и структура оборотных средств предприятия.</p> <p>6. Нормирование оборотных средств. Общие понятия и способы нормирования.</p> <p>7. Показатели эффективности использования оборотных средств и пути ускорения их оборачиваемости.</p> <p>8. Трудовые ресурсы предприятия: количественная и качественная характеристика.</p> <p>9. Фонды рабочего времени. Показатели их использования</p> <p>10. Показатели эффективности использования трудовых ресурсов. Производительность труда.</p> <p>11. Оплата труда на предприятии: сущность, функции. Системы сдельной и повременной оплаты труда.</p> <p>12. Расходы и затраты предприятия. Экономические элементы затрат и калькуляционные статьи.</p> <p>13. Расходы и затраты предприятия. Постоянные и переменные, прямые и косвенные, основные и накладные затраты.</p> <p>14. Себестоимость продукции предприятия и структура затрат. Калькулирование себестоимости продукции предприятия.</p> <p>15. Основные пути снижения себестоимости продукции (работ, услуг) предприятия.</p> <p>16. Цены и ценообразование на предприятии. Методы ценообразования и виды цен. Ценовая политика предприятия.</p> <p>17. Прибыль как основной показатель деятельности предприятия. Виды прибыли и методы ее расчета.</p> <p>18. Чистая прибыль предприятия и ее распределение.</p> <p>19. Рентабельность продукции и общая рентабельность предприятия: показатели и пути их повышения.</p> <p>20. Инвестиции и методы их оценки.</p> |

| Код индикатора                     | Индикатор достижения компетенции | Оценочные средства  |
|------------------------------------|----------------------------------|---|
|                                    |                                  | <p><b>Примерные практические задания для зачета:</b></p> <p><b>Задание 1.</b> В 1 квартале предприятие реализовало продукции на 25000 тыс.руб., среднеквартальные остатки оборотных средств составили 2500 тыс.руб. Во 2 квартале объем реализации продукции увеличится на 10%, а время одного оборота оборотных средств будет сокращено на один день. Определите: 1) коэффициент оборачиваемости оборотных средств и время одного оборота в днях в 1 квартале; 2) коэффициент оборачиваемости оборотных средств и их абсолютную величину во 2 квартале; 3) высвобождение оборотных средств в результате сокращения продолжительности одного оборота оборотных средств.</p> <p><b>Задание 2.</b> Цех производит один вид продукции – продукцию А. Объем производства в июне составил 1000 единиц продукции А. Общая цеховая себестоимость за июнь составила 1 000 000 рублей, при этом в структуре цеховой себестоимости 40% составляют переменные затраты, и 60% - постоянные затраты. Таким образом, себестоимость единицы продукции А в июне составила 1000 руб./ед. На июль планируется объем производства 1200 единиц продукции А. Какова будет планируемая цеховая себестоимость единицы продукции А в июле?</p> <p><b>Задание 3.</b> Рентабельность продукции по предприятию №1 повысилась по сравнению с предыдущим годом на 20%, а по предприятию №2 на 25%. Сумма затрат сократилась по предприятию №1 на 10%, а по предприятию №2 на 16%.</p> <p>Определить как изменится прибыль предприятий</p> <p><b>Примерный перечень тем комплексной исследовательской работы:</b></p> <ol style="list-style-type: none"> <li>1. Изучение и оценка затрат на производство (на примере .....).</li> <li>2. Оценка финансовых результатов деятельности предприятия (на примере ....).</li> <li>3. Изучение системы управления предприятием (на примере .....).</li> <li>4. Оценка уровня производительности труда и значение ее роста в организации (на примере .....).</li> </ol> |
| <b>Производственный менеджмент</b> |                                  |   |

| Код индикатора                         | Индикатор достижения компетенции   | Оценочные средства   |  |  |   |                                      |  |  |  |  |
|--|--|--|--|--|---|--------------------------------------|--|--|--|--|
| УК-10.1                                | Понимает экономические законы, категории и принципы, возможности их использования в различных областях жизнедеятельности | <p>Перечень тем для подготовки к зачету с оценкой по дисциплине «Производственный менеджмент»:</p> <ol style="list-style-type: none"> <li>1. Общая характеристика организации и ее ресурсов: люди, технология, материалы, капитал, информация. Простые и сложные организации. Формальные и неформальные организации. Коммерческие и некоммерческие организации.</li> <li>2. Общие аспекты в работе руководителя: содержание, роли, функции управления. Информационные, межличностные роли руководителя, роли, связанные с принятием решений.</li> <li>3. Внутренняя среда организации. Внутренние переменные как результат управленческих решений и их взаимосвязь: цели, задачи, структура, технология, люди.</li> <li>4. Внешняя среда организации. Характеристика факторов прямого и косвенного воздействия: поставщики, потребители, конкуренты, законодательство, уровень экономики, уровень технологии, групповые интересы.</li> <li>5. Организационные структуры управления предприятием</li> </ol>   |  |  |   |                                      |  |  |  |  |
| УК-10.2                                | Использует экономические знания для принятия обоснованных экономических решений в различных областях жизнедеятельности   | <p><b>Практические задания</b></p> <p>1. Изучаются три варианта вложения средств в некоторый трехлетний инвестиционный проект, в котором предполагается получить доход за первый год - 25 млн. руб., за второй - 30 млн. руб., за третий 50 млн. руб. Поступления доходов происходят в конце соответствующего года, а норма доходности прогнозируется на первый год - 10 %, на второй - 15 %, на третий - 20 %. Какие из изучаемых вариантов строительства являются выгодными, если в проект требуется сделать начальные капитальные вложения в размере: 1 вариант строительства - 70 млн. руб., 2 вариант строительства - 75 млн. руб., 3 вариант строительства - 80 млн. руб.</p> <p>2. Предприятие владеет машиной, которая была полностью амортизирована и может быть продана по рыночной стоимости. Есть возможность купить новую машину для замены старой. В этом случае ожидается сокращение издержек производства. Увеличение выпуска товарной продукции не предполагается. Выгодна ли покупка новой машины, если предприятие требует 10%-ную годовую реальную норму дохода на инвестиции?</p> <p>Таблица 5 Исходные данные</p> <table border="1" data-bbox="824 1249 2134 1450"> <thead> <tr> <th data-bbox="824 1249 1140 1450">Продажная цена старой машины, тыс.руб.</th> <th data-bbox="1140 1249 1458 1450">Цена приобретения новой машины, тыс.руб.</th> <th data-bbox="1458 1249 1809 1450">Годовая сумма сокращения издержек производства от использования новой машины, тыс. руб.</th> <th data-bbox="1809 1249 2134 1450">Срок использования новой машины, лет</th> </tr> </thead> <tbody> <tr> <td> </td> <td> </td> <td> </td> <td> </td> </tr> </tbody> </table> | Продажная цена старой машины, тыс.руб. | Цена приобретения новой машины, тыс.руб. | Годовая сумма сокращения издержек производства от использования новой машины, тыс. руб. | Срок использования новой машины, лет |  |  |  |  |
| Продажная цена старой машины, тыс.руб. | Цена приобретения новой машины, тыс.руб.   | Годовая сумма сокращения издержек производства от использования новой машины, тыс. руб.  | Срок использования новой машины, лет   |  |   |                                      |  |  |  |  |
|  |  |  |  |  |   |                                      |  |  |  |  |

| Код индикатора                | Индикатор достижения компетенции   | Оценочные средства  |       |       |       |   |  |        |                              |  |  |  |  |  |   |   |   |   |   |   |   |       |       |       |       |   |       |   |       |   |       |       |       |       |   |       |       |       |       |       |       |
|-------------------------------|--|---|-------|-------|-------|---|--|--------|------------------------------|--|--|--|--|--|---|---|---|---|---|---|---|-------|-------|-------|-------|---|-------|---|-------|---|-------|-------|-------|-------|---|-------|-------|-------|-------|-------|-------|
|                               |  | 80  | 500   | 70    | 5     | <p><b>№2</b><br/> Каковы периоды окупаемости каждого из следующих проектов (данные в таблице)</p> <ol style="list-style-type: none"> <li>1. При условии, что вы хотите использовать метод окупаемости, и период окупаемости равен двум годам, на какой из проектов вы согласитесь?</li> <li>2. Если период окупаемости равен трём годам, какой из проектов вы выберете?</li> <li>3. Если альтернативные издержки составляют 10 %, какие проекты будут иметь положительные чистые текущие стоимости?</li> <li>4. «В методе окупаемости слишком большое значение уделяется потокам денежных средств, возникающим за пределами периода окупаемости». Верно ли это утверждение?</li> <li>5. «Если фирма использует один период окупаемости для всех проектов, вероятно, она одобрит слишком много краткосрочных проектов». Верно, или неверно?</li> </ol> <table border="1" data-bbox="824 836 2130 1011"> <thead> <tr> <th rowspan="2">Проект</th> <th colspan="6">Потоки денежных средств (CF)</th> </tr> <tr> <th>0</th> <th>1</th> <th>2</th> <th>3</th> <th>4</th> <th>5</th> </tr> </thead> <tbody> <tr> <td>А</td> <td>-5000</td> <td>+1000</td> <td>+1000</td> <td>+3000</td> <td>0</td> <td>+3000</td> </tr> <tr> <td>Б</td> <td>-1000</td> <td>0</td> <td>+1000</td> <td>+2000</td> <td>+3000</td> <td>+2000</td> </tr> <tr> <td>С</td> <td>-5000</td> <td>+1000</td> <td>+1000</td> <td>+3000</td> <td>+5000</td> <td>+1000</td> </tr> </tbody> </table> |  | Проект | Потоки денежных средств (CF) |  |  |  |  |  | 0 | 1 | 2 | 3 | 4 | 5 | А | -5000 | +1000 | +1000 | +3000 | 0 | +3000 | Б | -1000 | 0 | +1000 | +2000 | +3000 | +2000 | С | -5000 | +1000 | +1000 | +3000 | +5000 | +1000 |
| Проект                        | Потоки денежных средств (CF)   |   |       |       |       |   |  |        |                              |  |  |  |  |  |   |   |   |   |   |   |   |       |       |       |       |   |       |   |       |   |       |       |       |       |   |       |       |       |       |       |       |
|                               | 0  | 1   | 2     | 3     | 4     | 5   |  |        |                              |  |  |  |  |  |   |   |   |   |   |   |   |       |       |       |       |   |       |   |       |   |       |       |       |       |   |       |       |       |       |       |       |
| А                             | -5000  | +1000   | +1000 | +3000 | 0     | +3000   |  |        |                              |  |  |  |  |  |   |   |   |   |   |   |   |       |       |       |       |   |       |   |       |   |       |       |       |       |   |       |       |       |       |       |       |
| Б                             | -1000  | 0   | +1000 | +2000 | +3000 | +2000   |  |        |                              |  |  |  |  |  |   |   |   |   |   |   |   |       |       |       |       |   |       |   |       |   |       |       |       |       |   |       |       |       |       |       |       |
| С                             | -5000  | +1000   | +1000 | +3000 | +5000 | +1000   |  |        |                              |  |  |  |  |  |   |   |   |   |   |   |   |       |       |       |       |   |       |   |       |   |       |       |       |       |   |       |       |       |       |       |       |
| <b>Проектная деятельность</b> |  |   |       |       |       |   |  |        |                              |  |  |  |  |  |   |   |   |   |   |   |   |       |       |       |       |   |       |   |       |   |       |       |       |       |   |       |       |       |       |       |       |
| УК-10.1                       | Понимает экономические законы, категории и принципы, возможности их использования в различных областях жизнедеятельности | <p><b>Теоретические вопросы:</b></p> <ol style="list-style-type: none"> <li>1. Характеристика проектной деятельности.</li> <li>2. Понятие проекта. Классификация проектов и требования к ним. Привести примеры.</li> <li>3. Основные составляющие проекта и их характеристика.</li> <li>4. Отечественные и зарубежные проекты. Главные отличия.</li> <li>5. Принципы проектирования. Привести примеры соблюдения и несоблюдения принципов проектирования.</li> <li>6. Требования к подготовке отчета по проекту в электронном виде.</li> <li>7. Требования к подготовке презентации по проекту в электронном виде.</li> </ol> |       |       |       |   |  |        |                              |  |  |  |  |  |   |   |   |   |   |   |   |       |       |       |       |   |       |   |       |   |       |       |       |       |   |       |       |       |       |       |       |

| Код индикатора   | Индикатор достижения компетенции  | Оценочные средства  |
|--|---|---|
|  |   | 8. Требования к подготовке доклада для защиты проекта.<br>9. Критерии оценки защиты проекта в виде презентации.   |
| УК-10.2  | Использует экономические знания для принятия обоснованных экономических решений в различных областях жизнедеятельности  | <p><b>Практическое задание №1.</b> Обоснование актуальности (на основе литературных и информационных источников), выбор целей и задач проекта. Разработка этапов проектирования.</p> <p><b>Практическое задание №2.</b> Составление технического задания и календарного плана по проекту.</p> <p><b>Практическое задание №3.</b> Выбор технических средств, оборудования и ресурсов для реализации проекта.</p>   |
| <b>УК-11 Способен формировать нетерпимое отношение к проявлениям экстремизма, терроризма, коррупционному поведению и противодействовать им в профессиональной деятельности</b> |   |   |
| <b>Основы Российского законодательства</b>   |   |   |
| УК-11.1  | Определяет круг рисков экстремистской, террористической, коррупционной активности в рамках поставленной цели и предлагает способы их устранения, оценивает с позиции законодательства | <p><b>Примерные практические задания</b></p> <p>1. Проанализируйте статьи Уголовного кодекса Российской Федерации, Кодекса Российской Федерации об административных правонарушениях, Гражданского кодекса Российской Федерации, Трудового кодекса Российской Федерации и выявите содержащиеся анти экстремистские, антитеррористические, антикоррупционные нормы.</p> <p>2. Используя ресурсы СПС Консультант Плюс, найдите 3 примера из судебной практики, связанных с привлечением к ответственности за правонарушения</p> <ul style="list-style-type: none"> <li>- экстремисткой направленности</li> <li>- террористического характера</li> <li>- коррупционного характера.</li> </ul> <p>3. Используя ресурсы сети Интернет, найдите информацию о фактах экстремизма, терроризма, коррупции в интересующей вас отрасли.</p> |
| УК-11.2  | Планирует реализацию задач в зоне своей ответственности с учетом имеющихся ресурсов и ограничений, действующих правовых норм законодательства   | <p><b>Примерные тесты:</b></p> <p>1. Экстремизм - это</p> <ul style="list-style-type: none"> <li>а) приверженность крайним взглядам, методам действий (обычно в политике).</li> <li>б) идеология допустимости использования крайних мер, экстремумов социального поведения, для получения желаемого эффекта</li> <li>в) политика, основанная на систематическом применении террора</li> </ul>   |

| <i>Код индикатора</i> | <i>Индикатор достижения компетенции</i> | <i>Оценочные средства</i>  |
|-----------------------|---|--|
|                       |   | <p>2. Терроризм - это</p> <ul style="list-style-type: none"> <li>а) политика, основанная на систематическом применении террора</li> <li>б) применение силы или угроза её применения сильнейшей стороной по отношению к слабейшей</li> <li>в) идеология насилия и практика воздействия на общественное сознание, на принятие решений органами государственной власти, органами местного самоуправления или международными организациями, связанная с силовым воздействием, устрашением мирного населения и/или иными формами противоправных насильственных действий</li> </ul> <p>3. Что такое коррупция?</p> <ul style="list-style-type: none"> <li>а) Важнейшее условие существования общественных отношений</li> <li>б) Приемлемый способ решения вопросов</li> <li>в) Злоупотребление служебным положением, дача взятки, получение взятки, злоупотребление полномочиями, коммерческий подкуп либо иное незаконное использование физическим лицом своего должностного положения вопреки законным интересам общества и государства в целях получения выгоды в виде денег, ценностей.</li> </ul> <p>4. Профилактика коррупции включает:</p> <ul style="list-style-type: none"> <li>а) деятельность правоохранительных органов и органов государственной власти субъектов Российской Федерации в пределах их полномочий по предупреждению коррупции, в том числе по выявлению и последующему устранению причин коррупции</li> <li>б) деятельность институтов гражданского общества, организаций и физических лиц по выявлению и последующему устранению причин коррупции</li> <li>в) деятельность федеральных органов государственной власти, органов государственной власти субъектов Российской Федерации, органов местного самоуправления, институтов гражданского общества, организаций и физических лиц в пределах их полномочий по предупреждению коррупции, в том числе по выявлению и последующему устранению причин коррупции</li> </ul> <p>5. Принципы противодействия коррупции в Российской Федерации включают:</p> <ul style="list-style-type: none"> <li>а) признание, обеспечение и защита основных прав и свобод человека и гражданина, законность, публичность и открытость деятельности государственных органов и органов местного самоуправления</li> <li>б) неотвратимость ответственности за совершение коррупционных правонарушений</li> <li>в) комплексное использование политических, организационных, информационно-пропагандистских, социально-экономических, правовых, специальных и иных мер</li> </ul> |

| Код индикатора | Индикатор достижения компетенции | Оценочные средства  |
|----------------|----------------------------------|---|
|                |                                  | <p>г) сотрудничество государства с институтами гражданского общества, международными организациями и физическими лицами</p> <p><b>Примерные практические задания:</b></p> <p>1. Трепова, представившись художницей по имени Настя, 2 апреля 2023 г. пронесла взрывное устройство в кафе Street Food Bar № 1, расположенное на Васильевском острове в Санкт-Петербурге, где проходила творческая встреча с 40-летним блогером и военкором Владленом Татарским. Бомба мощностью 200 граммов в тротиловом эквиваленте была спрятана в покрытом бронзовой краской гипсовом бюсте. Его подарила военкору Трепова. Взрывное устройство сработало в 18:15. Татарский погиб, 40 человек, в том числе трое подростков, были ранены.<br/> Дайте правовую оценку ситуации со ссылкой на статьи Уголовного кодекса РФ.</p> <p>2. У ранее судимого Верещагина 1982 года рождения на открытом участке тела (шее) обнаружена татуировка в виде нацистской свастики.<br/> Дайте правовую оценку ситуации со ссылкой на статьи Кодекса РФ об административных правонарушениях.</p> <p>3. Перов с сентября по ноябрь 2021 года в соцсети «ВКонтакте» призывал к насильственным действиям в отношении представителей партии «Единая Россия», разместил в соцсети запись с призывом к расправе над членами партии «Единая Россия».<br/> Дайте правовую оценку ситуации со ссылкой на статьи Уголовного кодекса РФ.</p> <p>4. Инспектор ДПС остановил автомобиль «Хендэ Акцент» для проверки документов. У водителя имелись явные признаки алкогольного опьянения, и ему предложили пройти освидетельствование на алкоголь. Прибор («Алкотектор PRO-100touch») показал у него 0,641 мг/л алкоголя в выдыхаемом воздухе. Водитель предложил инспекторам не составлять протокол об административном нарушении за вознаграждение. Вышел из патрульной машины, дошел до отделения Сбера поблизости и через несколько минут вернулся обратно с пачкой купюр в руках, которые начал складывать в бардачок полицейским. Инспекторы предупреждали его, что это дача взятки должностному лицу, за которую установлена уголовная ответственность. Гражданин не реагировал, продолжая набивать бардачок деньгами. Сотрудники ДПС доложили о ситуации в дежурную часть, на место прибыла следственно-оперативная группа полиции и представитель Следственного комитета. В присутствии понятых из бардачка изъяли деньги в размере 90000 рублей, факт дачи взятки должностному лицу</p> |

| Код индикатора | Индикатор достижения компетенции | Оценочные средства  |
|----------------|----------------------------------|---|
|                |                                  | задокументирован.<br>Дайте правовую оценку ситуации со ссылкой на статьи Уголовного кодекса РФ. |

### **ОБЩЕПРОФЕССИОНАЛЬНЫЕ КОМПЕТЕНЦИИ**

**ОПК-1 – Способен изучать, анализировать, использовать механизмы химических реакций, происходящих в технологических процессах и окружающем мире, основываясь на знаниях о строении вещества, природе химической связи и свойствах различных классов химических элементов, соединений, веществ и материалов**

#### **Общая и неорганическая химия**



|         |  |   |
|---------|--|---|
| ОПК-1.1 | Использует законы химии при изучении и анализе технологических процессов и процессов в окружающем мире | <p>Пример вопросов для зачёта (1-й семестр)</p> <ol style="list-style-type: none"> <li>1. Функции состояния системы. Параметры состояния системы. Внутренняя энергия системы.</li> <li>2. Влияние температуры на направление химического процесса.</li> <li>3. Энергетические эффекты химических реакций. Энтальпия.</li> <li>4. Закон Гесса и следствия из него.</li> <li>5. Энтропия химической системы и ее изменение в ходе реакции.</li> <li>6. Энергия Гиббса и направление химических реакций.</li> <li>7. Скорость химической реакции- основные понятия.</li> <li>8. Факторы, влияющие на скорость химической реакции. Закон действующих масс.</li> <li>9. Влияние температуры на скорость химических реакций. Правило Вант-Гоффа Энергия активации.</li> <li>10. Химическое равновесие, его признаки.</li> <li>11. Смещение химических равновесий. Принцип Ле- Шетелье.</li> <li>12. Растворы. Общая характеристика растворов.</li> <li>13. Способы выражения концентрации растворов.</li> <li>14. Растворы электролитов. Теория электролитической диссоциации.</li> <li>15. Константа диссоциации электролита. Закон разбавления Оствальда.</li> <li>16. Обменные реакции в растворах электролитов. Ионное равновесие в гомогенных системах.</li> <li>17. Образование и растворение осадков. Произведение растворимости.</li> <li>18. Ионное произведение воды.</li> <li>19. Механизм гидролиза солей. Типы гидролиза.</li> <li>20. Степень и константа гидролиза солей.</li> </ol> |
|---------|--|---|

| Код индикатора | Индикатор достижения компетенции  | Оценочные средства  |
|----------------|---|---|
|                |   | 21. Окислительно-восстановительные реакции. Окислители. Восстановители. Направление ОВР.<br>22. Электрохимические процессы. Электродный потенциал. Гальванический элемент.<br>23. Коррозия: типы коррозии. Коррозия металлов.<br>24. Электролиз. Законы Фарадея.  |
| ОПК-1.2        | Решает технологические задачи с использованием знаний о строении веществ, природе химической связи и свойствах различных классов химических элементов, веществ и материалов | <p><b>Задача 1</b><br/>           Вычислить тепловой эффект реакции <math>2P_{(к)} + 5Cl_{2(г)} = 2PCl_{5(к)}</math>, если известны тепловые эффекты следующих реакций:<br/> <math>2P_{(к)} + 3Cl_{2(г)} = 2PCl_{3(к)} \quad \Delta H_r^0 = -645 \text{ кДж}</math><br/> <math>PCl_{3(к)} + Cl_{2(г)} = PCl_5 \quad \Delta H_r^0 = -126 \text{ кДж}</math></p> <p><b>Задача 2</b><br/>           Пользуясь стандартными энтальпиями образования, рассчитайте тепловой эффект реакции:<br/> <math>2Cl_{2(г)} + 2H_2O_{(г)} = 4HCl_{(г)} + O_{2(г)}</math><br/> <math>\Delta H_{H_2O(г)}^0 = -241,8 \text{ кДж}</math><br/> <math>\Delta H_{(HCl)(г)}^0 = -92,3 \text{ кДж}</math></p> <p><b>Задача 3.</b> Написать выражение константы равновесия <math>K_c</math> и указать направление смещения равновесия при изменении <math>P</math> (если <math>T = \text{const}</math>) и <math>T</math> (если <math>P = \text{const}</math>) для следующих реакций:<br/>           1) <math>C_{\text{(графит)}} + CO_{2(г)} \rightleftharpoons 2CO_{(г)}</math>, <math>\Delta H_r^0 = +172,5 \text{ кДж}</math>; <math>\uparrow T</math>; <math>\uparrow P</math>;<br/>           2) <math>2CO_{(г)} + O_{2(г)} \rightleftharpoons 2CO_{2(г)}</math>, <math>\Delta H_r^0 = -566,0 \text{ кДж}</math>; <math>\downarrow T</math>; <math>\uparrow P</math>;<br/>           3) <math>N_{2(г)} + O_{2(г)} \rightleftharpoons 2NO_{(г)}</math>, <math>\Delta H_r^0 = +180,0 \text{ кДж}</math>; <math>\downarrow T</math>; <math>\downarrow P</math>.</p> <p><b>Задача 4.</b> Константа диссоциации циановодородной кислоты равна <math>7,9 \cdot 10^{-9}</math>.<br/>           Найти степень диссоциации <math>HCN</math> в <math>0,001M</math> растворе. Найти концентрацию ионов <math>CN^-</math> в этом растворе.</p> |
| ОПК-1.3        | Применяет знания о закономерностях химических процессов при решении технологических задач   | 1. Общие свойства s-металлов.<br>2. Химия d-элементов. Степени окисления (привести пример).<br>3. Элементы VI группы главной подгруппы. Сера: строение атома, степени окисления, химические свойства.<br>4. Соединения серы.  |

| Код индикатора | Индикатор достижения компетенции | Оценочные средства  |
|----------------|----------------------------------|---|
|                |                                  | <p>5. Соли серной кислоты .</p> <p>6. Основные причины многообразия кислородсодержащих кислот серы.</p> <p>7. Примеры кислородсодержащих кислот серы.</p> <p>8. Элементы VI группы побочной подгруппы. Характерные степени окисления.</p> <p>9. Хром. Соединения хрома. Характер соединений (химические реакции) .</p> <p>10. Система «хромат – дихромат»</p> <p>11. Элементы VII группы побочной подгруппы. Характерные степени окисления, природные соединения и получение металлов.</p> <p>12. Марганец. Соединения марганца.</p> <p>13. По термодинамическим уравнениям рассчитайте тепловой эффект реакции:</p> $\text{FeO}_{(к)} + \text{H}_2_{(г)} = \text{Fe}_{(к)} + \text{H}_2\text{O}_{(г)} \quad \mathbf{H - ?}$ <p>1) <math>2\text{Fe}_{(к)} + \text{O}_2_{(г)} = 2\text{FeO}_{(к)} \quad \mathbf{H = -533,2 \text{ кДж}}</math></p> <p>2) <math>2\text{H}_2_{(г)} + \text{O}_2_{(г)} = 2 \text{H}_2\text{O}_{(г)} \quad \mathbf{H = - 483,8 \text{ кДж}}</math></p> <p>Укажите, является реакция эндо- или экзотермической?</p> <p>14. Не производя вычислений, установите знак <math>\Delta S_r</math> следующих реакций:</p> <p>а) <math>2\text{CH}_4_{(г)} = \text{C}_2\text{H}_2_{(г)} + 3\text{H}_2_{(г)}</math></p> <p>б) <math>\text{N}_2_{(г)} + 3\text{H}_2_{(г)} = 2\text{NH}_3_{(г)}</math></p> <p>в) <math>\text{C}_{(г)} + \text{O}_2_{(г)} = \text{CO}_2_{(г)}</math></p> <p>15. Написать выражение константы равновесия и указать смещение равновесия при заданных изменениях давления и температуры для реакций:</p> $\text{CO} + 2\text{H}_2 = \text{CH}_3\text{OH} \quad \Delta H > 0 \quad \downarrow T ; \uparrow P$ $\text{CH}_4 + \text{H}_2\text{S} = \text{CS}_2 + 3\text{H}_2 \quad \Delta H > 0 \quad \uparrow T ; \uparrow P$ <p>1. Основной закон геохимии. Массовый кларк. Классификация элементов по распространенности.</p> <p>2. Металлы. Характерные свойства металлов.</p> <p>3. Основные способы получения металлов.</p> <p>4. Общие свойства s-металлов.</p> <p>5. Химия d-элементов. Степени окисления (привести пример).</p> <p>6. Элементы VI группы главной подгруппы. Сера: строение атома, степени окисления, химические свойства.</p> <p>7. Соединения серы.</p> <p>8. Соли серной кислоты .</p> <p>9. Основные причины многообразия кислородсодержащих кислот серы.</p> <p>10. Примеры кислородсодержащих кислот серы.</p> <p>11. Элементы VI группы побочной подгруппы. Характерные степени окисления.</p> |

| Код индикатора                | Индикатор достижения компетенции   | Оценочные средства   |
|-------------------------------|--|--|
|                               |  | <p>12. Хром. Соединения хрома. Характер соединений (химические реакции ).</p> <p>13. Система «хромат – дихромат»</p> <p>14. Элементы VII группы побочной подгруппы. Характерные степени окисления, природные соединения и получение металлов.</p> <p>15. Марганец. Соединения марганца.</p> <p>16. Элементы II группы главной подгруппы. Общая характеристика элементов.</p> <p>17. Жесткость воды: виды жесткости, единицы измерения.</p> <p>18. Методы устранения жесткости воды</p> <p>1. Как получают металлический натрий? Приведите примеры реакций.</p> <p>2. Составьте уравнения реакций, которые нужно провести для осуществления следующих превращений:</p> $\text{Na} \rightarrow \text{NaOH} \rightarrow \text{Na}_2\text{CO}_3 \rightarrow \text{CaCO}_3 \rightarrow \text{CaO}$ <p>3. Укажите возможные степени окисления для элементов побочной подгруппы I группы. Сходство и различие в строении атомов элементов главной и побочной подгрупп. Почему элементы побочной подгруппы могут проявлять несколько степеней окисления?</p> <p>4. Составьте уравнения реакций, которые нужно провести для осуществления следующих превращений:</p> $\text{Cu} \rightarrow \text{Cu}(\text{NO}_3)_2 \rightarrow \text{Cu}(\text{OH})_2 \rightarrow \text{CuCl}_2 \rightarrow [\text{Cu}(\text{NH}_3)_4] \text{Cl}_2 \text{ (назвать соединение)}$ <p>1. Какие оксиды и гидроксиды образуют олово и свинец? Как изменяются их кислотно-основные и окислительно-восстановительные свойства в зависимости от степени окисления элементов? Составьте молекулярные и ионно-молекулярные уравнения реакций взаимодействия раствора гидроксида натрия :</p> <p>а) с оловом; б) с гидроксидом свинца (II).</p> <p>Проведите реакции и получите вещества.</p> |
| <b>Введение в направление</b> |  |  |
| ОПК-1.1                       | Использует законы химии при изучении и анализе технологических процессов и процессов в окружающем мире | <ul style="list-style-type: none"> <li>– Из уравнения Менделеева-Клапейрона выразить объем газа и определить в каких единицах нужно подставить в формулу величины, чтобы объем газа получился в м<sup>3</sup>.</li> <li>– Рассчитайте молярную и массовую долю марганца в оксиде марганца (VII).</li> <li>– В цехе размерами 90х20х6 м<sup>3</sup> из-за разгерметизации оборудования испарилось 10 кг аммиака. Температура воздуха в цехе 20 °С, давление P= 750 мм рт.ст. Рассчитать объемную концентрацию аммиака в воздухе и определить взрывоопасной ли получилась его смесь с воздухом, если считать,</li> </ul>   |

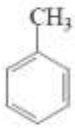
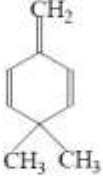
| Код индикатора            | Индикатор достижения компетенции  | Оценочные средства  |
|---------------------------|---|---|
|                           |   | <p>что пары аммиака равномерно распределились по всему свободному объему помещения? Значение коэффициента, учитывающего, что часть объема помещения занята оборудованием, принять равным 0,8. Концентрационные пределы воспламенения аммиака составляют, об. %: нижний -15,0, верхний – 28.</p> <p>– Рассчитать теоретический объем воздуха необходимый для полного сгорания 1 кг диэтилового эфира <math>C_2H_5OC_2H_5</math> при температуре <math>10^{\circ}C</math> и давлении 1,2 ат.</p>  |
| ОПК-1.2                   | Решает технологические задачи с использованием знаний о строении веществ, природе химической связи и свойствах различных классов химических элементов, веществ и материалов | <p>– Газовая смесь содержит 12 л <math>NH_3</math>, 5л <math>N_2</math> и 3л <math>H_2</math>, измеренных при н.у. Рассчитать объемные доли газов в этой смеси и ее среднюю молярную массу.</p> <p>– Дать краткую характеристику элементного состава топлива и его влияния на тепловую ценность топлива</p> <p>– Что означает выражение «Реагенты взяты в стехиометрическом соотношении»? Приведите примеры.</p> <p>– С какой целью при проведении химических процессов в промышленных условиях один из реагентов берут в избытке по отношению к стехиометрии реакции?</p>  |
| ОПК-1.3                   | Применяет знания о закономерностях химических процессов при решении технологических задач   | <p>– Перечислите основные проблемы химической промышленности и возможные пути их решения.</p> <p>– Железо массой 5,6 кг сожгли в <math>5,6 м^3</math> хлора (н.у.). Определите массу образовавшегося хлорида железа (III) и оставшихся реагентов, если степень превращения железа составила 98%. (<math>FeCl_3</math> -15,92 кг, Fe - 0,112 кг, <math>Cl_2</math> - 3,76 кг).</p> <p>– Как изменяется содержание углерода, кислорода и азота в ряду <i>древесина → торф → бурый уголь → каменный уголь → антрацит</i>.</p> <p>а) углерода увеличивается, кислорода уменьшается, азота почти не изменяется<br/> б) углерода уменьшается, кислорода и азота увеличивается<br/> в) углерода и кислорода увеличивается, азота почти не изменяется<br/> г) углерода и кислорода уменьшается, азота почти не изменяется<br/> д) углерода, кислорода и азота увеличивается</p> |
| <b>Органическая химия</b> |   |   |
| ОПК-1.1                   | Использует законы химии при изучении и анализе  | <p>– Какой объем уксусной эссенции плотностью 1,070 г/мл надо взять для приготовления столового уксуса объемом 200 мл и плотностью 1,007 г/мл ? Массовая доля уксусной кислоты в</p>  |

| Код индикатора | Индикатор достижения компетенции                        | Оценочные средства  |
|----------------|---|---|
|                | технологических процессов и процессов в окружающем мире | <p>уксусной эссенции равна 80% , в уксусе-6%.</p> <ul style="list-style-type: none"> <li>- Какое количество вещества формальдегида содержится в растворе объемом 3 л. и плотностью 1.06 г/мл, массовая доля Н-СНО в котором равна 20%?</li> <li>- При бромировании 8,4 г гомолога бензола, которое проводилось в темноте в присутствии FeBr<sub>3</sub>, была получена смесь трех изомерных монобромпроизводных общей массой 13,93 г. Установите состав исходного вещества и его возможное строение (четыре структурных формулы)</li> <li>- Напишите уравнения реакций, при помощи которых можно осуществить следующие превращения:<br/> а) этан → хлорэтан → этен → 1,2-дихлорэтан → этин.<br/> б) 3-метил – бутен -1 → 1,2 дихлор -3- метилбутан → 3- метилбутин- 1 → 3- метилбутиленид натрия → 4- метил-пентин- 2.</li> <li>- Углеводород состава C<sub>7</sub>H<sub>12</sub> взаимодействует с аммиачным раствором оксида серебра с образованием соединения C<sub>7</sub>H<sub>11</sub>Ag, а при гидратации образуется 5 – метилгексанон – 2. Составьте структурную формулу углеводорода и напишите уравнения описанных реакций.</li> <li>- Углеводород состава C<sub>7</sub>H<sub>12</sub> обесцвечивают бромную воду, даёт осадок с аммиачным раствором нитрата серебра, а при окислении образует оксид углерода (IV) и 4-метилпентановую кислоту. Составьте структурную формулу углеводорода и напишите уравнения описанных реакций.</li> <li>-</li> </ul> <p>1. К ароматическим соединениям относятся:</p> <div style="display: flex; justify-content: space-around; align-items: center;"> <div style="text-align: center;">  <p>1)</p> </div> <div style="text-align: center;">  <p>2)</p> </div> <div style="text-align: center;">  <p>3)</p> </div> <div style="text-align: center;">  <p>4)</p> </div> </div> |

| Код индикатора | Индикатор достижения компетенции  | Оценочные средства   |
|----------------|---|--|
|                |   | <p>6. С помощью каких реагентов можно различить следующие соединения: <i>трет</i>-бутилацетилен, 2,4-диметилгексан, 3-метилпент-2-ен?</p> <p>а) HBr;                      с) <math>\text{KMnO}_4/\text{H}_2\text{SO}_4</math>;<br/> б) <math>\text{Br}_2/\text{H}_2\text{O}</math>;            d) <math>\text{Cu}(\text{NH}_3)_2\text{OH}</math>.</p> <p>1) a, d; 2) b, d; 3) a, c; 4) b, c.</p> <p>2</p> <p>10. Какое из приведенных ниже соединений отвечает описанию:</p> <p>а) обесцвечивает бромную воду и реактив Вагнера;<br/> б) присоединяет 2 моля водорода;<br/> в) при окислении перманганатом калия в кислой среде образует среди продуктов окисления дикарбоновую кислоту;<br/> г) вступает в реакцию диенового синтеза в качестве диеновой компоненты?</p> <p>1) гекс-2-ин;<br/> 2) гекса-1,4-диен;<br/> 3) гекса-2,4-диен;<br/> 4) гекса-1,5-диен.</p> |
| ОПК-1.2        | Решает технологические задачи с использованием знаний о строении веществ, природе химической связи и свойствах различных классов химических элементов, веществ и материалов | <p>– Напишите реакции толуола:</p> <p>а) типичные и для бензола;<br/> б) такие, в которые бензол не вступает.</p> <p>– На нейтрализацию смеси уксусной и пропионовой кислот массой 67 г был израсходован 20% -й раствор гидроксида калия массой 280 г. Вычислите массовые доли кислот в исходной смеси</p> <p>–</p>  |

| Код индикатора | Индикатор достижения компетенции  | Оценочные средства  |
|----------------|---|---|
|                |   | <p>3. К реакциям электрофильного замещения (<math>S_E</math>) относятся следующие реакции:</p> <p>а) нитрование бензола нитрующей смесью;<br/> б) гидрирование бензола в присутствии катализатора;<br/> с) метилирование толуола метилхлоридом в присутствии <math>AlCl_3</math>;<br/> д) хлорирование бензола в присутствии <math>FeCl_3</math>.</p> <p>1) а, б; 2) а, б, с; 3) а, с, д; 4) б, д.</p> <p>–</p> <p>1. Расположите следующие соединения в ряд по возрастанию кислотности (от слабой к сильной):</p> <p>А) 3-фенилпропан-1,2-диол;<br/> В) бензиловый спирт;<br/> С) <i>n</i>-крезол;<br/> Д) 4-нитрофенол.</p> <p>1) <math>C &lt; D &lt; B &lt; A</math>;<br/> 2) <math>B &lt; A &lt; C &lt; D</math>;<br/> 3) <math>A &lt; B &lt; C &lt; D</math>;<br/> 4) <math>D &lt; C &lt; A &lt; B</math>.</p> |
| ОПК-1.3        | Применяет знания о закономерностях химических процессов при решении технологических задач | <p>– Как можно получить бутан из следующих соединений:</p> <p>а) 1-бромбутана<br/> б) хлористого этила<br/> в) бутена-2.</p> <p>– Осуществите превращение</p> $CH_3 - C(CH_3) = CH_2 \xrightarrow{H_2O..H_2SO_4} A \xrightarrow{HCl} \dots$ <p>– <math>B \xrightarrow{KCN} C \xrightarrow{H_2O..(HCl)} D \xrightarrow{H_2O..(HCl)} F</math></p> <p>– Получите акриловую кислоту из:</p> <p>а) пропилового спирта<br/> б) этилена</p> <p>– Предложите схему синтеза метилизопропилкетона из ацетоуксусного эфира. Напишите</p>   |

| Код индикатора | Индикатор достижения компетенции | Оценочные средства  |
|----------------|----------------------------------|---|
|                |                                  | <p>уравнения реакций. Укажите условия их протекания.</p> <p>3. Какой продукт преимущественно образуется при действии на бутан-2-ол <math>\text{H}_2\text{SO}_4</math> при <math>t=150^\circ\text{C}</math>?</p> <ol style="list-style-type: none"> <li>1) ди-втор-бутиловый эфир;</li> <li>2) сим-диметилэтилен;</li> <li>3) втор-бутилоксонийгидросульфат;</li> <li>4) втор-бутилгидросульфат.</li> </ol> <p>1. Выберите уравнения реакций, которые приводят к образованию алкана с увеличением числа атомов углерода:</p> <p>a) <math>\text{CH}_3-\underset{\text{CH}_3}{\text{CH}}-\text{Br} \xrightarrow{\text{Na}} ?</math>    b) <math>\text{CH}_3(\text{CH}_2)_2\text{COONa} \xrightarrow[\text{H}_2\text{O}]{\text{электролиз}} ?</math></p> <p>c) <math>(\text{CH}_3)_2\text{CHCOONa} \xrightarrow[\text{сплав.}]{\text{NaOH}} ?</math>    d) <math>\text{CH}_3\text{CH}_2\text{CH}_2\text{Br} \xrightarrow{(\text{CH}_3)_2\text{CuLi}} ?</math></p> <p>1) a, c, d; 2) b, d; 3) a, b, d; 4) a, b.</p> <p>—</p> <p>8. Какие факторы способствуют большей селективности замещения в ряду алканов?</p> <ol style="list-style-type: none"> <li>a) более активный реагент;</li> <li>b) менее активный реагент;</li> <li>c) низкая температура;</li> <li>d) высокая температура.</li> </ol> <p>1) a, c; 2) b, c; 3) b, d; 4) a, d.</p> <p>9. Выберите реагенты, при действии которых можно расщепить простую эфирную связь в метилпропиловом эфире:</p> <ol style="list-style-type: none"> <li>A) <math>\text{HCl}_{\text{конц.}}</math></li> <li>B) <math>\text{NaOH}</math></li> <li>C) <math>\text{Na}/\text{NH}_3_{\text{ж.}}</math></li> <li>D) <math>\text{HI}_{\text{конц.}}</math></li> </ol> <p>1) A, D; 2) B, C; 3) A, B; 4) C, D.</p> |

| Код индикатора                          | Индикатор достижения компетенции  | Оценочные средства  |
|---|---|---|
| <b>Химия, минералогия и петрография</b> |   |   |
| ОПК-1.1                                 | Использует законы химии при изучении и анализе технологических процессов и процессов в окружающем мире  | <p>Опишите классификацию горючих ископаемых по агрегатному состоянию, свойства и классификация природных каменных материалов.</p> <p>Охарактеризуйте основные глубинные породы. Основные излившиеся породы.</p> <p>Назовите вещества, относящиеся к акаустобиолитам</p> <p>Ответить на вопросы:</p> <ol style="list-style-type: none"> <li>1. 1..Вещества являющиеся источником энергии, питания ...</li> <li>2. 2.Метагенез – это ...</li> <li>3. 3.Процесс оторфенения растительных остатков идет ...</li> <li>4. Назовите ГИ, которые образовались преимущественно из наземной растительности</li> <li>5. Динамометаморфизм это изменение органического вещества ...</li> <li>6. Какие углеводороды не содержатся в природной нефти?</li> <li>7. Какой из макрокомпонентов угля похож на древесный уголь, при нажатии ножом? отделяется от прослоек и гнезд, легко растирается между пальцами в порошок.</li> <li>8. Какой из микрокомпонентов обладает наилучшей спекаемостью?</li> <li>9. Какие форменные элементы составляют основу сапропелитовых углей</li> <li>10.Охарактеризуйте петрографический состав углей различных бассейнов России.</li> </ol>                               |
| ОПК-1.2                                 | Решает технологические задачи с использованием знаний о строении веществ, природе химической связи и свойствах различных классов химических элементов, веществ и материалов | <ol style="list-style-type: none"> <li>1.Определите тип топлива по его характерным признакам W- 30%, содержит гуминовые кислоты, цвет черный, Vdaf- 46%</li> <li>2.Определите тип топлива по его характерным признакам C - 88 %, не содержит гуминовые кислоты, цвет черный, влажность - 3%</li> <li>3.Определите содержание той или иной группы микрокомпонентов в процентах к общему количеству органической массы угля</li> </ol> <p>Какие выражения правильны. Расшифруйте их.<br/> A. H<sup>Г</sup>, Б. W<sup>Р</sup> В. S<sup>О</sup> Д. A<sup>Р</sup> Е. A<sup>С</sup></p> <p>Ответить на вопросы:</p> <ol style="list-style-type: none"> <li>1.Расположите топливо по стадиям химической зрелости, начиная с наименее зрелых<br/> A. Сланцы Б. Антрациты В. Коксовые угли Г. Жирные Д. Торф</li> <li>2.Как определить средний показатель отражения в монохроматическом свете в иммерсионном масле (Ru<sup>0</sup>) для оценки химической зрелости топлива?</li> <li>3.В чем различие между понятием «коксуемость» и «спекаемость» углей?</li> <li>4. От чего зависит толщина пластического слоя?</li> <li>5. Какие процессы термической деструкции угля определяют усадку?</li> </ol> |

| <i>Код индикатора</i>                     | <i>Индикатор достижения компетенции</i>  | <i>Оценочные средства</i>   |
|---|--|---|
|   |  | <p>6.Что принимают за эталон отражательной способности рельефа в угле?<br/> 7.Определите тип топлива по его характерным признакам С - 88 %, не содержит гуминовые кислоты, цвет черный, влажность - 3%</p>  |
| ОПК-1.3                                   | Применяет знания о закономерностях химических процессов при решении технологических задач              | <p>1. Приготовить аншлифы-брикеты<br/> 2.Отполировать аншлиф-брикет<br/> 3.Определить содержание микрокомпонентов<br/> Группы витринита<br/> .Группа семивитринита<br/> .Группа фюзита<br/> Группа лейптинита<br/> Группа альгинита<br/> Группа микстинита<br/> .Минеральные примеси<br/> Выполнить задание и ответить на вопросы<br/> 1.Определить из каких петрографических компонентов состоят анализируемые угли.<br/> Как изменяется количество микрокомпонентов с увеличением стадии метаморфизма?<br/> Какие цвета имеют форменные элементы в проходящем свете?<br/> Определить к какой степени метаморфизма относятся исследуемые угли<br/> 2.Провести технический анализ углей: определить зольность; влажность, сернистость, выход летучих веществ. На этом основании сделать выводы о возможном технологическом использовании угля.<br/> 3.Оцените изменение технологических свойств витринизированных компонентов в зависимости от стадии метаморфизма и природы топлива.<br/> 4.Оценить более экономически-целесообразное промышленное использование ТГИ, в зависимости от петрографического состава углей. Наметить технологию их обогащения, отнести данный уголь к определенной технологической марке .</p> |
| <b>Учебная - ознакомительная практика</b> |  |   |
| ОПК-1.1                                   | Использует законы химии при изучении и анализе технологических процессов и процессов в окружающем мире | <p>Теоретические вопросы:<br/> 1. Какая общенаучная и специальная литература изучена?<br/> 2. Какие информационные источники использованы?<br/> 3. Систематизирована ли собранная научно-техническая информация?<br/> 4. Выполнен ли патентный поиск?<br/> 5. Осуществлен ли теоретический анализ выбранной научной проблемы?<br/> 6. Какие методы изучил обучающийся в ходе практики?</p>  |

| <i>Код индикатора</i> | <i>Индикатор достижения компетенции</i>   | <i>Оценочные средства</i>   |
|-----------------------|---|---|
|                       |   | 7. Общая характеристика предприятия.<br>8. Характеристика сырья, вспомогательных материалов, готовой продукции.<br>9. Анализ способов производства данного продукта.<br>10. Технологическая схема и технологический режим производства.<br>11. Физико-химические основы и технологические процессы, протекающие в основных аппаратах.<br>11. Основные методы, способы и средства получения, хранения, переработки информации.<br>12. Основные навыки работы с компьютером как средством управления информацией.   |
| ОПК-1.2               | Решает технологические задачи с использованием знаний о строении веществ, природе химической связи и свойствах различных классов химических элементов, веществ и материалов | Теоретические вопросы:<br>– Каковы стимулы, которые возникают в сфере процесса познания во время прохождения практики?<br>– Какие научные открытия в области химической технологии были реализованы на изучаемом, на практике предприятии?<br>– Какие методы эмпирического и теоретического уровня использовались при изучении технологии на предприятии? Приведите примеры таких познавательных операций как наблюдение, эксперимент, сравнение. Сделайте выводы.<br>– Систематизирована ли собранная научно-техническая информация?<br>– Осуществлен ли теоретический анализ выбранной проблемы?<br>– Выполнена ли обучающимся критическая оценка имеющихся данных?<br>– Какие источники информации использовались при подготовке отчета, для анализа полученных знаний на предприятии?<br>– Сколько библиографических источников проанализировано?<br>– Анализировалась ли достоверность полученных результатов?<br>– Какую нормативно-правовую документацию организации изучали на практике?<br>– Какую структуру имеет организация?<br>– Какие функции и методы управления имеет предприятие? Как организовано делопроизводство и документооборот в организации? |
| ОПК-1.3               | Применяет знания о закономерностях химических процессов при решении технологических задач   | Продемонстрируйте результаты практических операций с объектом, которые были получены с помощью методов наблюдения, эксперимента, измерения, сравнения? (таблицы, графики, диаграммы и т.д.)<br>– Насколько отработана методика измерений?<br>– Какие информационные источники использованы?<br>– Какие методы изучил обучающийся в ходе практики?<br>– Насколько отработана методика измерений?<br>– Какие информационные источники использованы обучающимся?   |

| Код индикатора                                  | Индикатор достижения компетенции  | Оценочные средства  |
|---|---|---|
|   |   | Продемонстрировать на практике навыки использования информационными ресурсами сети Интернет. Владение пользовательскими инструментами и техникой, типологией методов поиска.<br>Во время защиты отчета по практике предложить рекомендации по устранению или минимизации выявленных проблем. Способы организации производственных решений.  |
| <b>Синергетика в современном естествознании</b> |   |   |
| ОПК-1.1   | Использует законы химии при изучении и анализе технологических процессов и процессов в окружающем мире                                      | <b>Теоретические вопросы:</b> <ol style="list-style-type: none"> <li>1. Понятия концепции и парадигмы.</li> <li>2. Наука, метод, методология.</li> <li>3. Понятия системы и структуры.</li> <li>4. Картины мира: механическая, физическая, эволюционная.</li> <li>5. Триады: вырожденные, переходные, системные.</li> <li>6. Принцип неопределенности – дополнительности - совместности</li> <li>7. Критерии естественной системы.</li> <li>8. Формы классификации.</li> <li>9. Классификация наук</li> <li>10. Виды фундаментальных взаимодействий.</li> <li>11. Дискретность и непрерывность.</li> <li>12. Концепция сплошной среды.</li> <li>13. Бесконечность: потенциальная и актуальная.</li> <li>14. Энтропия и информация.</li> <li>15. Соотношение неопределенности Гейзенберга.</li> <li>16. Антропный принцип.</li> <li>17. Понятие этноса.</li> <li>18. Этика науки. Этика ученого. Наука и общество.</li> <li>19. Примеры самоорганизации.</li> <li>20. Необходимость открытости.</li> <li>21. Диалектика порядка и хаоса.</li> <li>22. Концепция эволюционного гуманизма</li> </ol> |
| ОПК-1.2   | Решает технологические задачи с использованием знаний о строении веществ, природе химической связи и свойствах различных классов химических | <b>Пример подготовки презентации по теме: «Критерии естественнонаучного познания. Физические принципы описания природы»</b><br><i>должны быть рассмотрены и изложены следующие вопросы:</i><br>Наука и ее роль в жизни общества.<br>Методы научного познания.   |

| Код индикатора  | Индикатор достижения компетенции  | Оценочные средства  |
|---|---|---|
|   | элементов, веществ и материалов   | Классификация научных теорий.<br>Эмпирический и теоретический уровни познавательной деятельности.<br>Критерии истинности в науке.<br>Основные виды фундаментальных взаимодействий.<br>Порядок и беспорядок в природе.<br>Поле и вещество – основные формы существования материи.<br>Современные достижения физики.  |
| ОПК-1.3   | Применяет знания о закономерностях химических процессов при решении технологических задач                                   | <b>Примерные темы домашнего задания:</b> <ol style="list-style-type: none"> <li>1. Наука, метод, методология.</li> <li>2. Картины мира: механическая, физическая, эволюционная.</li> <li>3. Виды фундаментальных взаимодействий. Дискретность и непрерывность.</li> <li>4. Концепция сплошной среды. Бесконечность: потенциальная и актуальная.</li> <li>5. Энтропия и информация.</li> <li>6. Стрела «времени» - термодинамическая, космологическая, психологическая</li> <li>7. Принцип Паули. Соотношение неопределенности Гейзенберга.</li> <li>8. Этика науки. Этика ученого. Наука и общество.</li> <li>9. Примеры самоорганизации. Универсальный принцип Пригожина - Гленсдорфа</li> <li>10. Необходимость открытости. Диалектика порядка и хаоса.</li> <li>11. Синергетика – теория самоорганизации</li> <li>12. Человек и биосфера. Взаимосвязь космоса и живой природы</li> <li>13. Теория Большого взрыва и первичные процессы синтеза нуклонов и атомов</li> <li>14. Концепция эволюционного гуманизма</li> </ol> |
| <b>ОПК-2 Способен использовать математические, физические, физико-химические, химические методы для решения задач профессиональной деятельности</b> |   |   |
| <b>Математика</b>   |   |   |
| ОПК-2.1   | Использует математические, физические, физико-химические, химические методы для решения задач профессиональной деятельности | <ol style="list-style-type: none"> <li>1. Формулировки основных теорем (свойств, признаков изучаемых понятий, необходимые и достаточные условия) в изучаемых разделах курса.</li> <li>2. Методы раскрытия неопределенностей, выяснения непрерывности функции одной переменной.</li> <li>3. Алгоритм приближенного вычисления функции с помощью дифференциала; написания уравнения касательной прямой (плоскости).</li> <li>4. Алгоритм полного исследования функции.</li> <li>5. Методы выяснения классов интегрируемых функций, а также методы интегрирования основных</li> </ol>  |

| <i>Код индикатора</i> | <i>Индикатор достижения компетенции</i> | <i>Оценочные средства</i>  |
|-----------------------|---|--|
|                       |   | <p>классов функций.</p> <p><b>Теоретические вопросы для зачета и экзаменов</b></p> <p><b>1 курс летняя сессия</b></p> <ol style="list-style-type: none"> <li>1. Скалярное произведение двух векторов и его свойства.</li> <li>2. Векторное произведение двух векторов и его свойства.</li> <li>3. Смешанное произведение трёх векторов и его свойства.</li> <li>4. Основная идея аналитической геометрии, применение векторных произведений.</li> <li>5. Прямая на плоскости. Различные виды уравнений прямой на плоскости.</li> <li>6. Угол между прямыми на плоскости. Расстояние от точки до прямой на плоскости.</li> <li>7. Плоскость в пространстве. Различные виды уравнений плоскости в пространстве.</li> <li>8. Угол между плоскостями. Расстояние от точки до плоскости.</li> <li>9. Прямая в пространстве. Различные виды уравнений прямой в пространстве.</li> <li>10. Взаимное расположение плоскости и прямой в пространстве.</li> <li>11. Поверхности второго порядка.</li> <li>12. Кривая в пространстве.</li> <li>13. Функция. Способы задания. Область определения. Основные элементарные функции, их свойства, графики.</li> <li>14. Предел функции в точке. Предел функции в бесконечности. Односторонние пределы.</li> <li>15. Бесконечно малые и бесконечно большие функции, связь между ними. Свойства бесконечно малых функций.</li> <li>16. Теоремы о пределах. Раскрытие неопределенностей.</li> <li>17. Замечательные пределы.</li> <li>18. Сравнение бесконечно малых функций. Эквивалентные бесконечно малые функции и основные теоремы о них. Применение к вычислению пределов.</li> <li>19. Непрерывность функции в точке. Точки разрыва и их классификация.</li> <li>20. Производная функции, ее геометрический и физический смысл.</li> <li>21. Уравнения касательной и нормали к кривой. Дифференцируемость функции в точке.</li> <li>22. Производная суммы, разности, произведения, частного функций. Производная сложной и обратной функций.</li> </ol> |

| <i>Код индикатора</i> | <i>Индикатор достижения компетенции</i> | <i>Оценочные средства</i>  |
|-----------------------|---|--|
|                       |   | <p>23. Дифференцирование неявных и параметрически заданных функций. Логарифмическое дифференцирование.</p> <p>24. Производные высших порядков.</p> <p>25. Дифференциал функции. Геометрический смысл дифференциала. Основные теоремы о дифференциалах.</p> <p>26. Применение дифференциала к приближенным вычислениям.</p> <p>27. Основные теоремы дифференциального исчисления: Ролля, Лагранжа и Коши.</p> <p>28. Правило Лопиталья.</p> <p>29. Условия монотонности функций. Экстремумы функций. Необходимое и достаточное условия экстремума функции.</p> <p>30. Наибольшее и наименьшее значения функции на отрезке.</p> <p>31. Выпуклость графика функции. Точки перегиба. Необходимое и достаточное условия точек перегиба.</p> <p>32. Асимптоты графика функции.</p> <p>33. Первообразная. Неопределенный интеграл и его свойства. Таблица основных интегралов.</p> <p>34. Основные методы интегрирования: замена переменной и интегрирование по частям.</p> <p>35. Определенный интеграл как предел интегральной суммы, его свойства.</p> <p>36. Формула Ньютона – Лейбница. Основные свойства определенного интеграла.</p> <p>37. Вычисление определенного интеграла (замена переменной, интегрирование по частям). Интегрирование четных и нечетных функций в симметричных пределах.</p> <p>38. Несобственные интегралы.</p> <p>39. Геометрические и физические приложения определенного интеграла.</p> <p>40. Область определения ФНП. Предел, непрерывность. Свойства функций, непрерывных в ограниченной замкнутой области.</p> <p>41. Частные производные первого порядка, их геометрическое истолкование.</p> <p>42. Частные производные высших порядков.</p> <p>43. Дифференцируемость и полный дифференциал функции. Инвариантность формы полного дифференциала.</p> |

| <i>Код индикатора</i> | <i>Индикатор достижения компетенции</i> | <i>Оценочные средства</i>  |
|-----------------------|---|--|
|                       |   | <p>44. Применение полного дифференциала к приближенным вычислениям. Дифференциалы высших порядков.</p> <p>45. Производная сложной функции. Полная производная.</p> <p>46. Дифференцирование неявной функции.</p> <p>47. Касательная плоскость и нормаль к поверхности.</p> <p>48. Экстремум функции двух переменных. Необходимое и достаточное условие экстремума.</p> <p>49. Наибольшее и наименьшее значения функции в замкнутой области.</p> <p><b>2 курс зимняя сессия</b></p> <p>50. Дифференциальные уравнения: основные понятия. Задачи, приводящие к дифференциальным уравнениям.</p> <p>51. Теорема существования и единственности решения дифференциального уравнения.</p> <p>52. Уравнения с разделяющимися переменными.</p> <p>53. Однородные дифференциальные уравнения 1 порядка.</p> <p>54. Линейные уравнения. Уравнения Бернулли.</p> <p>55. Уравнение в полных дифференциалах.</p> <p>56. Дифференциальные уравнения высших порядков: основные понятия.</p> <p>57. Уравнения, допускающие понижение порядка.</p> <p>58. Линейные дифференциальные уравнения высших порядков. Интегрирование ЛОДУ с постоянными коэффициентами.</p> <p>59. Линейные неоднородные ДУ. Структура общего решения ЛНДУ.</p> <p>60. Дискретная случайная величина и способы её задания. Функция распределения.</p> <p>61. Математическое ожидание дискретной случайной величины и его свойства.</p> <p>62. Дисперсия дискретной случайной величины и её свойства. Среднее квадратическое отклонение.</p> <p>63. Непрерывная случайная величина. Свойства функции распределения.</p> <p>64. Плотность вероятности непрерывной случайной величины и её свойства.</p> <p>65. Числовые характеристики непрерывных случайных величин.</p> |

| Код индикатора | Индикатор достижения компетенции  | Оценочные средства  |
|----------------|---|---|
| ОПК-2.2        | Выбирает математические, физические, физико-химические, химические методы для решения задач профессиональной деятельности | <p><b>Примерные задания и задачи</b></p> <p><b>Задание 1.</b> Составьте алгоритм решения ..... задачи.</p> <p><b>Задача 2.</b> Вычислите предел по правилу Лопиталья</p> $\lim_{x \rightarrow 2} \frac{\arcsin(2x-4)}{x^2-4}.$ <p><b>Задание 3.</b> Сформулируйте необходимое условие экстремума функции одной переменной.</p> <p><b>Задача 4.</b> Каков геометрический смысл определенного интеграла от данной функции в данном интервале в декартовой системе координат?</p> <p><b>Примерные практические задания для экзаменов и зачета:</b></p> <p>1. Даны координаты вершин пирамиды <math>A_1A_2A_3A_4</math>: <math>A_1(1;3;6)</math>, <math>A_2(2;2;1)</math>, <math>A_3(-1;0;1)</math>, <math>A_4(-4;6;-3)</math>.<br/>Найти: 1) длину ребра <math>A_1A_2</math>; 2) угол между ребрами <math>A_1A_2</math> и <math>A_1A_4</math>;<br/>3) угол между ребром <math>A_1A_4</math> и гранью <math>A_1A_2A_3</math>; 4) площадь грани <math>A_1A_2A_3</math>; 5) объем пирамиды.</p> <p>2. В треугольнике с вершинами <math>A(2,1)</math>, <math>B(5,3)</math>, <math>C(-6,5)</math> найти длину высоты из вершины <math>A</math>.</p> <p>3. Написать канонические и параметрические уравнения прямой, проходящей через точки <math>M(2,1,-1)</math> и <math>K(3,3,-1)</math>.</p> <p>4. Составить уравнение плоскости, проходящей через точки <math>A(1,0,2)</math>, <math>B(-1,2,0)</math>, <math>C(3,3,2)</math>.</p> <p>5. Доказать, что прямые параллельны:</p> $\frac{x+2}{3} = \frac{y-1}{-2} = \frac{z}{1} \text{ и } \begin{cases} x+y-z=0 \\ x-y-5z-8=0 \end{cases}.$ <p>6. Вычислите пределы:</p> <p>а) <math>\lim_{x \rightarrow \infty} \frac{1+4x-x^4}{x+3x^2+2x^4}</math>; б) <math>\lim_{x \rightarrow 0} \frac{3x \cdot \arcsin 2x}{\cos x - \cos^3 x}</math>; в) <math>\lim_{x \rightarrow 3} \frac{\sqrt{2x-1} - \sqrt{5}}{x-3}</math>.</p> <p>7. Найдите <math>\frac{dy}{dx}</math> для функций: а) <math>y = e^{4x-x^2}</math>. б) <math>\begin{cases} x = \operatorname{ctg} 2t, \\ y = \ln(\sin 2t). \end{cases}</math></p> |

| Код индикатора | Индикатор достижения компетенции | Оценочные средства  |     |     |     |     |     |     |    |     |     |     |     |     |
|----------------|----------------------------------|---|-----|-----|-----|-----|-----|-----|----|-----|-----|-----|-----|-----|
|                |                                  | <p>.</p> <p>8. Найти неопределённый интеграл: а) <math>\int \sin 3x \cdot \cos 5x dx</math>, б) <math>\int \frac{1 - \cos x}{(x - \sin x)^2} dx</math>. в) <math>\int (2x + 5) \cdot e^x dx</math>.</p> <p>9. Вычислить определенный интеграл <math>\int_2^{\sqrt{20}} \frac{x dx}{\sqrt{x^2 + 5}}</math>.</p> <p>10. Найти площадь фигуры, ограниченной линиями: <math>x = 4</math>, <math>y^2 = 4x</math>.</p> <p>11. Найти и построить область определения функции <math>u = \sqrt{9 - x^2 - y^2} + (x - y)^3</math>.</p> <p>12. Найти полный дифференциал функции: <math>z = x^3 \ln y - \sin 2xy</math>.</p> <p>13. Найти частные производные первого порядка функции: <math>z = 5x^2 y^3 + \ln(x + 4y)</math>.</p> <p>14. Написать уравнение касательной плоскости и нормали к поверхности <math>z = \sqrt{x^2 + y^2}</math> в точке (3, 4, 5).</p> <p>15. Решите задачу Коши: <math>y \cos^2 x dy = (y^2 + 1) dx</math>, <math>y(0) = 0</math>.</p> <p>16. Найдите общее решение дифференциального уравнения <math>y'' + y' = e^{2x}</math>.</p> <p>17. При доставке с завода на базу 1000 радиоприемников, у 55 вышли из строя лампы. Найти вероятность того, что взятый наудачу приемник будет исправным.</p> <p>18. Принимаем вероятности рождения мальчика и девочки равными. Найти вероятность того, что среди 10 новорожденных 6 окажутся мальчиками.</p> <p>19. Дан закон распределения дискретной случайной величины:</p> <table border="1" data-bbox="1256 1193 1695 1275"> <tbody> <tr> <td>X:</td> <td>110</td> <td>120</td> <td>130</td> <td>140</td> <td>150</td> </tr> <tr> <td>p:</td> <td>0.1</td> <td>0.2</td> <td>0.3</td> <td>0.2</td> <td>0.2</td> </tr> </tbody> </table> <p>вычислить ее математическое ожидание, дисперсию и среднее квадратическое отклонение.</p> <p><b>Примерные практические задания</b></p> <p><b>Задание 1.</b> Систематизируйте и обобщите все ключевые понятия и приемы решения типовых задач по теме «Производная» и «Применение производной при исследовании функций». Результат оформите в виде таблицы.</p> | X:  | 110 | 120 | 130 | 140 | 150 | p: | 0.1 | 0.2 | 0.3 | 0.2 | 0.2 |
| X:             | 110                              | 120   | 130 | 140 | 150 |     |     |     |    |     |     |     |     |     |
| p:             | 0.1                              | 0.2   | 0.3 | 0.2 | 0.2 |     |     |     |    |     |     |     |     |     |

| Код индикатора | Индикатор достижения компетенции | Оценочные средства   |
|----------------|----------------------------------|--|
|                |                                  | <p><b>Задача 2.</b> Для решения задачи сделайте схематический чертеж и получите функциональную зависимость по указанию к задаче. Найдите область определения этой функции по смыслу задачи. Вычислите значения этой функции при трех различных значениях аргумента. Исследуйте функцию на наибольшее и наименьшее значения. Ответьте на вопрос задачи.<br/> «Сечение тоннеля имеет форму прямоугольника, завершеного полукругом. Периметр сечения 18 м. При каком радиусе полукруга площадь сечения будет наибольшей?»<br/> Обозначьте радиус полукруга через <math>r</math> и выразите площадь <math>S</math> сечения как функцию от <math>r</math>: <math>S = S(r)</math>.</p> <p><b>Задание 3.</b> На какой высоте <math>h</math> над центром круглого стола радиуса <math>a</math> следует поместить лампу, чтобы освещенность края стола была наибольшей? (Самостоятельно проанализировать - знания, методы какого раздела математики потребуются для решения данной задачи).</p> <p><b>Примерные прикладные задачи и задания</b></p> <p><b>Задача 1.</b> Проверить, лежат ли точки <math>A(1; 0; 1)</math>, <math>B(4; 4; 6)</math>, <math>C(2; 2; 3)</math> и <math>D(10; 14; 17)</math> в одной плоскости.</p> <p><b>Задача 2.</b> При построении висячего моста через речку «Тихая» и выяснении надежности сооружения, студенты стройотряда столкнулись с решением следующей задачи:<br/> Трос, подвешенный за два конца на одинаковой высоте, имеет форму дуги параболы. Расстояние между точками крепления равно 24 м. Глубина прогиба троса на расстоянии 3 м от точки крепления равна 40 см. Определить глубину прогиба троса посередине между креплениями.</p> <p><b>Задача 3.</b> Найти работу силы <math>\vec{F} = (1; 2; 5)</math> электростатического поля, по перемещению электрического заряда из точки <math>M_1 = (0; 4; 2)</math> в точку <math>M_2 = (4; 7; 4)</math>.</p> <p><b>Задание 4.</b> Покажите, что предел <math>\lim_{x \rightarrow \infty} \frac{x - \cos x}{x + \cos x}</math> не может быть вычислен по правилу Лопиталю. Найдите этот предел другим способом.</p> <p><b>Задание 5.</b> Зависимость пути от времени при прямолинейном движении точки задается уравнением <math>s = \frac{1}{3}t^3 + 2t^2 - 3</math>, где <math>s</math> - путь в м, а <math>t</math> время в с. Вычислите ее скорость и ускорение в момент времени <math>t = 4</math> с.</p> <p><b>Задача 6.</b> К графику функции <math>f(x) = 3 - x^2</math> в его точке с абсциссой <math>x_0 = 1</math> проведена касательная. Найти площадь треугольника, образованного касательной и отрезками, отсекаемыми ею на осях координат.</p> <p><b>Задача 7.</b> В парке аттракционов города <math>N</math> один из отрезков траектории движения поезда в</p> |

| Код индикатора | Индикатор достижения компетенции  | Оценочные средства  |
|----------------|---|---|
|                |   | <p>«Американских горках» представляет собой синусоиду: <math>s(t) = A \sin(\omega t + \varphi_0)</math>, где <math>A</math>, <math>\varphi_0</math> и <math>\omega</math> – известные числа.</p> <p>Определить угол наклона к горизонту посетителя аттракциона Д. в момент времени <math>t_1</math> его движения по этому отрезку.</p>  |
| <b>Физика</b>  |   |   |
| ОПК-2.1        | Использует математические, физические, физико-химические, химические методы для решения задач профессиональной деятельности | <p><b>Перечень теоретических вопросов к зачету ( 1 семестр):</b></p> <ol style="list-style-type: none"> <li>1. Кинематика поступательного движения. Понятие радиус-вектора, скорости и ускорения. Начальные условия. Прямая и обратная задачи механики.</li> <li>2. Движение по окружности. Угол поворота, угловая скорость и угловое ускорение. Связь угловых и линейных величин.</li> <li>3. Криволинейное движение. Тангенциальное и нормальное ускорение. Полное ускорение. Угол между скоростью и ускорением.</li> <li>4. Инерциальные системы отсчета. Понятие силы, массы и импульса. Основной закон динамики поступательного движения.</li> <li>5. Момент импульса и момент силы относительно точки. Основное уравнение динамики вращательного движения.</li> <li>6. Вращение вокруг неподвижной оси. Момент инерции. Расчет моментов инерции простых тел. Теорема Штейнера.</li> <li>7. Законы сохранения в механике. Замкнутая система. Законы сохранения импульса и момента импульса.</li> <li>8. Работа и мощность. Кинетическая энергия поступательного и вращательного движения.</li> <li>9. Консервативные силы. Потенциальная энергия. Закон сохранения полной механической энергии.</li> <li>10. Два способа описания взаимодействия. Движение частицы в одномерном стационарном поле. Связь между силой и потенциальной энергией.</li> <li>11. Гармонические колебания. Амплитуда, частота, начальная фаза. Математический и физический маятник. Энергия гармонических колебаний.</li> <li>12. Затухающие колебания. Характеристики затухания. Энергия затухающих колебаний.</li> <li>13. Общее понятие о волнах. Характеристики бегущей волны. Волновое уравнение плоской волны.</li> <li>14. Наложение упругих волн. Стоячая волна и ее особенности. Колебание натянутой струны.</li> </ol> |

| <i>Код индикатора</i> | <i>Индикатор достижения компетенции</i> | <i>Оценочные средства</i>   |
|-----------------------|---|---|
|                       |   | <p>15. Постулаты Эйнштейна. Замедление времени. Лоренцево сокращение длины. Релятивистские инварианты. Интервал.</p> <p>16. Релятивистский импульс. Связь массы, энергии и импульса частицы. Энергия покоя. Законы сохранения при релятивистских скоростях.</p> <p>17. Макросистема. Микросостояние и макросостояние системы. Статистический подход. Понятие вероятности и средней величины.</p> <p>18. Функция распределения случайной величины. Распределение молекул по проекциям скоростей.</p> <p>19. Распределение молекул по модулю скорости. Наиболее вероятная, средняя и среднеквадратичная скорости.</p> <p>20. Модель идеального газа. Давление и температура с точки зрения молекулярно-кинетической теории. Уравнение состояния идеального газа.</p> <p>21. Распределение молекул идеального газа по высоте в поле тяжести Земли. Барометрическая формула.</p> <p>22. Понятие степеней свободы молекулы. Теорема о равномерном распределении энергии по степеням свободы.</p> <p>23. Внутренняя энергия как функция состояния системы. Первое начало термодинамики.</p> <p>24. Работа как функция процесса. Изохорический, изобарический и изотермический процессы.</p> <p>25. Понятие теплоемкости. Теплоемкость при изохорическом и изобарическом процессах. Постоянная адиабаты.</p> <p>26. Адиабатический процесс. Первое начало термодинамики для адиабатического процесса. Уравнение Пуассона.</p> <p>27. Циклический процесс. Коэффициент полезного действия тепловой машины. Второе начало термодинамики. Формулировки Клаузиуса и Кельвина.</p> <p>28. Проблема необратимости тепловых процессов. Энтропия системы и ее свойства. Теорема Нернста.</p> <p>29. Основное уравнение термодинамики. Энтропия идеального газа. Изменение энтропии при изопрцессах.</p> <p>30. Цикл Карно. Теорема Карно. Термодинамическая шкала температур. Тройная точка воды как реперная точка.</p> <p>31. Статистический вес макросостояния. Суть необратимости. Статистический смысл энтропии. Формула Больцмана.</p> <p>32. Границы применимости модели идеального газа. Уравнение Ван-дер-Ваальса. Изотермы реального газа.</p> |

| <i>Код индикатора</i> | <i>Индикатор достижения компетенции</i> | <i>Оценочные средства</i>  |
|-----------------------|---|--|
|                       |   | <p>33. Силы взаимодействия в природе. Электростатическое поле. Закон Кулона. Напряженность электростатического поля. Принцип суперпозиции.</p> <p>34. Силовые линии. Поток вектора напряженности электростатического поля. Теорема Гаусса.</p> <p>35. Потенциал. Теорема о циркуляции вектора напряженности электростатического поля. Связь между напряженностью и потенциалом.</p> <p>36. Емкость. Конденсаторы. Соединение конденсаторов. Энергия конденсатора. Энергия электрического поля.</p> <p>37. Электрический ток. Плотность тока. Уравнение непрерывности. Закон Ома в дифференциальной форме.</p> <p>38. Сопротивление проводников. Сторонние силы. Закон Ома в интегральной форме.</p> <p>39. Правила Кирхгофа для расчета разветвленных цепей. Мощность тока. Закон Джоуля-Ленца.</p> <p>40. Единая природа электрического и магнитного поля. Поле движущегося заряда. Принцип суперпозиции магнитных полей. Закон Био-Савара.</p> <p>41. Поток и циркуляция вектора индукции магнитного поля. Теорема Гаусса и теорема о циркуляции.</p> <p>42. Сила Лоренца. Сила Ампера.</p> <p>43. Закон электромагнитной индукции Фарадея. Правило Ленца. Вихревое электрическое поле.</p> <p>44. Явление самоиндукции. Индуктивность. Энергия контура с током. Энергия магнитного поля.</p> <p>45. Электрическое поле в веществе. Поляризация диэлектрика. Вектор электрического смещения. Диэлектрическая проницаемость вещества.</p> <p>46. Магнитное поле в веществе. Намагниченность. Напряженность магнитного поля. Магнитная проницаемость вещества. Ферромагнетики.</p> <p style="text-align: center;"><b>Перечень вопросов к зачету (2 семестр):</b></p> <ol style="list-style-type: none"> <li>1. Система уравнений Максвелла как обобщение разрозненных явлений электричества и магнетизма. Материальные уравнения.</li> <li>2. Свойства уравнений Максвелла. Предсказание существования электромагнитных волн.</li> <li>3. Электромагнитные волны. Волновое уравнение. Свойства электромагнитных волн.</li> <li>4. Плоская электромагнитная волна и ее основные характеристики. Энергия и импульс электромагнитной волны.</li> <li>5. Естественный и поляризованный свет. Степень поляризации линейно поляризованного света. Закон Малюса.</li> <li>6. Поляризация при отражении и преломлении света на границе раздела диэлектриков. Угол</li> </ol> |

| <i>Код индикатора</i> | <i>Индикатор достижения компетенции</i> | <i>Оценочные средства</i>   |
|-----------------------|---|---|
|                       |   | <p>Брюстера. Двойное лучепреломление.</p> <p>7. Способы поляризации естественного света. Призма Николя. Вращение плоскости поляризации света при прохождении через оптически активную среду.</p> <p>8. Шкала электромагнитных волн. Особенности оптического диапазона. Показатель преломления среды.</p> <p>9. Когерентные волны. Интерференция световых волн. Сложение интенсивностей в случае некогерентных и когерентных колебаний.</p> <p>10. Оптическая разность хода. Связь оптической разности хода двух волн с разностью фаз между ними. Условия максимума и минимума.</p> <p>11. Схема Юнга для наблюдения интерференции. Временная и пространственная когерентность.</p> <p>12. Интерференция в тонких пленках. Наблюдение колец Ньютона в отраженном и проходящем свете.</p> <p>13. Явление дифракции. Дифракция Френеля и Фраунгофера. Принцип Гюйгенса-Френеля.</p> <p>14. Дифракция Френеля на круглом отверстии. Зоны Френеля. Графический метод сложения амплитуд.</p> <p>15. Дифракция Фраунгофера на узкой прямолинейной щели. Дифракционная решетка как совокупность конечного числа щелей.</p> <p>16. Тепловое излучение тела. Закон Стефана-Больцмана. Закон смещения Вина. Гипотеза Планка.</p> <p>17. Фотоэффект. Законы Столетова. Формула Эйнштейна.</p> <p>18. Фотоны. Давление света. Корпускулярно-волновой дуализм света.</p> <p>19. Рассеяние фотона на свободном электроны. Формула Комптона.</p> <p>20. Волновые свойства частиц. Длина волны де Бройля. Экспериментальные подтверждения гипотезы де Бройля.</p> <p>21. Принцип неопределенности. Соотношение неопределенностей Гейзенберга. Особенности процесса измерения в квантовой механике.</p> <p>22. Физическое истолкование волн де Бройля. Волновая функция и ее свойства. Плотность вероятности обнаружения частицы.</p> <p>23. Основная задача квантовой механики. Нестационарное и стационарное уравнение Шрёдингера.</p> <p>24. Частица в одномерной бесконечной прямоугольной потенциальной яме. Квантование энергии. Собственные функции состояния частицы.</p> <p>25. Прохождение частицы через потенциальный барьер. Туннельный эффект.</p> <p>26. Квантовый гармонический осциллятор.</p> <p>27. Планетарная модель атома. Постулаты Бора. Квантование энергии водородоподобной системы.</p> <p>28. Излучение водородоподобных систем. Спектральные серии атома водорода. Обобщенная формула Бальмера.</p> |



| Код индикатора | Индикатор достижения компетенции  | Оценочные средства   |
|----------------|---|--|
|                |   | <p>29. Спектры многоэлектронных атомов. Закон Мозли.</p> <p>30. Уравнение Шредингера для атома водорода. Квантование момента импульса. Правила отбора.</p> <p>31. Спин электрона. Квантовые числа, описывающие состояние электрона в атоме. Кратность вырождения энергетических уровней. Принцип Паули.</p> <p>32. Принцип тождественности одинаковых частиц. Бозоны и фермионы. Квантовые распределения.</p> <p>33. Свободные электроны в металле. Энергия Ферми. Зонная теория твердых тел.</p> <p>34. Электропроводность металлов и полупроводников. Сверхпроводимость.</p> <p>35. Явление радиоактивности. Основной закон радиоактивного распада. Постоянная распада. Период полураспада.</p> <p>36. Состав и характеристики атомного ядра. Капельная модель. Размер и спин ядра.</p> <p>37. Масса и энергия связи атомного ядра. Зависимость удельной энергии связи от массового числа. Оболочечная модель ядра.</p> <p>38. Ядерные реакции. Энергия реакции. Реакции деления и синтеза ядер.</p> <p>39. Радиоактивные ряды. Основные закономерности <math>\alpha</math>-излучения ядер. Длина свободного пробега <math>\alpha</math>-частиц.</p> <p>40. Три вида <math>\beta</math>-распада. Энергетический спектр <math>\beta</math>-частиц. Нейтрино.</p> <p>41. Особенности <math>\gamma</math>-излучения ядер. Прохождение <math>\gamma</math>-квантов через вещество.</p> <p>42. Классификация элементарных частиц. Лептоны. Лептонный заряд.</p> <p>43. Адроны. Барионный заряд. Кварковая модель адронов.</p> |
| ОПК-2.2        | Выбирает математические, физические, физико-химические, химические методы для решения задач профессиональной деятельности | <p><b>Примерный перечень практических заданий</b></p> <p><b>1 семестр</b></p> <p><b>Задание 1.</b> Точка движется в плоскости <math>xOy</math> по закону: <math>x = -2t; y = 4t(1-t)</math>. Найти уравнение траектории <math>y = f(x)</math> и изобразить ее графически; вектор скорости <math>\vec{V}</math> и ускорения <math>\vec{a}</math> в зависимости от времени; момент времени <math>t_0</math>, в который вектор ускорения <math>\vec{a}</math> составляет угол <math>\pi/4</math> с вектором скорости <math>\vec{V}</math>. Ответ: <math>y = -x^2 - 2x</math>; <math>\vec{V} = -2\vec{i} + 4(1-2t)\vec{j}</math>, <math>\vec{a} = -8\vec{j}</math>, <math>t_0 = 0,75</math>с.</p> <p><b>Задание 2.</b> Тело вращается вокруг неподвижной оси по закону <math>\varphi = 2 + 4 \cdot t - 2 \cdot t^2</math>. Найти: 1) среднее значение угловой скорости <math>\langle \omega \rangle</math> за промежуток времени от <math>t=0</math> до остановки; 2) угловую скорость тела в момент времени <math>t=0,25</math> с; 3) нормальное ускорение точки, находящейся на расстоянии 1 м от оси вращения в тот же момент времени. Ответ: 2 рад/с; 3 рад/с; 9 м/с<sup>2</sup>.</p> <p><b>Задание 3.</b> Шар массой <math>m_1=4</math>кг движется со скоростью <math>V_1=5</math> м/с и сталкивается с шаром массой <math>m_2=6</math></p>   |

| Код индикатора | Индикатор достижения компетенции | Оценочные средства  |
|----------------|----------------------------------|---|
|                |                                  | <p>кг, который движется ему навстречу со скоростью <math>V_2=2</math> м/с. Определите скорости шаров после удара. Удар считать абсолютно упругим, прямым и центральным. Ответ: 3,4 м/с, 3,6 м/с.</p> <p><b>Задание 4.</b> Вал в виде сплошного цилиндра массой <math>m_1=10</math> кг насажен на горизонтальную ось. На цилиндр намотан шнур, к свободному концу которого подвешена гиря массой <math>m_2=2</math> кг. С каким ускорением будет опускаться гиря, если ее предоставить самой себе? Ответ: <math>2,8</math> м/с<sup>2</sup>.</p> <p><b>Задание 5.</b> Определить период, частоту и начальную фазу колебаний точки, движущейся по уравнению: <math>x = A \cdot \sin \omega(t + \tau)</math> где <math>\omega=2,5\pi</math> с<sup>-1</sup>, <math>\tau=0,4</math> с, <math>A=0,02</math> м. Какова скорость точки в момент времени 0,8 с. Ответ: <math>T=0,8</math>с; <math>\nu=1,25</math> с<sup>-1</sup>; <math>V=0,157</math> м/с.</p> <p><b>Задание 6.</b> Точечные заряды <math>q_1=10</math> нКл и <math>q_2=-20</math> нКл находятся в воздухе на расстоянии 10 см друг от друга. Определить напряженность поля в точке А, удаленной на расстояние 6 см от первого и на 8 см от второго. Как изменится потенциальная энергия взаимодействия зарядов, если переместить второй заряд в эту точку? Какую для этого нужно совершить работу? Ответ: 37,6 кВ/м; 12 мкДж.</p> <p><b>Задание 7.</b> Три плоских воздушных конденсатора с емкостями <math>C_1=1,5</math>мкФ, <math>C_2=7</math> мкФ, <math>C_3=2</math> мкФ соединены последовательно и присоединены к источнику тока. При этом заряд второго конденсатора равен <math>14 \cdot 10^{-4}</math> Кл. а) Найти энергию этой батареи. б) Не отключая источника тока от батареи конденсаторов, раздвигают пластины третьего конденсатора, увеличивая расстояние между ними в 2 раза. Найти изменение емкости и заряда батареи. Ответ: 490 мДж, 0,21 мкФ, 0,4 мКл.</p> <p><b>Задание 8.</b> Два элемента (<math>\mathcal{E}_1 = 1,2</math> В, <math>r_1 = 0,1</math> Ом, <math>\mathcal{E}_2 = 0,9</math> В, <math>r_2 = 0,3</math> Ом) соединены одноименными полюсами. Сопротивление <math>R</math> соединительных проводов равно 0,2 Ом. Определить силу тока в цепи <math>I</math> и разность потенциалов на зажимах каждого источника. Ответ: 0,5 А; 1,15 В; 1,05 В.</p> <p><b>Задание 9.</b> Круговой виток радиусом <math>R=15,0</math> см расположен относительно бесконечно длинного провода так, что его плоскость параллельна проводу. Перпендикуляр, восстановленный на провод из центра витка, является нормалью к плоскости витка. Сила тока в проводе <math>I_1=5</math>А, сила тока в витке <math>I_2=1</math>А. Расстояние от центра витка до провода <math>d=20</math> см. Определите магнитную индукцию в центре витка. Ответ: <math>B_0=6,5</math>мкТл.</p> <p><b>Задание 10.</b> Проводящий плоский контур, имеющий форму окружности радиуса <math>r = 0,05</math> м помещен в однородное магнитное поле так, что линии магнитной индукции поля направлены перпендикулярно плоскости контура. Сопротивление контура <math>R = 5</math> Ом. Магнитная индукция меняется по закону <math>B = kt</math>, где <math>k = 0,2</math> Тл/с. Определите: а) э.д.с. индукции, возникающую в этом контуре; б) силу индукционного</p> |

| Код индикатора | Индикатор достижения компетенции | Оценочные средства  |
|----------------|----------------------------------|---|
|                |                                  | <p>тока; в) заряд, который протечет по контуру за первые 5 секунд изменения поля. Ответ: 1,6 мВ; 0,3 мА; 1,6 мКл.</p> <p><b>Задание 11.</b> Катушка намотана медным проводом диаметром <math>d=0,2</math> мм с общей длиной <math>l=314</math> м и имеет индуктивность <math>L=0,5</math> Гн. Определить сопротивление катушки: 1) в цепи постоянного тока; 2) в цепи переменного тока с частотой <math>\nu=50</math> Гц. Ответ: <math>R=160</math> Ом; <math>R=224</math> Ом.</p> <p><b>2 семестр</b></p> <p><b>Задание 12.</b> В опыте Юнга стеклянная пластинка толщиной в 2 см помещается на пути одного из интерферирующих лучей перпендикулярно лучу. На сколько могут отличаться друг от друга значения показателя преломления в различных местах пластинки, чтобы изменение разности хода от этой неоднородности не превышало 1 мкм? Ответ: <math>\Delta n=5 \cdot 10^{-5}</math>.</p> <p><b>Задание 13.</b> Пучок белого света падает нормально к поверхности стеклянной пластинки толщиной <math>d=0,5</math> мкм, находящейся в воздухе. Показатель преломления стекла <math>n=1,5</math>. В результате интерференции интенсивность некоторых волн, длины которых лежат в пределах видимого спектра (от 400 до 700 нм), усиливается при отражении. Определите длины этих волн. Ответ: 0,6 мкм; 0,43 мкм.</p> <p><b>Задание 14.</b> Плоская волна (<math>\lambda=0,5</math> мкм) падает нормально на диафрагму с круглым отверстием диаметром 1,0 см. На каком расстоянии от отверстия на его оси должна находиться точка наблюдения, чтобы отверстие открывало: 1) одну зону Френеля; 2) две зоны Френеля? Ответ: 50; 25 м.</p> <p><b>Задание 15.</b> Найти наибольший порядок спектра для желтой линии натрия с длиной волны <math>\lambda=589</math> нм, если постоянная дифракционной решетки <math>d=2</math> мкм. Сколько всего максимумов дает эта решетка? Под каким углом <math>\varphi</math> наблюдается последний максимум? Ответ: 3; 7; <math>62^\circ</math>.</p> <p><b>Задание 16.</b> Два поляризатора расположены так, что угол между их плоскостями пропускания равен <math>25^\circ</math>. Определить, во сколько раз уменьшится интенсивность естественного света при прохождении: 1) через один (первый) поляризатор, 2) через оба поляризатора. Коэффициент поглощения света в поляризаторе равен 0,08. Ответ: 2,17; 2,88.</p> <p><b>Задание 17.</b> Черное тело имеет температуру 3 кК. При охлаждении тела длина волны, приходящаяся на максимум излучательной способности, изменилась на 8 мкм. До какой температуры охладилось тело? Ответ: 323К.</p> <p><b>Задание 18.</b> Узкий пучок монохроматического рентгеновского излучения падает на рассеивающее</p> |

| Код индикатора | Индикатор достижения компетенции | Оценочные средства  |
|----------------|----------------------------------|---|
|                |                                  | <p>вещество. При этом длина волны излучения, рассеянного под углами <math>60^{\circ}</math> и <math>120^{\circ}</math>, отличаются друг от друга в 2 раза. Считая, что рассеяние происходит на свободных электронах, найти длину волны падающего излучения. Ответ: 1,2 пм.</p> <p><b>Задание 19.</b> Красная граница фотоэффекта для некоторого металла равна 275 нм. Найти: 1) работу выхода электрона из этого металла, 2) максимальную скорость электронов, вырываемых из этого металла светом с длиной волн 180 нм, 3) максимальную кинетическую энергию этих электронов. Ответ: 4,52эВ; <math>9,1 \cdot 10^5</math> м/с; 2,38эВ.</p> <p><b>Задание 20.</b> Электрон обладает кинетической энергией 30 эВ. Определить дебройлевскую длину волны электрона. Во сколько раз изменится эта длина волны, если кинетическая энергия уменьшится на 20%? Ответ: <math>2,2 \cdot 10^{-10}</math> м; 1,12.</p> <p><b>Задание 21.</b> При движении частицы вдоль оси <math>x</math> скорость ее может быть определена с точностью (ошибкой) до 1 см/с. Найти неопределенность координаты, если частицей является: 1) электрон, 2) дробинка массой 0,1г. Ответ: 0,01м; <math>10^{-28}</math>м.</p> <p><b>Задание 22.</b> Частица находится в бесконечно глубокой одномерной потенциальной яме минимальную энергию. Какова вероятность обнаружения частицы в средней трети ямы? Ответ: 0,609.</p> <p><b>Задание 23.</b> Определить длину волны, соответствующую третьей линии серии Бальмера: 1) В спектре излучения водорода, 2) В спектре излучения иона гелия. Ответ: 434нм, 109нм.</p> <p><b>Задание 24.</b> Определите период полураспада и начальную активность висмута <math>{}_{83}^{210}\text{Bi}</math>, если известно, что висмут массой <math>m = 1</math> г, выбрасывает <math>4,58 \cdot 10^{15}</math> <math>\beta</math> – частиц за 1 секунду. Во сколько раз изменится активность за месяц? Ответ: 5 суток; 64 раза.</p> <p><b>Задание 25.</b> Ядро бериллия-7 <math>\beta</math>-радиоактивно по схеме К-захвата. Записать реакцию. Какие частицы при этом образовались?</p> <p><b>Задание 26.</b> Вычислить в а.е.м. массу ядра <math>{}^{10}\text{C}</math>, у которого энергия связи на один нуклон равно 6,04 МэВ. Ответ: 10,0135 а.е.м.</p> <p><b>Задание 27.</b> Солнечная постоянная для Земли (энергия солнечного излучения, падающего в единицу времени на единицу площади в перпендикулярном направлении) равна <math>1370 \text{ Дж/с} \cdot \text{м}^2</math>. Опираясь на эту величину, найдите, сколько по массе водорода выгорает каждую секунду внутри солнца, если известно, что источником энергии солнца является синтез четырех ядер водорода с образованием ядра гелия-4. Ответ: 630 млн.т/с.</p> |

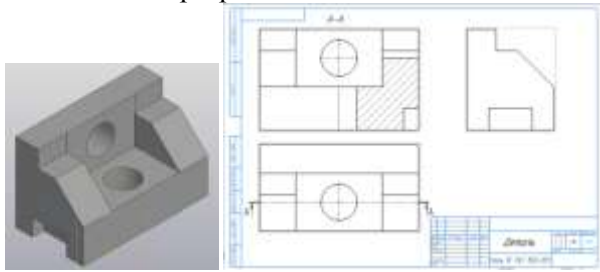
| Код индикатора   | Индикатор достижения компетенции  | Оценочные средства   |
|--|---|--|
| <b>Начертательная геометрия и компьютерная графика</b> |   |  |
| ОПК-2.1  | Использует математические, физические, физико-химические, химические методы для решения задач профессиональной деятельности | <p>Перечень теоретических вопросов к экзамену:</p> <ol style="list-style-type: none"> <li>1. Виды проецирования.</li> <li>2. Комплексный чертёж Монжа. Закономерности комплексного чертежа.</li> <li>3. Абсолютные и относительные координаты точек.</li> <li>4. Изображение на комплексном чертеже прямых общего и частного положений. Привести примеры.</li> <li>5. Взаимное положение прямых. Изображение их на эпюре.</li> <li>6. Особенности проецирования прямого угла.</li> <li>7. Изображение на комплексном чертеже плоскостей общего и частного положений. Привести примеры.</li> <li>8. Условия принадлежности: <ol style="list-style-type: none"> <li>а) точки прямой;</li> <li>б) прямой и точки плоскости.</li> </ol> </li> </ol> <p>Показать на примерах.</p> <ol style="list-style-type: none"> <li>10. Главные линии плоскости. Их определения. Показать на примерах.</li> <li>11. Условие параллельности прямой и плоскости.</li> <li>12. Пересечение прямой линии с плоскостью. Перечислить этапы построения точки пересечения прямой с плоскостью общего положения. Привести пример. Определение видимости прямой с помощью конкурирующих точек.</li> <li>13. Поверхность. Образование. Задание поверхности вращения очерками. Построение точек и линий на поверхностях вращения. Привести примеры.</li> <li>14. Сечения цилиндра плоскостью.</li> <li>15. Сечения конуса плоскостью.</li> <li>16. Сечения сферы плоскостью.</li> <li>17. Многогранники. Задание их на чертеже. Сечение многогранника плоскостью. Привести примеры сечений пирамиды и призмы проецирующей плоскостью</li> <li>18. Методы преобразования: метод замены плоскостей проекций, метод вращения.</li> <li>19. Частные случаи пересечения поверхностей. Теорема Монжа.</li> <li>20. Стандарты ЕСКД на оформление чертежей и простановку размеров. Содержание ГОСТов 2.301-68, 2.302-68, 2.303-68, 2.304-81, 2.306-68, 2.307-68. Изображения и обозначения элементов деталей.</li> <li>21. Изображения: виды, разрезы, сечения, выносные элементы, надписи, обозначения. ГОСТ</li> </ol> |

| Код индикатора | Индикатор достижения компетенции | Оценочные средства   |
|----------------|----------------------------------|--|
|                |                                  | <p>2.305-68.</p> <p>22. Стандарты ЕСКД на оформление чертежей и простановку размеров. Содержание ГОСТов 2.301-68, 2.302-68, 2.303-68, 2.304-81, 2.306-68, 2.307-68. Изображения и обозначения элементов деталей.</p> <p>23. Изображения: виды, разрезы, сечения, выносные элементы, надписи, обозначения. ГОСТ 2.305-68.</p> <p>24. Аксонометрические проекции. Условия наглядности. Коэффициенты искажения. Стандартные аксонометрические проекции. ГОСТ ЕСКД 2.317-68.</p> <p>25. Изображение и обозначение резьбы.</p> <p>26. Сборочный чертеж изделий.</p> <p>При объяснении любого вопроса следует приводить примеры, построения.</p> <p>Примерные комплексные задания с использованием компьютерной графики для решения</p> <ol style="list-style-type: none"> <li>1. Построить трехмерную модель задания.</li> <li>2. На основании трехмерной модели выполнить ассоциативный чертеж, состоящий из 3 видов, необходимых разрезов. Задание выполнить в САПР на формате А3 в масштабе 2:1.</li> </ol>  <ol style="list-style-type: none"> <li>3. Построить трехмерную модель шара с вырезом заданными плоскостями. Получить ассоциативный чертеж модели (3 проекции), обозначить характерные точки линий сечения. Задание выполнить на формате А3 в масштабе 2:1.</li> </ol>  |

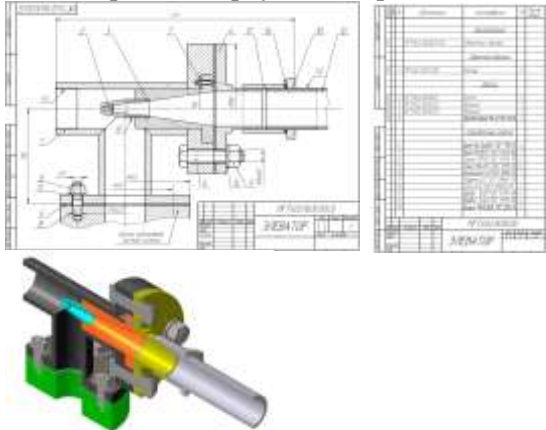
| Код индикатора  | Индикатор достижения компетенции  | Оценочные средства  |
|---|---|---|
| ОПК-2.2   | Выбирает математические, физические, физико-химические, химические методы для решения задач профессиональной деятельности   | <p>Примерные комплексные задания с использованием компьютерной графики для решения</p> <p>1. По индивидуальным вариантам выполнить расчет стандартных резьбовых соединений и построить сборку элеватора, добавить стандартные изделия. Создать спецификацию элеватора.</p>    |
| <b>Аналитическая химия и физико-химические методы анализа</b> |   |   |
| ОПК-2.1   | Использует математические, физические, физико-химические, химические методы для решения задач профессиональной деятельности | <ul style="list-style-type: none"> <li>– Вычислите массу фосфорной кислоты, находящейся в растворе, если на титрование этого раствора по приведенному ниже уравнению реакции пошло 20,00 мл 0,1 М раствора гидроксида натрия. <ul style="list-style-type: none"> <li>○ <math>H_3PO_4 + NaOH = Na_2HPO_4 + H_2O</math></li> </ul> </li> <li>– Вычислите pH раствора, полученного при добавлении к 20 мл 0,05 Н раствора NaOH 15 мл 0,06 Н раствора HCl.</li> <li>– Мышьяк (III) встречается в природе в виде минерала клаудетита. На титрование 0,210 г минерала израсходовано 29,3 мл 0,052н раствора <math>I_2</math>. Рассчитайте массовую долю <math>As_2O_3</math> в образце.</li> <li>– Вычислить молярный коэффициент поглощения меди, если оптическая плотность раствора, содержащего 0,48 мг меди в 500 мл, при толщине слоя кюветы 2 см равна 0,14.</li> </ul> |

| Код индикатора          | Индикатор достижения компетенции  | Оценочные средства  |
|-------------------------|---|---|
|                         |   | <ul style="list-style-type: none"> <li>– Рассчитать значение pH для раствора <math>1,9 \cdot 10^{-2}</math> М раствора <math>\text{HNO}_3</math>.</li> <li>– Как выполнить качественные реакции на обнаружение ионов железа (2) и железа (3) в растворе?</li> <li>– Запишите результат измерения объема раствора пятнадцать миллилитров, если измерение проводилось а) цилиндром с погрешностью <math>\pm 1</math> мл, б) бюреткой с погрешностью <math>\pm 0,01</math> мл?</li> <li>– Какую навеску анализируемого вещества - соли Мора - с массовой долей <math>(\text{NH}_4)_2\text{SO}_4 \cdot \text{FeSO}_4 \cdot 6\text{H}_2\text{O}</math> равной 0,9 необходимо взять для гравиметрического анализа чтобы масса весовой формы осадка <math>\text{Fe}_2\text{O}_3</math> была равна 0,150 г ?</li> <li>– Составьте уравнения реакций, соответствующие первому и второму скачку на кривой титрования раствора соды раствором соляной кислоты.</li> </ul>  |
| ОПК-2.2                 | Выбирает математические, физические, физико-химические, химические методы для решения задач профессиональной деятельности | <ul style="list-style-type: none"> <li>– Предложите метод анализа содержания кислоты в растворе</li> <li>– Пользуясь справочными данными, подобрать индикатор для кислотного-основного титрования раствора кислоты, если скачок титрования находится в пределах pH 4-7,5.</li> <li>– В чем заключается суть гравиметрического метода анализа? Как провести определение серы этим методом?</li> <li>– Предложите метод определения жесткости воды.</li> <li>– Какие существуют методы устранения мешающего влияния компонентов? В чем они заключаются?</li> <li>– Можно ли определить содержание в растворе ионов меди фотометрическим методом?</li> <li>– Объясните механизм буферного действия. Как используются буферные системы в химическом анализе? Чем руководствуются при выборе осадителя? Почему кальций осаждают действием оксалата аммония, а не оксалата натрия? Каким осадителем - раствором NaOH или <math>\text{NH}_4\text{OH}</math> – более предпочтительно осаждают гидроксиды железа и алюминия и почему?</li> </ul> |
| <b>Физическая химия</b> |   |   |
| ОПК-2.1                 | Использует математические, физические, физико-химические, химические методы для решения                                   | <b>Список вопросов для проведения экзамена по дисциплине</b><br>Основные понятия термодинамики.<br>Первый закон термодинамики. Понятие о тепловом эффекте, теплоты образования, горения,  |

| Код индикатора | Индикатор достижения компетенции  | Оценочные средства  |
|----------------|---|---|
|                | задач профессиональной деятельности   | <p>растворения, фазовых превращений. Закон Гесса. Расчеты по закону Гесса. Влияние температуры на тепловой эффект. Закон Кирхгофа. Расчеты тепловых эффектов по закону Кирхгофа. Второй закон термодинамики. Термодинамические функции, химический потенциал, общие условия равновесия систем. Энергия Гиббса и энергия Гельмгольца как критерии, определяющие направление и предел протекания процессов в неизолированных системах. Понятие о фазовом равновесии, основные определения фазового равновесия. Правило фаз Гиббса, его применение. Фазовое равновесие в однокомпонентных системах. Уравнение Клаузиуса-Клапейрона, расчеты основанные на этом уравнение. Условия химического равновесия. Закон действующих масс (термодинамический). Константа химического равновесия. Виды констант равновесия. Равновесия в гетерогенных системах. Влияние температуры на константу равновесия. Направление реакций в закрытых системах. Уравнение изотермы химической реакции Вант-Гоффа, ее практические приложения. Уравнение изобары-изохоры реакции. Методы расчета константы равновесия. Правило Ле-Шателье, его практическое применение. Влияние давления на положение равновесия. Определение понятия “раствор”. Способы выражения состава растворов. Влияние различных факторов на растворимость. Модели растворов: идеальные (совершенные) и бесконечно разбавленные растворы, их отличие от реальных растворов. Законы Рауля и Генри. Парциальные молярные величины, их определение. Свойства разбавленных растворов не электролитов. Давление пара над раствором, температура кипения и замерзания.</p> |
| ОПК-2.2        | Выбирает математические, физические, физико-химические, химические методы для решения задач профессиональной деятельности | <p><b>Задачи для самостоятельного решения из профессиональной деятельности</b><br/> <b>задача 1</b><br/> Исходя из следующих термохимических уравнений:<br/> 1) <math>\text{H}_2 + \text{O}_2 = \text{H}_2\text{O}_2</math> ; <math>\Delta H^0 = -184</math> кДж,<br/> 2) <math>\text{H}_2\text{O}_2 = \text{H}_2\text{O} + 0,5\text{O}_2</math>; <math>\Delta H^0 = -96</math> кДж,<br/> определите тепловой эффект реакции:<br/> 3) <math>\text{H}_2 + 0,5\text{O}_2 = \text{H}_2\text{O}</math>, <math>\Delta H^0 = ?</math></p>   |

| Код индикатора                                  | Индикатор достижения компетенции  | Оценочные средства  |
|---|---|---|
|   |   | <p><b>Задача 2</b><br/>           Определите энтропию 15г Cl<sub>2</sub> при температуре 625<sup>0</sup>С и давлении 35,5кПа. Данные, необходимые для расчета (стандартную энтропию, зависимость теплоемкости от температуры) взять из справочника. Считать Cl<sub>2</sub> идеальным газом.</p>   |
| <b>Техническая термодинамика и теплотехника</b> |   |   |
| ОПК-2.1   | Использует математические, физические, физико-химические, химические методы для решения задач профессиональной деятельности | <p><b>Список вопросов для проведения зачета по дисциплине</b><br/>           Основные термодинамические процессы в газах и парах. Аналитическое выражение первого закона термодинамики. Определение работы газа при его расширении.<br/>           Частные процессы изменения состояния газов.<br/>           Политропный процесс изменения состояния газов.<br/>           Аналитическое выражение второго закона термодинамики. Цикл Карно.<br/>           Ступени турбины и компрессора, эжекторы, сопла.<br/>           Основные характеристики поршневых компрессоров. Теоретический цикл работы поршневого компрессора.<br/> <b>Водяной пар. Процесс парообразования в p-v -диаграмме. Определение параметров состояния водяного пара. Процессы изменения состояния водяного пара.</b><br/> <b>Процессы истечения и дросселирования паров и газов. Дросселирование паров и газов.</b><br/>           Термодинамические циклы теплосиловых установок. Теплосиловые установки, холодильные машины, тепловые насосы. Классификация холодильных установок. Теоретические основы процессов получения холода.<br/> <b>Список вопросов для проведения экзамена по дисциплине</b><br/> <b>Основы теплопередачи. Способы переноса тепла.</b><br/> <b>Дифференциальное уравнение теплопроводности при стационарном тепловом режиме. Закон Фурье.</b><br/>           Определения теплового потока плоской стенки.<br/>           Свободная и вынужденная конвекция.<br/>           Закон Ньютона-Рихмана и плотность теплового потока<br/>           Закон Стефана-Больцмана и плотность теплового потока, переданного излучением.<br/> <b>Топливо, классификация, теплотехнические свойства топлив.</b><br/> <b>Подготовка топлив к сжиганию.</b></p> |

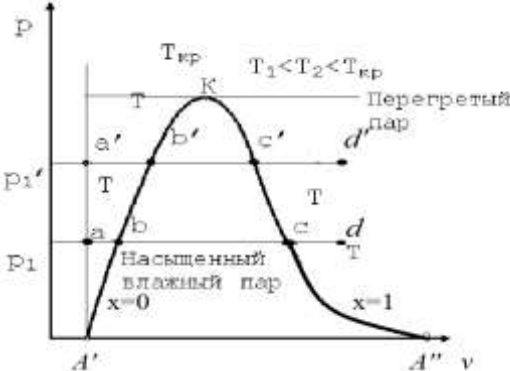
| Код индикатора | Индикатор достижения компетенции   | Оценочные средства   |
|----------------|--|--|
|                |  | <p><b>Топливо сжигающие установки (ТСУ).</b><br/> <b>Классификация ТСУ. ТСУ для сжигания твердого топлив.</b><br/> <b>Характеристика ТСУ для сжигания жидких топлив.</b><br/> <b>Характеристика ТСУ для сжигания газообразных топлив.</b><br/> <b>Энерготехнические агрегаты.</b></p>  |
| ОПК-2.2        | <p>Выбирает математические, физические, физико-химические, химические методы для решения задач профессиональной деятельности</p> | <p>Задачи для самостоятельного решения из профессиональной деятельности:</p> <p><b>Задача 1</b><br/> Температура нагревателя реальной тепловой машины <math>127^{\circ}\text{C}</math>, холодильника <math>-27^{\circ}\text{C}</math>. За один цикл газ получает от нагревателя <math>64</math> кДж теплоты, а отдаёт холодильнику <math>48</math> кДж. Определите КПД машины (%).</p> <p><b>Задача 2</b><br/> Описать диаграмму</p>  <p>1-верхняя пограничная;<br/> 2-нижняя пограничная;<br/> 3-нулевая линия.</p> <p>Задание на решение задач из профессиональной области<br/> Провести анализ протекания термодинамического процесса сжатия газа в поршневом компрессоре при определении коэффициента политропы (лабораторная работа №2):</p> <p>1. Определить показатель политропы через удельный объем:</p> $n = \frac{\log\left(\frac{P_2}{P_1}\right)}{\log\left(\frac{v_1}{v_2}\right)}$ |

| Код индикатора  | Индикатор достижения компетенции  | Оценочные средства  |
|---|---|---|
|   |   | <p>2. Проверить правильность определения показателя политропы, для этого определить температуру на выходе из компрессора по найденному показателю политропы:</p> $T_2 = T_1 * \left(\frac{P_2}{P_1}\right)^{\frac{(n-1)}{n}}$ <p>3. Определить работу компрессора по формуле:</p> $L = \frac{n}{(n-1)} * P_1 v_1 \left( \left(\frac{P_2}{P_1}\right)^{\frac{(n-1)}{n}} - 1 \right)$ <p>4. Определить массу воздуха, сжатого в компрессоре:</p> $G = \frac{N}{\left(\frac{n}{(n-1)} * (P_2 v_2 - P_1 v_1)\right)}$ <p>5. Определить объем воздуха, сжатого в компрессоре: <math>V = \frac{G}{\rho_2}</math></p>  |
| <b>Планирование эксперимента и моделирование химико-технологических процессов</b> |   |   |
| ОПК-2.1   | Использует математические, физические, физико-химические, химические методы для решения задач профессиональной деятельности | <ol style="list-style-type: none"> <li>1. Общее представление о модели. Математические модели: определение, достоинства и недостатки, по сравнению с другими формами представления модели. Понятие «моделирование». Классификация математических моделей;</li> <li>2. Основные понятия и определения формальной кинетики: скорость химической реакции, способы её выражения, молекулярность реакции, порядок реакции, частный порядок реакции, постулат химической кинетики (уравнение Гульдберга и Вааге), константа скорости химической реакции (правило Вант-Гоффа, уравнение Аррениуса);</li> <li>3. Метод наименьших квадратов. Планирования эксперимента в сравнении с непосредственным применением метода наименьших квадратов. Симплекс метод.</li> </ol> |
| ОПК-2.2   | Выбирает математические, физические, физико-химические, химические методы для решения задач профессиональной деятельности   | <p>Рассчитать ионно-молекулярный состав в присутствии KCN, растворённого в количестве <math>C=10^{-5}</math> моль / л. Задаться значениями pH в интервале 0-14 и численно рассчитать ионно-молекулярный состав данной системы. Результаты представить графически в информативном виде (использовать логарифмическую шкалу выходного параметра). Все расчёты произвести в табличном процессоре.</p> <p>Решение дифференциального уравнения методом Эйлера. Модифицированный метод Эйлера. Адаптация метода Эйлера на случай систем дифференциальных уравнений. Особенности решения систем дифференциальных уравнений при моделировании ХТП;</p>  |
| <b>Коллоидная химия</b>   |   |   |

| Код индикатора | Индикатор достижения компетенции  | Оценочные средства   |
|----------------|---|--|
| ОПК-2.1        | Использует математические, физические, физико-химические, химические методы для решения задач профессиональной деятельности | <p>Перечень теоретических вопросов к экзамену:</p> <ol style="list-style-type: none"> <li>1. Назовите важнейшие признаки объектов, изучаемых коллоидной химией. Приведите примеры типичных дисперсных систем.</li> <li>2. Что такое поверхностное натяжение, в каких единицах оно измеряется? У какой жидкости оно больше – воды или бензола? Ответ мотивируйте.</li> <li>3. Что такое адгезия и смачивание? Что такое краевой угол смачивания?</li> <li>4. Как вы объясните, что вода растекается по чистой поверхности стекла, а если ту же поверхность покрыть тончайшей пленкой жира или углеводорода, то вода на такой поверхности собирается в капли?</li> <li>5. Какую поверхность называют гидрофобной? Какую гидрофильной? Приведите примеры. Как гидрофобную поверхность превратить в гидрофильную и наоборот? Примеры.</li> <li>6. Что такое флотация? На чем она основана? Поясните на известных вам примерах.</li> <li>7. Что такое капиллярная конденсация? Могут ли пары, например, воды сконденсироваться в жидкость, если давление ее паров меньше давления насыщенного пара, приведенного в справочнике при данной температуре? Ответ поясните.</li> <li>8. Что такое адсорбция, адсорбент, адсорбат? Приведите примеры этого явления, с которыми вы сталкивались в быту.</li> <li>9. Какую адсорбцию называют мономолекулярной? Какую полимолекулярной? К какому виду адсорбции относится уравнение Лэнгмюра, поясните смысл входящих в него величин: <math display="block">A = A_o \cdot \frac{Kc}{1+Kc}</math> </li> <li>10. Поясните смысл величин, входящих в фундаментальное адсорбционное уравнение Гиббса: <math display="block">\Gamma = -\frac{c}{RT} \cdot \frac{d\sigma}{dc}</math> <p>Какую величину называют поверхностной активностью?</p> </li> <li>11. Как вы объясните, что поверхностная активность валерьяновой кислоты (C<sub>4</sub>H<sub>9</sub>COOH) примерно в 10 раз выше, чем пропионовой (C<sub>2</sub>H<sub>5</sub>COOH)?</li> <li>12. Поясните смысл величин, входящих в уравнение БЭТ. Как по этому уравнению рассчитать удельную поверхность адсорбента? <math display="block">A = \frac{A_o \cdot c \cdot P/p_s}{(1 - P/p_s) \cdot [1 + (c-1)P/p_s]}</math> </li> </ol> |

| <i>Код индикатора</i> | <i>Индикатор достижения компетенции</i> | <i>Оценочные средства</i>   |
|-----------------------|---|---|
|                       |   | <p>13. Что такое ионный обмен и ионообменные адсорбенты? Приведите примеры природных и искусственных ионообменников.</p> <p>14. Как с помощью ионообменников устранить жесткость природной воды?</p> <p>15. Что такое хроматография? На чем основана и где используется? Приведите примеры.</p> <p>16. Что такое броуновское движение, чем оно обусловлено? Можно ли его наблюдать в дисперсных системах с размерами частиц порядка <math>10^{-4} - 10^{-5}</math> м? Ответ пояснить.</p> <p>17. В чем суть седиментационного анализа? С какой целью его осуществляют? Как обычно представляет результаты этого анализа?</p> <p>18. Что такое седиментационно – диффузионное равновесие? Может ли оно установиться в грубодисперсных системах? Почему?</p> <p>19. Что такое двойной электрический слой? Каковы типичные механизмы его возникновения? Ответ пояснить.</p> <p>20. Что понимают под толщиной плотной и диффузной части ДЭС? Увеличится или уменьшится толщина диффузной части ДЭС при увеличении концентрации электролита в растворе? Ответ пояснить.</p> <p>21. Что такое электрокинетический потенциал? Какова его связь со скоростью перемещения частиц при электрофорезе?</p> <p>22. Какие основные оптические явления наблюдаются при падении луча света на дисперсную систему? Что такое светорассеяние, от каких параметров оно зависит?</p> <p>23. Как объяснить, что в проходящем свете «белые» золи нередко имеют красноватый оттенок, а при боковом наблюдении (по отношению к источнику света) синеватый?</p> <p>24. Что такое нефелометрия и турбидиметрия? С какой целью они используются?</p> <p>25. Что понимают под кинетической и агрегативной устойчивостью дисперсных систем? Сочетаются ли оба эти качества у лиофобных систем? Ответ пояснить.</p> <p>26. С какой целью при дроблении и измельчении многих материалов добавляют растворы ПАВ?</p> <p>27. Что такое коагуляция? Каков в общих чертах механизм электролитной коагуляции?</p> <p>28. Что называют прямой эмульсией? Что называют обратной эмульсией? Какие вещества называют эмульгаторами и дезэмульгаторами? Каков механизм их действия?</p> <p>29. Что такое лиофильная дисперсная система? Чем она принципиально отличается от лиофобной? Можно ли считать систему состоящую из фаз А (например, вода) и В (например, масло) лиофильной, если межфазное натяжение составляет 15 мДж?</p> <p>30. Назовите несколько областей практического применения ПАВ. Укажите механизм их действия в соответствующих случаях.</p> |

| Код индикатора | Индикатор достижения компетенции | Оценочные средства  |          |      |      |      |      |      |      |      |
|----------------|----------------------------------|---|----------|------|------|------|------|------|------|------|
|                |                                  | <p>31. Приведите примеры практического использования суспензий и пен.</p> <p>32. Приведите примеры практического использования аэрозолей и паст.</p> <p>33. Что называют ньютоновской жидкостью? Поясните, почему системы с высокой концентрацией дисперсной фазы относятся к неньютоновским жидкостям?</p> <p>34. В чем различие понятий: коагуляционная структура и конденсационно – кристаллизационная структура? Поясните на известных вам примерах.</p> <p>Темы практических занятий:</p> <p>1. Понятие о дисперсных и коллоидных системах. Классификации дисперсных систем. Методы получения дисперсных систем: диспергационные и конденсационные, метод пептизации. Методы очистки дисперсных систем.</p> <p>2. Адсорбционные явления на различных границах раздела фаз. Адсорбция на границе твердое тело-газ. Адсорбция на границе жидкость-газ. Адсорбция из растворов.</p> <p>3. Электрокинетические свойства дисперсных систем. Электрокинетические явления: Современные представления о строении ДЭС. Строение коллоидных мицелл. Влияние индифферентных и неиндифферентных электролитов на величины электрического, электрокинетического и потенциала диффузного слоя. Явление перезарядки коллоидных частиц. Изоэлектрическое состояние. Измерение электрокинетического потенциала из явлений электрофореза и электроосмоса. Уравнения Гельмгольца – Смолуховского.</p> <p>4. Седиментация, седиментационный анализ. Анализ кривых седиментации.</p> <p>5. Системы с жидкой дисперсионной средой. Характеристика основных дисперсных систем. Суспензии, золи, пены, пасты, эмульсии.</p> <p>Задачи для самостоятельного решения:</p> <p><b>Задача 1.</b> Определить удельную поверхность активированного угля, если максимальная адсорбция <math>\Gamma_{\infty}</math> аминокислот равна <math>2,20 \cdot 10^{-3}</math> моль/м<sup>2</sup>, а площадь, занимаемая молекулой спирта при насыщении, <math>S_0 = 30 \cdot 10^{-20}</math> м<sup>2</sup>.</p> <p><b>Задача 2.</b> Адсорбция водорода на железном катализаторе при насыщении <math>\Gamma_{\infty} = 60 \text{ см}^3 / 100 \text{ г}</math>. <math>S_0 = 5,0 \cdot 10^{-20}</math> м<sup>2</sup>/молекула Н<sub>2</sub>.<br/>Определить удельную поверхность адсорбента.</p> <p><b>Задача 3.</b> В таблице приведены значения поверхностного натяжения расплава железа при 1600<sup>0</sup>С с добавками серы.</p> <table border="1" data-bbox="853 1380 1662 1423"> <tr> <td>[S], ат%</td> <td>0</td> <td>0,03</td> <td>0,07</td> <td>0,10</td> <td>0,20</td> <td>0,30</td> <td>0,40</td> </tr> </table> | [S], ат% | 0    | 0,03 | 0,07 | 0,10 | 0,20 | 0,30 | 0,40 |
| [S], ат%       | 0                                | 0,03  | 0,07     | 0,10 | 0,20 | 0,30 | 0,40 |      |      |      |

| Код индикатора  | Индикатор достижения компетенции | Оценочные средства   |                 |      |      |      |      |      |      |      |
|-----------------|----------------------------------|--|-----------------|------|------|------|------|------|------|------|
|                 |                                  | <table border="1" data-bbox="855 325 1659 427"> <tr> <td><i>α, мДж/г</i></td> <td>1800</td> <td>1690</td> <td>1610</td> <td>1540</td> <td>1400</td> <td>1310</td> <td>1220</td> </tr> </table> <p>1. Определить адсорбцию серы на поверхности расплава.</p> <p>2. Построить изотерму адсорбции серы.</p> <p>3. Определить величину предельной адсорбции <math>\Gamma_{\infty}</math>.</p> <p>Определить площадь поверхности, приходящуюся на атом серы.</p> <p>Тестовые задания по дисциплине:</p> <p>ТЕСТ №1</p> <p>1. Размер коллоидных частиц составляет (м):<br/> 1) <math>10^{-2}</math>-<math>10^{-4}</math> 2) <math>10^{-4}</math>-<math>10^{-6}</math> 3) <math>10^{-7}</math>-<math>10^{-9}</math> 4) <math>10^{-10}</math>-<math>10^{-11}</math></p> <p>2. Особые свойства дисперсных систем обусловлены:<br/> 1) малым размером частиц и большой межфазной поверхностью;<br/> 2) малым размером частиц и малой межфазной поверхностью;<br/> 3) большим размером частиц и большой межфазной поверхностью;<br/> 4) большим размером частиц и малой межфазной поверхностью.</p> <p>3. При классификации дисперсных систем по агрегатному состоянию дисперсной фазы (д.ф.) и дисперсионной среды (д.с) в аэрозолях в качестве д.с. выступает:<br/> 1) газ.<br/> 2) жидкость.<br/> 3) твердое вещество.<br/> 4) плазма.</p> <p>4. Коллоидные системы в которых растворитель(вода) взаимодействует с коллоидными частицами:<br/> 1) гидрофильные;<br/> 2) гидрофобные;<br/> 3) гетерофильные;<br/> 4) грубодисперсные</p> <p>5. Коллоидные системы могут быть получены следующими методами:<br/> 1) конденсацией или диспергированием.<br/> 2) нейтрализацией или замещением.<br/> 3) полиморфного превращения.<br/> 4) ионного обмена.</p> <p>6. Ионы, достраивающие кристаллическую решетку ядра, называются:<br/> 1) потенциалопределяющими ионами.</p> | <i>α, мДж/г</i> | 1800 | 1690 | 1610 | 1540 | 1400 | 1310 | 1220 |
| <i>α, мДж/г</i> | 1800                             | 1690   | 1610            | 1540 | 1400 | 1310 | 1220 |      |      |      |

| Код индикатора                          | Индикатор достижения компетенции  | Оценочные средства  |            |     |     |     |     |    |    |    |   |   |     |     |     |     |     |     |
|---|---|---|------------|-----|-----|-----|-----|----|----|----|---|---|-----|-----|-----|-----|-----|-----|
|   |   | <p>2) противоионами.<br/> 3) адсорбционными ионами.<br/> 4) свободными ионами.<br/> 7. Какова структура мицеллы коллоидного раствора, образованного добавлением к AgNO<sub>3</sub> избытка KCl:<br/> 1) {m[AgCl]xCl<sup>-</sup>}xCl<sup>-</sup>;<br/> 2) {m[AgCl]xK<sup>+</sup>}xK<sup>+</sup>;<br/> 3) {m[AgCl] nCl<sup>-</sup>(n - x)K<sup>+</sup>} -x xK<sup>+</sup>;<br/> 4) {m[AgNO<sub>3</sub>]xNO<sub>3</sub>}x<sup>+</sup>.<br/> 8. Молекулярно-кинетические свойства дисперсных систем обусловлены:<br/> 1) хаотическим движением частиц.<br/> 2) затухающим во времени движением.<br/> 3) строго упорядочным движением частиц.<br/> 4) равноускоренным движением.<br/> 9. Если поперечный размер частиц дисперсной фазы меньше длины волны света, то наблюдается:<br/> 1) рассеяние света.<br/> 2) преломление света.<br/> 3) отражение света.<br/> 4) прохождение света<br/> 10. Явление перемещения дисперсной среды через неподвижную пористую перегородку под действием внешнего электрического поля называется:<br/> 1) электроосмосом.<br/> 2) ультрамикроскопией.<br/> 3) нефелометрией.<br/> 4) турбидиметрией.</p> |            |     |     |     |     |    |    |    |   |   |     |     |     |     |     |     |
| ОПК-2.2                                 | Выбирает математические, физические, физико-химические, химические методы для решения задач профессиональной деятельности | <p>Примерные практические задания для экзамена:<br/> <b>Задача 1.</b> В таблице приведены значения адсорбции висмута на поверхности расплава In-Bi при 1000 °С.</p> <table border="1" data-bbox="840 1284 1545 1417"> <tr> <td>[Bi], ат.%</td> <td>0</td> <td>5</td> <td>7</td> <td>10</td> <td>15</td> <td>20</td> <td>25</td> </tr> <tr> <td><math>\Gamma_{Bi} \cdot 10^3 \text{ моль}^2</math></td> <td>0</td> <td>2,0</td> <td>3,5</td> <td>4,1</td> <td>5,5</td> <td>5,5</td> <td>5,5</td> </tr> </table> <p>1. Построить изотерму адсорбции висмута.</p>  | [Bi], ат.% | 0   | 5   | 7   | 10  | 15 | 20 | 25 | $\Gamma_{Bi} \cdot 10^3 \text{ моль}^2$ | 0 | 2,0 | 3,5 | 4,1 | 5,5 | 5,5 | 5,5 |
| [Bi], ат.%                              | 0   | 5   | 7          | 10  | 15  | 20  | 25  |    |    |    |   |   |     |     |     |     |     |     |
| $\Gamma_{Bi} \cdot 10^3 \text{ моль}^2$ | 0   | 2,0   | 3,5        | 4,1 | 5,5 | 5,5 | 5,5 |    |    |    |   |   |     |     |     |     |     |     |

| Код индикатора             | Индикатор достижения компетенции | Оценочные средства   |                            |      |      |      |      |     |     |     |                          |    |    |    |    |    |    |    |                            |   |      |      |      |      |      |      |                          |    |    |    |    |    |    |    |
|----------------------------|----------------------------------|--|----------------------------|------|------|------|------|-----|-----|-----|--------------------------|----|----|----|----|----|----|----|----------------------------|---|------|------|------|------|------|------|--------------------------|----|----|----|----|----|----|----|
|                            |                                  | <p>2. Определить величину предельной адсорбции <math>\Gamma_{\infty}</math>.</p> <p>3. Определить площадь поверхности, приходящуюся на атом висмута.</p> <p><b>Задача 2.</b> В таблице приведены значения поверхностного натяжения водных растворов пропанола при 25<sup>0</sup>С. Концентрация пропанола <math>C_{\text{проп}}</math> выражена молярностью.</p> <table border="1" data-bbox="840 528 1518 647"> <tr> <td><math>C_{\text{проп}}</math>, моль/л</td> <td>0</td> <td>0,1</td> <td>0,2</td> <td>0,3</td> <td>0,4</td> <td>0,6</td> <td>1,0</td> </tr> <tr> <td><math>\sigma, \text{мДж/м}^2</math></td> <td>72</td> <td>62</td> <td>54</td> <td>48</td> <td>44</td> <td>38</td> <td>35</td> </tr> </table> <p>1. Определить адсорбцию спирта на поверхности раствора.<br/> 2. Построить изотерму адсорбции спирта.<br/> 3. Определить величину предельной адсорбции <math>\Gamma_{\infty}</math>.<br/> 4. Определить площадь поверхности, приходящуюся на молекулу пропанола.</p> <p><b>Задача 3.</b> В таблице приведены значения поверхностного натяжения водных растворов аминаола при 25<sup>0</sup>С. Концентрация аминаола <math>C_{\text{амин}}</math> выражена молярностью.</p> <table border="1" data-bbox="840 887 1574 1007"> <tr> <td><math>C_{\text{амин}}</math>, моль/л</td> <td>0</td> <td>0,02</td> <td>0,04</td> <td>0,06</td> <td>0,08</td> <td>0,10</td> <td>0,15</td> </tr> <tr> <td><math>\sigma, \text{мДж/м}^2</math></td> <td>72</td> <td>62</td> <td>54</td> <td>48</td> <td>44</td> <td>38</td> <td>35</td> </tr> </table> <p>1. Определить адсорбцию спирта на поверхности раствора.<br/> 2. Построить изотерму адсорбции спирта.<br/> 3. Определить величину предельной адсорбции <math>\Gamma_{\infty}</math>.<br/> 4. Определить площадь поверхности, приходящуюся на молекулу аминаола.</p> <p><b>Задача 4.</b> Используя уравнение Лэнгмюра, найти величину адсорбции азота на цеолите при равновесном давлении 359 Па, если <math>\Gamma_{\infty} = 3010</math> кг/кг, а константа <math>K=0,156</math>.</p> <p><b>Задача 5.</b> Удельная поверхность активированного угля равна 400 м<sup>2</sup>/г. Плотность этилового спирта при температуре 293 К равна 789,5 кг/м<sup>3</sup>. Найти максимальное количество этилового спирта, которое может быть адсорбировано 1 г угля при этой температуре. Принять, что спирт адсорбируется мономолекулярным слоем.</p> <p><b>Задача 6.</b> Удельная поверхность активированного угля равна 400 м<sup>2</sup>/г. Плотность хлороформа при температуре 293 К равна 1489 кг/м<sup>3</sup>. Найти максимальное количество хлороформа, которое может быть адсорбировано 1 г угля при этой температуре. Принять, что хлороформ адсорбируется</p> | $C_{\text{проп}}$ , моль/л | 0    | 0,1  | 0,2  | 0,3  | 0,4 | 0,6 | 1,0 | $\sigma, \text{мДж/м}^2$ | 72 | 62 | 54 | 48 | 44 | 38 | 35 | $C_{\text{амин}}$ , моль/л | 0 | 0,02 | 0,04 | 0,06 | 0,08 | 0,10 | 0,15 | $\sigma, \text{мДж/м}^2$ | 72 | 62 | 54 | 48 | 44 | 38 | 35 |
| $C_{\text{проп}}$ , моль/л | 0                                | 0,1  | 0,2                        | 0,3  | 0,4  | 0,6  | 1,0  |     |     |     |                          |    |    |    |    |    |    |    |                            |   |      |      |      |      |      |      |                          |    |    |    |    |    |    |    |
| $\sigma, \text{мДж/м}^2$   | 72                               | 62   | 54                         | 48   | 44   | 38   | 35   |     |     |     |                          |    |    |    |    |    |    |    |                            |   |      |      |      |      |      |      |                          |    |    |    |    |    |    |    |
| $C_{\text{амин}}$ , моль/л | 0                                | 0,02   | 0,04                       | 0,06 | 0,08 | 0,10 | 0,15 |     |     |     |                          |    |    |    |    |    |    |    |                            |   |      |      |      |      |      |      |                          |    |    |    |    |    |    |    |
| $\sigma, \text{мДж/м}^2$   | 72                               | 62   | 54                         | 48   | 44   | 38   | 35   |     |     |     |                          |    |    |    |    |    |    |    |                            |   |      |      |      |      |      |      |                          |    |    |    |    |    |    |    |

| Код индикатора | Индикатор достижения компетенции | Оценочные средства  |
|----------------|----------------------------------|---|
|                |                                  | <p>мономолекулярным слоем.</p> <p><b>Задача 7.</b> Удельная поверхность активированного угля равна <math>400 \text{ м}^2/\text{г}</math>. Плотность метилового спирта при температуре <math>293 \text{ К}</math> равна <math>800 \text{ кг}/\text{м}^3</math>. Найти максимальное количество метилового спирта, которое может быть адсорбировано <math>1 \text{ г}</math> угля при этой температуре. Принять, что спирт адсорбируется мономолекулярным слоем.</p> <p>Примерные практические задания для экзамена:</p> <p>Строить изотерму поверхностного натяжения и определять графически поверхностную активность. Объяснять характер различных изотерм адсорбции. Определять размер коллоидных частиц исходя из оптических свойств коллоидных систем. Составлять формулы мицелл. Рассчитывать порог коагуляции. Определять механизм коагуляции.</p> <p>Написать формулы мицелл следующих золей:</p> <p>а) золя карбоната бария <math>\text{BaCO}_3</math>, стабилизированного хлоридом бария;</p> <p>б) золя сульфида свинца <math>\text{PbS}</math>, стабилизированного сульфидом натрия;</p> <p>в) золя бромида серебра <math>\text{AgBr}</math>, стабилизированного нитратом серебра;</p> <p>г) золя гидроксида железа <math>\text{Fe}(\text{OH})_3</math>, стабилизированного <math>\text{Fe}(\text{NO}_3)_3</math>;</p> <p>д) золя хлорида свинца <math>\text{PbCl}_2</math>, стабилизированного хлоридом калия;</p> <p>е) золя сульфата бария <math>\text{BaSO}_4</math>, стабилизированного сульфатом калия.</p> <p>Примерное задание для расчета расчетно- графической работы:</p> <p>Вопросы для самостоятельной работы обучающихся:</p> <ol style="list-style-type: none"> <li>1. Вклад русских учёных в развитие коллоидной химии. Значение коллоидной химии.</li> <li>2. Составить схемы строения мицелл коллоидных растворов по заданию.</li> <li>3. Грубодисперсные системы. Эмульсии, пены, суспензии, аэрозоли. Методы получения. Устойчивость, стабилизация и разрушение.</li> <li>4. Свойства золей, строение частиц золя. Устойчивость, коагуляция и стабилизация золей.</li> <li>5. Методы определения поверхностного натяжения.</li> <li>6. Влияние дисперсности на физико-химические процессы.</li> <li>7. Оптические методы определения дисперсности.</li> </ol> <p>Формулировка задания</p> <p>Установить, каким из адсорбционных уравнений - Фрейндлиха или Лэнгмюра, описывается процесс адсорбции некоторой кислоты. Известно, что при адсорбции из <math>200 \text{ мл}</math> водного раствора этой кислоты на <math>4 \text{ г}</math> активированного угля концентрация кислоты уменьшается, в зависимости от исходной концентрации (<math>C_i^0</math>), до значений <math>C_i</math>. Найти константы в установленном Вами уравнении адсорбции, а также равновесную концентрацию раствора (<math>C_5</math>) при той же температуре, если исходная концентрация</p> |

| Код индикатора | Индикатор достижения компетенции | Оценочные средства  |         |         |         |   |       |       |       |                              |  |                |               |  |  |  |  |   |  |  |  |                              |         |         |         |         |       |       |       |       |   |   |   |   |   |   |   |   |   |    |    |   |   |      |      |      |      |       |       |       |       |      |
|----------------|----------------------------------|---|---------|---------|---------|---|-------|-------|-------|------------------------------|--|----------------|---------------|--|--|--|--|---|--|--|--|------------------------------|---------|---------|---------|---------|-------|-------|-------|-------|---|---|---|---|---|---|---|---|---|----|----|---|---|------|------|------|------|-------|-------|-------|-------|------|
|                |                                  | <p>кислоты была <math>C_i^0 = \dots</math> моль/дм<sup>3</sup>, а масса адсорбента 4г.<br/>Исходные данные для исследования</p> <table border="1" data-bbox="824 435 2130 703"> <thead> <tr> <th rowspan="2">Номер варианта</th> <th rowspan="2">Номер задания</th> <th colspan="4">Исходная концентрация <math>C^0</math>, моль/дм<sup>3</sup></th> <th colspan="4">Концентрация после адсорбции <math>C_i</math>, моль/дм<sup>3</sup></th> <th rowspan="2"><math>C^0_5</math> моль/дм<sup>3</sup></th> </tr> <tr> <th><math>C^0_1</math></th> <th><math>C^0_2</math></th> <th><math>C^0_3</math></th> <th><math>C^0_4</math></th> <th><math>C_1</math></th> <th><math>C_2</math></th> <th><math>C_3</math></th> <th><math>C_4</math></th> </tr> </thead> <tbody> <tr> <td>1</td> <td>2</td> <td>3</td> <td>4</td> <td>5</td> <td>6</td> <td>7</td> <td>8</td> <td>9</td> <td>10</td> <td>11</td> </tr> <tr> <td>1</td> <td>1</td> <td>0,10</td> <td>0,20</td> <td>0,30</td> <td>0,40</td> <td>0,074</td> <td>0,157</td> <td>0,244</td> <td>0,335</td> <td>0,05</td> </tr> </tbody> </table> |         |         |         |   |       |       |       |                              |  | Номер варианта | Номер задания | Исходная концентрация $C^0$ , моль/дм <sup>3</sup> |  |  |  | Концентрация после адсорбции $C_i$ , моль/дм <sup>3</sup> |  |  |  | $C^0_5$ моль/дм <sup>3</sup> | $C^0_1$ | $C^0_2$ | $C^0_3$ | $C^0_4$ | $C_1$ | $C_2$ | $C_3$ | $C_4$ | 1 | 2 | 3 | 4 | 5 | 6 | 7 | 8 | 9 | 10 | 11 | 1 | 1 | 0,10 | 0,20 | 0,30 | 0,40 | 0,074 | 0,157 | 0,244 | 0,335 | 0,05 |
| Номер варианта | Номер задания                    | Исходная концентрация $C^0$ , моль/дм <sup>3</sup>  |         |         |         | Концентрация после адсорбции $C_i$ , моль/дм <sup>3</sup> |       |       |       | $C^0_5$ моль/дм <sup>3</sup> |  |                |               |  |  |  |  |   |  |  |  |                              |         |         |         |         |       |       |       |       |   |   |   |   |   |   |   |   |   |    |    |   |   |      |      |      |      |       |       |       |       |      |
|                |                                  | $C^0_1$   | $C^0_2$ | $C^0_3$ | $C^0_4$ | $C_1$   | $C_2$ | $C_3$ | $C_4$ |                              |  |                |               |  |  |  |  |   |  |  |  |                              |         |         |         |         |       |       |       |       |   |   |   |   |   |   |   |   |   |    |    |   |   |      |      |      |      |       |       |       |       |      |
| 1              | 2                                | 3   | 4       | 5       | 6       | 7   | 8     | 9     | 10    | 11                           |  |                |               |  |  |  |  |   |  |  |  |                              |         |         |         |         |       |       |       |       |   |   |   |   |   |   |   |   |   |    |    |   |   |      |      |      |      |       |       |       |       |      |
| 1              | 1                                | 0,10  | 0,20    | 0,30    | 0,40    | 0,074   | 0,157 | 0,244 | 0,335 | 0,05                         |  |                |               |  |  |  |  |   |  |  |  |                              |         |         |         |         |       |       |       |       |   |   |   |   |   |   |   |   |   |    |    |   |   |      |      |      |      |       |       |       |       |      |

### Массообменные процессы химической технологии

|         |   |   |
|---------|---|---|
| ОПК-2.1 | Использует математические, физические, физико-химические, химические методы для решения задач профессиональной деятельности | <p><b>Теоретические вопросы:</b></p> <ol style="list-style-type: none"> <li>1. Поверхностные или пленочные абсорберы</li> <li>2. Насадочные абсорберы</li> <li>3. Схемы абсорбционных установок</li> <li>4. Простая перегонка</li> <li>5. Фракционная перегонка</li> <li>6. Простая перегонка с дефлегмацией</li> <li>7. Перегонка с водяным паром</li> <li>8. Ректификация</li> <li>9. Расчет и анализ работы ректификационной колонны</li> <li>10. Уравнения рабочих линий</li> <li>11. Тепловой баланс ректификационной колонны</li> <li>12. Физические основы процесса экстракции</li> <li>13. Равновесие в бинарных системах</li> <li>14. Методы экстракции</li> <li>15. Устройство экстракционных аппаратов</li> <li>16. Определение удельного расхода воздуха и тепла по I – x диаграмме</li> <li>17. Статика сушки</li> </ol> |
|---------|---|---|

| Код индикатора | Индикатор достижения компетенции  | Оценочные средства  |
|----------------|---|---|
|                |   | <p>18. Кинетика сушки. Кривая сушки</p> <p>19. Материальный баланс установки</p> <p>20. Устройство сушилок</p> <p>21. Физические основы процесса абсорбции</p> <p>22. Материальный баланс и расход абсорбента</p> <p>23. Тепловой баланс установки</p> <p>24. Скорость процесса абсорбции</p> <p><b>Примерные практические задания:</b></p> <p>1. Расчёт минимального и оптимального флегмового числа: смесь сероуглерод – ацетон; производительность установки по исходной смеси <math>F = 84100</math> кг/ч; составы жидкости, масс.доли НКК: исходной смеси <math>x_F = 0,28</math>, дистиллята <math>x_P = 0,94</math>, кубового остатка <math>x_W = 0,015</math>; давление в колонне (среднее) <math>0,1</math> МПа</p> <p>2. Расчёт диаметра колонны: смесь сероуглерод – ацетон; производительность установки по исходной смеси <math>F = 84100</math> кг/ч; составы жидкости, масс.доли НКК: исходной смеси <math>x_F = 0,28</math>, дистиллята <math>x_P = 0,94</math>, кубового остатка <math>x_W = 0,015</math>; давление в колонне (среднее) <math>0,1</math> МПа</p> <p>3. Расчёт кинетики процесса массообмена и определение числа единиц переноса: смесь сероуглерод – ацетон; производительность установки по исходной смеси <math>F = 84100</math> кг/ч; составы жидкости, масс.доли НКК: исходной смеси <math>x_F = 0,28</math>, дистиллята <math>x_P = 0,94</math>, кубового остатка <math>x_W = 0,015</math>; давление в колонне (среднее) <math>0,1</math> МПа</p> <p>4. Расчёт кинетической кривой и определение действительного числа тарелок: смесь сероуглерод – ацетон; производительность установки по исходной смеси <math>F = 84100</math> кг/ч; составы жидкости, масс.доли НКК: исходной смеси <math>x_F = 0,28</math>, дистиллята <math>x_P = 0,94</math>, кубового остатка <math>x_W = 0,015</math>; давление в колонне (среднее) <math>0,1</math> МПа</p> <p>5. Расчёт гидравлического сопротивления колонны: смесь сероуглерод – ацетон; производительность установки по исходной смеси <math>F = 84100</math> кг/ч; составы жидкости, масс.доли НКК: исходной смеси <math>x_F = 0,28</math>, дистиллята <math>x_P = 0,94</math>, кубового остатка <math>x_W = 0,015</math>; давление в колонне (среднее) <math>0,1</math> МПа</p> |
| ОПК-2.2        | Выбирает математические, физические, физико-химические, химические методы для решения задач профессиональной деятельности | <p><b>Примерное задание на РГР:</b></p> <p><i>Тема: «Расчёт тарельчатой ректификационной колонны»</i></p> <p><i>Цель работы:</i></p> <p>Расчет и выбор тарельчатой ректификационной колонны для разделения бинарной смеси.</p> <p><i>Исходные данные:</i></p> <p>Смесь: сероуглерод - ацетон</p>  |

| Код индикатора  | Индикатор достижения компетенции   | Оценочные средства   |
|---|--|--|
|   |  | Производительность установки по исходной смеси $F = 84100$ кг/ч<br>Составы жидкости, масс.доли НКК:<br>исходной смеси $x_F = 0,28$<br>дистиллята $x_D = 0,94$<br>кубового остатка $x_W = 0,015$<br>Давление в колонне (среднее) $0,1$ МПа  |
| <b>ОПК-3</b><br><b>Способен осуществлять профессиональную деятельность с учетом законодательства Российской Федерации, в том числе в области экономики и экологии</b> |  |  |
| <b>Безопасность жизнедеятельности</b>   |  |  |
| ОПК-3.1   | Владеет навыками применения стандартов, норм и правил в профессиональной области | <p><b>Перечень теоретических вопросов к экзамену:</b></p> <ol style="list-style-type: none"> <li>1. Государственная политика в области энергосбережения и повышения энергетической эффективности</li> <li>2. Методы экономии электроэнергии</li> <li>3. Альтернативные источники энергии</li> <li>4. Перспективные технологии для энергосбережения</li> <li>5. Понятие ресурсосбережения</li> <li>6. Способы рационального использования ресурсов</li> <li>7. Возобновляемые и невозобновляемые ресурсы</li> </ol> <p><b>Примерные практические задания:</b></p> <p>Ресурсосбережение это</p> <ol style="list-style-type: none"> <li>a. Деятельность, методы, процессы, комплекс организационно-технических мер и мероприятий, сопровождающих все стадии жизненного цикла объектов и направленных на рациональное использование и экономное расходование топливно-энергетических ресурсов.</li> <li>b. Реализация правовых, организационных, научных, производственных, технических и экономических мер, направленных на эффективное использование энергетических ресурсов и на вовлечение в хозяйственный оборот возобновляемых источников энергии</li> <li>c. Достижение экономически оправданной эффективности использования энергетических ресурсов при существующем уровне развития техники и технологий и соблюдении требований к охране окружающей природной среды.</li> <li>d. Качественная и/или количественная характеристика проектируемых или реализуемых мер по энергосбережению</li> </ol> |

| <i>Код индикатора</i> | <i>Индикатор достижения компетенции</i>  | <i>Оценочные средства</i>   |
|-----------------------|--|---|
|                       |  | <p>Основным показателем, характеризующим степень использования электроэнергии:</p> <ul style="list-style-type: none"> <li>a. Себестоимость</li> <li>b. Электроемкость</li> <li>c. Объем производства</li> <li>d. Экологические вопросы</li> </ul> <p>Способы рационального использования энергетических ресурсов</p> <ul style="list-style-type: none"> <li>a. Создание нормативной базы расходования энергетических ресурсов.</li> <li>b. Повышение эффективности производство энергетических ресурсов.</li> <li>c. Объем производства энергетических ресурсов.</li> <li>d. Решения экологических проблем</li> </ul> <p>Современные технологии по очистки воды</p> <ul style="list-style-type: none"> <li>a. Реагентный метод очистки.</li> <li>b. Увеличение объемов воды в процессе водообмена.</li> <li>c. Уменьшение финансовых средств на приобретение реагентов.</li> <li>d. Повышение эффективности производство энергетических ресурсов</li> </ul> |
| ОПК-3.2               | Использует законодательство Российской Федерации при осуществлении профессиональной деятельности | <p><b>Перечень теоретических вопросов к экзамену:</b></p> <ol style="list-style-type: none"> <li>1. Нормативно-правовые акты, содержащие требования по обеспечению производственной и экологической безопасности</li> <li>2. Мониторинг экологической и производственной безопасности</li> <li>3. Экологический аудит</li> <li>4. Цели и задачи экологического контроля</li> <li>5. Производственный контроль за охраной атмосферного воздуха</li> <li>6. Производственный контроль в области обращения с отходами производства</li> <li>7. Производственный контроль за использованием природных ресурсов и рациональным природопользованием</li> <li>8. Объекты производственного контроля</li> </ol> <p><b>Примерные практические задания:</b></p> <p>Оценить состояние воздушной среды в производственном помещении и загрязнение атмосферного воздуха в жилой зоне, расположенной около данного производственного помещения. Сделать вывод,</p>        |

| Код индикатора               | Индикатор достижения компетенции   | Оценочные средства   |
|------------------------------|--|--|
|                              |  | соответствует ли нормативным требованиям воздух рабочей зоны и атмосфера воздуха жилой застройки, если в нем присутствуют загрязнители, указанные в задании  |
| <b>Экономика предприятия</b> |  |  |
| ОПК-3.1                      | Владеет навыками применения стандартов, норм и правил в профессиональной области | <p><b>Перечень теоретических вопросов к зачету:</b></p> <ol style="list-style-type: none"> <li>1. Предприятие в рыночной среде. Классификация предприятий. Производственные, коммерческие и финансовые связи предприятия в рыночной среде. Правовое регулирование деятельности предприятия.</li> <li>2. Основные средства предприятия. Состав и виды основных средств.</li> <li>3. Оценка и учет основных средств. Первоначальная, восстановительная и остаточная стоимость основных средств.</li> <li>4. Износ и амортизация основных средств. Нормы амортизации. Начисление амортизационных отчислений линейным и нелинейными способами.</li> <li>5. Показатели эффективности использования основных средств предприятия и пути их повышения.</li> <li>6. Оборотные средства. Состав и структура оборотных средств предприятия.</li> <li>7. Нормирование оборотных средств. Общие понятия и способы нормирования.</li> <li>8. Показатели эффективности использования оборотных средств и пути ускорения их оборачиваемости.</li> <li>9. Трудовые ресурсы предприятия: количественная и качественная характеристика.</li> <li>10. Фонды рабочего времени. Показатели их использования</li> <li>11. Показатели эффективности использования трудовых ресурсов. Производительность труда.</li> <li>12. Оплата труда на предприятии: сущность, функции. Системы сдельной и повременной оплаты труда.</li> <li>13. Расходы и затраты предприятия. Экономические элементы затрат и калькуляционные статьи.</li> <li>14. Расходы и затраты предприятия. Постоянные и переменные, прямые и косвенные, основные и накладные затраты.</li> <li>15. Себестоимость продукции предприятия и структура затрат. Калькулирование себестоимости продукции предприятия.</li> <li>16. Основные пути снижения себестоимости продукции (работ, услуг) предприятия.</li> <li>17. Цены и ценообразование на предприятии. Методы ценообразования и виды цен. Ценовая политика предприятия.</li> <li>18. Прибыль как основной показатель деятельности предприятия. Виды прибыли и методы ее</li> </ol> |

| Код индикатора | Индикатор достижения компетенции | Оценочные средства   |
|----------------|----------------------------------|--|
|                |                                  | <p>расчета.</p> <p>19. Чистая прибыль предприятия и ее распределение.</p> <p>20. Рентабельность продукции и общая рентабельность предприятия: показатели и пути их повышения.</p> <p>21. Инвестиции и методы их оценки.</p> <p><b>Примерные практические задания для зачета:</b></p> <p><b>Задание 1.</b> Организация «АВС» рассматривает инвестиционный проект, предусматривающий выпуск нового продукта. Для реализации проекта требуется закупить необходимое оборудование стоимостью в 60 000 ден. ед. Доставка и установка оборудования потребует дополнительных затрат в объеме 10000 ден. ед. Осуществление проекта потребует дополнительных вложений в оборотные активы в размере 30000 ден. ед.</p> <p>Длительность прединвестиционной и инвестиционной фазы составит один год. Длительность эксплуатационной фазы проекта, исходя из предполагаемого срока полезного использования оборудования, составит 5 лет. В течение этого срока оборудование будет амортизироваться линейным методом. Предполагается, что к концу срока реализации проекта оборудование может быть продано по остаточной стоимости 10000, а затраты на дополнительный оборотный капитал будут полностью восстановлены.</p> <p>По данным маркетинговых исследований ежегодная выручка от продаж данного продукта составит 100000 ден. ед. Переменные затраты каждого периода определены в размере 50000 ден. ед., а постоянные затраты – 15000. Ставка налога на прибыль – 20%. Ставка процентов – 20%.</p> <p>Оцените эффективность инвестиционного проекта.</p> <p><b>Задание 2.</b> Компания планирует запустить проект по переоборудованию конвейерной ленты на производстве. Проект позволит увеличить EBITDA на 6 млн. руб. ежегодно в течение следующих 3 лет. Инвестиции составят 4,5 млн. руб. и будут полностью амортизироваться также в течение трех лет. Проект требует дополнительных инвестиций в чистый оборотный капитал в 0 периоде в размере 0,5 млн. руб., который может быть возвращен по окончании проекта в 3 году. Найдите NPV проекта, если налог на прибыль составляет 20%, требуемая доходность 14%, долга у компании нет, проект финансируется только за счет собственного капитала.</p> <p><b>Задание 3.</b> 10. В первом квартале организацией произведено 10 тыс.ед.продукции по цене 700 руб./ед.</p> |

| <i>Код индикатора</i> | <i>Индикатор достижения компетенции</i>  | <i>Оценочные средства</i>  |
|-----------------------|--|--|
|                       |  | <p>Постоянные расходы составляют 1600 тыс. руб. Удельно-переменные расходы – 150 руб./ед. Во втором квартале планируется повысить прибыль на 8%.</p> <p>Сколько необходимо дополнительно произвести продукции, чтобы повысить прибыль на 8%?</p> <p><b>Примерный перечень тем комплексной исследовательской работы:</b></p> <ol style="list-style-type: none"> <li>1. Понятие, сущность и содержание предпринимательского риска.</li> <li>2. Факторы риска в предпринимательской деятельности.</li> <li>3. Особенности управления внешними и внутренними предпринимательскими рисками.</li> <li>4. Предпринимательские риски и несостоятельность (банкротство) организации.</li> </ol>   |
| ОПК-3.2               | Использует законодательство Российской Федерации при осуществлении профессиональной деятельности | <p><b>Перечень теоретических вопросов к зачету:</b></p> <ol style="list-style-type: none"> <li>1. Предприятие в рыночной среде. Классификация предприятий. Правовое регулирование деятельности предприятия.</li> <li>2. Производственные, коммерческие и финансовые связи предприятия в рыночной среде.</li> <li>3. Основные средства предприятия. Состав и виды основных средств.</li> <li>4. Оценка и учет основных средств. Первоначальная, восстановительная и остаточная стоимость основных средств.</li> <li>5. Износ и амортизация основных средств. Нормы амортизации. Начисление амортизационных отчислений линейным и нелинейными способами.</li> <li>6. Показатели эффективности использования основных средств предприятия и пути их повышения.</li> <li>7. Оборотные средства. Состав и структура оборотных средств предприятия.</li> <li>8. Нормирование оборотных средств. Общие понятия и способы нормирования.</li> <li>9. Показатели эффективности использования оборотных средств и пути ускорения их оборачиваемости.</li> <li>10. Трудовые ресурсы предприятия: количественная и качественная характеристика.</li> <li>11. Фонды рабочего времени. Показатели их использования</li> </ol> |

| <i>Код индикатора</i> | <i>Индикатор достижения компетенции</i> | <i>Оценочные средства</i>   |
|-----------------------|---|---|
|                       |   | <p>12. Показатели эффективности использования трудовых ресурсов. Производительность труда.</p> <p>13. Оплата труда на предприятии: сущность, функции. Системы сдельной и повременной оплаты труда.</p> <p>14. Расходы и затраты предприятия. Экономические элементы затрат и калькуляционные статьи.</p> <p>15. Расходы и затраты предприятия. Постоянные и переменные, прямые и косвенные, основные и накладные затраты.</p> <p>16. Себестоимость продукции предприятия и структура затрат. Калькулирование себестоимости продукции предприятия.</p> <p>17. Основные пути снижения себестоимости продукции (работ, услуг) предприятия.</p> <p>18. Цены и ценообразование на предприятии. Методы ценообразования и виды цен. Ценовая политика предприятия.</p> <p>19. Прибыль как основной показатель деятельности предприятия. Виды прибыли и методы ее расчета.</p> <p>20. Чистая прибыль предприятия и ее распределение.</p> <p>21. Рентабельность продукции и общая рентабельность предприятия: показатели и пути их повышения.</p> <p>22. Инвестиции и методы их оценки.</p> <p><b><i>Примерные практические задания для зачета:</i></b></p> <p><b>Задание 1.</b> Назовите, какие организационно-правовые формы фирмы эффективны, конкурентоспособны и в наибольшей степени соответствуют следующим отраслям экономики:</p> <ul style="list-style-type: none"> <li>– в топливно-энергетическом и сырьевом комплексе;</li> <li>– в агропромышленном комплексе;</li> <li>– в военно-промышленном комплексе;</li> </ul> |

| Код индикатора                      | Индикатор достижения компетенции | Оценочные средства  |                                 |                        |                        |                                   |                     |                                 |   |                       |                                 |   |                       |                     |  |  |  |  |  |  |  |  |  |  |                      |  |  |  |  |  |  |  |  |  |  |                                     |  |  |  |  |  |  |  |  |  |  |     |  |  |  |  |  |  |  |  |  |  |                |  |  |  |  |  |  |  |  |  |  |
|-------------------------------------|----------------------------------|---|---------------------------------|------------------------|------------------------|-----------------------------------|---------------------|---------------------------------|---|-----------------------|---------------------------------|---|-----------------------|---------------------|--|--|--|--|--|--|--|--|--|--|----------------------|--|--|--|--|--|--|--|--|--|--|-------------------------------------|--|--|--|--|--|--|--|--|--|--|-----|--|--|--|--|--|--|--|--|--|--|----------------|--|--|--|--|--|--|--|--|--|--|
|                                     |                                  | <p>–в строительстве, обрабатывающей промышленности, на транспорте, в финансовой сфере;</p> <p>–в непромышленной сфере (образование, здравоохранение, наука, информация, спорт, туризм и т.д.)</p> <p><b>Задание 2.</b> На основе Гражданского кодекса РФ и законов РФ об отдельных организационно-правовых формах предприятий дайте характеристику основным организационно-правовым формам. Результаты оформите в таблицу</p> <p>Характеристика организационно-правовых форм предприятий</p> <table border="1" data-bbox="837 715 2107 1447"> <thead> <tr> <th data-bbox="837 715 1108 1090">Название</th> <th data-bbox="1108 715 1182 1090">Особенности учреждения</th> <th data-bbox="1182 715 1256 1090">Статус владельцев</th> <th data-bbox="1256 715 1373 1090">Источники формирования капитала</th> <th data-bbox="1373 715 1447 1090">Право собственности</th> <th data-bbox="1447 715 1543 1090">Особенности управления</th> <th data-bbox="1543 715 1693 1090">Ответственность по обязательствам</th> <th data-bbox="1693 715 1767 1090">Кредитоспособность</th> <th data-bbox="1767 715 1899 1090">Распределение прибыли и убытков</th> <th data-bbox="1899 715 2013 1090">Основные положения устава и учредительного договора</th> <th data-bbox="2013 715 2107 1090">Количество участников</th> </tr> </thead> <tbody> <tr> <td data-bbox="837 1090 1108 1166">Полное товарищество</td> <td data-bbox="1108 1090 1182 1166"></td> <td data-bbox="1182 1090 1256 1166"></td> <td data-bbox="1256 1090 1373 1166"></td> <td data-bbox="1373 1090 1447 1166"></td> <td data-bbox="1447 1090 1543 1166"></td> <td data-bbox="1543 1090 1693 1166"></td> <td data-bbox="1693 1090 1767 1166"></td> <td data-bbox="1767 1090 1899 1166"></td> <td data-bbox="1899 1090 2013 1166"></td> <td data-bbox="2013 1090 2107 1166"></td> </tr> <tr> <td data-bbox="837 1166 1108 1244">Товарищество на вере</td> <td data-bbox="1108 1166 1182 1244"></td> <td data-bbox="1182 1166 1256 1244"></td> <td data-bbox="1256 1166 1373 1244"></td> <td data-bbox="1373 1166 1447 1244"></td> <td data-bbox="1447 1166 1543 1244"></td> <td data-bbox="1543 1166 1693 1244"></td> <td data-bbox="1693 1166 1767 1244"></td> <td data-bbox="1767 1166 1899 1244"></td> <td data-bbox="1899 1166 2013 1244"></td> <td data-bbox="2013 1166 2107 1244"></td> </tr> <tr> <td data-bbox="837 1244 1108 1366">Крестьянское (фермерское) хозяйство</td> <td data-bbox="1108 1244 1182 1366"></td> <td data-bbox="1182 1244 1256 1366"></td> <td data-bbox="1256 1244 1373 1366"></td> <td data-bbox="1373 1244 1447 1366"></td> <td data-bbox="1447 1244 1543 1366"></td> <td data-bbox="1543 1244 1693 1366"></td> <td data-bbox="1693 1244 1767 1366"></td> <td data-bbox="1767 1244 1899 1366"></td> <td data-bbox="1899 1244 2013 1366"></td> <td data-bbox="2013 1244 2107 1366"></td> </tr> <tr> <td data-bbox="837 1366 1108 1409">ООО</td> <td data-bbox="1108 1366 1182 1409"></td> <td data-bbox="1182 1366 1256 1409"></td> <td data-bbox="1256 1366 1373 1409"></td> <td data-bbox="1373 1366 1447 1409"></td> <td data-bbox="1447 1366 1543 1409"></td> <td data-bbox="1543 1366 1693 1409"></td> <td data-bbox="1693 1366 1767 1409"></td> <td data-bbox="1767 1366 1899 1409"></td> <td data-bbox="1899 1366 2013 1409"></td> <td data-bbox="2013 1366 2107 1409"></td> </tr> <tr> <td data-bbox="837 1409 1108 1447">Непубличное АО</td> <td data-bbox="1108 1409 1182 1447"></td> <td data-bbox="1182 1409 1256 1447"></td> <td data-bbox="1256 1409 1373 1447"></td> <td data-bbox="1373 1409 1447 1447"></td> <td data-bbox="1447 1409 1543 1447"></td> <td data-bbox="1543 1409 1693 1447"></td> <td data-bbox="1693 1409 1767 1447"></td> <td data-bbox="1767 1409 1899 1447"></td> <td data-bbox="1899 1409 2013 1447"></td> <td data-bbox="2013 1409 2107 1447"></td> </tr> </tbody> </table> | Название                        | Особенности учреждения | Статус владельцев      | Источники формирования капитала   | Право собственности | Особенности управления          | Ответственность по обязательствам                   | Кредитоспособность    | Распределение прибыли и убытков | Основные положения устава и учредительного договора | Количество участников | Полное товарищество |  |  |  |  |  |  |  |  |  |  | Товарищество на вере |  |  |  |  |  |  |  |  |  |  | Крестьянское (фермерское) хозяйство |  |  |  |  |  |  |  |  |  |  | ООО |  |  |  |  |  |  |  |  |  |  | Непубличное АО |  |  |  |  |  |  |  |  |  |  |
| Название                            | Особенности учреждения           | Статус владельцев   | Источники формирования капитала | Право собственности    | Особенности управления | Ответственность по обязательствам | Кредитоспособность  | Распределение прибыли и убытков | Основные положения устава и учредительного договора | Количество участников |                                 |   |                       |                     |  |  |  |  |  |  |  |  |  |  |                      |  |  |  |  |  |  |  |  |  |  |                                     |  |  |  |  |  |  |  |  |  |  |     |  |  |  |  |  |  |  |  |  |  |                |  |  |  |  |  |  |  |  |  |  |
| Полное товарищество                 |                                  |   |                                 |                        |                        |                                   |                     |                                 |   |                       |                                 |   |                       |                     |  |  |  |  |  |  |  |  |  |  |                      |  |  |  |  |  |  |  |  |  |  |                                     |  |  |  |  |  |  |  |  |  |  |     |  |  |  |  |  |  |  |  |  |  |                |  |  |  |  |  |  |  |  |  |  |
| Товарищество на вере                |                                  |   |                                 |                        |                        |                                   |                     |                                 |   |                       |                                 |   |                       |                     |  |  |  |  |  |  |  |  |  |  |                      |  |  |  |  |  |  |  |  |  |  |                                     |  |  |  |  |  |  |  |  |  |  |     |  |  |  |  |  |  |  |  |  |  |                |  |  |  |  |  |  |  |  |  |  |
| Крестьянское (фермерское) хозяйство |                                  |   |                                 |                        |                        |                                   |                     |                                 |   |                       |                                 |   |                       |                     |  |  |  |  |  |  |  |  |  |  |                      |  |  |  |  |  |  |  |  |  |  |                                     |  |  |  |  |  |  |  |  |  |  |     |  |  |  |  |  |  |  |  |  |  |                |  |  |  |  |  |  |  |  |  |  |
| ООО                                 |                                  |   |                                 |                        |                        |                                   |                     |                                 |   |                       |                                 |   |                       |                     |  |  |  |  |  |  |  |  |  |  |                      |  |  |  |  |  |  |  |  |  |  |                                     |  |  |  |  |  |  |  |  |  |  |     |  |  |  |  |  |  |  |  |  |  |                |  |  |  |  |  |  |  |  |  |  |
| Непубличное АО                      |                                  |   |                                 |                        |                        |                                   |                     |                                 |   |                       |                                 |   |                       |                     |  |  |  |  |  |  |  |  |  |  |                      |  |  |  |  |  |  |  |  |  |  |                                     |  |  |  |  |  |  |  |  |  |  |     |  |  |  |  |  |  |  |  |  |  |                |  |  |  |  |  |  |  |  |  |  |

| Код индикатора  | Индикатор достижения компетенции | Оценочные средства                                    |  |  |  |  |  |  |  |  |  |  |
|---|----------------------------------|---|--|--|--|--|--|--|--|--|--|--|
|   |                                  | Публичное АО  |  |  |  |  |  |  |  |  |  |  |
|   |                                  | Хозяйственные партнёрства                             |  |  |  |  |  |  |  |  |  |  |
|   |                                  | Государственные и муниципальные унитарные предприятия |  |  |  |  |  |  |  |  |  |  |
|   |                                  | Производственные кооперативы                          |  |  |  |  |  |  |  |  |  |  |
| <b>Задание 3.</b> Определите, какая из организационно-правовых форм в наибольшей степени соответствует характеру деятельности предприятия . |                                  |   |  |  |  |  |  |  |  |  |  |  |
| Характер деятельности   |                                  | Возможная организационно-правовая форма               |  |  |  |  |  |  |  |  |  |  |
| Хлебозавод  |                                  | Акционерное общество                                  |  |  |  |  |  |  |  |  |  |  |
| Дом моделей   |                                  | Товарищество на вере                                  |  |  |  |  |  |  |  |  |  |  |
| Судоверфь   |                                  | Полное товарищество                                   |  |  |  |  |  |  |  |  |  |  |
| Ремонтная мастерская  |                                  | Крестьянское (фермерское) хозяйство                   |  |  |  |  |  |  |  |  |  |  |
| Завод точных измерительных приборов   |                                  | Учреждение<br>Производственный кооператив<br>ООО      |  |  |  |  |  |  |  |  |  |  |
| Учебное заведение гуманитарного профиля   |                                  | Ассоциация<br>Унитарное предприятие                   |  |  |  |  |  |  |  |  |  |  |
| Научно-исследовательский центр радиоэлектронной промышленности  |                                  |   |  |  |  |  |  |  |  |  |  |  |
| Производство изделий народных промыслов   |                                  |   |  |  |  |  |  |  |  |  |  |  |
| Торговля  |                                  |   |  |  |  |  |  |  |  |  |  |  |
| Пасека  |                                  |   |  |  |  |  |  |  |  |  |  |  |

| Код индикатора                     | Индикатор достижения компетенции   | Оценочные средства  |
|------------------------------------|--|---|
|                                    |  | <p><b>Примерный перечень тем комплексной исследовательской работы:</b></p> <ol style="list-style-type: none"> <li>1. 1. Нормативное регулирование предпринимательской деятельности в РФ</li> <li>2. 2. Налогообложение предпринимательской деятельности в РФ.</li> <li>3. 2. Малый и крупный бизнес – противостояние или партнерство?</li> </ol> <p>3. Рыночная среда как фактор неустойчивости организации.</p>  |
| <b>Производственный менеджмент</b> |  |   |
| ОПК-3.1                            | Владеет навыками применения стандартов, норм и правил в профессиональной области | <ol style="list-style-type: none"> <li>1. Производственные процессы в производстве и основные принципы их организации: специализация, параллельность, пропорциональность, поточность, непрерывность, ритмичность.</li> <li>2. Структура и виды производственных процессов. Простые и сложные производственные процессы. «Узкие» места производственных процессов и методы их устранения. Производственные потоки и применение методов логистики для их оптимизации.</li> <li>3. «Выталкивающая» и «вытягивающая» системы организации производства в условиях предприятия.</li> <li>4. Бережливое производство</li> <li>5. Функция организация взаимодействия на предприятии. Формирование структуры организации и делегирование полномочий. Формирование матричных (проектных) организационных структур в условиях внедрения инновационных разработок.</li> <li>6. Функция мотивации персонала. Методы управления персоналом и материальное стимулирование. Сущность содержательных и процессуальных теорий мотивации в менеджменте.</li> <li>7. Организация и планирование оплаты труда. Роль и значение тарифной системы оплаты труда в черной металлургии. Фонды оплаты труда и затраты предприятия.</li> <li>8. Общая характеристика форм и систем оплаты труда: системы повременной и сдельной форм оплаты труда. Доплаты за неудобства графика, премии, основная и дополнительная заработная плата. Затраты предприятия на выплаты по единому социальному налогу.</li> <li>9. Оценка экономической эффективности принятия управленческих решений на новое строительство, расширение, реконструкцию, техническое перевооружение производства. ТЭО проекта.</li> <li>10. Условия безубыточности производства. Производственная программа и график безубыточности. Точка безубыточности. Методы маржинального анализа и основы принятия краткосрочных управленческих решений по объемам производства продукции.</li> </ol> |

| Код индикатора                             | Индикатор достижения компетенции | Оценочные средства  |                         |          |                          |      |   |  |         |      |         |      |         |      |         |      |  |  |         |   |         |    |         |    |         |    |                                   |  |         |     |         |     |         |     |         |     |                          |   |
|--|----------------------------------|---|-------------------------|----------|--------------------------|------|---|--|---------|------|---------|------|---------|------|---------|------|--|--|---------|---|---------|----|---------|----|---------|----|-----------------------------------|--|---------|-----|---------|-----|---------|-----|---------|-----|--------------------------|---|
|  |                                  | <p>11. Основные направления инновационного развития предприятий в современных условиях.</p> <p>12. ESG-подход к ведению бизнеса</p> <p><b>Задание.</b> Определить целесообразность вложения средств в организуемый бизнес-проект при заданном сроке окупаемости. Исходные данные:</p> <table border="1" data-bbox="835 507 1588 1050"> <thead> <tr> <th>Наименование показателя</th> <th>Величина</th> </tr> </thead> <tbody> <tr> <td>1. Инвестиции, тыс. д.е.</td> <td>3100</td> </tr> <tr> <td>2. Доходы от продажи продукции, тыс. д.е.</td> <td></td> </tr> <tr> <td>1-й год</td> <td>1200</td> </tr> <tr> <td>2-й год</td> <td>1300</td> </tr> <tr> <td>3-й год</td> <td>1900</td> </tr> <tr> <td>4-й год</td> <td>2000</td> </tr> <tr> <td>3. Ставка процента по банковским кредитам:</td> <td></td> </tr> <tr> <td>1-й год</td> <td>7</td> </tr> <tr> <td>2-й год</td> <td>10</td> </tr> <tr> <td>3-й год</td> <td>11</td> </tr> <tr> <td>4-й год</td> <td>15</td> </tr> <tr> <td>4. Индекс роста цен, коэффициент:</td> <td></td> </tr> <tr> <td>1-й год</td> <td>1,4</td> </tr> <tr> <td>2-й год</td> <td>1,5</td> </tr> <tr> <td>3-й год</td> <td>1,6</td> </tr> <tr> <td>4-й год</td> <td>1,7</td> </tr> <tr> <td>5. Срок окупаемости, лет</td> <td>4</td> </tr> </tbody> </table> <p><b>Задание.</b> Проектом предусмотрено приобретение машин и оборудования на сумму 150000 у.е.. Инвестиции осуществляются равными частями в течение двух лет. Расходы на оплату труда составляют 50000 у.е., материалы – 25000 у.е.. Предполагаемые доходы ожидаются во второй год в объеме 75000 у.е., третий - 80000 у.е., четвертый - 85000 у.е., пятый - 90000 у.е., шестой - 95000 у.е., седьмой - 100000 у.е. Оцените целесообразность проекта при цене капитала 12% и если это необходимо предложите меры по его улучшению.</p> <p><b>Задание.</b> Разработать ESG-стратегию развития предприятия</p> <p><b>Задание.</b> Предприятие рассматривает целесообразность приобретения новой технологической линии. Срок эксплуатации 5 лет; износ на оборудование начисляется по методу ускоренной амортизации (%): 25, 25 25, 20, 5 . Выручка от реализации продукции прогнозируется по годам. Текущие расходы по</p> | Наименование показателя | Величина | 1. Инвестиции, тыс. д.е. | 3100 | 2. Доходы от продажи продукции, тыс. д.е. |  | 1-й год | 1200 | 2-й год | 1300 | 3-й год | 1900 | 4-й год | 2000 | 3. Ставка процента по банковским кредитам: |  | 1-й год | 7 | 2-й год | 10 | 3-й год | 11 | 4-й год | 15 | 4. Индекс роста цен, коэффициент: |  | 1-й год | 1,4 | 2-й год | 1,5 | 3-й год | 1,6 | 4-й год | 1,7 | 5. Срок окупаемости, лет | 4 |
| Наименование показателя                    | Величина                         |   |                         |          |                          |      |   |  |         |      |         |      |         |      |         |      |  |  |         |   |         |    |         |    |         |    |                                   |  |         |     |         |     |         |     |         |     |                          |   |
| 1. Инвестиции, тыс. д.е.                   | 3100                             |   |                         |          |                          |      |   |  |         |      |         |      |         |      |         |      |  |  |         |   |         |    |         |    |         |    |                                   |  |         |     |         |     |         |     |         |     |                          |   |
| 2. Доходы от продажи продукции, тыс. д.е.  |                                  |   |                         |          |                          |      |   |  |         |      |         |      |         |      |         |      |  |  |         |   |         |    |         |    |         |    |                                   |  |         |     |         |     |         |     |         |     |                          |   |
| 1-й год                                    | 1200                             |   |                         |          |                          |      |   |  |         |      |         |      |         |      |         |      |  |  |         |   |         |    |         |    |         |    |                                   |  |         |     |         |     |         |     |         |     |                          |   |
| 2-й год                                    | 1300                             |   |                         |          |                          |      |   |  |         |      |         |      |         |      |         |      |  |  |         |   |         |    |         |    |         |    |                                   |  |         |     |         |     |         |     |         |     |                          |   |
| 3-й год                                    | 1900                             |   |                         |          |                          |      |   |  |         |      |         |      |         |      |         |      |  |  |         |   |         |    |         |    |         |    |                                   |  |         |     |         |     |         |     |         |     |                          |   |
| 4-й год                                    | 2000                             |   |                         |          |                          |      |   |  |         |      |         |      |         |      |         |      |  |  |         |   |         |    |         |    |         |    |                                   |  |         |     |         |     |         |     |         |     |                          |   |
| 3. Ставка процента по банковским кредитам: |                                  |   |                         |          |                          |      |   |  |         |      |         |      |         |      |         |      |  |  |         |   |         |    |         |    |         |    |                                   |  |         |     |         |     |         |     |         |     |                          |   |
| 1-й год                                    | 7                                |   |                         |          |                          |      |   |  |         |      |         |      |         |      |         |      |  |  |         |   |         |    |         |    |         |    |                                   |  |         |     |         |     |         |     |         |     |                          |   |
| 2-й год                                    | 10                               |   |                         |          |                          |      |   |  |         |      |         |      |         |      |         |      |  |  |         |   |         |    |         |    |         |    |                                   |  |         |     |         |     |         |     |         |     |                          |   |
| 3-й год                                    | 11                               |   |                         |          |                          |      |   |  |         |      |         |      |         |      |         |      |  |  |         |   |         |    |         |    |         |    |                                   |  |         |     |         |     |         |     |         |     |                          |   |
| 4-й год                                    | 15                               |   |                         |          |                          |      |   |  |         |      |         |      |         |      |         |      |  |  |         |   |         |    |         |    |         |    |                                   |  |         |     |         |     |         |     |         |     |                          |   |
| 4. Индекс роста цен, коэффициент:          |                                  |   |                         |          |                          |      |   |  |         |      |         |      |         |      |         |      |  |  |         |   |         |    |         |    |         |    |                                   |  |         |     |         |     |         |     |         |     |                          |   |
| 1-й год                                    | 1,4                              |   |                         |          |                          |      |   |  |         |      |         |      |         |      |         |      |  |  |         |   |         |    |         |    |         |    |                                   |  |         |     |         |     |         |     |         |     |                          |   |
| 2-й год                                    | 1,5                              |   |                         |          |                          |      |   |  |         |      |         |      |         |      |         |      |  |  |         |   |         |    |         |    |         |    |                                   |  |         |     |         |     |         |     |         |     |                          |   |
| 3-й год                                    | 1,6                              |   |                         |          |                          |      |   |  |         |      |         |      |         |      |         |      |  |  |         |   |         |    |         |    |         |    |                                   |  |         |     |         |     |         |     |         |     |                          |   |
| 4-й год                                    | 1,7                              |   |                         |          |                          |      |   |  |         |      |         |      |         |      |         |      |  |  |         |   |         |    |         |    |         |    |                                   |  |         |     |         |     |         |     |         |     |                          |   |
| 5. Срок окупаемости, лет                   | 4                                |   |                         |          |                          |      |   |  |         |      |         |      |         |      |         |      |  |  |         |   |         |    |         |    |         |    |                                   |  |         |     |         |     |         |     |         |     |                          |   |

| Код индикатора   | Индикатор достижения компетенции | Оценочные средства   |            |       |          |       |       |       |  |  |  |  |   |   |   |   |   |   |                            |  |       |       |       |       |       |       |   |                  |   |      |      |      |      |      |      |   |      |      |      |       |      |      |   |       |       |       |       |       |      |   |       |      |       |       |      |       |   |      |      |      |      |      |       |                            |  |      |      |      |      |      |      |                               |  |      |      |      |      |      |      |               |  |      |      |      |      |      |      |  |  |      |      |      |      |      |      |
|--|----------------------------------|--|------------|-------|----------|-------|-------|-------|--|--|--|--|---|---|---|---|---|---|----------------------------|--|-------|-------|-------|-------|-------|-------|---|------------------|---|------|------|------|------|------|------|---|------|------|------|-------|------|------|---|-------|-------|-------|-------|-------|------|---|-------|------|-------|-------|------|-------|---|------|------|------|------|------|-------|----------------------------|--|------|------|------|------|------|------|-------------------------------|--|------|------|------|------|------|------|---------------|--|------|------|------|------|------|------|--|--|------|------|------|------|------|------|
|  |                                  | <p>годам оцениваются следующим образом: в первый год эксплуатации линии с последующим ежегодным ростом их на 3%. Рассматривается увеличение оборотных средств. Кредит взят под 15% годовых и возвращается с процентами равными долями за три последних года. Старое оборудование реализуется в первый год проекта. Ставка налога на прибыль составляет 20%. Исходные данные по вариантам представлены в табл. 1. Необходимо рассчитать денежные потоки по проекту по годам, чистую текущую стоимость проекта (NPV). Ставка дисконтирования – 12%.</p> <table border="1" data-bbox="824 528 2130 1002"> <thead> <tr> <th colspan="2" data-bbox="824 528 1346 563">Показатели</th> <th colspan="6" data-bbox="1346 528 2130 563">Варианты</th> </tr> <tr> <th colspan="2" data-bbox="824 563 1346 598"></th> <th data-bbox="1346 563 1476 598">1</th> <th data-bbox="1476 563 1606 598">2</th> <th data-bbox="1606 563 1736 598">3</th> <th data-bbox="1736 563 1865 598">4</th> <th data-bbox="1865 563 1995 598">5</th> <th data-bbox="1995 563 2130 598">6</th> </tr> </thead> <tbody> <tr> <td colspan="2" data-bbox="824 598 1346 633">Стоимость линии, тыс. руб.</td> <td data-bbox="1346 598 1476 633">10000</td> <td data-bbox="1476 598 1606 633">12000</td> <td data-bbox="1606 598 1736 633">13000</td> <td data-bbox="1736 598 1865 633">14000</td> <td data-bbox="1865 598 1995 633">11000</td> <td data-bbox="1995 598 2130 633">14000</td> </tr> <tr> <td data-bbox="824 633 1196 826" rowspan="5">Выручка от реализации по годам, тыс. руб.</td> <td data-bbox="1196 633 1267 826" rowspan="5">г<br/>о<br/>д<br/>ы</td> <td data-bbox="1267 633 1346 668">1</td> <td data-bbox="1346 633 1476 668">8800</td> <td data-bbox="1476 633 1606 668">8600</td> <td data-bbox="1606 633 1736 668">9000</td> <td data-bbox="1736 633 1865 668">9800</td> <td data-bbox="1865 633 1995 668">8500</td> <td data-bbox="1995 633 2130 668">8300</td> </tr> <tr> <td data-bbox="1267 668 1346 703">2</td> <td data-bbox="1346 668 1476 703">9400</td> <td data-bbox="1476 668 1606 703">9200</td> <td data-bbox="1606 668 1736 703">9600</td> <td data-bbox="1736 668 1865 703">10400</td> <td data-bbox="1865 668 1995 703">9000</td> <td data-bbox="1995 668 2130 703">9100</td> </tr> <tr> <td data-bbox="1267 703 1346 738">3</td> <td data-bbox="1346 703 1476 738">10200</td> <td data-bbox="1476 703 1606 738">10000</td> <td data-bbox="1606 703 1736 738">10400</td> <td data-bbox="1736 703 1865 738">11200</td> <td data-bbox="1865 703 1995 738">10000</td> <td data-bbox="1995 703 2130 738">9900</td> </tr> <tr> <td data-bbox="1267 738 1346 774">4</td> <td data-bbox="1346 738 1476 774">10000</td> <td data-bbox="1476 738 1606 774">9800</td> <td data-bbox="1606 738 1736 774">10200</td> <td data-bbox="1736 738 1865 774">11000</td> <td data-bbox="1865 738 1995 774">9900</td> <td data-bbox="1995 738 2130 774">10300</td> </tr> <tr> <td data-bbox="1267 774 1346 826">5</td> <td data-bbox="1346 774 1476 826">8000</td> <td data-bbox="1476 774 1606 826">7800</td> <td data-bbox="1606 774 1736 826">8200</td> <td data-bbox="1736 774 1865 826">9000</td> <td data-bbox="1865 774 1995 826">7800</td> <td data-bbox="1995 774 2130 826">10600</td> </tr> <tr> <td colspan="2" data-bbox="824 826 1346 861">Текущие расходы, тыс. руб.</td> <td data-bbox="1346 826 1476 861">3400</td> <td data-bbox="1476 826 1606 861">3800</td> <td data-bbox="1606 826 1736 861">4800</td> <td data-bbox="1736 826 1865 861">5000</td> <td data-bbox="1865 826 1995 861">3500</td> <td data-bbox="1995 826 2130 861">3300</td> </tr> <tr> <td colspan="2" data-bbox="824 861 1346 896">Оборотные средства, тыс. руб.</td> <td data-bbox="1346 861 1476 896">2500</td> <td data-bbox="1476 861 1606 896">3000</td> <td data-bbox="1606 861 1736 896">2000</td> <td data-bbox="1736 861 1865 896">1000</td> <td data-bbox="1865 861 1995 896">2200</td> <td data-bbox="1995 861 2130 896">3000</td> </tr> <tr> <td colspan="2" data-bbox="824 896 1346 932">Сумма кредита</td> <td data-bbox="1346 896 1476 932">5000</td> <td data-bbox="1476 896 1606 932">6000</td> <td data-bbox="1606 896 1736 932">7000</td> <td data-bbox="1736 896 1865 932">8000</td> <td data-bbox="1865 896 1995 932">6000</td> <td data-bbox="1995 896 2130 932">6000</td> </tr> <tr> <td colspan="2" data-bbox="824 932 1346 1002">Ликвидационная стоимость старого оборудования, тыс. руб.</td> <td data-bbox="1346 932 1476 1002">4000</td> <td data-bbox="1476 932 1606 1002">3500</td> <td data-bbox="1606 932 1736 1002">5000</td> <td data-bbox="1736 932 1865 1002">5500</td> <td data-bbox="1865 932 1995 1002">1500</td> <td data-bbox="1995 932 2130 1002">2900</td> </tr> </tbody> </table> <p data-bbox="824 1002 2130 1102"><b>Задание.</b> Компания должна выбрать одну из двух машин, которые выполняют одни и те же операции, но имеют различный срок службы. Затраты на приобретение и эксплуатацию машин приведены в таблице.</p> <p data-bbox="824 1102 2130 1137">1. Какую машину следует купить компании, если ставка дисконта равна 6 %?</p> <p data-bbox="824 1137 2130 1238">2. Предположим, что вы финансовый менеджер компании. Если вы приобрели ту или другую машину и отдали её в аренду управляющему производством на весь срок службы машины, какую арендную плату вы можете назначить.</p> <p data-bbox="824 1238 2130 1374">3. Обычно арендная плата, описанная в вопросе (2), устанавливается предположительно - на основе расчёта и интерпретации равномерных годовых затрат. Предположим, вы действительно купили одну из машин и отдали её в аренду управляющему производством. Какую ежегодную арендную плату вы можете устанавливать на будущее, если темп инфляции составляет 8 % в год?</p> <p data-bbox="824 1374 2130 1444">Примечание: арендная плата, рассчитанная в вопросе (1), представляет собой реальные потоки денежных средств. Вы должны скорректировать величину арендной платы с учётом инфляции.</p> <p data-bbox="824 1444 2130 1473">Таблица</p> | Показатели |       | Варианты |       |       |       |  |  |  |  | 1 | 2 | 3 | 4 | 5 | 6 | Стоимость линии, тыс. руб. |  | 10000 | 12000 | 13000 | 14000 | 11000 | 14000 | Выручка от реализации по годам, тыс. руб. | г<br>о<br>д<br>ы | 1 | 8800 | 8600 | 9000 | 9800 | 8500 | 8300 | 2 | 9400 | 9200 | 9600 | 10400 | 9000 | 9100 | 3 | 10200 | 10000 | 10400 | 11200 | 10000 | 9900 | 4 | 10000 | 9800 | 10200 | 11000 | 9900 | 10300 | 5 | 8000 | 7800 | 8200 | 9000 | 7800 | 10600 | Текущие расходы, тыс. руб. |  | 3400 | 3800 | 4800 | 5000 | 3500 | 3300 | Оборотные средства, тыс. руб. |  | 2500 | 3000 | 2000 | 1000 | 2200 | 3000 | Сумма кредита |  | 5000 | 6000 | 7000 | 8000 | 6000 | 6000 | Ликвидационная стоимость старого оборудования, тыс. руб. |  | 4000 | 3500 | 5000 | 5500 | 1500 | 2900 |
| Показатели   |                                  | Варианты   |            |       |          |       |       |       |  |  |  |  |   |   |   |   |   |   |                            |  |       |       |       |       |       |       |   |                  |   |      |      |      |      |      |      |   |      |      |      |       |      |      |   |       |       |       |       |       |      |   |       |      |       |       |      |       |   |      |      |      |      |      |       |                            |  |      |      |      |      |      |      |                               |  |      |      |      |      |      |      |               |  |      |      |      |      |      |      |  |  |      |      |      |      |      |      |
|  |                                  | 1  | 2          | 3     | 4        | 5     | 6     |       |  |  |  |  |   |   |   |   |   |   |                            |  |       |       |       |       |       |       |   |                  |   |      |      |      |      |      |      |   |      |      |      |       |      |      |   |       |       |       |       |       |      |   |       |      |       |       |      |       |   |      |      |      |      |      |       |                            |  |      |      |      |      |      |      |                               |  |      |      |      |      |      |      |               |  |      |      |      |      |      |      |  |  |      |      |      |      |      |      |
| Стоимость линии, тыс. руб.                               |                                  | 10000  | 12000      | 13000 | 14000    | 11000 | 14000 |       |  |  |  |  |   |   |   |   |   |   |                            |  |       |       |       |       |       |       |   |                  |   |      |      |      |      |      |      |   |      |      |      |       |      |      |   |       |       |       |       |       |      |   |       |      |       |       |      |       |   |      |      |      |      |      |       |                            |  |      |      |      |      |      |      |                               |  |      |      |      |      |      |      |               |  |      |      |      |      |      |      |  |  |      |      |      |      |      |      |
| Выручка от реализации по годам, тыс. руб.                | г<br>о<br>д<br>ы                 | 1  | 8800       | 8600  | 9000     | 9800  | 8500  | 8300  |  |  |  |  |   |   |   |   |   |   |                            |  |       |       |       |       |       |       |   |                  |   |      |      |      |      |      |      |   |      |      |      |       |      |      |   |       |       |       |       |       |      |   |       |      |       |       |      |       |   |      |      |      |      |      |       |                            |  |      |      |      |      |      |      |                               |  |      |      |      |      |      |      |               |  |      |      |      |      |      |      |  |  |      |      |      |      |      |      |
|  |                                  | 2  | 9400       | 9200  | 9600     | 10400 | 9000  | 9100  |  |  |  |  |   |   |   |   |   |   |                            |  |       |       |       |       |       |       |   |                  |   |      |      |      |      |      |      |   |      |      |      |       |      |      |   |       |       |       |       |       |      |   |       |      |       |       |      |       |   |      |      |      |      |      |       |                            |  |      |      |      |      |      |      |                               |  |      |      |      |      |      |      |               |  |      |      |      |      |      |      |  |  |      |      |      |      |      |      |
|  |                                  | 3  | 10200      | 10000 | 10400    | 11200 | 10000 | 9900  |  |  |  |  |   |   |   |   |   |   |                            |  |       |       |       |       |       |       |   |                  |   |      |      |      |      |      |      |   |      |      |      |       |      |      |   |       |       |       |       |       |      |   |       |      |       |       |      |       |   |      |      |      |      |      |       |                            |  |      |      |      |      |      |      |                               |  |      |      |      |      |      |      |               |  |      |      |      |      |      |      |  |  |      |      |      |      |      |      |
|  |                                  | 4  | 10000      | 9800  | 10200    | 11000 | 9900  | 10300 |  |  |  |  |   |   |   |   |   |   |                            |  |       |       |       |       |       |       |   |                  |   |      |      |      |      |      |      |   |      |      |      |       |      |      |   |       |       |       |       |       |      |   |       |      |       |       |      |       |   |      |      |      |      |      |       |                            |  |      |      |      |      |      |      |                               |  |      |      |      |      |      |      |               |  |      |      |      |      |      |      |  |  |      |      |      |      |      |      |
|  |                                  | 5  | 8000       | 7800  | 8200     | 9000  | 7800  | 10600 |  |  |  |  |   |   |   |   |   |   |                            |  |       |       |       |       |       |       |   |                  |   |      |      |      |      |      |      |   |      |      |      |       |      |      |   |       |       |       |       |       |      |   |       |      |       |       |      |       |   |      |      |      |      |      |       |                            |  |      |      |      |      |      |      |                               |  |      |      |      |      |      |      |               |  |      |      |      |      |      |      |  |  |      |      |      |      |      |      |
| Текущие расходы, тыс. руб.                               |                                  | 3400   | 3800       | 4800  | 5000     | 3500  | 3300  |       |  |  |  |  |   |   |   |   |   |   |                            |  |       |       |       |       |       |       |   |                  |   |      |      |      |      |      |      |   |      |      |      |       |      |      |   |       |       |       |       |       |      |   |       |      |       |       |      |       |   |      |      |      |      |      |       |                            |  |      |      |      |      |      |      |                               |  |      |      |      |      |      |      |               |  |      |      |      |      |      |      |  |  |      |      |      |      |      |      |
| Оборотные средства, тыс. руб.                            |                                  | 2500   | 3000       | 2000  | 1000     | 2200  | 3000  |       |  |  |  |  |   |   |   |   |   |   |                            |  |       |       |       |       |       |       |   |                  |   |      |      |      |      |      |      |   |      |      |      |       |      |      |   |       |       |       |       |       |      |   |       |      |       |       |      |       |   |      |      |      |      |      |       |                            |  |      |      |      |      |      |      |                               |  |      |      |      |      |      |      |               |  |      |      |      |      |      |      |  |  |      |      |      |      |      |      |
| Сумма кредита  |                                  | 5000   | 6000       | 7000  | 8000     | 6000  | 6000  |       |  |  |  |  |   |   |   |   |   |   |                            |  |       |       |       |       |       |       |   |                  |   |      |      |      |      |      |      |   |      |      |      |       |      |      |   |       |       |       |       |       |      |   |       |      |       |       |      |       |   |      |      |      |      |      |       |                            |  |      |      |      |      |      |      |                               |  |      |      |      |      |      |      |               |  |      |      |      |      |      |      |  |  |      |      |      |      |      |      |
| Ликвидационная стоимость старого оборудования, тыс. руб. |                                  | 4000   | 3500       | 5000  | 5500     | 1500  | 2900  |       |  |  |  |  |   |   |   |   |   |   |                            |  |       |       |       |       |       |       |   |                  |   |      |      |      |      |      |      |   |      |      |      |       |      |      |   |       |       |       |       |       |      |   |       |      |       |       |      |       |   |      |      |      |      |      |       |                            |  |      |      |      |      |      |      |                               |  |      |      |      |      |      |      |               |  |      |      |      |      |      |      |  |  |      |      |      |      |      |      |

| Код индикатора | Индикатор достижения компетенции   | Оценочные средства  |  |  |      |          |          |   |       |       |   |       |      |   |       |      |   |       |      |   |   |      |
|----------------|--|---|--|--|------|----------|----------|---|-------|-------|---|-------|------|---|-------|------|---|-------|------|---|---|------|
|                |  | <table border="1"> <thead> <tr> <th data-bbox="824 323 1256 360">Годы</th> <th data-bbox="1256 323 1688 360">Машина А</th> <th data-bbox="1688 323 2130 360">Машина Б</th> </tr> </thead> <tbody> <tr> <td data-bbox="824 360 1256 397">0</td> <td data-bbox="1256 360 1688 397">40000</td> <td data-bbox="1688 360 2130 397">50000</td> </tr> <tr> <td data-bbox="824 397 1256 434">1</td> <td data-bbox="1256 397 1688 434">10000</td> <td data-bbox="1688 397 2130 434">8000</td> </tr> <tr> <td data-bbox="824 434 1256 470">2</td> <td data-bbox="1256 434 1688 470">10000</td> <td data-bbox="1688 434 2130 470">8000</td> </tr> <tr> <td data-bbox="824 470 1256 507">3</td> <td data-bbox="1256 470 1688 507">10000</td> <td data-bbox="1688 470 2130 507">8000</td> </tr> <tr> <td data-bbox="824 507 1256 544">4</td> <td data-bbox="1256 507 1688 544">-</td> <td data-bbox="1688 507 2130 544">8000</td> </tr> </tbody> </table>  |  |  | Годы | Машина А | Машина Б | 0 | 40000 | 50000 | 1 | 10000 | 8000 | 2 | 10000 | 8000 | 3 | 10000 | 8000 | 4 | - | 8000 |
| Годы           | Машина А   | Машина Б  |  |  |      |          |          |   |       |       |   |       |      |   |       |      |   |       |      |   |   |      |
| 0              | 40000  | 50000   |  |  |      |          |          |   |       |       |   |       |      |   |       |      |   |       |      |   |   |      |
| 1              | 10000  | 8000  |  |  |      |          |          |   |       |       |   |       |      |   |       |      |   |       |      |   |   |      |
| 2              | 10000  | 8000  |  |  |      |          |          |   |       |       |   |       |      |   |       |      |   |       |      |   |   |      |
| 3              | 10000  | 8000  |  |  |      |          |          |   |       |       |   |       |      |   |       |      |   |       |      |   |   |      |
| 4              | -  | 8000  |  |  |      |          |          |   |       |       |   |       |      |   |       |      |   |       |      |   |   |      |
| ОПК-3.2        | Использует законодательство Российской Федерации при осуществлении профессиональной деятельности | <p><b>Вопросы к экзамену:</b></p> <ol style="list-style-type: none"> <li>1. Операционная деятельность предприятия. Повышение эффективности операционной деятельности</li> <li>2. Структура и виды производственных процессов. Простые и сложные производственные процессы. «Узкие» места производственных процессов и методы их устранения. Производственные потоки и применение методов логистики для их оптимизации.</li> <li>3. «Выталкивающая» и «вытягивающая» системы организации производства в условиях предприятия.</li> <li>4. Бережливое производство в условиях российского законодательства</li> <li>5. Управление затратами на производство и реализацию продукции</li> <li>6. Постоянные и переменные затраты</li> <li>7. Внереализационные расходы/доходы</li> <li>8. Пути снижения затрат на производство и реализацию продукции</li> <li>9. Инвестиционная деятельность предприятия. Нормативы и стандарты РФ.</li> </ol> <p><b>Задание.</b> Продукция предприятия N пользуется большим спросом и это дает возможность руководству рассматривать проект увеличения производительности предприятия за счет выпуска новой продукции уже через месяц. С этой целью необходимо следующее:</p> <ol style="list-style-type: none"> <li>1. Дополнительные затраты на приобретение линии стоимостью = 425 тыс. долл.</li> <li>2. Увеличение оборотного капитала на 94 тыс. долл.</li> <li>3. Увеличение эксплуатационных затрат: <ol style="list-style-type: none"> <li>а) расходы на оплату труда персонала в первый год = 116 тыс. долл. и в дальнейшем будут увеличиваться на 10 тыс. долл. ежегодно;</li> <li>б) приобретение исходного сырья для дополнительного выпуска = 137 тыс. долл. и в дальнейшем будут увеличиваться по 3 тыс. долл. на каждую 1 тыс. дополнительной продукции;</li> </ol> </li> </ol> |  |  |      |          |          |   |       |       |   |       |      |   |       |      |   |       |      |   |   |      |

| Код индикатора | Индикатор достижения компетенции | Оценочные средства   |         |    |         |    |         |    |         |    |         |    |         |    |         |    |
|----------------|----------------------------------|--|---------|----|---------|----|---------|----|---------|----|---------|----|---------|----|---------|----|
|                |                                  | <p>в) другие дополнительные ежегодные затраты составят 40 тыс. долл.</p> <p>4. Объем реализации новой продукции по годам составит (тыс. шт.):</p> <table border="1" data-bbox="842 408 1585 683"> <tbody> <tr> <td>1-й год</td> <td>20</td> </tr> <tr> <td>2-й год</td> <td>22</td> </tr> <tr> <td>3-й год</td> <td>24</td> </tr> <tr> <td>4-й год</td> <td>26</td> </tr> <tr> <td>5-й год</td> <td>28</td> </tr> <tr> <td>6-й год</td> <td>27</td> </tr> <tr> <td>7-й год</td> <td>25</td> </tr> </tbody> </table> <p>5. Цена реализации продукции в 1-й год 30 у.е. за единицу и будет ежегодно увеличиваться на 1,5 у.е..</p> <p>6. Амортизация производится равными долями в течение всего срока службы оборудования. Через 7 лет рыночная стоимость оборудования составит 14% от его первоначальной стоимости.</p> <p>7. Затраты на ликвидацию через 7 лет составят 10% от рыночной стоимости оборудования.</p> <p>8. Для приобретения оборудования необходимо взять долгосрочный кредит, равный стоимости оборудования, под 13% годовых сроком на 5 лет. Возврат основной суммы осуществляется, начиная со второго года (платежи в конце года) равными платежами.</p> <p>9. Норма дохода на капитал 30%. Налог на прибыль 20%. Ставка процента (i) равна 21% и рассчитывается по формуле:<br/> <math>i = a + b + c</math>,<br/> где a – размер валютного депозита;<br/> b – уровень риска данного проекта;<br/> c – уровень инфляции на валютном рынке.<br/> <math>i = 10 + 3 + 8</math> (по условию).</p> <p>10. В качестве проверяемых на риск факторов выбираются:<br/> а) дополнительное увеличение базовых объемов продукции на 1% ежегодно, начиная со второго года;<br/> б) увеличение проектируемого уровня инфляции до 12%;<br/> в) рост величины дополнительных ежегодных затрат на 40 тыс. долл.</p> <p>Определить:<br/> 1. Чистую ликвидационную стоимость оборудования.<br/> 2. Эффект от инвестиционной, операционной и финансовой деятельности.<br/> 3. Поток реальных денег.</p> | 1-й год | 20 | 2-й год | 22 | 3-й год | 24 | 4-й год | 26 | 5-й год | 28 | 6-й год | 27 | 7-й год | 25 |
| 1-й год        | 20                               |  |         |    |         |    |         |    |         |    |         |    |         |    |         |    |
| 2-й год        | 22                               |  |         |    |         |    |         |    |         |    |         |    |         |    |         |    |
| 3-й год        | 24                               |  |         |    |         |    |         |    |         |    |         |    |         |    |         |    |
| 4-й год        | 26                               |  |         |    |         |    |         |    |         |    |         |    |         |    |         |    |
| 5-й год        | 28                               |  |         |    |         |    |         |    |         |    |         |    |         |    |         |    |
| 6-й год        | 27                               |  |         |    |         |    |         |    |         |    |         |    |         |    |         |    |
| 7-й год        | 25                               |  |         |    |         |    |         |    |         |    |         |    |         |    |         |    |

| Код индикатора | Индикатор достижения компетенции | Оценочные средства  |                        |                   |          |                        |   |             |  |  |     |  |   |        |     |  |    |                       |     |  |   |                       |     |  |   |                       |     |  |   |                       |     |  |    |                    |   |              |  |  |     |  |   |                    |     |  |   |                       |     |  |    |                       |     |  |   |        |   |           |  |  |     |  |   |                    |     |  |   |                    |
|----------------|----------------------------------|---|------------------------|-------------------|----------|------------------------|---|-------------|--|--|-----|--|---|--------|-----|--|----|-----------------------|-----|--|---|-----------------------|-----|--|---|-----------------------|-----|--|---|-----------------------|-----|--|----|--------------------|---|--------------|--|--|-----|--|---|--------------------|-----|--|---|-----------------------|-----|--|----|-----------------------|-----|--|---|--------|---|-----------|--|--|-----|--|---|--------------------|-----|--|---|--------------------|
|                |                                  | <p>4. Сальдо реальных денег.<br/>           5. Сальдо накопленных реальных денег.<br/>           6. Основные показатели эффективности проекта:<br/>           а) чистый приведенный доход;<br/>           б) индекс доходности;<br/>           в) внутреннюю норму доходности.<br/>           7. Сделать выводы о возможности реализации проекта и разработать предложения по повышению его эффективности.</p> <p><b>Задание:</b> На основании данных, представленных в таблице, постройте диаграмму Ямазуми</p> <ol style="list-style-type: none"> <li>Проведите анализ карты работы и выявите операции, по времени цикла существенно влияющие на обеспечение требуемого такта обработки и сборки деталей. Время такта (цикла) составляет 45 секунд.</li> <li>Укажите операции, на которых недозагружены рабочие места в пределах заданного времени такта?</li> <li>Определите соотношение видов работ по времени на шестой операции (в %):               <ul style="list-style-type: none"> <li>▪ Потери –</li> <li>▪ Не добавляет ценность –</li> <li>▪ Добавляет ценность –</li> </ul> </li> </ol> <table border="1" data-bbox="824 901 2130 1463"> <thead> <tr> <th>Номер операции</th> <th>Название операции</th> <th>Время, с</th> <th>Характеристика времени</th> </tr> </thead> <tbody> <tr> <td>1</td> <td>Установка 1</td> <td></td> <td></td> </tr> <tr> <td>1_1</td> <td></td> <td>5</td> <td>Потери</td> </tr> <tr> <td>1_2</td> <td></td> <td>10</td> <td>Не добавляет ценность</td> </tr> <tr> <td>1_3</td> <td></td> <td>5</td> <td>Не добавляет ценность</td> </tr> <tr> <td>1_4</td> <td></td> <td>9</td> <td>Не добавляет ценность</td> </tr> <tr> <td>1_5</td> <td></td> <td>9</td> <td>Не добавляет ценность</td> </tr> <tr> <td>1_6</td> <td></td> <td>10</td> <td>Добавляет ценность</td> </tr> <tr> <td>2</td> <td>Изготовление</td> <td></td> <td></td> </tr> <tr> <td>2_1</td> <td></td> <td>6</td> <td>Добавляет ценность</td> </tr> <tr> <td>2_2</td> <td></td> <td>9</td> <td>Не добавляет ценность</td> </tr> <tr> <td>2_3</td> <td></td> <td>10</td> <td>Не добавляет ценность</td> </tr> <tr> <td>2_4</td> <td></td> <td>7</td> <td>Потери</td> </tr> <tr> <td>3</td> <td>Обработка</td> <td></td> <td></td> </tr> <tr> <td>3_1</td> <td></td> <td>9</td> <td>Добавляет ценность</td> </tr> <tr> <td>3_2</td> <td></td> <td>9</td> <td>Добавляет ценность</td> </tr> </tbody> </table> | Номер операции         | Название операции | Время, с | Характеристика времени | 1 | Установка 1 |  |  | 1_1 |  | 5 | Потери | 1_2 |  | 10 | Не добавляет ценность | 1_3 |  | 5 | Не добавляет ценность | 1_4 |  | 9 | Не добавляет ценность | 1_5 |  | 9 | Не добавляет ценность | 1_6 |  | 10 | Добавляет ценность | 2 | Изготовление |  |  | 2_1 |  | 6 | Добавляет ценность | 2_2 |  | 9 | Не добавляет ценность | 2_3 |  | 10 | Не добавляет ценность | 2_4 |  | 7 | Потери | 3 | Обработка |  |  | 3_1 |  | 9 | Добавляет ценность | 3_2 |  | 9 | Добавляет ценность |
| Номер операции | Название операции                | Время, с  | Характеристика времени |                   |          |                        |   |             |  |  |     |  |   |        |     |  |    |                       |     |  |   |                       |     |  |   |                       |     |  |   |                       |     |  |    |                    |   |              |  |  |     |  |   |                    |     |  |   |                       |     |  |    |                       |     |  |   |        |   |           |  |  |     |  |   |                    |     |  |   |                    |
| 1              | Установка 1                      |   |                        |                   |          |                        |   |             |  |  |     |  |   |        |     |  |    |                       |     |  |   |                       |     |  |   |                       |     |  |   |                       |     |  |    |                    |   |              |  |  |     |  |   |                    |     |  |   |                       |     |  |    |                       |     |  |   |        |   |           |  |  |     |  |   |                    |     |  |   |                    |
| 1_1            |                                  | 5   | Потери                 |                   |          |                        |   |             |  |  |     |  |   |        |     |  |    |                       |     |  |   |                       |     |  |   |                       |     |  |   |                       |     |  |    |                    |   |              |  |  |     |  |   |                    |     |  |   |                       |     |  |    |                       |     |  |   |        |   |           |  |  |     |  |   |                    |     |  |   |                    |
| 1_2            |                                  | 10  | Не добавляет ценность  |                   |          |                        |   |             |  |  |     |  |   |        |     |  |    |                       |     |  |   |                       |     |  |   |                       |     |  |   |                       |     |  |    |                    |   |              |  |  |     |  |   |                    |     |  |   |                       |     |  |    |                       |     |  |   |        |   |           |  |  |     |  |   |                    |     |  |   |                    |
| 1_3            |                                  | 5   | Не добавляет ценность  |                   |          |                        |   |             |  |  |     |  |   |        |     |  |    |                       |     |  |   |                       |     |  |   |                       |     |  |   |                       |     |  |    |                    |   |              |  |  |     |  |   |                    |     |  |   |                       |     |  |    |                       |     |  |   |        |   |           |  |  |     |  |   |                    |     |  |   |                    |
| 1_4            |                                  | 9   | Не добавляет ценность  |                   |          |                        |   |             |  |  |     |  |   |        |     |  |    |                       |     |  |   |                       |     |  |   |                       |     |  |   |                       |     |  |    |                    |   |              |  |  |     |  |   |                    |     |  |   |                       |     |  |    |                       |     |  |   |        |   |           |  |  |     |  |   |                    |     |  |   |                    |
| 1_5            |                                  | 9   | Не добавляет ценность  |                   |          |                        |   |             |  |  |     |  |   |        |     |  |    |                       |     |  |   |                       |     |  |   |                       |     |  |   |                       |     |  |    |                    |   |              |  |  |     |  |   |                    |     |  |   |                       |     |  |    |                       |     |  |   |        |   |           |  |  |     |  |   |                    |     |  |   |                    |
| 1_6            |                                  | 10  | Добавляет ценность     |                   |          |                        |   |             |  |  |     |  |   |        |     |  |    |                       |     |  |   |                       |     |  |   |                       |     |  |   |                       |     |  |    |                    |   |              |  |  |     |  |   |                    |     |  |   |                       |     |  |    |                       |     |  |   |        |   |           |  |  |     |  |   |                    |     |  |   |                    |
| 2              | Изготовление                     |   |                        |                   |          |                        |   |             |  |  |     |  |   |        |     |  |    |                       |     |  |   |                       |     |  |   |                       |     |  |   |                       |     |  |    |                    |   |              |  |  |     |  |   |                    |     |  |   |                       |     |  |    |                       |     |  |   |        |   |           |  |  |     |  |   |                    |     |  |   |                    |
| 2_1            |                                  | 6   | Добавляет ценность     |                   |          |                        |   |             |  |  |     |  |   |        |     |  |    |                       |     |  |   |                       |     |  |   |                       |     |  |   |                       |     |  |    |                    |   |              |  |  |     |  |   |                    |     |  |   |                       |     |  |    |                       |     |  |   |        |   |           |  |  |     |  |   |                    |     |  |   |                    |
| 2_2            |                                  | 9   | Не добавляет ценность  |                   |          |                        |   |             |  |  |     |  |   |        |     |  |    |                       |     |  |   |                       |     |  |   |                       |     |  |   |                       |     |  |    |                    |   |              |  |  |     |  |   |                    |     |  |   |                       |     |  |    |                       |     |  |   |        |   |           |  |  |     |  |   |                    |     |  |   |                    |
| 2_3            |                                  | 10  | Не добавляет ценность  |                   |          |                        |   |             |  |  |     |  |   |        |     |  |    |                       |     |  |   |                       |     |  |   |                       |     |  |   |                       |     |  |    |                    |   |              |  |  |     |  |   |                    |     |  |   |                       |     |  |    |                       |     |  |   |        |   |           |  |  |     |  |   |                    |     |  |   |                    |
| 2_4            |                                  | 7   | Потери                 |                   |          |                        |   |             |  |  |     |  |   |        |     |  |    |                       |     |  |   |                       |     |  |   |                       |     |  |   |                       |     |  |    |                    |   |              |  |  |     |  |   |                    |     |  |   |                       |     |  |    |                       |     |  |   |        |   |           |  |  |     |  |   |                    |     |  |   |                    |
| 3              | Обработка                        |   |                        |                   |          |                        |   |             |  |  |     |  |   |        |     |  |    |                       |     |  |   |                       |     |  |   |                       |     |  |   |                       |     |  |    |                    |   |              |  |  |     |  |   |                    |     |  |   |                       |     |  |    |                       |     |  |   |        |   |           |  |  |     |  |   |                    |     |  |   |                    |
| 3_1            |                                  | 9   | Добавляет ценность     |                   |          |                        |   |             |  |  |     |  |   |        |     |  |    |                       |     |  |   |                       |     |  |   |                       |     |  |   |                       |     |  |    |                    |   |              |  |  |     |  |   |                    |     |  |   |                       |     |  |    |                       |     |  |   |        |   |           |  |  |     |  |   |                    |     |  |   |                    |
| 3_2            |                                  | 9   | Добавляет ценность     |                   |          |                        |   |             |  |  |     |  |   |        |     |  |    |                       |     |  |   |                       |     |  |   |                       |     |  |   |                       |     |  |    |                    |   |              |  |  |     |  |   |                    |     |  |   |                       |     |  |    |                       |     |  |   |        |   |           |  |  |     |  |   |                    |     |  |   |                    |

| Код индикатора | Индикатор достижения компетенции | Оценочные средства |             |    |                       |
|----------------|----------------------------------|--------------------|-------------|----|-----------------------|
|                |                                  | 3_3                |             | 6  | Не добавляет ценность |
|                |                                  | 3_4                |             | 9  | Добавляет ценность    |
|                |                                  | 3_5                |             | 9  | Добавляет ценность    |
|                |                                  | 3_6                |             | 6  | Не добавляет ценность |
|                |                                  | 3_7                |             | 9  | Добавляет ценность    |
|                |                                  | 3_8                |             | 9  | Добавляет ценность    |
|                |                                  | 3_9                |             | 8  | Не добавляет ценность |
|                |                                  | 4                  | Установка 2 |    |                       |
|                |                                  | 4_1                |             | 10 | Не добавляет ценность |
|                |                                  | 4_2                |             | 5  | Не добавляет ценность |
|                |                                  | 4_3                |             | 7  | Добавляет ценность    |
|                |                                  | 4_4                |             | 6  | Не добавляет ценность |
|                |                                  | 4_5                |             | 8  | Добавляет ценность    |
|                |                                  | 4_6                |             | 8  | Добавляет ценность    |
|                |                                  | 5                  | Закрепление |    |                       |
|                |                                  | 5_1                |             | 10 | Потери                |
|                |                                  | 5_2                |             | 8  | Добавляет ценность    |
|                |                                  | 5_3                |             | 6  | Добавляет ценность    |
|                |                                  | 5_4                |             | 7  | Добавляет ценность    |
|                |                                  | 5_5                |             | 5  | Добавляет ценность    |
|                |                                  | 5_6                |             | 5  | Добавляет ценность    |
|                |                                  | 5_7                |             | 10 | Добавляет ценность    |
|                |                                  | 6                  | Сборка 1    |    |                       |
|                |                                  | 6_1                |             | 7  | Потери                |
|                |                                  | 6_2                |             | 8  | Потери                |
|                |                                  | 6_3                |             | 10 | Не добавляет ценность |
|                |                                  | 6_4                |             | 7  | Добавляет ценность    |
|                |                                  | 6_5                |             | 10 | Добавляет ценность    |
|                |                                  | 6_6                |             | 5  | Добавляет ценность    |
|                |                                  | 7                  | Сборка 2    |    |                       |
|                |                                  | 7_1                |             | 5  | Потери                |
|                |                                  | 7_2                |             | 7  | Добавляет ценность    |

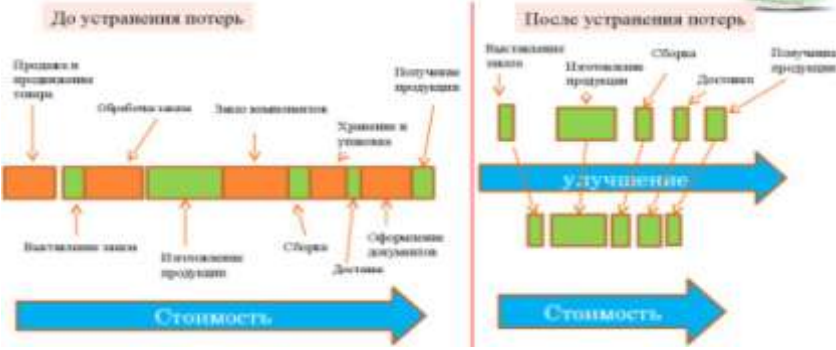
| Код индикатора   | Индикатор достижения компетенции | Оценочные средства |      |      |                    |      |       |     |
|--|----------------------------------|--------------------|------|------|--------------------|------|-------|-----|
|  |                                  | 7_3                |      | 5    | Добавляет ценность |      |       |     |
|  |                                  | 7_4                |      | 6    | Добавляет ценность |      |       |     |
| <p><b>Задание.</b> Используя данные и материалы производственной практики постройте фактический поток создания ценности на выбранном предприятии. Ваш отчет, помимо карты ПСС, должен содержать подробное текстовое описание производственного процесса предприятия или процесса основной деятельности. Ваше описание процесса должно стать информационной базой для разработки карты текущего потока создания стоимости. В отчет также должны войти:</p> <ul style="list-style-type: none"> <li>- перечень условных обозначений и символов, используемых Вами при разработке карты текущего ПСС;</li> <li>- алгоритм выполнения Карты ПСС, содержащий комментарии разработчика.</li> </ul>  |                                  |                    |      |      |                    |      |       |     |
| <p style="text-align: center;"><b>ПОТОК СОЗДАНИЯ ЦЕННОСТИ</b> </p>  <p>The diagram illustrates the transition from a traditional, loss-prone value stream to a lean value stream. On the left, 'До устранения потерь' (Before loss elimination), the process is cluttered with numerous inventory buffers (green blocks) and waste (orange blocks) between various stages: 'Продажа и предоставление услуги' (Sales and service provision), 'Обработка заявки' (Request processing), 'Заказ комплектующих' (Component ordering), 'Хранение и упаковка' (Storage and packaging), and 'Получение продукции' (Product receipt). On the right, 'После устранения потерь' (After loss elimination), the process is streamlined, with significantly reduced inventory and waste. The stages are: 'Выставление заявки' (Request submission), 'Изготовление продукции' (Product manufacturing), 'Сборка' (Assembly), 'Доставка' (Delivery), and 'Получение продукции' (Product receipt). A large blue arrow labeled 'Улучшение' (Improvement) points from the left side to the right side, indicating the direction of the process change. Below the diagrams, another blue arrow labeled 'Стоимость' (Value) points to the right, representing the flow of value.</p> |                                  |                    |      |      |                    |      |       |     |
| <p><b>Задача</b> Используя средства автоматизированного проектирования провести ABC-анализ. Предприятие выпускает 8 видов продукции. Цена и годовой спрос на них указаны в таблице.</p>  |                                  |                    |      |      |                    |      |       |     |
| Продукт  | А                                | В                  | С    | D    | E                  | F    | G     | K   |
| Цена, руб./ед.   | 4                                | 2                  | 4    | 10   | 2                  | 10   | 1     | 20  |
| Годовой спрос, ед.   | 250                              | 2000               | 1000 | 7000 | 1500               | 2000 | 10000 | 100 |

| Код индикатора   | Индикатор достижения компетенции   | Оценочные средства  |                      |  |  |  |  |  |  |  |  |
|--|--|---|----------------------|--|--|--|--|--|--|--|--|
|  |  | <table border="1" data-bbox="824 323 2130 395"> <tr> <td data-bbox="824 323 1010 395">Выручка,<br/>руб./год</td> <td data-bbox="1010 323 1151 395"></td> <td data-bbox="1151 323 1292 395"></td> <td data-bbox="1292 323 1433 395"></td> <td data-bbox="1433 323 1574 395"></td> <td data-bbox="1574 323 1715 395"></td> <td data-bbox="1715 323 1856 395"></td> <td data-bbox="1856 323 1998 395"></td> <td data-bbox="1998 323 2130 395"></td> </tr> </table> <p data-bbox="824 400 2130 533">Задание: Провести ABC-анализ и выявить наименее прибыльную группу товаров. Результаты анализа показывают значимость продукции для компании.<br/> <input checked="" type="checkbox"/> Категории товаров С следует уделять меньше внимания или вообще отказаться от их реализации.<br/> Распределение: Группа А – 80% выручки; Группа В – 15%, С -5%.</p>   | Выручка,<br>руб./год |  |  |  |  |  |  |  |  |
| Выручка,<br>руб./год   |  |   |                      |  |  |  |  |  |  |  |  |
| <b>Стандартизация, метрология и подтверждение соответствия</b> |  |   |                      |  |  |  |  |  |  |  |  |
| ОПК-3.1  | Владеет навыками применения стандартов, норм и правил в профессиональной области                 | <p data-bbox="824 619 1133 651">Теоретические вопросы:</p> <ul data-bbox="824 651 1406 1023" style="list-style-type: none"> <li>- Определение «орган по сертификации»</li> <li>- Определение «риск»</li> <li>- Определение «подтверждение соответствия»</li> <li>- Определение «идентификация продукции»</li> <li>- Понятие «квалиметрия»</li> <li>- Понятие «эталон»</li> <li>- Понятие «код». Требования к кодам</li> <li>- Понятие «стандарт»</li> <li>- Понятие «объект стандартизации»,</li> <li>- Понятие «область стандартизации»</li> <li>- Понятие «стандартизация»</li> </ul> <p data-bbox="824 1023 1151 1054">Определение «заявитель»</p> <ul data-bbox="824 1054 2033 1189" style="list-style-type: none"> <li>- Определение «орган по сертификации»</li> <li>- Определение «химическая технология»</li> <li>- схема «Взаимосвязь стандартизации, метрологии и подтверждения соответствия с химической технологией»</li> </ul> |                      |  |  |  |  |  |  |  |  |
| ОПК-3.2  | Использует законодательство Российской Федерации при осуществлении профессиональной деятельности | <p data-bbox="824 1204 1928 1236">Выполнение практических работ по изучению и анализу правовой и нормативной базы:</p> <ul data-bbox="824 1236 1928 1471" style="list-style-type: none"> <li>- Работа с ФЗ «О техническом регулировании».</li> <li>- Работа с ФЗ «О стандартизации в РФ».</li> <li>- Работа с национальными и международными стандартами на химическую продукцию</li> <li>- Работа с техническими регламентами Таможенного союза на химическую продукцию</li> <li>- Работа с ФЗ «Об обеспечении единства измерений»</li> <li>- Работа со стандартом «Метрологическое обеспечение испытаний продукции»</li> <li>- Работа со стандартом ИСО 9000 Система менеджмента качества (СМК).</li> </ul>   |                      |  |  |  |  |  |  |  |  |

| Код индикатора   | Индикатор достижения компетенции   | Оценочные средства   |
|--|--|--|
| <b>Современный инжиниринг металлургического производства</b> |  |  |
| ОПК-3.1  | Владеет навыками применения стандартов, норм и правил в профессиональной области                 | <p><b>Вопросы для устного опроса:</b></p> <ol style="list-style-type: none"> <li>1. Дать характеристику дутьевому режиму в доменной печи;</li> <li>2. Выбрать режимы подачи дутья в кислородном конвертере при переделе шихты различного состава;</li> <li>3. Скорректировать электрический режим работы ДСП в зависимости от доли жидкого чугуна в исходной металлошихте.</li> </ol> <p><b>Перечень теоретических вопросов к зачету:</b></p> <ol style="list-style-type: none"> <li>1. Горение углерода у фурм и состав газа по длине фурменного очага. Изменение состава газа по высоте печи.</li> <li>1. Противоток материалов и газов в доменной печи. Причины опускания материалов в доменной печи</li> <li>2. Прямое и косвенное восстановление оксидов. Особенности. Показатели. Сравнение прямого и косвенного восстановления.</li> <li>3. Восстановление кремния, марганца, ванадия и титана в доменной печи.</li> <li>4. Образование чугуна в доменной печи.</li> <li>5. Шлакообразование в доменной печи.</li> <li>6. Первичный, промежуточный, конечный шлак. Состав конечного шлака.</li> <li>7. Из каких основных компонентов состоит сталеплавильный шлак</li> <li>8. Конструкция доменной печи и автоматизация доменного процесса</li> <li>9. Конструкция сталеплавильных агрегатов и принципы их работы.</li> </ol> |
| ОПК-3.2  | Использует законодательство Российской Федерации при осуществлении профессиональной деятельности | <p><b>Вопросы для устного опроса:</b></p> <p>Процессы в горне доменной печи. Распределение материалов на колошнике доменной печи при загрузке. Поведение примесных элементов чугуна: восстановление марганца, кремния, фосфора, ванадия и титана. Виды чугунов, выплавляемых в доменных печах. Поведение серы в доменной плавке. Основная реакция десульфурации в горне печи и внедоменная десульфурация.</p> <p>Устройство кислородного конвертера. Шихтовые материалы. Выплавка легированных сталей. Отвод и очистка конвертерных газов, экология процесса. Контроль и автоматизация кислородно-конвертерного процесса. Передел фосфористых чугунов в конвертерах с верхней продувкой. Конвертерные процессы с донной продувкой кислородом. Конвертерные процессы с комбинированной продувкой. Плавка стали с увеличенным расходом лома.</p>   |

| Код индикатора   | Индикатор достижения компетенции  | Оценочные средства   |
|--|---|--|
|  |   | Ковшовая обработка стали Технологические варианты передела по способу выпечной обработки.<br>Обработка металла жидким синтетическим шлаком. Обработка металла инертным газом.<br>Вакуумирование жидкой стали. Введение в жидкий металл порошкообразных материалов.<br>Комбинированные методы ковшевой обработки металла с его нагревом.  |
| <b>ОПК-4 Способен обеспечивать проведение технологического процесса, использовать технические средства для контроля параметров технологического процесса, свойств сырья и готовой продукции, осуществлять изменение параметров технологического процесса при изменении свойств сырья</b> |   |  |
| <b>Сопротивление материалов</b>  |   |  |
| ОПК-4.1  | Определяет технические средства на производстве для обеспечения технологических процессов | <p><b>Перечень теоретических вопросов к экзамену:</b></p> <ol style="list-style-type: none"> <li>1. Цель и задачи курса "Сопротивление материалов" и его связь с другими дисциплинами.</li> <li>2. Свойства, которыми наделяется основная модель твердого деформируемого тела в механике.</li> <li>3. Характерные формы элементов конструкций. Виды основных деформаций стержня.</li> <li>4. Внешние силы. Отличие во взгляде на внешние силы в сопротивлении материалов и в теоретической механике. Внутренние силы. Метод сечений. Понятие о напряжении, его компоненты.</li> <li>5. Закон Гука для материала. Принцип Сен-Венана. Принцип независимости действия сил. Условия его применимости.</li> <li>6. Внутреннее усилие при осевом растяжении (сжатии) прямоосного призматического стержня. Эпюра продольной силы и характерные особенности ее очертания.</li> <li>7. Вывод формулы для нормального напряжения в поперечных сечениях стержня при растяжении (сжатии). Основная гипотеза.</li> <li>8. Условие прочности при растяжении (сжатии) и задачи, решаемые с его помощью. Допускаемое напряжение, коэффициент запаса по прочности.</li> <li>9. Продольная и поперечная деформации при растяжении (сжатии). Упругие постоянные материала. Закон Гука для осевой деформации стержня. Формула для определения абсолютной деформации при осевом растяжении (сжатии)</li> </ol> <p><b>Перечень вопросов к тестированию:</b></p> <ol style="list-style-type: none"> <li>1. Анализ напряженно-деформированного состояния в окрестности точки тела.</li> <li>2. Понятие главных напряжений. Экстремальность главных напряжений. Экстремальные значения касательных напряжений.</li> <li>3. Закон парности касательных напряжений.</li> </ol> |

| <i>Код индикатора</i> | <i>Индикатор достижения компетенции</i>  | <i>Оценочные средства</i>  |
|-----------------------|--|--|
|                       |  | <ol style="list-style-type: none"> <li>4. Обобщенный закон Гука для изотропного материала.</li> <li>5. Понятие о хрупком и вязком разрушении материала. Теории прочности для хрупкого состояния материала (I и II теории). Основные гипотезы. Эквивалентные напряжения по первой и второй теориям прочности.</li> <li>6. Теории пластического деформирования (III и IV теории). Основные гипотезы. Эквивалентные напряжения по третьей и четвертой теориям прочности.</li> <li>7. Сдвиг. Чистый сдвиг. Закон Гука при чистом сдвиге. Связь между упругими постоянными изотропного материала.</li> <li>8. Кручение. Понятие о кручении вала. Внутренние усилия при кручении. Построение эпюры крутящего момента.</li> <li>9. Вывод формулы для касательного напряжения в поперечном сечении вала кругового сечения. Основные гипотезы.</li> <li>10. Условие прочности при кручении. Полярный момент сопротивления. Подбор сечения вала по условию прочности.</li> </ol> |
| ОПК-4.2               | Оценивает и контролирует параметры и эффективность технологических процессов, свойства сырья и готовой продукции в области химической технологии | <p><b>Примерное практическое задания для экзамена:</b><br/>         Статически определимая рама, расчетная схема которой показана на рисунке, загружена внешней нагрузкой.<br/> <math>a=4\text{м}</math>, <math>q=2\text{ кН/м}</math><br/> <b>Т р е б у е т с я :</b></p> <ol style="list-style-type: none"> <li>1. Определить опорные реакции.</li> <li>2. Записать выражения для внутренних усилий <math>M</math>, <math>z</math>, <math>Q</math> и <math>N</math> на каждом из участков рамы.</li> <li>3. Построить эпюры внутренних усилий <math>M</math>, <math>z</math>, <math>Q</math> и <math>N</math>.</li> <li>4. Выполнить проверку равновесия узлов рамы.</li> </ol>  |

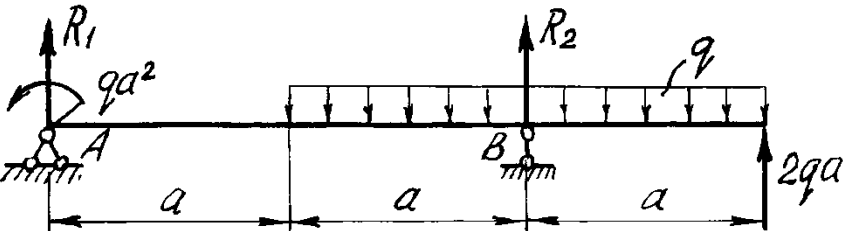
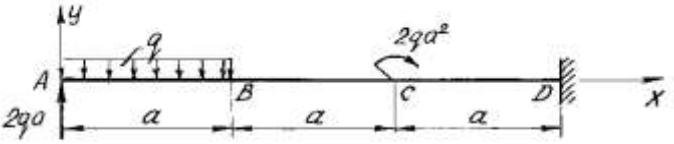
| Код индикатора                     | Индикатор достижения компетенции  | Оценочные средства   |
|------------------------------------|---|--|
|                                    |   |    |
| ОПК-4.3                            | Прогнозирует и регулирует изменение параметров технологических процессов в зависимости от свойств сырья | <p><b>Примерное практическое задания для экзамена:</b><br/>         Статически определимая рама, расчетная схема которой показана на рисунке, загружена внешней нагрузкой.<br/> <math>a=2\text{м}</math>, <math>q=4\text{кН/м}</math><br/>         Требуется:</p> <ol style="list-style-type: none"> <li>1. Определить опорные реакции.</li> <li>2. Записать выражения для внутренних усилий <math>M</math>, <math>Q</math> и <math>N</math> на каждом из участков рамы.</li> <li>3. Построить эпюры внутренних усилий <math>M</math>, <math>Q</math> и <math>N</math>.</li> </ol>                          |
| <b>Общая химическая технология</b> |   |  |
| ОПК-4.1                            | Определяет технические средства на производстве для обеспечения технологических процессов               | <ul style="list-style-type: none"> <li>– Составьте химическую и функциональную схемы производства разбавленной азотной кислоты. Определите условия синтеза. Назовите основное оборудование, используемое в этом производстве.</li> <li>– Составьте химическую и функциональную схемы производства аммиачной селитры. Как используется теплота нейтрализации в процессе?</li> <li>– Определить расход технического карбида кальция, для получения 200 л ацетилена по реакции <math>\text{CaC} + \text{H}_2\text{O} = \text{CaO} + \text{H}_2\text{C}_2</math>. Содержание <math>\text{CaC}_2</math> в техн.карбиде, % (масс)- 82; Степень разложения <math>\text{CaC}_2</math> 95% .</li> </ul> |

| Код индикатора | Индикатор достижения компетенции   | Оценочные средства  |
|----------------|--|---|
|                |  | <ul style="list-style-type: none"> <li>– Предложить технологические методы ускорения (замедления) реакции конверсии природного газа.</li> <li>– Составьте функциональную схему процесса получения водорода конверсией метана. Назовите основное оборудование, используемое в этом производстве.</li> <li>– Составьте химическую и функциональную схемы производства серной кислоты контактным методом. Выделите подсистему обжига колчедана. Назовите основное оборудование, используемое для очистки обжигового газа</li> </ul>  |
| ОПК-4.2        | Оценивает и контролирует параметры и эффективность технологических процессов, свойства сырья и готовой продукции в области химической технологии | <ul style="list-style-type: none"> <li>– Рассчитайте массу и объем сухого воздуха, теоретически необходимого для полного сгорания 1 кг угля с массовой долей: С -0,862, Н<sub>2</sub> – 0,046, N<sub>2</sub>– 0,012, влаги -0,010, золы – 0,070.</li> <li>– Какой объем занимает кислород массой 8 г при 28 0С и давлении 744 мм рт. ст.?</li> <li>– Энтальпия реакции нейтрализации аммиака 52,5%-ной азотной кислотой ΔН = –106,09 кДж/моль. Определите, сколько воды может испариться за счет теплоты реакции нейтрализации 212,5кг аммиака. Энтальпия парообразования воды ΔН = – 2684 кДж/кг.</li> <li>– Определить расход сырья (поваренная соль, купоросное масло) для производства 1 т сульфата натрия ( в расчете на чистый <math>Na_2SO_4</math> ). Содержание основных компонентов в сырье, % (масс): <math>NaCl</math> - 96,0; <math>H_2SO_4</math> - 93,0. Степень разложения <math>NaCl</math> (масс доли) - 0,9. Уравнение реакции <math>H_2SO_4 + 2NaCl_{(мс)} = Na_2SO_4 + 2HCl \uparrow</math></li> <li>– Составить материальный баланс процесса сжигания 1 т серосодержащего сырья кислородом воздуха. Сырье содержит, (мас. доли): S - 0,99, H<sub>2</sub>O - 0,06, зола – 0,04.</li> </ul> <p>Обоснуйте выбор условий процесса конверсии метана водяным паром (давление, температура, состав реакционной смеси).</p> |
| ОПК-4.3        | Прогнозирует и регулирует изменение параметров технологических процессов в зависимости от свойств сырья  | <ul style="list-style-type: none"> <li>– Определить принципиальную возможность протекания реакции <math>CO_{2(г)} + 4H_{2(г)} \leftrightarrow CH_{4(г)} + 2H_2O_{(г)}</math></li> <li>– <math>-394,4 \quad 0 \quad -50,8 \quad -228,4 \quad \text{кДж/ моль}</math></li> </ul> <p>при стандартных условиях (Т=298 К). Значения <math>\Delta G^0_{298}</math> всех участников реакции приведены под уравнением.</p>  |

| Код индикатора | Индикатор достижения компетенции | Оценочные средства  |
|----------------|----------------------------------|---|
|                |                                  | <p>– Вычислите временную жесткость воды, зная, что в 250 л ее содержится 202,5 г <math>\text{Ca}(\text{HCO}_3)_2</math>.</p> <p>– Используя принцип Ле-Шателье предложите способы увеличения равновесной степени превращения при протекании реакций</p> $\text{CO} + \text{H}_2\text{O} = \text{CO}_2 + \text{H}_2 + Q_p; \quad \text{C}_4\text{H}_{10} = \text{C}_4\text{H}_8 + \text{H}_2 - Q_p.$ <p>○ Напишите выражение для константы равновесия.</p> <p>– Какие преимущества имеет схема производства азотной кислоты при двух давлениях (рис.) по сравнению со схемой при едином давлении?</p> <div data-bbox="1070 667 1825 1005" data-label="Diagram"> </div> <p>– Производство аммиака из природного газа можно представить химической схемой:</p> $\text{CH}_4 + 2\text{H}_2\text{O} = \text{CO}_2 + 4\text{H}_2$ $3\text{H}_2 + \text{N}_2 = 2\text{NH}_3$ <p>или суммарным уравнением <math>3\text{CH}_4 + 6\text{H}_2\text{O} + 4\text{N}_2 = 3\text{CO}_2 + 8\text{NH}_3</math>.</p> <p>Теоретически на производство 1т <math>\text{NH}_3</math> необходимо затратить 494 м<sup>3</sup> природного газа (метана). Реальный расходный коэффициент составляет более 1000 м<sup>3</sup>/1т <math>\text{NH}_3</math>. Назовите возможные причины дополнительного расхода природного газа.</p> <p>– Как влияет давление на сажеобразование в реакции <math>\text{CO} + \text{H}_2 = \text{C}_{\text{тв}} + \text{H}_2\text{O}</math> ?</p> <p>– Зависимость степени превращения <math>x(\tau)</math> при температурах <math>T_1</math> и <math>T_2 &gt; T_1</math> для эндотермической и экзотермической реакций в реакторе ИВ (или ИС-п) представлена на рис.</p> |

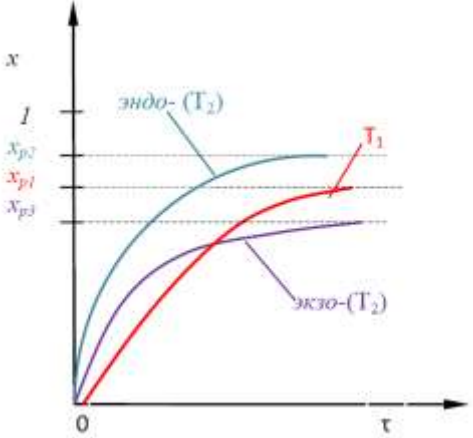
| Код индикатора             | Индикатор достижения компетенции  | Оценочные средства   |
|----------------------------|---|--|
|                            |   |  <p>○ штриховыми линиями показаны равновесные степени превращения <math>x_p</math> для тех же условий<br/> Какой температурный режим будет оптимальным для обеспечения максимальной интенсивности процесса с экзотермической и эндотермической реакцией?</p>  |
| <b>Химические реакторы</b> |   |  |
| ОПК-4.1                    | Определяет технические средства на производстве для обеспечения технологических процессов | <ul style="list-style-type: none"> <li>– Обжиг ZnS проводится в наклонном трубчатом реакторе. Частицы твердого вещества движутся со скоростью 11,5 см/с. Известно, что при данных условиях за 1 мин степень превращения ZnS составляет 65 %. Определить длину реактора, обеспечивающую 95% степень превращения исходного сырья, если обжиг проводится в кинетической области. При решении можно использовать справочные таблицы с формулами.</li> <li>– Изобразите схему реактора ИС-н. Выведите уравнения, описывающие режим ИС-н.</li> <li>– Изобразите схему реактора ИВ. Выведите уравнения, описывающие режим ИВ.</li> <li>– Изобразите схему реактора ИС-п. Выведите уравнения, описывающие режим ИС-п.</li> <li>– Докажите, что модель каскада реакторов идеального смешения является промежуточной между моделями идеального вытеснения и идеального смешения.</li> <li>– По фазовому составу реакционной смеси реакторы классифицируются на:<br/> а) стационарные, нестационарные,</li> </ul> |

| Код индикатора  | Индикатор достижения компетенции   | Оценочные средства   |                                       |      |                      |      |   |      |                                      |     |  |   |
|---|--|--|---------------------------------------|------|----------------------|------|---|------|--------------------------------------|-----|--|---|
|   |  | <p>б) периодические, непрерывные, полунепрерывные,<br/> в) политермические, адиабатические, изотермические, автотермические,<br/> г) реактора для проведения гомогенных и гетерогенных процессов.<br/> – Что характеризует адиабатический режим работы аппарата:<br/> а) реакция в реакторе идет с поглощением тепла,<br/> б) процесс в реакторе идет при постоянном давлении,<br/> в) отсутствует теплообмен с окружающей средой,<br/> г) объем реакционной смеси в реакторе в ходе процесса не меняется.</p>   |                                       |      |                      |      |   |      |                                      |     |  |   |
| ОПК-4.2   | Оценивает и контролирует параметры и эффективность технологических процессов, свойства сырья и готовой продукции в области химической технологии | <p>– Почему для достижения той же степени превращения при одинаковых условиях проведения реакции в проточном реакторе идеального смешения требуется существенно большее время пребывания реакционной смеси, чем в реакторе идеального вытеснения или в периодическом реакторе идеального смешения?<br/> – Составьте кинетические уравнения сложных реакций по каждому из веществ, участвующих в реакции, протекающей по схеме</p> $A + B \xrightarrow{k_1} P + C$ $A + P \xrightarrow{k_2} C + D$ <p>– Тепловым расчетом определить температуру, до которой необходимо нагреть аммиачно-воздушную смесь, чтобы процесс окисления аммиака протекал автотермично.<br/> Данные для расчета:</p> <table border="1" data-bbox="824 1054 2130 1281"> <tbody> <tr> <td>Степень превращения <math>NH_3</math> в <math>NO</math>, %</td> <td>96,0</td> </tr> <tr> <td>Степень абсорбции, %</td> <td>96,5</td> </tr> <tr> <td>Содержание аммиака в сухой аммиачно – воздушной смеси, % (масс.).</td> <td>10,0</td> </tr> <tr> <td>Температура конверсии, <math>^{\circ}C</math>:</td> <td>800</td> </tr> <tr> <td>Теплопотери в окружающую среду, % от прихода теплоты</td> <td>5</td> </tr> </tbody> </table> <p>– Для достижения максимальной интенсивности процесса с обратимой экзотермической реакцией первого порядка оптимальным температурным режимом является<br/> а) процесс проводят при максимально допустимой температуре.<br/> б) процесс начинается при высокой температуре, затем в ходе процесса (по мере увеличения степени превращения) ее снижают по линии оптимальных температур.</p> | Степень превращения $NH_3$ в $NO$ , % | 96,0 | Степень абсорбции, % | 96,5 | Содержание аммиака в сухой аммиачно – воздушной смеси, % (масс.). | 10,0 | Температура конверсии, $^{\circ}C$ : | 800 | Теплопотери в окружающую среду, % от прихода теплоты | 5 |
| Степень превращения $NH_3$ в $NO$ , %                             | 96,0   |  |                                       |      |                      |      |   |      |                                      |     |  |   |
| Степень абсорбции, %  | 96,5   |  |                                       |      |                      |      |   |      |                                      |     |  |   |
| Содержание аммиака в сухой аммиачно – воздушной смеси, % (масс.). | 10,0   |  |                                       |      |                      |      |   |      |                                      |     |  |   |
| Температура конверсии, $^{\circ}C$ :                              | 800  |  |                                       |      |                      |      |   |      |                                      |     |  |   |
| Теплопотери в окружающую среду, % от прихода теплоты              | 5  |  |                                       |      |                      |      |   |      |                                      |     |  |   |

| Код индикатора | Индикатор достижения компетенции  | Оценочные средства   |
|----------------|---|--|
|                |   | <p>в) процесс проводят при минимально допустимой температуре<br/>г) температура не влияет на интенсивность процесса</p> <p>– Показатели процесса в реакторе это:<br/>а) степень превращения <math>x</math>, селективность <math>S</math>, выход продукта <math>E</math>, а так же профили концентрации, степени превращения и температуры в реакторе, их изменение во времени<br/>б) схема превращения и тип реакций (вид кинетических уравнений), энергия активации, тепловой эффект; для неизотермических процессов – параметры теплоотвода (коэффициенты теплопередачи, величина поверхности теплообмена, теплофизические свойства потока.).<br/>в) состав исходной реакционной смеси (исходные концентрации реагентов <math>C_{i0}</math>), объем поступающего потока (нагрузка на реактор <math>V_0</math>), температуры входного потока <math>T_0</math>, хладагента <math>T_X</math> (для процессов с теплоотводом) или в реакторе (для изотермического процесса – <math>T</math>).<br/>г) исследование влияния условий процесса и характеристик (свойств) его составляющих на показатели работы реактора, а также выявление особенностей процесса и режима.</p> <p>– В какой области осуществляется гетерогенный процесс, если повышение температуры приводит к значительному возрастанию скорости процесса?<br/>а) в переходной;<br/>б) во внутридиффузионной<br/>в) во внешнедиффузионной;<br/>г) в кинетической</p> |
| ОПК-4.3        | Прогнозирует и регулирует изменение параметров технологических процессов в зависимости от свойств сырья | <p>– В реакторе ИВ протекает последовательная реакция. Какие рекомендации можно сделать, чтобы добиться: а) максимального выхода промежуточного продукта; б) максимальной селективности по промежуточному продукту; в) максимального выхода конечного продукта?</p> <p>– Проведите анализ модели изотермических процессов ИС-п и ИВ-н с протеканием <b>простых необратимых реакций <math>A \rightarrow B</math> разного порядка</b> (характеристическое уравнение для <math>\tau</math>, зависимости <math>C(\tau)</math> и <math>x(\tau)</math>). Влияние концентрации исходного вещества, температуры на изменение функции <math>x(\tau)</math>.</p> <p>– Проведите анализ изотермических процессов ИС-п и ИВ-н с протеканием <b>простой обратимой реакции первого порядка</b> (зависимость <math>x(\tau)</math>, влияние концентрации исходного вещества на изменение функции <math>x(\tau)</math>). Влияние температуры на скорость и интенсивность</p>  |

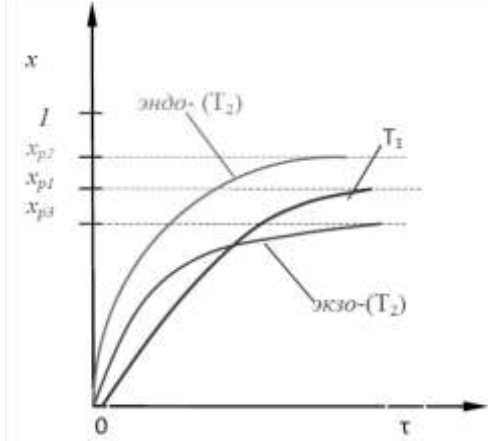
| Код индикатора | Индикатор достижения компетенции | Оценочные средства  |
|----------------|----------------------------------|---|
|                |                                  | <p>процесса в случае экзо- и эндотермических реакций).</p> <ul style="list-style-type: none"> <li>– Проведите анализ изотермических процессов ИС-п и ИВ-н с протеканием <b>сложной реакции с параллельной схемой превращения</b> (зависимости <math>CA(\tau)</math>, <math>x_A(\tau)</math>, <math>CR(\tau)</math>, <math>CS(\tau)</math>). Влияние температуры на интенсивность и селективность процесса).</li> <li>– Проведите анализ изотермических процессов в реакторе ИС-п и ИВ-н с протеканием <b>сложной реакции с последовательной схемой превращения</b> (зависимости <math>CA(\tau)</math>, <math>x_A(\tau)</math>, <math>CR(\tau)</math>, <math>CS(\tau)</math>). Максимальный выход продукта R (<math>CR_{max}</math>). Влияние температуры на интенсивность, <math>CR_{max}</math> и селективность процесса).</li> <li>– Процесс осуществляется с протеканием <b>простой обратимой реакции первого порядка</b></li> </ul> $A \xrightleftharpoons[k_2]{k_1} R$ <p>Зависимость степени превращения <math>x(\tau)</math> при температурах <math>T_1</math> и <math>T_2 &gt; T_1</math> для эндотермической и экзотермической реакций в реакторе ИВ (или ИС-п) представлена на рис.</p>  <p>штриховыми линиями показаны равновесные степени превращения <math>x_p</math> для тех же условий. Какой температурный режим будет оптимальным для обеспечения максимальной интенсивности процесса с экзотермической и эндотермической реакцией?</p> |

| <i>Код индикатора</i>                            | <i>Индикатор достижения компетенции</i>   | <i>Оценочные средства</i>  |
|--|---|--|
| <b>Процессы и аппараты химической технологии</b> |   |  |
| ОПК-4.1  | Определяет технические средства на производстве для обеспечения технологических процессов | <p><b>Теоретические вопросы:</b></p> <ol style="list-style-type: none"> <li>1. Классификация основных процессов и аппаратов химической технологии</li> <li>2. Анализ и расчет химической аппаратуры в химической технологии</li> <li>3. Общие положения о составлении материальных и тепловых балансов</li> <li>4. Основы технической гидравлики. Предмет и задачи технической гидравлики</li> <li>5. Основы гидродинамики</li> <li>6. Основные уравнения гидродинамики</li> <li>7. Основные критерии гидродинамического подобия</li> <li>8. Режимы движения реальной жидкости и потери напора</li> <li>9. Местные сопротивления потокам и расчет трубопроводов для транспорта жидкостей</li> <li>10. Расчет газопроводов</li> <li>11. Истечение жидкости через отверстия, штуцеры и водосливы</li> <li>12. Перемещение жидкостей. Насосы</li> <li>13. Разделение неоднородных систем</li> <li>14. Характеристика дисперсных систем</li> <li>15. Гравитационное осаждение</li> <li>16. Расчет производительности отстойников</li> <li>17. Аппаратура отстаивания коксохимического производства</li> <li>18. Фильтрация</li> <li>19. Центробежное осаждение и центробежное фильтрование</li> <li>20. Температурное поле и температурный градиент</li> <li>21. Тепловое подобие</li> <li>22. Теплопередача</li> <li>23. Теплопередача при постоянных температурах теплоносителей</li> <li>24. Теплопередача при переменных температурах теплоносителей</li> <li>25. Конструкция теплообменных аппаратов</li> <li>26. Трубчатые теплообменники</li> <li>27. Сравнительная характеристика теплообменных аппаратов</li> <li>28. Расчет теплообменных аппаратов</li> </ol> |

| Код индикатора   | Индикатор достижения компетенции   | Оценочные средства   |
|--|--|--|
| ОПК-4.2  | Оценивает и контролирует параметры и эффективность технологических процессов, свойства сырья и готовой продукции в области химической технологии | <p><b>Примерное задание на Курсовой проект:</b><br/> <b>Тема: «Расчёт оборудования участка подогрева исходной смеси ректификационной установки»</b><br/> <b>Цель работы:</b><br/> Гидравлический и тепловой расчет оборудования участка подогрева исходной смеси ректификационной установки.<br/> <b>Исходные данные:</b><br/> Смесь: метанол - толуол<br/> Массовая доля НКК <math>x_{нкк} = 0,50</math><br/> Расход смеси <math>G = 27000</math> кг/ч<br/> Начальная температура водяного пара <math>t_{1н} = 150</math> °С<br/> Конечная температура водяного пара <math>t_{1к} = 150</math> °С<br/> Начальная температура смеси <math>t_{2н} = 25</math> °С<br/> Конечная температура смеси <math>t_{2к} = 65</math> °С<br/> Давление водяного пара <math>P_{вп} = 480000</math> Па<br/> Геометрическая высота подъема <math>h_{геом} = 21</math> м</p>  |
| ОПК-4.3  | Прогнозирует и регулирует изменение параметров технологических процессов в зависимости от свойств сырья  | <p><b>Примерные практические задания:</b></p> <ol style="list-style-type: none"> <li>1. Расчёт скорости движения жидкости и определение режима ее движения по следующим исходным данным: исходная смесь хлороформ - уксусная кислота; массовая доля НК <math>x_{нк} = 0,26</math>; расход смеси <math>G = 23300</math> кг/ч; начальная температура водяного пара <math>t_{1н} = 160</math> °С; конечная температура водяного пара <math>t_{1к} = 160</math> °С; начальная температура смеси <math>t_{2н} = 30</math> °С; конечная температура смеси <math>t_{2к} = 61</math> °С; давление водяного пара <math>P_{вп} = 480000</math> Па; геометрическая высота подъема <math>h_{геом} = 21</math> м.</li> <li>2. Расчёт коэффициента гидравлического сопротивления по следующим исходным данным: исходная смесь хлороформ - уксусная кислота; массовая доля НК <math>x_{нк} = 0,26</math>; расход смеси <math>G = 23300</math> кг/ч; начальная температура водяного пара <math>t_{1н} = 160</math> °С; конечная температура водяного пара <math>t_{1к} = 160</math> °С; начальная температура смеси <math>t_{2н} = 30</math> °С; конечная температура смеси <math>t_{2к} = 61</math> °С; давление водяного пара <math>P_{вп} = 480000</math> Па; геометрическая высота подъема <math>h_{геом} = 21</math> м.</li> <li>3. Расчет стандартного кожухотрубного аппарата для процесса нагрева смеси по следующим исходным данным: исходная смесь хлороформ - уксусная кислота; массовая доля НК <math>x_{нк} = 0,26</math>; расход смеси <math>G = 23300</math> кг/ч; начальная температура водяного пара <math>t_{1н} = 160</math> °С; конечная температура водяного пара <math>t_{1к} = 160</math> °С; начальная температура смеси <math>t_{2н} = 30</math> °С; конечная температура смеси <math>t_{2к} = 61</math> °С; давление водяного пара <math>P_{вп} = 480000</math> Па; геометрическая высота подъема <math>h_{геом} = 21</math> м.</li> </ol> |
| <p><b>ОПК-5</b> Способен осуществлять экспериментальные исследования и испытания по заданной методике, проводить наблюдения и измерения с учетом требований техники безопасности, обрабатывать и интерпретировать экспериментальные данные</p> |  |  |

| <i>Код индикатора</i>  | <i>Индикатор достижения компетенции</i>   | <i>Оценочные средства</i>  |
|--|---|--|
| <b>Стандартизация, метрология и подтверждение соответствия</b> |   |  |
| ОПК-5.1  | Выбирает и применяет методы и средства измерения для определения свойств материалов и готовой продукции | <ul style="list-style-type: none"> <li>- Свод правил</li> <li>- Европейские модули. Подтверждение соответствия</li> <li>- Добровольное подтверждение соответствия</li> <li>- Сертификация</li> <li>- Участники системы сертификации</li> <li>- Схема сертификации 1С, 1Д</li> <li>- Сертификат соответствия</li> <li>- Виды подтверждения соответствия</li> <li>- Схема сертификации 7С, 4Д</li> <li>- Схема сертификации 5С, 2Д</li> <li>- Знак обращения на рынке.</li> <li>- Схема сертификации 4С, 3Д</li> <li>- Декларирование соответствия</li> <li>- Система сертификации</li> <li>- Схема сертификации 3С, 5Д</li> <li>- Добровольное подтверждение соответствия</li> <li>- Схема сертификации 2С, 6Д</li> <li>- Декларация о соответствии</li> <li>- Схема сертификации 6С, 7Д</li> <li>- Обязательная сертификация.</li> <li>- Объекты сертификации</li> <li>- НД, которыми подтверждают соответствие продукции</li> <li>- Виды декларирования соответствия</li> <li>- Схемы подтверждения соответствия</li> <li>- Содержание сертификата соответствия</li> <li>НД, которые собирает заявитель для декларирования соответствия</li> <li>- Применение схем 6С-7С, 2Д-4Д</li> <li>- Применение схем 1С-5С, 1Д</li> <li>- Объекты стандартизации</li> <li>- Схемы декларирования соответствия</li> <li>- схемы декларирования соответствия</li> <li>- Единство измерений</li> </ul> |

| <i>Код индикатора</i> | <i>Индикатор достижения компетенции</i> | <i>Оценочные средства</i>   |
|-----------------------|---|---|
|                       |   | <ul style="list-style-type: none"> <li>- Виды деятельности ГМК и Н</li> <li>- Вторичный эталон, его типы</li> <li>- Точность измерений</li> <li>- Компетенция Росстандарта в руководстве ГМС</li> <li>- Качественная характеристика ФВ</li> <li>- Основные характеристики измерений</li> <li>- Структура ГМС</li> <li>- Типы СИ</li> <li>- Количественная характеристика ФВ. Основное уравнение измерения</li> <li>- Поверка СИ</li> <li>- Области распространения ГМН</li> <li>- Виды измерений</li> <li>- Калибровка СИ</li> <li>- Классификация измерений по характеру зависимости измеряемой величины от времени</li> <li>- Виды поверок СИ</li> <li>- Государственный эталон</li> <li>- Виды измерений по способу получения результатов</li> <li>- Виды государственных эталонов</li> <li>- Схема передачи размера единиц величин</li> <li>- Общие правила конструирования системы единиц</li> <li>- Рабочий эталон</li> <li>- Главный правовой документ в области метрологии</li> <li>- Система единиц</li> <li>- Истинные значения ФВ</li> <li>- Виды погрешностей</li> <li>- Состав ГМС</li> <li>- Форма протокола результатов измерений</li> <li>- Систематическая погрешность</li> <li>- Вещественные меры. Погрешность меры</li> <li>- Абсолютная погрешность</li> <li>- Представление результата измерений в протоколе</li> <li>- Относительная погрешность</li> <li>- Правильность измерения</li> <li>- Кодирование продукции</li> </ul> |

| <i>Код индикатора</i> | <i>Индикатор достижения компетенции</i> | <i>Оценочные средства</i>  |
|-----------------------|---|--|
|                       |   | <ul style="list-style-type: none"> <li>- Взаимосвязь стандартизации с задачами метрологического обеспечения</li> <li>- Комплексная стандартизация</li> <li>- Структурные элементы при построении стандарта</li> <li>- Метод симплификации</li> <li>- Национальные стандарты РФ</li> <li>- Социальная и коммуникативная функции стандартизации</li> <li>- Метод типизации</li> <li>- Информационное обеспечение в области стандартизации</li> <li>- Метод агрегатирования</li> <li>- Правовое обеспечение стандартизации</li> <li>- Отличие органа, занимающегося стандартизацией, от органа по стандартизации</li> <li>- Метод оптимизации</li> <li>- НД по стандартизации</li> <li>- Национальный орган по стандартизации в РФ</li> <li>- Метод селекции</li> <li>- Направления деятельности Росстандарта</li> <li>- Области стандартизации РФ</li> <li>- Какие методы стандартизации приводят к уменьшению многообразия объектов стандартизации?</li> <li>- Правила и рекомендации по стандартизации (ПР и Р)</li> <li>- Требования к кодам</li> <li>- Опережающая стандартизация</li> <li>- Категории стандартов РФ</li> <li>- Разновидность кодов. Структура кода</li> <li>- Штрих - код</li> <li>- Системы стандартизации</li> <li>- Технический регламент</li> <li>- Иерархический метод классификации</li> <li>- Виды национальных стандартов</li> <li>- Уровни стандартизации в РФ</li> <li>- Метод унификации</li> <li>- Классификаторы технико-экономической и социальной информации</li> <li>- СТО <ul style="list-style-type: none"> <li>• Структурные элементы правовой, нормативной и технической документации:</li> </ul> </li> </ul> |

| <i>Код индикатора</i> | <i>Индикатор достижения компетенции</i>  | <i>Оценочные средства</i>   |
|-----------------------|--|---|
|                       |  | <ol style="list-style-type: none"> <li>1) Федерального закона;</li> <li>2) Технического регламента;</li> <li>3) Международного стандарта;</li> <li>4) Межгосударственного стандарта;</li> <li>5) Национального стандарта;</li> <li>6) Стандарта организации;</li> <li>7) Правил и рекомендаций</li> <li>8) Технических условий;</li> <li>9) Технологической инструкции;</li> <li>10) Руководящего документа;</li> <li>11) Методических указаний;</li> <li>12) Рабочей инструкции.</li> </ol> <p>Поиск стандарта по Указателю «Национальные стандарты» в соответствии с шифром раздела, подраздела, группы продукции (объекта) по Общероссийскому классификатору стандартов.</p> <ul style="list-style-type: none"> <li>• Провести статистическую обработку результатов измерений</li> <li>• Рассчитать погрешность (неопределенность результатов измерений)</li> <li>• Исключить грубые ошибки и промахи в результатах измерений</li> <li>• Провести повторную статистическую обработку результатов измерений с использованием компьютерных технологий</li> <li>• Составить стандартный протокол результатов измерений</li> <li>• Представить окончательный результат измерений в протоколе.</li> <li>• Сделать обоснованный выбор формы подтверждения соответствия химической продукции</li> <li>• Сделать обоснованный выбор схемы подтверждения соответствия химической продукции</li> </ul> |
| ОПК-5.2               | Проводит экспериментальные исследования и использует основные приёмы обработки и | <ul style="list-style-type: none"> <li>- Аккредитация испытательных лабораторий</li> <li>- Принципы подтверждения соответствия</li> <li>- Цели подтверждения на рынке</li> <li>- Идентификация продукции.</li> </ul>  |

| Код индикатора  | Индикатор достижения компетенции  | Оценочные средства   |
|---|---|--|
|   | представления полученных данных   | <ul style="list-style-type: none"> <li>- Знак соответствия</li> <li>- Перечень продукции, подлежащей обязательной сертификации</li> <li>- Порядок сертификации</li> <li>- Перечень продукции, подлежащей декларированию соответствия</li> <li>- цели и принципы подтверждения соответствия</li> <li>- Главные задачи ГМС</li> <li>- Оформление таблиц в ТД</li> <li>- Основные функции ТК по стандартизации</li> <li>- Цели стандартизации</li> <li>- Государственный контроль и надзор за соблюдением обязательных требований НД по стандартизации</li> <li>- Принципы КС</li> <li>- Службы стандартизации</li> <li>- Техническое регулирование</li> </ul> <p>Выполнение практических работ по изучению и анализу правовой и нормативной базы:</p> <ul style="list-style-type: none"> <li>- Типовые схемы сертификации;</li> <li>- Типовые схемы декларирования соответствия;</li> <li>- Составление заявки на сертификацию;</li> </ul> <ul style="list-style-type: none"> <li>- Составление заявки на декларирование соответствия</li> </ul> <ul style="list-style-type: none"> <li>• Провести оценку физико-химических и эксплуатационных свойств химической продукции</li> <li>• Провести сертификацию химической продукции с использованием НД по стандартизации</li> <li>• Провести сертификацию СМК.</li> <li>• Провести метрологическое обеспечение испытаний химической продукции</li> <li>• Провести анализ СМК химического предприятия</li> </ul> |
| <b>Планирование эксперимента и моделирование химико-технологических процессов</b> |   |  |
| ОПК-5.1   | Выбирает и применяет методы и средства измерения для определения свойств материалов и готовой продукции | <p>Особенности решения систем дифференциальных уравнений при моделировании ХТП</p> <p>Для необратимой реакции первого порядка:</p> $A \xrightarrow{k_1} B$ <p>Составить дифференциальное уравнение скорости изменения концентрации А. Решить полученное дифференциальное уравнение методом Эйлера, модифицированным методом Эйлера. Сделать вывод о точности каждого из методов в сравнении друг с другом.:</p>  |

| Код индикатора   | Индикатор достижения компетенции   | Оценочные средства   |
|--|--|--|
|  |  | $C^0_A = 0,7$ моль/л; $k_1 = 0,001$ 1/с; $h = 0,1$ (шаг интегрирования)  |
| ОПК-5.2  | Проводит экспериментальные исследования и использует основные приёмы обработки и представления полученных данных | <p>По данным работы [Кокс и химия. 1978. № 8. С.12–14] на основе ПФЭ 2<sup>4</sup> рассчитать значения коэффициентов линейной модели для прогнозирования показателей качества кокса <math>M_{25}</math> и <math>M_{10}</math>, сравнить их с предложенными в самой научной статье.</p> <p>При каком значении рН достигается практически полное осаждение <math>MnS</math> (<math>IP_{MnS} = 2.5 \cdot 10^{-10}</math>), содержащегося в растворе в количестве 0,005 моль, при употреблении 50 % избытка осадителя. Расчёт произвести на 1 л исследуемого раствора. Все численные расчёты произвести в табличном процессоре, аналитические записи предоставить в бумажном виде. Из каких соображений находится концентрация марганца <math>[Mn^{2+}]</math>, и между какими химическими формами осуществляется материальный баланс по сере избыточной концентрации осадителя?</p> |
| <b>Учебная - научно-исследовательская работа (получение первичных навыков научно-исследовательской работы)</b>   |  |  |
| ОПК-5.1  | Выбирает и применяет методы и средства измерения для определения свойств материалов и готовой продукции          | <ul style="list-style-type: none"> <li>– Получение данных по химическому и гранулометрическому составу исходных сырьевых материалов, определение физико-химических свойств сырья</li> <li>– Получение данных по качеству готового продукта химической технологии</li> <li>–</li> <li>– Разрабатывает научно-обоснованные шихтовые условия и технологические режимы для повышения качества продукции, а также компенсационные мероприятия для снижения негативного воздействия в результате неконтролируемого изменения шихтовых условий или параметров технологического режима</li> </ul>  |
| ОПК-5.2  | Проводит экспериментальные исследования и использует основные приёмы обработки и представления полученных данных | <ul style="list-style-type: none"> <li>– Экспериментально проводит исследуемые технологические процессы в лабораторных условиях</li> <li>– Анализирует результаты и составляет отчет по исследованию</li> </ul>  |
| <b>ОПК-6 Способен понимать принципы работы современных информационных технологий и использовать их для решения задач профессиональной деятельности</b> |  |  |
| <b>Информатика и информационные технологии</b>   |  |  |
| ОПК-6.1  | Осуществляет поиск,  | <b>Вопросы к зачету:</b>   |

| <i>Код индикатора</i> | <i>Индикатор достижения компетенции</i>                               | <i>Оценочные средства</i>   |
|-----------------------|---|---|
|                       | анализ и синтез информации с использованием информационных технологий | <ol style="list-style-type: none"> <li>1. Дайте определение информации. Охарактеризуйте основные информационные процессы: сбор, передача, обработка и накопление. Приведите примеры для каждого процесса.</li> <li>2. В чем разница между данными и информацией? Опишите процессы преобразования данных в информацию в контексте решения практических задач.</li> <li>3. Опишите архитектуру вычислительной системы (принципы фон Неймана). Назовите основные компоненты и их назначение.</li> <li>4. Перечислите основные составляющие современных компьютеров. Какие характеристики они имеют? Какие характеристики компьютера в наибольшей степени влияют на его производительность при вычислениях, при чтении и записи данных?</li> <li>5. Классифицируйте периферийное оборудование. Приведите примеры и укажите сферы применения каждого типа. Какие характеристики имеет периферийное оборудование?</li> <li>6. Представьте классификацию программного обеспечения. Охарактеризуйте назначение каждого класса. Для каждого класса приведите примеры программного обеспечения из Реестра российского и евразийского программного обеспечения, а также примеры проприетарного и свободного программного обеспечения, укажите их назначение и компанию-разработчика.</li> <li>7. Что относится к служебным программам (утилитам)? Назовите основные функции утилит и объясните их необходимость. Приведите примеры утилит из Реестра российского и евразийского программного обеспечения, а также примеры проприетарных утилит и утилит, относящихся к свободному программному обеспечению, укажите их назначение и компанию-разработчика.</li> <li>8. Что относят к системному программному обеспечению? Приведите примеры российских и зарубежных операционных систем. В чем основное назначение операционных систем? Какие функции выполняет операционная система? На какие классы можно разделить операционные системы? Приведите примеры операционных систем из Реестра российского и евразийского программного обеспечения, а также примеры проприетарных и свободных операционных систем, укажите вид устройства, для которого предназначена операционная система и компанию-разработчика. Может ли одна и та же операционная система работать на разных типах устройств (персональный компьютер, сервер, мобильное устройство, устройства устройства интернета вещей)? Что такое встраиваемая операционная система? В чем ее особенности? К какому типу программного обеспечения можно отнести драйверы?</li> <li>9. Опишите эталонную модель взаимодействия открытых систем (ISO/OSI). Какие функции выполняют основные уровни (физический, канальный, сетевой, транспортный, прикладной)?</li> <li>10. Назовите основные характеристики локальных сетей. Что такое топология сети? Охарактеризуйте основные топологии локальных сетей.</li> <li>11. В чем отличие локальной вычислительной сети (LAN) от глобальной (WAN)? Какие физические средства и технологии используются для построения локальных и глобальных сетей? Какие устройства используются для построения локальных и глобальных сетей?</li> <li>12. Какие технологии беспроводной передачи данных существуют? Какие устройства их обеспечивают? Какие риски связаны с использованием публичных Wi-Fi сетей?</li> </ol> |

| <i>Код индикатора</i> | <i>Индикатор достижения компетенции</i> | <i>Оценочные средства</i>   |
|-----------------------|---|---|
|                       |   | <p>13. Перечислите основные сервисы Интернета. В чем их назначение? Какое аппаратное и программное обеспечение необходимо для их использования?</p> <p>14. Что представляют из себя современные телекоммуникационные технологии? Для каких целей они используются? В чем преимущества и недостатки телекоммуникационных технологий?</p> <p>15. Принципы работы информационно-поисковых систем. Стратегии поиска информации в профессиональных базах данных (например, СПС «КонсультантПлюс» или Научной электронной библиотеке elibrary.ru)?</p> <p>16. Что такое поисковые запросы? Принцип работы поисковых систем в сети Интернет. Использование логических операторов (AND, OR, NOT) и фильтров для сужения области поиска в справочно-правовых системах.</p> <p>17. Цифровая гигиена. Основные правила безопасного поведения в интернете.</p> <p>18. Социальная инженерия. Какие методы социальной инженерии наиболее распространены? Как распознать фишинговое письмо или поддельный сайт? Какие правила цифровой гигиены помогают защититься от этих угроз?</p> <p>19. Дайте определения понятиям: информационная безопасность, кибербезопасность, защита информации, уязвимость, угроза, атака. Опишите основные каналы утечки информации.</p> <p>20. Классификация методов защиты информации. Кратко охарактеризуйте их. Приведите примеры программно-аппаратных средств защиты.</p> <p>21. Триада информационной безопасности: конфиденциальность, целостность, доступность. Приведите примеры угроз, нарушающих каждую из характеристик, и способы их защиты.</p> <p>22. Конфиденциальность информации. Какими средствами обеспечивается конфиденциальность данных при хранении и передаче? Каковы последствия утечки конфиденциальной информации?</p> <p>23. Целостность данных. Как обеспечивается целостность информации? Чем отличается случайное искажение данных от преднамеренной модификации?</p> <p>24. Доступность информации. Что такое отказ в обслуживании (DoS/DDoS-атаки)? Какие организационные и технические меры направлены на обеспечение доступности информации?</p> <p>25. Что такое политика информационной безопасности организации? Какие принципы лежат в основе разграничения доступа к информации? Кратко охарактеризуйте их.</p> <p>26. Защита персональных данных. Какие нормативные акты в Российской Федерации регулируют защиту персональных данных? Какую ответственность несёт организация за утечку персональных данных?</p> <p>27. Дайте определение понятию «государственная тайна». Какие нормативные акты в Российской Федерации регулируют государственной тайны? Каков порядок допуска сотрудников к сведениям, составляющим государственную тайну, и меры ответственности за ее разглашение?</p> <p>28. Что такое электронная подпись (простая и усиленная)? Объясните ее роль в обеспечении юридической значимости документооборота и защите от подделки.</p> <p>29. Безопасность мобильных устройств и публичных сетей.</p> <p>30. Какие риски связаны с использованием публичных Wi-Fi сетей? Какие меры снижают эти риски?</p> |

| Код индикатора | Индикатор достижения компетенции   | Оценочные средства   |
|----------------|--|--|
|                |  | <p>31. Кибербезопасность систем, реализующих интенсивное использование данных и использующих технологии искусственного интеллекта.</p> <p>32. Уязвимости и безопасность больших языковых моделей.</p> <p>Кибербезопасность интернета вещей.</p> <p><b>Примеры практических заданий к зачету:</b></p> <p>С помощью информационно-поисковых систем произведите поиск информации по заданной тематике:</p> <ul style="list-style-type: none"> <li>– нормативное регулирование искусственного интеллекта в России и мире;</li> <li>– защита персональных данных в информационных системах;</li> <li>– нормы административной и уголовной ответственности за нарушения в области информационной безопасности;</li> </ul> <p>Представьте информацию, полученную с помощью информационно-поисковых систем, в облачном хранилище. Создайте папку в облачном хранилище и предоставьте к ней доступ преподавателю с правом на чтение. Разместите в папке найденные вами документы, разделив их на подпапки по содержанию или источникам. Анализ полученной информации сделайте с помощью онлайн-офиса и разместите документ в ранее созданной папке в облачном хранилище.</p>  |
| ОПК-6.2        | Применяет технологии обработки данных, выбора данных по критериям; строит типичные модели решения предметных задач по изученным образцам | <p><b>Вопросы к зачету:</b></p> <ol style="list-style-type: none"> <li>1. Дайте определение облачным технологиям. Опишите модели обслуживания: IaaS, PaaS, SaaS. Приведите примеры сервисов для каждой модели.</li> <li>2. Облачные хранилища данных: принцип организации, назначение, обеспечение безопасности. Приведите примеры облачных хранилищ для личного использования.</li> <li>3. Какие возможности совместной работы над текстовыми и табличными документами предоставляет онлайн-офис (Google Docs, Яндекс Документы, MSOffice 365, Мой Офис Документы Онлайн и др.)? Опишите инструменты управления версиями и комментирования.</li> <li>4. Какие возможности совместной работы над текстовыми и табличными документами предоставляет онлайн-офис (с MSOffice 365)? Опишите инструменты управления версиями и комментирования.</li> <li>5. Что такое искусственный интеллект? В чем отличие между генеративным искусственным интеллектом и экспертными системами?</li> <li>6. Примеры использования ИИ для повышения эффективности деятельности: в промышленности, в бизнесе, при обучении, в личной жизни.</li> <li>7. Основные приемы обработки текстовой информации в настольных текстовых процессорах (MS Word, LibreOffice Writer, OpenOffice Writer, МойОфис Документы и др.) и онлайн-офисе (Google Docs, Яндекс Документы, MSOffice 365, Мой Офис Документы Онлайн и др.): форматирование страницы, шрифта, абзаца, перечислений (списков). Разрывы страниц и разрывы разделов. Приемы автоматизации форматирования: формат по образцу, стилями.</li> <li>8. Способы организации навигации по документу. Стили форматирования. Автоматическая сборка</li> </ol> |

| Код индикатора | Индикатор достижения компетенции | Оценочные средства   |
|----------------|----------------------------------|--|
|                |                                  | <p>оглавления.</p> <p>9. Дополнительные возможности текстовых редакторов: вставка специальных символов (отсутствующих на клавиатуре), поиск и замена, расстановка переносов, нумерация страниц, проверка правописания.</p> <p>10. Вставка и форматирование таблиц: несколько способов создания таблиц в текстовом документе, объединение и разделение ячеек, автоподбор ширины столбцов, шапка таблицы, сортировка данных внутри таблицы и другие возможности. Внедрение и связывание в текстовом документе таблиц из табличных редакторов (технология OLE).</p> <p>11. Графические объекты в текстовых редакторах: изображения, фигуры, SMART-объекты, диаграммы. Как вставить изображение из файла или из сети Интернет? Приемы позиционирования графических объектов. Другие действия с графическими объектами. Внедрение и связывание в текстовом документе диаграмм из табличных редакторов (технология OLE).</p> <p>12. Создание математических формул с помощью встроенного редактора формул. Использование табличной верстки для позиционирования формул на странице.</p> <p>13. Дополнительные возможности текстовых редакторов: колонтитулы, сноски (обычные и концевые), автоматическая нумерация рисунков и таблиц, экспресс-блоки (автотекст), поля формы и защита документов, макросы.</p> <p>14. Коллективная работа над документом: примечания, отслеживание изменений, управление версиями, совместное редактирование в реальном времени в облачных сервисах</p> <p>15. Форматы для сохранения и экспорта текстового документа. Использование шаблонов документов для упрощения создания типовых документов.</p> <p>16. Критерии качественного дизайна презентации: визуальная иерархия, единый стиль (шрифты, цвета, шаблоны), баланс текста и графики, правил использования анимации и переходов.</p> <p>17. Принципы создания эффективных мультимедийных презентаций. Инструменты для работы с анимацией, триггерами. Мастер слайдов для автоматизации процесса создания презентаций.</p> <p>18. Использование искусственного интеллекта в процессе создания презентаций. Какие задачи при разработке презентации могут быть автоматизированы с помощью ИИ? Возможности сервисов Gamma.app, Beautiful.ai и аналогичных. Преимущества и риски использования ИИ при подготовке презентаций.</p> <p><b>Примеры практических заданий к зачету:</b></p> <p>Представьте информацию, полученную с помощью информационно-поисковых систем, в облачном хранилище.</p> <p>1) Организация доступа. Создайте папку в облачном хранилище (Google Drive, OneDrive или Яндекс.Диск) и предоставьте к ней доступ участникам группы и преподавателю с разными уровнями прав: редактирование, комментирование, просмотр. Разместите в папке найденные вами документы, разделив их на подпапки по содержанию или источникам.</p> <p>2) Анализ полученной информации сделайте с помощью онлайн-офиса и разместите документ в ранее</p> |

| Код индикатора | Индикатор достижения компетенции | Оценочные средства   |
|----------------|----------------------------------|--|
|                |                                  | <p>созданной папке в облачном хранилище. Разделите документ на разделы, предусмотрите навигацию. Сопровождайте обзор ссылками на найденные документы в глобальных информационных системах или созданном облачном хранилище. Документ должен содержать не менее двух перечислений (списков), хотя бы одну таблицу и не менее двух иллюстраций.</p> <p>3) Совместное редактирование. Каждый участник группы должен:</p> <ul style="list-style-type: none"> <li>– внести свой вклад в редактирование документа;</li> <li>– оставить не менее двух комментариев к фрагментам текста, предложив улучшения;</li> <li>– использовать режим «предложить правку» (если доступен) для спорных изменений;</li> <li>– ответить на комментарии других участников.</li> </ul> <p>4) Управление версиями. Просмотрите историю изменений (версии документа), сделайте скриншот истории изменений. Восстановить одну из предыдущих версий.</p> <p>Экспорт и обмен. Экспортируйте готовый документ в форматы .docx и .pdf. Настройте ссылку для доступа к финальной версии с ограничением (например, только просмотр или комментирование).</p> <p><b>Примеры заданий к рубежному контролю:</b></p> <p>Создайте многостраничный текстовый документ – реферат на заданную тематику, содержащий титульный лист, оглавление, непосредственно текст реферата, список использованных источников, не менее двух приложений (в том числе приложение с математическими формулами, соответствующими типовым расчетам специальности).</p> <p>Текст реферата должен быть разбит на разделы. Не менее двух разделов реферата должны иметь заголовки третьего уровня. Реферат должен содержать не менее трех перечислений (списков), не менее пяти рисунков, не менее двух таблиц. Автопереносы в тексте реферата должны быть включены. Страницы реферата должны иметь автоматическую нумерацию. Оглавление реферата должно быть построено автоматически.</p> <p>Оформление реферата должно быть выполнено в соответствии со стандартами учебного заведения (СМК):</p> <ul style="list-style-type: none"> <li>– изучить параметры форматирования страницы, шрифта, абзаца;</li> <li>– изучить работу с перечислениями (списками);</li> <li>– изучить работу с разделами;</li> <li>– изучить приемы автоматизации форматирования (формат по образцу, работа со стилями);</li> <li>– изучить работу с редактором формул;</li> <li>– изучить механизмы расстановки переносов, нумерации страниц, сборки оглавления;</li> <li>– изучить приемы позиционирования объектов (рисунков, таблиц, формул) в тексте; для позиционирования формул на странице рекомендуется использовать табличный дизайн.</li> </ul> <p>Провести проверку оценку качества текста работы на заимствования с использование сервисов антиплагиата.</p> |

| Код индикатора | Индикатор достижения компетенции | Оценочные средства  |
|----------------|----------------------------------|---|
|                |                                  | <p>Примеры темы рефератов:</p> <ol style="list-style-type: none"> <li>19. Информационная революция и трансформация экономики: от индустриального к цифровому обществу</li> <li>20. Индустрия 4.0</li> <li>21. Электронное правительство как инструмент построения информационного общества</li> <li>22. Системы искусственного интеллекта, классификация, особенности</li> <li>23. Применение больших языковых моделей в профессиональной деятельности: кейсы и ограничения</li> <li>24. Мультиагентные системы как этап развития искусственного интеллекта</li> <li>25. Голосовые помощники</li> <li>26. Промышленный интернет вещей: архитектура, протоколы и стандарты связи</li> <li>27. Современные экосистемы умного дома</li> <li>28. Кибербезопасность интернета вещей</li> <li>29. Уязвимости и безопасность больших языковых моделей</li> <li>30. Социальная инженерия: как злоумышленники манипулируют людьми</li> <li>31. Цифровая гигиена</li> <li>32. Информационная безопасность в эпоху цифрового государства</li> </ol> <p><b>Примеры практических заданий к зачету:</b></p> <ol style="list-style-type: none"> <li>1. Используя математические функции табличного процессора, создайте формулу для вычисления значения функции <math>y</math> от <math>x</math>: <math display="block">y(x) = \left  \frac{2x}{\sqrt[5]{ e^{x+0,3} }} \right  \sqrt{\sin \pi x}.</math> </li> <li>2. Группа из 25 студентов сдает на зачет с оценкой три контрольных работы. Вычислить средний балл каждого студента и в зависимости от него выставить общую оценку за зачет по правилу: <ul style="list-style-type: none"> <li>– менее 2,8 – неудовлетворительно;</li> <li>– от 2,8 до 3,5 включительно – удовлетворительно;</li> <li>– более 3,5 и менее 4,5 – хорошо;</li> <li>– 4,5 и более – отлично.</li> </ul> </li> </ol> <p><b>Примеры заданий к рубежному контролю:</b></p> <ol style="list-style-type: none"> <li>1. Постройте график параметрически заданной функции для заданных параметров <math>a</math> и <math>b</math> в заданном интервале переменной <math>t</math>: <math display="block">\begin{cases} x(t) = a \cdot \sin t, \\ y(t) = b \cdot \cos t; \end{cases} a = 1, b = 2, t \in [0; 6\pi], \Delta t = 0,1.</math> </li> </ol> |

| Код индикатора | Индикатор достижения компетенции   | Оценочные средства  |
|----------------|--|---|
|                |  | <p>Проанализируйте, как меняется график функции в зависимости от значений параметров а и b (увеличивайте и уменьшайте значения параметров по модулю, берите значения параметров с различными знаками).</p> <p>2. Постройте в табличном процессоре график кусочно-заданной функции в зависимости от диапазона величины x с использованием математических и условных функций:</p> $z = \begin{cases} \frac{\sqrt{ x^2 - 3  + 4}}{\ln 2}, & \text{если } x \in (-2; 2); \\ \cos\left(\frac{\pi}{24}x\right), & \text{если } x \in [3; 5]; \\ e^{\sin x}, & \text{иначе} \end{cases}$ <p>На графике корректно отобразите разрывы первого и второго рода.</p> <p>3. В таблице «Сотрудники строительного управления» с полями (Таб №, ФИО, Разряд, Оклад, Должность по заданным критериям произведите поиск информации:</p> <ul style="list-style-type: none"> <li>– по табельному номеру получите ФИО;</li> <li>– по ФИО получите Оклад.</li> </ul> <p>Создайте формулы для ответа на вопросы:</p> <ul style="list-style-type: none"> <li>– сколько человек имеет 14-ый разряд;</li> <li>– сколько человек имеет фамилию на «К»;</li> <li>– каков суммарный оклад администраторов;</li> <li>– чему равен средний оклад водителей.</li> </ul> <p>На какие из этих вопросов можно получить ответ с помощью фильтрации данных?</p> <p>Определите сумму окладов по разрядам и постройте диаграмму по полученным данным. Тип диаграммы выберите самостоятельно.</p> |
| ОПК-6.3        | Использует современные информационные технологии для решения задач профессиональной деятельности | <p><b>Вопросы к зачету:</b></p> <p>1. Представление числовой информации в настольных табличных процессорах (MS Excel, LibreOffice Calc, OpenOffice Calc, МойОфис Таблица) и онлайн-офисе (Google Sheets, Яндекс Документы, MSOffice 365, Мой Офис Документы Онлайн и др.): книга, лист, ячейка, диапазон, строка формул? Какие типы данных можно вводить в ячейки? Автозаполнение (маркер заполнения)? Типы ссылок на ячейки: относительные, абсолютные, смешанные. Задание имен для ячеек и диапазона ячеек. Операции с матрицами в табличном процессоре.</p> <p>2. Возможности табличных процессоров для проведения математических и инженерных расчетов: встроенные математические и статистические функции, получение математических констант.</p> <p>3. Средства визуализации данных в табличных процессорах: диаграммы и графики. Какие типы</p>  |

| Код индикатора | Индикатор достижения компетенции | Оценочные средства  |
|----------------|----------------------------------|---|
|                |                                  | <p>диаграмм наиболее часто используются для сравнения, анализа динамики, выявления структуры? Как настроить подписи данных, оси, сетку, область построения диаграммы, легенду, добавить название диаграммы? Внедрение и связывание в текстовом документе таблиц из табличных редакторов (технология OLE).</p> <ol style="list-style-type: none"> <li>4. Особенности диаграмм и графиков с накоплением и нормированных. Построение сводной диаграммы в табличном процессоре.</li> <li>5. Дополнительные настройки диаграмм и графиков: добавление, редактирование, удаление рядов данных, добавление вспомогательной оси и линии тренда. Разновидности линии тренда. На каких видах диаграмм и графиков может быть построена линия тренда? Для каких целей линия тренда используется при анализе данных?</li> <li>6. Логические функции и условные вычисления в табличных процессорах.</li> <li>7. Условное форматирование ячеек в табличных редакторах. Цветовая шкала для визуального анализа данных.</li> <li>8. Сортировка в табличных процессорах: простая и многоуровневая. Фильтрация данных в табличных процессорах: автофильтр, расширенный фильтр, текстовый фильтр «Содержит». Промежуточные итоги и структурирование данных.</li> <li>9. Функции подсчета итогов, в т. ч. с условиями.</li> <li>10. Поиск и подстановка данных в табличных процессорах: функция ВПР (VLOOKUP) и ее альтернативы (ИНДЕКС + ПОИСКПОЗ (INDEX+MATCH), ПРОСМОТРХ (XLOOKUP)).</li> <li>11. Сводные таблицы: назначение, основные элементы (строки, столбцы, значения, фильтры. Что такое агрегирующая функция? Какой она может быть?</li> <li>12. Что такое «умная таблица»? Как ее создать? Какие преимущества она дает?</li> <li>13. Способы решения алгебраических уравнений и систем уравнений.</li> <li>14. Какие практико- ориентированных задачи могут быть решены инструментами «Подбор параметра» и «Поиск решения».</li> </ol> <p>Как в табличном процессоре защитить лист от редактирования, оставив возможность ввода данных в определённые ячейки? Возможности для совместной работы в таблицах в онлайн-офисе (Google Sheets, Яндекс Документы, MSOffice 365, Мой Офис Документы Онлайн и др.): комментарии, история версий, одновременное редактирование.</p> <p><b>Примеры практических заданий к зачету:</b></p> <ol style="list-style-type: none"> <li>1. Дана таблица среднемесячных загрязнений воздуха (<math>\text{мг}/\text{м}^3</math>) в некотором регионе. Необходимо: <ul style="list-style-type: none"> <li>– выполнить статистические расчеты.</li> <li>– определить месяц, имеющий минимальный / максимальный объем загрязнений;</li> <li>– визуализировать данные с помощью нескольких видов диаграмм.</li> <li>– построить линию тренда и сделать прогноз.</li> </ul> </li> <li>2. В табличном процессоре решите уравнение тремя способами:</li> </ol> |

| Код индикатора | Индикатор достижения компетенции | Оценочные средства   |
|----------------|----------------------------------|--|
|                |                                  | <ul style="list-style-type: none"> <li>– графически;</li> <li>– через Подбор параметра;</li> <li>– через Поиск решения.</li> </ul> $0,5^x - 3 = -(x + 1)^2$ <p><b>Примеры заданий к рубежному контролю:</b></p> <p>1. Призовой фонд спортивного общества составляет 25 тыс. руб. Каждый спортсмен получает 1 000 руб. за участие в соревнованиях, призы соревнований (набравшие более 75% от возможных баллов) получают по 2 000 тыс. руб. Оставшиеся деньги распределяются согласно набранным баллам. Распределите весь призовой фонд спортивного общества. В случае нехватки призового фонда для поощрения участников и призеров выведите соответствующее сообщение.</p> <p>2. Изучите предметную область, найдите и заполните данными таблицу «Удельные и объемные теплоты сгорания некоторых топлив» с полями (Вид топлива, Теплота сгорания, кДж/кг). Отсортируйте данные, настройте фильтрацию данных. Определите виды топлива с экстремальными и средними (в пределах 5% отклонений от среднего значения) значениями теплот сгорания. Определите количество видов топлива с теплотой сгорания в заданном интервале.</p> |

## ПРОФЕССИОНАЛЬНЫЕ КОМПЕТЕНЦИИ

### ПК-1 – Способен оценивать производственную ситуацию о параметрах и режимах в технологически связанных основных и вспомогательных процессах коксохимического производства

#### Химическая технология топлива и углеродных материалов

|        |  |  |
|--------|--|--|
| ПК-1.1 | Оценивает параметры и режимы в технологически связанных основных и вспомогательных процессах коксохимического производства | <p><b>Теоретические вопросы:</b></p> <ol style="list-style-type: none"> <li>1. Фракционный состав нефтей. Характеристика фракций в зависимости от назначения установки.</li> <li>2. Атмосферная перегонка нефтей.</li> <li>3. Термический крекинг. Цель. Сырьё для крекинга.</li> <li>4. Виды термического крекинга, продукты. Схема установки термического крекинга.</li> <li>5. Висбрекинг</li> <li>6. Коксование нефтяного сырья.</li> <li>7. Характеристика кокса. Цель. Схема установки. Сырьё. Характеристика продуктов.</li> <li>8. Пиролиз нефтяного сырья. Цель. Схема установки. Сырьё. Характеристика продуктов.</li> <li>9. Каталитический крекинг. Цель. Его характеристика.</li> <li>10. Схема каталитического крекинга. Характеристика продуктов</li> </ol> |
|--------|--|--|

| Код индикатора                         | Индикатор достижения компетенции | Оценочные средства  |
|--|----------------------------------|---|
|  |                                  | <p>11. Каталитический риформинг. Цель. Реакции. Его характеристика. Схема</p> <p>12. Алкилирование. Цель. Реакции. Характеристика. Схема установки алкилирования</p> <p>Характеристика продуктов</p> <p>13. Гидрокрекинг. Преимущества. Схема установки. Характеристика продуктов.</p> <p>14. Влияние давления процесса переработки нефти на групповой состав крекинг-бензинов.</p> <p><b>Примерное индивидуальное задание:</b></p> <p>1. Определить относительную плотность нефтепродукта <math>d_4^{20}</math>, если его <math>d_4^{15} = 0,7586</math>.</p> <p>2. Определите относительную плотность нефтепродукта при <math>250\text{ }^{\circ}\text{C}</math>, если его <math>d = 0,800</math>; <math>\kappa = 11,5</math>.</p> <p>3. Определите фугитивность жидкой нефтяной фракции при <math>170\text{ }^{\circ}\text{C}</math>, если критическая температура этой фракции <math>t_{кр} = 200\text{ }^{\circ}\text{C}</math>, критическое давление <math>P_{кр} = 2400\text{ кПа}</math>. Давление насыщенных паров фракции при <math>170\text{ }^{\circ}\text{C}</math> составляет <math>P = 800\text{ кПа}</math>.</p> <p>4. Мясляная фракция нефти имеет кинематическую вязкость при <math>20\text{ }^{\circ}\text{C}</math> и <math>50\text{ }^{\circ}\text{C}</math> соответственно <math>17,5 \cdot 10^{-6}</math> и <math>6,25 \cdot 10^{-6}\text{ м}^2/\text{с}</math>. Определите кинематическую вязкость нефти при <math>0\text{ }^{\circ}\text{C}</math> и <math>100\text{ }^{\circ}\text{C}</math>.</p> <p>5. Газовая смесь состоит из компонентов (% - объемы): <math>\text{H}_2 - 0,6</math>; <math>\text{CH}_4 - 15,9</math>; <math>\text{C}_2\text{H}_4 - 19,8</math>; <math>\text{C}_2\text{H}_6 - 14,9</math>; <math>\text{C}_3\text{H}_6 - 22,4</math>; <math>\text{C}_3\text{H}_8 - 4,7</math>; изо-<math>\text{C}_4\text{H}_8 - 6,9</math>; н-<math>\text{C}_4\text{H}_8 - 10,0</math>; <math>\text{C}_4\text{H}_6 - 2,6</math>; изо-<math>\text{C}_4\text{H}_{10}</math> и н-<math>\text{C}_4\text{H}_{10} - 2,2</math>.<br/>Определите мольный и массовый состав смеси.</p> <p><b>Задание на курсовую работу</b></p> <p>Рассчитать теоретический процесс газификации торфа сухим воздухом с получением воздушного генераторного газа.</p> <p>Элементный анализ торфа на сухую беззольную массу: <math>\text{C}^{\text{daf}} = 65\%</math>; <math>\text{H}^{\text{daf}} = 5\%</math>; <math>\text{O}^{\text{daf}} = 29\%</math>; <math>\text{S}^{\text{daf}} = 0,5\%</math>; <math>\text{N}^{\text{daf}} = 0,5\%</math>. Влажность торфа <math>W^p = 20\%</math>, зольность <math>A^p = 25\%</math>. Коэффициент избытка воздуха <math>\alpha = 0,4</math>.</p> <p>План курсовой работы:</p> <ol style="list-style-type: none"> <li>1. Рассмотреть теоретические основы и аппаратное оформление процесса газификации.</li> <li>2. Материальный баланс процесса газификации.</li> <li>3. Тепловой баланс процесса газификации.</li> <li>4. Возможности использования воздушного генераторного газа (с расчётом).</li> <li>5. Определить выход газа с <math>1000\text{ кг/ч}</math> торфа.</li> <li>6. Определить низшую теплоту сгорания воздушного генераторного газа.</li> </ol> |
| <b>Подготовка углей для коксования</b> |                                  |   |

| Код индикатора  | Индикатор достижения компетенции   | Оценочные средства  |
|---|--|---|
| ПК-1.1  | Оценивает параметры и режимы в технологически связанных основных и вспомогательных процессах коксохимического производства | <p><b>Примерный перечень вопросов к экзамену:</b></p> <ol style="list-style-type: none"> <li>1. Назначение углеподготовительного цеха. Требования к угольной шихте, поступающей на коксование.</li> <li>2. Технологические схемы УПЦ, «ДК» и «ДШ». Основное оборудование. преимущества и недостатки технологических схем.</li> <li>3. Дробление угля на коксохимическом предприятии. Оборудование, их характеристика. Назначение операции дробления углей, поступающих на коксование.</li> <li>4. Избирательное измельчение углей. Технологические схемы и используемое оборудование. Преимущества и недостатки избирательного измельчения по методу «Совако».</li> <li>5. Технология подготовки угольной шихты с использованием отделителей с «кипящим» слоем. Преимущества технологической схемы. Показатели работы, аппараты и их характеристика.</li> <li>6. Технология подготовки угольной шихты для коксования частично брикетированных шихт. Характеристика оборудования. Показатели работы. Преимущества и недостатки технологии.</li> <li>7. Связующие для брикетирования углей. Требования к связующим материалам. Классификация связующих.</li> <li>8. Технология подготовки шихты с использованием трамбования. Характеристика основного оборудования. Показатели работы КХП с использованием технологии коксования трамбованных шихт.</li> <li>9. Термическая подготовка углей перед коксованием. Технологические схемы. Характеристика основного оборудования (ПК-4).</li> <li>10. Показатели шихты и кокса при использовании схемы термической подготовки шихты.</li> <li>11. Технология загрузки угольной шихты в коксовые камеры при термоподготовке шихты. Основное оборудование.</li> </ol> <p><b>Задание на решение задач из профессиональной области</b></p> <ol style="list-style-type: none"> <li>1. Определить выход и зольность отходов обогащения угля, если известно: <ol style="list-style-type: none"> <li>1.1 Зольность рядового угля, поступающего на обогащение 32%; Выход концентрата 60% при его зольности 9,5%; Выход промпродукта 18% при его зольности 42%.</li> <li>1.2 Зольность рядового угля, поступающего на обогащение 22%; Выход концентрата 65% при его зольности 9,0%; Выход промпродукта 18% при его зольности 40%.</li> </ol> </li> </ol> |
| <b>Извлечение и переработка химических продуктов коксования</b> |  |   |
| ПК-1.1  | Оценивает параметры и режимы в технологически связанных основных и вспомогательных   | <p><i>Вопросы к экзаменам</i></p> <ol style="list-style-type: none"> <li>1. Состав и выход летучих химических продуктов коксования.</li> <li>2. Факторы, влияющие на выход и качество химических продуктов коксования</li> <li>3. Первичное охлаждение коксового газа и его необходимость. Охлаждение газа в газосборнике.</li> </ol>   |

| <i>Код индикатора</i> | <i>Индикатор достижения компетенции</i>        | <i>Оценочные средства</i>  |
|-----------------------|--|--|
|                       | <p>процессах коксохимического производства</p> | <p>Сущность и основные параметры этого процесса. Цикл газосборника.</p> <p>4. Первичное охлаждение коксового газа в первичных газовых холодильниках. Сравнительная характеристика холодильников различных конструкций. Очистка газа от смолы.</p> <p>5. Необходимость очистки газа от смолы и нафталина. Основное оборудование отделения конденсации и дешламации смолы Расположение оборудования. Транспортирование газа через аппаратуру цеха улавливания</p> <p>6. Выход аммиака при коксовании углей. Свойства и применение аммиака, необходимость его улавливания. Выход и состав надсмольной воды.</p> <p>7. Схемы переработки аммиачной воды без разложения солей связанного аммония и с их разложением. Параметры процессов.</p> <p>8. Свойства и применение сульфата аммония. Способы получения сульфата аммония. Отличительные особенности разных способов.</p> <p>9. Технология получения сульфата аммония по сатураторному способу.</p> <p>10. Физико-химические основы сатураторного процесса получения сульфата аммония (Влияние температуры, турбулизации маточного раствора в сатураторе, величины рН, характера и содержания примесей.)</p> <p>11. Технология получения сульфата аммония по бессатураторному способу. Условия ведения процесса. Её достоинства и недостатки.</p> <p>12. Технология выделения легких пиридиновых оснований из коксового газа методом отстаивания. Сущность метода. Зависимость качества пиридиновых оснований от различных факторов.</p> <p>13. Технология выделения легких пиридиновых оснований из коксового газа паровым методом. Сущность метода. Зависимость качества пиридиновых оснований от различных факторов.</p> <p>14. Ресурсы пиридиновых оснований и их распределение между газом, водой и смолой. Характеристика легких пиридиновых оснований и их применение. Физико-химические основы выделения пиридиновых оснований из коксового газа.</p> <p>15. Конечное охлаждение коксового газа. Его задачи. Способы.</p> <p>16. Состав, свойства и выход сырого бензола. Характеристика его компонентов</p> <p>17. Способы улавливания бензольных углеводородов из коксового газа. Характеристика поглотительных масел.</p> <p>18. Регенерация поглотительного масла. Технологическая схема.</p> <p>19. Улавливание бензольных углеводородов в скрубберах. Факторы, обуславливающие улавливание бензольных углеводородов.</p> |

| <i>Код индикатора</i> | <i>Индикатор достижения компетенции</i> | <i>Оценочные средства</i>   |
|-----------------------|---|---|
|                       |   | <p>20. Выделение бензольных углеводородов из поглотительного масла. Факторы, определяющие процесс десорбции. Способы выделения, их преимущества и недостатки</p> <p>21. Технологическая схема выделения бензольных углеводородов из поглотительного масла</p> <p>22. Образование сероводорода при коксовании. Свойства сероводорода. Методы очистки коксового газа от сероводорода. Основные принципы выбора способа очистки газов от сернистых примесей.</p> <p>23. Аммиачный метод улавливания сероводорода. Технология совместного извлечения аммиака и сероводорода из коксового газа.</p> <p>24. Основные этапы переработки сырого бензола. Предварительная ректификация сырого бензола.</p> <p>25. Сущность сернокислотной очистки фракции БТК</p> <p>26. Технологическая схема сернокислотной очистки фракции БТК</p> <p>27. Теоретические основы каталитической гидроочистки фракции БТК. Химизм процесса. Методы каталитической гидроочистки.</p> <p>28. Окончательная ректификация бензольных углеводородов</p> <p>29. Образование смолы при коксовании, состав и свойства смолы</p> <p>30. Подготовка смолы к переработке</p> <p>31. Технология ректификации каменноугольной смолы. Схема процесса.</p> <p>32. Очистка фракций смолы. Применение и способы переработки фракции смолы</p> <p>33. Переработка нафталиновой фракции. Пути повышения качества и коэффициентов извлечения нафталина.</p> <p>34. Очистка сточных вод коксохимических заводов. Важность проблемы. Источники образования стоков в КХП. Методы очистки сточных вод.</p> <p>35. Технология биохимического способа обесфеноливания сточных вод</p> <p>36. Получение инден-кумароновых смол. Условия получения. Технологическая схема.</p> <p>37. Технология получения фосфата аммония</p> <p>38. Клаус-процесс</p> <p>39. Технология каталитической гидроочистки</p> <p>40. Технология кругового фосфатного метода очистки коксового газа от аммиака.</p> <p><b>Задание для зачета</b></p> <p>Описать технологическую схему по рисунку:<br/> рис 1 газосборник круглого сечения<br/> рис. 2. Схема первичного охлаждения коксового газа в холодильниках с горизонтальным расположением труб</p> |

| <i>Код индикатора</i> | <i>Индикатор достижения компетенции</i> | <i>Оценочные средства</i>   |
|-----------------------|---|---|
|                       |   | <p>рис. 3. Схема переработки надсмольной воды с использованием солей связанного аммиака:<br/> рис.4. Схема получения сульфата аммония по сатураторному методу:<br/> рис 5. Схема бессатураторного способа получения сульфата аммония<br/> рис. 6. Схема производства фосфата аммония из аммиака коксового газа<br/> рис. 7.Схема улавливания аммиака из коксового газа круговым фосфатным способом<br/> рис. 8. Схема выделения пиридиновых оснований методом отстаивания<br/> рис. 9. Схема выделения пиридиновых оснований паровым методом<br/> рис.10. Схема совместного извлечения аммиака и сероводорода из коксового газа<br/> рис.11. Схема Клаус-процесса<br/> рис.12. Схема конечного охлаждения газа с экстрагированием нафталина из воды смолой<br/> рис.13. Схема улавливания бензольных углеводородов из коксового газа<br/> рис.14. Технологическая схема выделения бензольных углеводородов из поглотительного масла<br/> рис. 15. Схема регенерации каменноугольного масла с применением трубчатой печи<br/> рис. 16. Схема склада смолы коксохимического завода<br/> рис. 17. Технологическая схема фракционирования каменноугольной смолы в одноколонном агрегате<br/> рис. 18. Технологическая схема переработки нафталиновой фракции<br/> рис.19. Схема предварительной ректификации сырого бензола<br/> рис.20. Принципиальная схема сернокислотной очистки<br/> рис. 21. Принципиальная схема установки гидрогенизационной очистки «сырого бензола»<br/> рис.22. Принципиальная схема разгонки сырого бензола после сернокислотной очистки<br/> рис.23. Принципиальная схема разгонки сырого бензола после гидрогенизационной очистки<br/> рис.24. Схема производства инден-кумароновых смол<br/> рис 25. Схема биохимической очистки сточных вод</p> <p><i>Пример задания:</i><br/> <i>Назвать технологическую схему и описать технологический процесс. Описать контролируемые параметры. Как влияют условия ведения процесса на качество выпускаемой продукции?</i></p> |

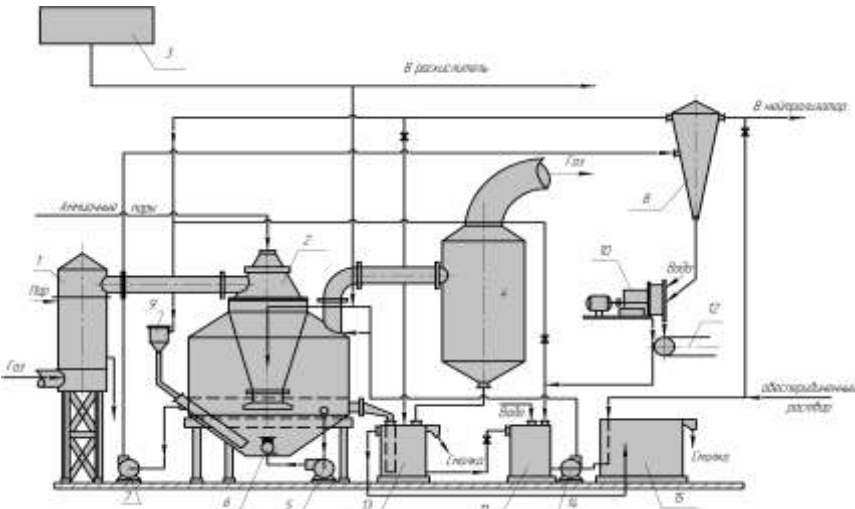
| Код индикатора          | Индикатор достижения компетенции   | Оценочные средства   |
|-------------------------|--|--|
|                         |  |  <p><b>Решить задачу</b></p> <p><b>Вариант 1</b></p> <p>1. Рассчитать содержание сырого бензола и сероводорода в 1 м<sup>3</sup> прямого коксового газа. Характеристика шихты, %: W<sup>p</sup>=8,8; A<sup>c</sup>=7,5; V<sup>r</sup> = 24,8; S<sup>c</sup> = 2,15; N<sup>o</sup>=1,95%.</p> <p>2. Нагнетатель косового газа обслуживает коксовый блок из 2 батарей по 65 печей каждая с полезным объемом камеры 32,3 м<sup>3</sup>. Разовая загрузка 23, 5 т сухой шихты, , период коксования 14,33 ч, оборот печи 14,5 ч. Характеристика шихты W<sup>p</sup>=9%; A<sup>c</sup>= 8,1%; V<sup>r</sup>= 26,5%; S<sup>c</sup>=0, 61%; N<sup>c</sup>=2,3%.</p> <p>Определить:</p> <p>А). температуру газа после нагнетателя, если его температура после ПГХ = 25°С.</p> <p>Б). необходимую мощность на валу нагнетателя</p> <p>При расчете принять суммарный напор нагнетателя = 3000 мм.вод.ст. ( на всасе 500 мм.вод. ст.; на нагнетании 2500 мм. Вод. Ст.)</p> |
| <b>Коксование углей</b> |  |  |
| ПК-1.1                  | Оценивает параметры и режимы в технологически связанных основных и вспомогательных | Теоретические вопросы:<br>1. Появление кокса<br>2. Производство кокса. Первые коксовые печи  |

| Код индикатора         | Индикатор достижения компетенции  | Оценочные средства  |
|------------------------|---|---|
|                        | <p>процессах коксохимического производства</p>                            | <p>3. Кокс и продукты коксования<br/> 4. Основные свойства кокса<br/> 5. Основные технологические операции процесса производства кокса<br/> 6. Последовательность обслуживания печей (серийность); серийность на заводах России<br/> 7. Принцип выбора серийности<br/> 8. Графики выдачи кокса (непрерывный, циклический, полуминутный)<br/> 9. Преимущества циклического графика<br/> 10. Загрузка печей: от углеподготовительного цеха до камеры коксования<br/> 11. Контроль качества загрузки; норма загрузки; время загрузки<br/> 12. Причины выполнения специальных норм при загрузке камер коксования<br/> 13. Различные методы бездымной загрузки; краткая сущность методов и т.д.</p> <p>Задачи.</p> <p>1. При обогащении труднообогатимого угля были получены: концентрат с зольностью 10%, промежуточный продукт, содержащий 30% минеральных веществ, при выходе 4,5% и отходы зольностью 72%, выход их составил 25%.<br/> Определить зольность рядового угля.</p> <p>2. При испытании на обогатимость углей двух различных месторождений методом расслойки проб в тяжелых жидкостях получены следующие результаты по выходу: промежуточных с плотностью 1400–1800 кг/м<sup>3</sup> – 3,76%; беспородных с плотностью &gt; 1800 кг/м<sup>3</sup> – 84,9% (проба 1) и промежуточных 29,0%; беспородных 71,2% (проба 2) фракций. Определить категорию обогатимости этих углей.</p> <p>3. . Рассчитать годовую производительность одной печи и коксовой батареи по коксу 6%-ной влажности и шихте: <math>W^p</math> -8,9; <math>A^c = 7,3</math>; <math>V^r = 28</math>; <math>S^c_{общ.} - 2,03</math>; <math>N^c - 1,90</math>. Вес загружаемой шихты в камеру принять, исходя из насыпного веса рабочей шихты – 0,8 т/м<sup>3</sup>.</p> |
| <b>Коксование пека</b> |   |   |
| ПК-1.1                 | <p>Оценивает параметры и режимы в технологически связанных основных и</p> | <p>Задача 1. Рассчитать поверхность конвекционной и радиантовой частей трубчатой печи производительностью 14 т/ч безводной смолы, исходя из допустимого теплонапряжения поверхности конвекционной и радиантной секций.<br/> Задача 2.</p>   |

| Код индикатора | Индикатор достижения компетенции                               | Оценочные средства   |
|----------------|--|--|
|                | <p>вспомогательных процессах коксохимического производства</p> | <p>Рассчитать размеры топочной и радиантной камер (объём, высота, расстояние до перевальной стенки).<br/>         Тепловой баланс принять по данным задачи 3.<br/>         Теплонапряжение топочного объёма – 16 тыс. ккал (м<sup>3</sup>·ч).<br/>         Задание 3.<br/>         Рассчитать время окисления пека, если объём куба-реактора равен 35 м<sup>3</sup>, заполняется он на 2/3; количество поступающего сырья (среднетемпературный пек + пекококсовая смола) 12 т/ч. Всего установлено последовательно соединённых 5 кубов-реакторов.<br/>         Задача 4.<br/>         На рис.1 и 2 представлены технологические схемы ректификации смолы. Преимущества и недостатки той и другой схемы.</p>  <p>Рис. 48. Технологическая схема ректификации каменноугольной смолы в трубчатом агрегате с одной колонной</p> |

Рисунок 1

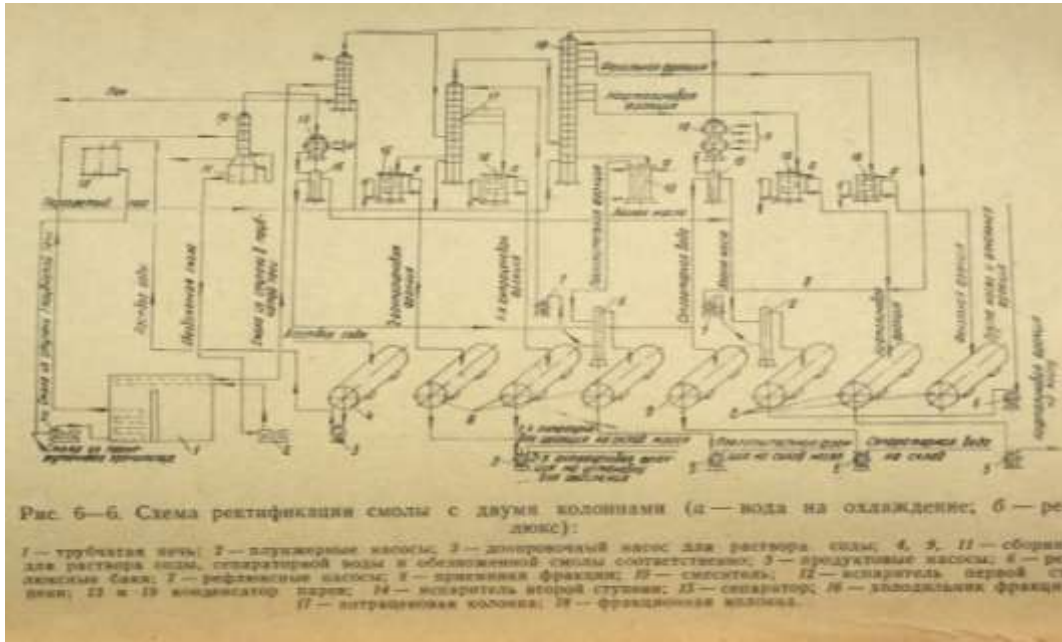
| Код индикатора       | Индикатор достижения компетенции | Оценочные средства   |                                    |  |                 |                                    |  |  |  |  |  |  |
|----------------------|----------------------------------|--|------------------------------------|--|-----------------|------------------------------------|--|--|--|--|--|--|
|                      |                                  |  <p>Рис. 6—6. Схема ректификация смолы с двумя колоннами (а — вода на охлаждение, б — ре-<br/>дьюкс):<br/>1 — трубчатая печь; 2 — двухкратные насосы; 3 — донный насос для раствора смолы; 4, 5, 11 — сборники для раствора смолы, перегретой воды и обезвоженной смолы соответственно; 6 — продукты насосы; 7 — ре-<br/>дьюкс; 8 — рефлюксные насосы; 9 — приемники фракции; 10 — смеситель; 12 — испаритель первой ступени; 13 и 14 — конденсатор; 15 — испаритель второй ступени; 16 — сепаратор; 18 — холодильная фракция; 17 — антраценовая колонна; 19 — фракционная колонна.</p> <p>Рисунок 2<br/><b>Пример задания по теме курсовой работы:</b><br/>1. Рассчитать время окисления пека, если объём куба-реактора равен 35 м<sup>3</sup>, заполняется он на 2/3; количество поступающего сырья (среднетемпературный пек + пекококсоловая смола) 12 т/ч. Всего установлено последовательно соединённых 5 кубов-реакторов.<br/>2. В таблице приведён состав сырых антраценов. На шихтах каких угольных бассейнов работают эти заводы?</p> <table border="1" data-bbox="824 1262 1984 1447"> <thead> <tr> <th data-bbox="824 1262 1070 1342">Наименование фракций</th> <th data-bbox="1070 1262 1301 1342">Выход, % от массы смолы</th> <th data-bbox="1301 1262 1525 1342">P<sub>20</sub></th> <th data-bbox="1525 1262 1749 1342">Содержание нафталина во фракции, %</th> <th data-bbox="1749 1262 1984 1447">Распределение нафталина во фракциях, % от ресурсов его в смоле</th> </tr> </thead> <tbody> <tr> <td data-bbox="824 1342 1070 1447"></td> <td data-bbox="1070 1342 1301 1447"></td> <td data-bbox="1301 1342 1525 1447"></td> <td data-bbox="1525 1342 1749 1447"></td> <td data-bbox="1749 1342 1984 1447"></td> </tr> </tbody> </table> | Наименование фракций               | Выход, % от массы смолы  | P <sub>20</sub> | Содержание нафталина во фракции, % | Распределение нафталина во фракциях, % от ресурсов его в смоле |  |  |  |  |  |
| Наименование фракций | Выход, % от массы смолы          | P <sub>20</sub>  | Содержание нафталина во фракции, % | Распределение нафталина во фракциях, % от ресурсов его в смоле |                 |                                    |  |  |  |  |  |  |
|                      |                                  |  |                                    |  |                 |                                    |  |  |  |  |  |  |

| Код индикатора | Индикатор достижения компетенции | Оценочные средства |           |             |           |           |
|----------------|----------------------------------|--------------------|-----------|-------------|-----------|-----------|
|                |                                  | Лёгкая             | 0,5-0,8   | 0,927-0,93  | --        | --        |
|                |                                  | Фенольная          | 0,7-1,0   | 0,968-1,012 | 26,2-27,7 | 1,6-5,9   |
|                |                                  | Нафталиновая       | 10,7-10,8 | 1,020-1,023 | 84,8-85,9 | 78,9-81,5 |
|                |                                  | Поглотительная     | 5,1-6,0   | 1,058-1,070 | 12,2-14,9 | 5,68-10,5 |
|                |                                  | I-я антраценовая   | 8,1-9,7   | 1,093-1,104 | 4,3-6,3   | 3,6-4,8   |
|                |                                  | II-я антраценовая  | 3,7-4,8   | 1,129-1,141 | 0,85-1,86 | 0,36-0,7  |
|                |                                  | III-я антраценовая | 9,5-12,4  | 1,165-1,170 | 2,0-2,1   | 1,75-2,4  |
|                |                                  | Пек+ потери        | 52,4-57,8 | -           |           |           |

**Производственная - технологическая (проектно-технологическая) практика**

|        |  |   |
|--------|--|---|
| ПК-1.1 | Оценивает параметры и режимы в технологически связанных основных и вспомогательных процессах коксохимического производства | <p>Теоретические вопросы:</p> <ul style="list-style-type: none"> <li>– место и роль конкретного производства (по заданию) в структуре предприятия;</li> <li>– характеристика сырья и выпускаемой продукции;</li> <li>– физико-химические основы производства;</li> <li>– выбор технологической схемы и ее описание;</li> <li>– выбор и расчет используемого оборудования;</li> <li>– материальные и энергетические балансы изучаемого производства;</li> <li>– обоснование технологического режима;</li> <li>– показатели химико-технологического процесса, их расчет.</li> </ul> <p>При защите отчета проанализировать методы оценки физико-химических и других показателей получаемых продуктов; оптимальные условия осуществления процесса и его показателей; опытно-лабораторных образцов продуктов их потребительские свойства</p> <p>Ответить на вопросы:</p> <ul style="list-style-type: none"> <li>- Какие лабораторные методы изучены на практике и могут быть применены для определения качества продукции и предотвращения брака?</li> <li>- Что служит сырьем для данного производства?</li> <li>- Нормы расхода на тонну продукции?</li> </ul> |
|--------|--|---|

| Код индикатора   | Индикатор достижения компетенции   | Оценочные средства   |
|--|--|--|
|  |  | <p>- Способы сокращения расхода сырья?<br/>           Ответить на вопросы:<br/>           – Какие инструкции по эксплуатации оборудования используются в изучаемом структурном подразделении?<br/>           – Опишите работу оборудования согласно данным инструкциям</p>   |
| <b>Производственная - преддипломная практика</b>   |  |  |
| ПК-1.1   | Оценивает параметры и режимы в технологически связанных основных и вспомогательных процессах коксохимического производства | <p>Ответить на вопросы:<br/>           – Какие инструкции по эксплуатации оборудования используются в изучаемом структурном подразделении?<br/>           Опишите работу оборудования согласно данным инструкциям<br/>           Теоретические вопросы:<br/>           1) Технологические решения для разработки новых технологических процессов переработки топлив.<br/>           2) Эксплуатация и обслуживание технологического оборудования.<br/>           3) Выпускаемая продукция.<br/>           4) Оборудование для переработки топлива.<br/>           Ответить на вопросы:<br/>           - Назовите отходы производства в цехе улавливания.<br/>           - Как они утилизируются?<br/>           - Предложите способы комплексного использования сырья в данном цехе?<br/>           В отчете отразить:<br/>           1. Расходные коэффициенты, производственные потери оптимальные условия технологических процессов.<br/>           При защите отчета оценить<br/>           1. Методы сокращения производственных потерь, возможные пути сокращения энергетических затрат на предприятии.<br/>           В отчете отразить:<br/>           1. Влияние различных факторов на ход технологического процесса, выход и качество готовой продукции.<br/>           2. Пути оптимизации и интенсификации промышленного процесса.</p> |
| <b>ПК-2 Способен осуществлять контроль сырья, материалов и текущих отклонений от заданных параметров для обеспечения качества коксохимической продукции в ходе ее производства</b> |  |  |
| <b>Извлечение и переработка химических продуктов коксования</b>  |  |  |

| Код индикатора  | Индикатор достижения компетенции   | Оценочные средства   |                                    |   |                                      |  |   |  |  |                             |   |   |   |   |  |   |   |  |
|---|--|--|------------------------------------|---|--------------------------------------|--|---|--|--|-----------------------------|---|---|---|---|--|---|---|--|
| ПК-2.1  | Осуществляет контроль сырья и материалов для обеспечения качества коксохимической продукции в ходе ее производства | <p><i>Тесты для промежуточного экзамена</i></p> <p>1. За счет чего происходит охлаждение прямого коксового газа в трубчатых первичных газовых холодильниках?</p> <table border="1" data-bbox="824 443 2130 603"> <tr><td>За счет испарения надсмольной воды</td></tr> <tr><td>За счет теплопередачи между газом и охлаждающей жидкостью</td></tr> <tr><td>За счет конвекции от газа к жидкости</td></tr> <tr><td>За счет выделения конденсата из коксового газа</td></tr> </table> <p>2. С какой целью в межтрубное пространство холодильников подается водо-смоляная эмульсия?</p> <table border="1" data-bbox="824 639 2130 799"> <tr><td>Для предотвращения биологического обрастания поверхности труб</td></tr> <tr><td>Для предотвращения отложений нафталина</td></tr> <tr><td>Для лучшего разделения газовой, жидкой и твердой фаз</td></tr> <tr><td>Для предотвращения коррозии</td></tr> </table> <p>3. Как изменяется растворение аммиака, углекислоты, сероводорода, цианистого водорода и др. компонентов коксового газа в его конденсате при более глубоком охлаждении в ПГХ ?<br/>Увеличивается . Нет прямой зависимости Не изменяется уменьшается</p> <p>4. Для чего устанавливаются электрофильтры в цехах улавливания ?</p> <table border="1" data-bbox="824 948 2130 1107"> <tr><td>Для удаления из коксового газа туманообразной смолы и нафталина</td></tr> <tr><td>Для удаления из коксового газа коксовой и угольной пыли</td></tr> <tr><td>Для удаления из коксового газа сернистых и азотистых соединений</td></tr> <tr><td>Для удаления из кислорода воздуха химически активных соединений</td></tr> </table> <p>5. Температура технической воды оборотного цикла на выходе из теплообменной аппаратуры (без комплексной обработки воды) не может превышать<br/>42°С 50°С 30°С 55°С</p> <p>6. Что является основной причиной ограничения нагрева оборотной технической воды на выходе из теплообменной аппаратуры ?</p> <table border="1" data-bbox="824 1267 2130 1426"> <tr><td>Усиление коррозии теплообменной аппаратуры</td></tr> <tr><td>Невозможность охладить нагретую оборотную воду в дальнейшем до нужной температуры</td></tr> <tr><td>Отложение фусов на поверхности теплообменной аппаратуры</td></tr> <tr><td>Отложение солей жесткости и биологическое обрастание охлаждаемой поверхности</td></tr> </table> <p>7. Как изменяется температура коксового газа, проходя через машинный зал?</p> | За счет испарения надсмольной воды | За счет теплопередачи между газом и охлаждающей жидкостью | За счет конвекции от газа к жидкости | За счет выделения конденсата из коксового газа | Для предотвращения биологического обрастания поверхности труб | Для предотвращения отложений нафталина | Для лучшего разделения газовой, жидкой и твердой фаз | Для предотвращения коррозии | Для удаления из коксового газа туманообразной смолы и нафталина | Для удаления из коксового газа коксовой и угольной пыли | Для удаления из коксового газа сернистых и азотистых соединений | Для удаления из кислорода воздуха химически активных соединений | Усиление коррозии теплообменной аппаратуры | Невозможность охладить нагретую оборотную воду в дальнейшем до нужной температуры | Отложение фусов на поверхности теплообменной аппаратуры | Отложение солей жесткости и биологическое обрастание охлаждаемой поверхности |
| За счет испарения надсмольной воды  |  |  |                                    |   |                                      |  |   |  |  |                             |   |   |   |   |  |   |   |  |
| За счет теплопередачи между газом и охлаждающей жидкостью                         |  |  |                                    |   |                                      |  |   |  |  |                             |   |   |   |   |  |   |   |  |
| За счет конвекции от газа к жидкости  |  |  |                                    |   |                                      |  |   |  |  |                             |   |   |   |   |  |   |   |  |
| За счет выделения конденсата из коксового газа                                    |  |  |                                    |   |                                      |  |   |  |  |                             |   |   |   |   |  |   |   |  |
| Для предотвращения биологического обрастания поверхности труб                     |  |  |                                    |   |                                      |  |   |  |  |                             |   |   |   |   |  |   |   |  |
| Для предотвращения отложений нафталина  |  |  |                                    |   |                                      |  |   |  |  |                             |   |   |   |   |  |   |   |  |
| Для лучшего разделения газовой, жидкой и твердой фаз                              |  |  |                                    |   |                                      |  |   |  |  |                             |   |   |   |   |  |   |   |  |
| Для предотвращения коррозии   |  |  |                                    |   |                                      |  |   |  |  |                             |   |   |   |   |  |   |   |  |
| Для удаления из коксового газа туманообразной смолы и нафталина                   |  |  |                                    |   |                                      |  |   |  |  |                             |   |   |   |   |  |   |   |  |
| Для удаления из коксового газа коксовой и угольной пыли                           |  |  |                                    |   |                                      |  |   |  |  |                             |   |   |   |   |  |   |   |  |
| Для удаления из коксового газа сернистых и азотистых соединений                   |  |  |                                    |   |                                      |  |   |  |  |                             |   |   |   |   |  |   |   |  |
| Для удаления из кислорода воздуха химически активных соединений                   |  |  |                                    |   |                                      |  |   |  |  |                             |   |   |   |   |  |   |   |  |
| Усиление коррозии теплообменной аппаратуры  |  |  |                                    |   |                                      |  |   |  |  |                             |   |   |   |   |  |   |   |  |
| Невозможность охладить нагретую оборотную воду в дальнейшем до нужной температуры |  |  |                                    |   |                                      |  |   |  |  |                             |   |   |   |   |  |   |   |  |
| Отложение фусов на поверхности теплообменной аппаратуры                           |  |  |                                    |   |                                      |  |   |  |  |                             |   |   |   |   |  |   |   |  |
| Отложение солей жесткости и биологическое обрастание охлаждаемой поверхности      |  |  |                                    |   |                                      |  |   |  |  |                             |   |   |   |   |  |   |   |  |

| Код индикатора | Индикатор достижения компетенции | Оценочные средства   |
|----------------|----------------------------------|--|
|                |                                  | <p>Уменьшается</p> <p>Это зависит от количества перекачиваемого газа</p> <p>Увеличивается</p> <p>Это зависит от степени охлаждения коксового газа в ПГХ</p> <p>8. Как изменяется поглощение аммиака и сероводорода абсорбентом с уменьшением температуры коксового газа?<br/> Увеличивается Уменьшается Не изменяется Нет прямой зависимости</p> <p>9. В результате какого процесса происходит улавливание сероводорода из коксового газа при совместном способе улавливания <math>\text{NH}_3</math> и <math>\text{H}_2\text{S}</math>?<br/> В результате взаимодействия между аммиаком и сероводородом<br/> В результате химической абсорбции сероводорода аммиачной водой<br/> В результате физической абсорбции сероводорода отдутой аммиачной водой<br/> В результате раскисления насыщенной аммиачной воды</p> <p>10. Каким образом можно удалить соли связанного аммиака из аммиачной воды?<br/> Воздействуя на воду слабыми кислотами<br/> Воздействуя на воду сильными щелочами<br/> Повышая температуру аммиачной воды<br/> Подавая острый пар</p> <p>11. Для чего служит аммиачная колонна?<br/> Для разложения и отдувки солей связанного аммиака из аммиачной воды<br/> Для отдувки солей летучего аммиака из аммиачной воды<br/> Для разложения аммиака до азота и водорода<br/> Для удаления аммиака из коксового газа</p> <p>12. Укажите, почему необходимо удалять аммиак из коксового газа?<br/> Аммиак проявляет сильные коррозионные свойства, его сжигание, приводит к выбросам в атмосферу токсичных окислов азота<br/> Аммиак коксового газа используется для производства аммиачной воды<br/> Аммиак является ценным компонентом коксового газа</p> <p>13. Что представляет собой каменноугольное поглотительное масло, используемое для</p> |

| Код индикатора  | Индикатор достижения компетенции | Оценочные средства   |  |  |  |  |  |   |  |   |  |  |  |  |   |  |   |   |
|---|----------------------------------|--|--|--|--|--|--|---|--|---|--|--|--|--|---|--|---|---|
|   |                                  | <p>улавливания бензольных углеводородов?</p> <table border="1"> <tr> <td data-bbox="824 360 2069 400">Фракцию нефти с температурой кипения 230-270°С</td> </tr> <tr> <td data-bbox="824 400 2069 440">Фракцию каменноугольной смолы с температурой кипения 230-270°С</td> </tr> <tr> <td data-bbox="824 440 2069 480">Фракцию нефти с температурой кипения 270-310°С</td> </tr> <tr> <td data-bbox="824 480 2069 520">Фракцию каменноугольной смолы с температурой кипения 210-230°С</td> </tr> </table> <p>14. Почему необходимо мыть поглотительное масло от фенолов</p> <table border="1"> <tr> <td data-bbox="824 555 2069 635">Фенолы вступают в химическое взаимодействие с некоторыми компонентами коксового газа и ухудшают улавливание бензольных углеводородов</td> </tr> <tr> <td data-bbox="824 635 2069 675">Фенолы переходят в сырой бензол, ухудшая его качество</td> </tr> <tr> <td data-bbox="824 675 2069 715">Фенолы образуют с водой трудно разделяемые эмульсии, и повышают вязкость масла</td> </tr> <tr> <td data-bbox="824 715 2069 754">Фенолы выпадают в осадок при охлаждении, забивая насадку скрубберов</td> </tr> </table> <p>15. Почему поглотительное каменноугольное масло не должно содержать более 3% отгона до 230°С?</p> <table border="1"> <tr> <td data-bbox="824 826 2069 906">Это приведет к образованию кристаллических осадков, ухудшающих работу абсорберов и к увеличению сопротивления скрубберов</td> </tr> <tr> <td data-bbox="824 906 2069 986">Это приведет к увеличению затрат тепла на нагрев поглотительного масла и к увеличению давления в дистилляционной колонне</td> </tr> <tr> <td data-bbox="824 986 2069 1066">Это приведет к увеличению давления в колонне, повышению вязкости масла, увеличению расхода поглотительного масла</td> </tr> <tr> <td data-bbox="824 1066 2069 1145">Это приведет к ухудшению качества сырого бензола, порче поглотительного масла и увеличению выхода полимеров в регенераторе</td> </tr> </table> <p>16. С чем связана необходимость регенерации поглотительного масла?</p> <table border="1"> <tr> <td data-bbox="824 1181 2069 1220">С полимеризацией нафталина, содержащегося в масле от постоянных температурных перепадов</td> </tr> <tr> <td data-bbox="824 1220 2069 1300">С полимеризацией масла из-за химического взаимодействия его компонентов с бензольными углеводородами</td> </tr> <tr> <td data-bbox="824 1300 2069 1340">С переходом каменноугольной смолы, содержащейся в коксовом газе, в поглотительное масло</td> </tr> <tr> <td data-bbox="824 1340 2069 1420">С полимеризацией масла от воздействия на него температуры, кислорода, сероводорода, непредельных и др., содержащихся в коксовом газе соединений</td> </tr> </table> <p>17. Какие физические свойства относятся к сырому бензолу?</p> | Фракцию нефти с температурой кипения 230-270°С | Фракцию каменноугольной смолы с температурой кипения 230-270°С | Фракцию нефти с температурой кипения 270-310°С | Фракцию каменноугольной смолы с температурой кипения 210-230°С | Фенолы вступают в химическое взаимодействие с некоторыми компонентами коксового газа и ухудшают улавливание бензольных углеводородов | Фенолы переходят в сырой бензол, ухудшая его качество | Фенолы образуют с водой трудно разделяемые эмульсии, и повышают вязкость масла | Фенолы выпадают в осадок при охлаждении, забивая насадку скрубберов | Это приведет к образованию кристаллических осадков, ухудшающих работу абсорберов и к увеличению сопротивления скрубберов | Это приведет к увеличению затрат тепла на нагрев поглотительного масла и к увеличению давления в дистилляционной колонне | Это приведет к увеличению давления в колонне, повышению вязкости масла, увеличению расхода поглотительного масла | Это приведет к ухудшению качества сырого бензола, порче поглотительного масла и увеличению выхода полимеров в регенераторе | С полимеризацией нафталина, содержащегося в масле от постоянных температурных перепадов | С полимеризацией масла из-за химического взаимодействия его компонентов с бензольными углеводородами | С переходом каменноугольной смолы, содержащейся в коксовом газе, в поглотительное масло | С полимеризацией масла от воздействия на него температуры, кислорода, сероводорода, непредельных и др., содержащихся в коксовом газе соединений |
| Фракцию нефти с температурой кипения 230-270°С  |                                  |  |  |  |  |  |  |   |  |   |  |  |  |  |   |  |   |   |
| Фракцию каменноугольной смолы с температурой кипения 230-270°С  |                                  |  |  |  |  |  |  |   |  |   |  |  |  |  |   |  |   |   |
| Фракцию нефти с температурой кипения 270-310°С  |                                  |  |  |  |  |  |  |   |  |   |  |  |  |  |   |  |   |   |
| Фракцию каменноугольной смолы с температурой кипения 210-230°С  |                                  |  |  |  |  |  |  |   |  |   |  |  |  |  |   |  |   |   |
| Фенолы вступают в химическое взаимодействие с некоторыми компонентами коксового газа и ухудшают улавливание бензольных углеводородов            |                                  |  |  |  |  |  |  |   |  |   |  |  |  |  |   |  |   |   |
| Фенолы переходят в сырой бензол, ухудшая его качество   |                                  |  |  |  |  |  |  |   |  |   |  |  |  |  |   |  |   |   |
| Фенолы образуют с водой трудно разделяемые эмульсии, и повышают вязкость масла  |                                  |  |  |  |  |  |  |   |  |   |  |  |  |  |   |  |   |   |
| Фенолы выпадают в осадок при охлаждении, забивая насадку скрубберов   |                                  |  |  |  |  |  |  |   |  |   |  |  |  |  |   |  |   |   |
| Это приведет к образованию кристаллических осадков, ухудшающих работу абсорберов и к увеличению сопротивления скрубберов                        |                                  |  |  |  |  |  |  |   |  |   |  |  |  |  |   |  |   |   |
| Это приведет к увеличению затрат тепла на нагрев поглотительного масла и к увеличению давления в дистилляционной колонне                        |                                  |  |  |  |  |  |  |   |  |   |  |  |  |  |   |  |   |   |
| Это приведет к увеличению давления в колонне, повышению вязкости масла, увеличению расхода поглотительного масла                                |                                  |  |  |  |  |  |  |   |  |   |  |  |  |  |   |  |   |   |
| Это приведет к ухудшению качества сырого бензола, порче поглотительного масла и увеличению выхода полимеров в регенераторе                      |                                  |  |  |  |  |  |  |   |  |   |  |  |  |  |   |  |   |   |
| С полимеризацией нафталина, содержащегося в масле от постоянных температурных перепадов   |                                  |  |  |  |  |  |  |   |  |   |  |  |  |  |   |  |   |   |
| С полимеризацией масла из-за химического взаимодействия его компонентов с бензольными углеводородами  |                                  |  |  |  |  |  |  |   |  |   |  |  |  |  |   |  |   |   |
| С переходом каменноугольной смолы, содержащейся в коксовом газе, в поглотительное масло   |                                  |  |  |  |  |  |  |   |  |   |  |  |  |  |   |  |   |   |
| С полимеризацией масла от воздействия на него температуры, кислорода, сероводорода, непредельных и др., содержащихся в коксовом газе соединений |                                  |  |  |  |  |  |  |   |  |   |  |  |  |  |   |  |   |   |

| Код индикатора  | Индикатор достижения компетенции | Оценочные средства   |  |  |  |   |  |                                       |   |   |
|---|----------------------------------|--|--|--|--|---|--|---------------------------------------|---|---|
|   |                                  | <table border="1" style="width: 100%; border-collapse: collapse;"> <tr> <td style="padding: 2px;">Не растворим в воде, легче воды, легко от неё отстаивается</td> </tr> <tr> <td style="padding: 2px;">Не растворим в воде, образует с водой эмульсию</td> </tr> <tr> <td style="padding: 2px;">Не растворим в воде, тяжелее воды, легко от неё отстаивается</td> </tr> <tr> <td style="padding: 2px;">Растворим в воде, легко из неё отгоняется</td> </tr> </table> <p>18. Что не входит состав сырого бензола?<br/>Толуол Триметилбензолы Ксилолы Нитротолуол</p> <p>19. Чем характеризуется качество сырого бензола?<br/>Содержанием чистого бензола Отгоном до 180°C Содержанием золы Отгоном до 150°C</p> <p>20. Каковы ресурсы бензольных углеводородов в коксовом газе?<br/>От 40,0 до 47,0 г/м От 5,0 до 12,0 г/м<sup>3</sup> От 25,0 до 35,0 г/м От 18,0 до 25,0 г/м<sup>3</sup></p> <p>21. Что является основным недостатком холодильников непосредственного действия?</p> <table border="1" style="width: 100%; border-collapse: collapse;"> <tr> <td style="padding: 2px;">Низкая эффективность охлаждения коксового газа</td> </tr> <tr> <td style="padding: 2px;">Высокое сопротивление газовому потоку</td> </tr> <tr> <td style="padding: 2px;">Насыщение охлаждающей воды токсичными веществами, содержащимися в коксовом газе и их выбросы на градирне конечного охлаждения</td> </tr> <tr> <td style="padding: 2px;">Необходимость обязательной подготовки охлаждающей воды, удаление из неё взвесей и солей жесткости</td> </tr> </table> <p>22. Где непосредственно устанавливаются конечные газовые холодильники?<br/>Перед сульфатным отделением После сульфатного отделения После аммиачного скруббера<br/>После первичных газовых холодильников</p> <p>23. Какой ток создаётся в электрофильтрах цеха улавливания?<br/>Переменный Постоянный Вихревой Ток высокой частоты</p> <p>24. Что происходит при охлаждении коксового газа в газосборнике?<br/>Повышается влагосодержание коксового газа Конденсируется вся смола из газа<br/>Из коксового газа удаляются фусы Разлагаются соли связанного аммиака из охлаждающей воды</p> <p>25. Какой компонент преобладает в составе обратного коксового газа?<br/>Н<sub>2</sub> СН<sub>4</sub> СО СО<sub>2</sub></p> <p>26. До какой температуры охлаждается коксовый газ в газосборнике?<br/>94-98 °С 68-72 °С 85-89 °С 98-102 °С</p> <p>27. Почему массовая концентрация смолистых веществ в аммиачной воде после отделения конденсации должна быть не более 0,55 г/м<sup>3</sup>?</p> | Не растворим в воде, легче воды, легко от неё отстаивается | Не растворим в воде, образует с водой эмульсию | Не растворим в воде, тяжелее воды, легко от неё отстаивается | Растворим в воде, легко из неё отгоняется | Низкая эффективность охлаждения коксового газа | Высокое сопротивление газовому потоку | Насыщение охлаждающей воды токсичными веществами, содержащимися в коксовом газе и их выбросы на градирне конечного охлаждения | Необходимость обязательной подготовки охлаждающей воды, удаление из неё взвесей и солей жесткости |
| Не растворим в воде, легче воды, легко от неё отстаивается  |                                  |  |  |  |  |   |  |                                       |   |   |
| Не растворим в воде, образует с водой эмульсию  |                                  |  |  |  |  |   |  |                                       |   |   |
| Не растворим в воде, тяжелее воды, легко от неё отстаивается  |                                  |  |  |  |  |   |  |                                       |   |   |
| Растворим в воде, легко из неё отгоняется   |                                  |  |  |  |  |   |  |                                       |   |   |
| Низкая эффективность охлаждения коксового газа  |                                  |  |  |  |  |   |  |                                       |   |   |
| Высокое сопротивление газовому потоку   |                                  |  |  |  |  |   |  |                                       |   |   |
| Насыщение охлаждающей воды токсичными веществами, содержащимися в коксовом газе и их выбросы на градирне конечного охлаждения |                                  |  |  |  |  |   |  |                                       |   |   |
| Необходимость обязательной подготовки охлаждающей воды, удаление из неё взвесей и солей жесткости                             |                                  |  |  |  |  |   |  |                                       |   |   |

| Код индикатора | Индикатор достижения компетенции | Оценочные средства   |
|----------------|----------------------------------|--|
|                |                                  | <p>Потому, что смолистые вещества забивают форсунки, распыляющие аммиачную воду в газосборниках</p> <p>Потому что смолистые вещества не позволяют удалить аммиак из аммиачной воды</p> <p>Потому что смолистые соединения забивают насадку градирен</p> <p>Потому что смолистые соединения вместе с водой попадают в водоемы, загрязняя их</p> <p>28. Каким образом устраняется накопление солей связанного аммиака в воде цикла газосборников?</p> <p>Разрушением солей при добавлении в воду химических реагентов</p> <p>Дополнительным отстоем воды цикла газосборника</p> <p>Смешиванием и обменом водяных циклов газосборника и ПГХ</p> <p>Паровым подогревом воды цикла газосборника</p> <p>29. Из чего формируется надсмольная аммиачная вода?</p> <p>Из влаги шихты, технической воды, воды БХУ</p> <p>Из пирогенетической влаги, воды БХУ, технической воды конечного охлаждения</p> <p>Из пирогенетической влаги, влаги пароинжекции, воды БХУ</p> <p>Из пирогенетической влаги, влаги шихты и влаги пароинжекции</p> <p>30. Куда непосредственно направляется избыточная аммиачная вода из отделения конденсации?</p> <p>На тушение кокса    На переработку    На охлаждение в градирни    На орошение газосборника</p> <p>31. Сколько должна составлять массовая доля золы в смоле, поступающей на переработку?</p> <p>Не более 0,1%    Не более 0,5%    Не более 1%    Не более 0,03%</p> <p>32. Почему массовая доля золы в смоле имеет жесткие ограничения?</p> <p>Зола забивает центрифуги отделения дешламации</p> <p>Зола мешает обезвоживанию смолы</p> <p>Зола ухудшает качество пека, затрудняет эксплуатацию трубчатых установок, забивает хранилища</p> <p>Зола равномерно распределяется по всем фракциям смолы, вызывая ухудшение их качества</p> <p>33. За счет какой силы идет разделение воды, смолы и фусов в отделении дешламации?</p> <p>За счет силы Архимеда, силы тяжести    Силы трения    Силы тяжести</p> <p>Центробежной силы и удельного веса</p> <p>34. Почему массовая доля воды в смоле имеет жесткие ограничения?</p> |

| Код индикатора | Индикатор достижения компетенции | Оценочные средства  |
|----------------|----------------------------------|---|
|                |                                  | <p>Наличие воды в смоле увеличивает давление в ректификационной колонне и снижает её производительность</p> <p>Наличие воды в смоле увеличивает объем теплообменной аппаратуры</p> <p>Наличие воды в смоле снижает качество получаемых фракций</p> <p>Наличие воды в смоле снижает температуру размягчения пека</p> <p>35. Для чего коксовый газ перед сатураторами подогревают в решеферах?</p> <p>Для удаления пиридиновых оснований с обратным коксовым газом</p> <p>Для увеличения крупности соли</p> <p>Для предотвращения обводнения ванны сатуратора конденсатом газа</p> <p>Для уменьшения потерь аммиака с обратным коксовым газом</p> <p>36. С какой температурой коксовый газ поступает в сатуратор?<br/>85-90 °С    25-30 °С    30-40 °С    60-70 °С</p> <p>37. Массовая доля, какого химического элемента нормируется согласно требованиям к технической серной кислоте?<br/>N    S    Fe    Mg</p> <p>38. Какие химические соединения, кроме сульфата аммония, образуются в сатураторе при взаимодействии серной кислоты с азотсодержащими компонентами коксового газа?</p> <p>дигидросульфат аммония, сульфат хинолина, нитрат серы</p> <p>Бисульфат аммония, сульфат пиридина, бисульфат пиридина</p> <p>Дигидросульфат пиридина, сульфат хинолина</p> <p>Нитрат серы, сульфополимеры</p> <p>39. Сколько составляет оптимальная массовая доля свободной серной кислоты в маточном растворе сатуратора?<br/>10-12%    4-5%    1-1,5%    6-8%</p> <p>40. Чем производится перемешивание верхних слоёв маточного раствора в сатураторе?</p> <p>Барботажем серной кислоты через слой раствора</p> <p>Мешалкой</p> <p>Коксовым газом, выходящим из зонта по направляющим лопаткам, и барботирующим через слой раствора</p> <p>Вращающимися лопатками зонта</p> |

| Код индикатора           | Индикатор достижения компетенции | Оценочные средства   |          |       |        |       |                |     |                   |      |                          |      |       |     |
|--------------------------|----------------------------------|--|----------|-------|--------|-------|----------------|-----|-------------------|------|--------------------------|------|-------|-----|
|                          |                                  | <p><b>Решить задачу:</b><br/> Рассчитать необходимое количество холодильников для охлаждения поступающего газа.<br/> Тип холодильников – с горизонтальным расположением труб.<br/> Количество поступающих газов:<br/> коксовый газ - 140000 м<sup>3</sup>/ч.<br/> Массовая концентрация компонентов:<br/> водяные пары – 355,0 г/м<sup>3</sup>;<br/> пары смолы – 89,0 г/м<sup>3</sup>;<br/> бензольные углеводороды – 30,0 г/м<sup>3</sup>;<br/> сероводород – 2,0 г/м<sup>3</sup>;<br/> аммиак – 8,0 г/м<sup>3</sup>.<br/> Температура поступающего газа 86 °С, давление 760 мм. рт. ст., температура газа на выходе из холодильника 28 °С, давление 745 мм. рт. ст. Температура охлаждающей воды на входе 25 °С, на выходе 42 °С.<br/> Характеристика шихты W<sup>p</sup>=6,0%; A<sup>c</sup>= 7,55%; V<sup>r</sup>= 24,5%; S<sup>c</sup>=2,12%; N<sup>c</sup>=1,88%</p> <p><b>Задания на курсовую работу</b><br/> Тема: Первичное охлаждение коксового газа в газосборнике</p> <p>Задание 1: В пояснительной записке (до 50 страниц) отразить следующие вопросы:</p> <ol style="list-style-type: none"> <li>Первичное охлаждение коксового газа и его необходимость.</li> <li>Анализ процесса охлаждения газа в газосборниках. Гидравлический и температурный режим работы газосборника. Различные конструкции газосборников. Цикл газосборника.</li> <li>Расчет газосборника коксовой батареи.</li> </ol> <p>Исходные данные: Коксовая батарея, состоящая из 65 печей, с полезным объемом камеры 32,5м<sup>3</sup>.<br/> Оборот печей 17ч. Насыпная плотность рабочей шихты 0,8т/м<sup>3</sup>. Состав сухого коксового газа, в процентах (%):</p> <table data-bbox="824 1225 1464 1455"> <tbody> <tr> <td>Водорода</td> <td>58,92</td> </tr> <tr> <td>Метана</td> <td>26,87</td> </tr> <tr> <td>Окись углерода</td> <td>6,1</td> </tr> <tr> <td>Двуокись углерода</td> <td>1,95</td> </tr> <tr> <td>Ароматические соединения</td> <td>2,66</td> </tr> <tr> <td>Азота</td> <td>,96</td> </tr> </tbody> </table> | Водорода | 58,92 | Метана | 26,87 | Окись углерода | 6,1 | Двуокись углерода | 1,95 | Ароматические соединения | 2,66 | Азота | ,96 |
| Водорода                 | 58,92                            |  |          |       |        |       |                |     |                   |      |                          |      |       |     |
| Метана                   | 26,87                            |  |          |       |        |       |                |     |                   |      |                          |      |       |     |
| Окись углерода           | 6,1                              |  |          |       |        |       |                |     |                   |      |                          |      |       |     |
| Двуокись углерода        | 1,95                             |  |          |       |        |       |                |     |                   |      |                          |      |       |     |
| Ароматические соединения | 2,66                             |  |          |       |        |       |                |     |                   |      |                          |      |       |     |
| Азота                    | ,96                              |  |          |       |        |       |                |     |                   |      |                          |      |       |     |

| Код индикатора | Индикатор достижения компетенции | Оценочные средства  |
|----------------|----------------------------------|---|
|                |                                  | <p>Кислорода 0,54</p> <p>Результаты технического анализа, в процентах (%):</p> <p>Влажность 8,6</p> <p>Зола 8,43</p> <p>Выход летучих компонентов 27,4</p> <p>Сера общая 0,58</p> <p>Азот 1,9</p> <p>Тема: Улавливание аммиака из коксового газа бессатураторным методом.</p> <p>Задание 2: В пояснительной записке (до 50 страниц) отразить следующие вопросы:<br/> Улавливание аммиака из коксового газа. Бессатураторные установки производства сульфата аммония. Их достоинства и недостатки. Технологические схемы без упаривания и с упариванием маточного раствора. Распределение поглощения аммиака по ступеням абсорбера. Расчет установки.</p> <p>Исходные данные для расчета:<br/> В абсорбер(ы) поступают :</p> <p>Коксовый газ, следующего состава, кг/ч:</p> <p>Сухой коксовый газ 130207</p> <p>Водяные пары 5173</p> <p>Бензольные углеводороды 4200</p> <p>Сероводород 1980</p> <p>Аммиак 761</p> <p>Пиридиновые основания 56</p> <p>Аммиачно-водяные пары, содержащие, кг/ч</p> <p>Аммиак 273</p> <p>Сероводород 91,2</p> <p>Двуокись углерода 95,8</p> <p>Водяные пары 1637,8</p> <p>Пиридиновые основания 10,6</p> <p>Потери аммиака с обратным коксовым газом 0,03 г/м<sup>3</sup>; пиридиновых оснований 0,02 г/м<sup>3</sup></p> <p>Тема: Улавливание бензольных углеводородов</p> |

| <i>Код индикатора</i>    | <i>Индикатор достижения компетенции</i> | <i>Оценочные средства</i>  |      |  |                    |         |              |        |                         |       |             |       |          |       |        |       |                |     |                   |      |                          |      |       |      |           |      |
|--------------------------|---|--|------|--|--------------------|---------|--------------|--------|-------------------------|-------|-------------|-------|----------|-------|--------|-------|----------------|-----|-------------------|------|--------------------------|------|-------|------|-----------|------|
|                          |   | <p>Задание 3: В пояснительной записке (до 50 страниц) отразить следующие вопросы</p> <p>. Состав и свойства сырого бензола. Методы извлечения бензольных углеводородов из коксового газа. Конструкции скрубберов ( с деревянной хордовой насадкой, металлической спиральной, плоскопараллельными насадками, тарельчатые и полые). Сравнительная оценка. Технологическая схема и режим работы скрубберного отделения. Расчет скрубберов и количества каменноугольного поглотительного и солярового масла.</p> <p>В скруббер поступает 90 тыс. м3/ч.</p> <p>В скрубберы поступает газ следующего состава:</p> <table data-bbox="824 676 1464 863"> <tr> <td>м3/ч</td> <td></td> </tr> <tr> <td>Сухой коксовый газ</td> <td>86220,0</td> </tr> <tr> <td>Водяные пары</td> <td>2610,0</td> </tr> <tr> <td>Бензольные углеводороды</td> <td>720,0</td> </tr> <tr> <td>Сероводород</td> <td>450,0</td> </tr> </table> <p>Температура поступающего газа 250С и давление 850 мм.рт.ст. Потери бензольных углеводородов с выходящим газом, равными 2 г/м3 сухого газа.</p> <p>Состав сухого коксового газа, в процентах (%):</p> <table data-bbox="824 986 1464 1254"> <tr> <td>Водорода</td> <td>58,92</td> </tr> <tr> <td>Метана</td> <td>26,87</td> </tr> <tr> <td>Окись углерода</td> <td>6,1</td> </tr> <tr> <td>Двуокись углерода</td> <td>1,95</td> </tr> <tr> <td>Ароматические соединения</td> <td>2,66</td> </tr> <tr> <td>Азота</td> <td>2,96</td> </tr> <tr> <td>Кислорода</td> <td>0,54</td> </tr> </table> <p>Тема 4: Производство легких пиридиновых оснований.</p> <p>Задание 4: В пояснительной записке (до 50 страниц) отразить следующие вопросы:</p> <p>Ресурсы пиридиновых оснований и их распределение между газом, водой и смолой. Характеристика легких пиридиновых оснований и их применение. Условия улавливания оснований из газа и извлечение</p> | м3/ч |  | Сухой коксовый газ | 86220,0 | Водяные пары | 2610,0 | Бензольные углеводороды | 720,0 | Сероводород | 450,0 | Водорода | 58,92 | Метана | 26,87 | Окись углерода | 6,1 | Двуокись углерода | 1,95 | Ароматические соединения | 2,66 | Азота | 2,96 | Кислорода | 0,54 |
| м3/ч                     |   |  |      |  |                    |         |              |        |                         |       |             |       |          |       |        |       |                |     |                   |      |                          |      |       |      |           |      |
| Сухой коксовый газ       | 86220,0                                 |  |      |  |                    |         |              |        |                         |       |             |       |          |       |        |       |                |     |                   |      |                          |      |       |      |           |      |
| Водяные пары             | 2610,0                                  |  |      |  |                    |         |              |        |                         |       |             |       |          |       |        |       |                |     |                   |      |                          |      |       |      |           |      |
| Бензольные углеводороды  | 720,0                                   |  |      |  |                    |         |              |        |                         |       |             |       |          |       |        |       |                |     |                   |      |                          |      |       |      |           |      |
| Сероводород              | 450,0                                   |  |      |  |                    |         |              |        |                         |       |             |       |          |       |        |       |                |     |                   |      |                          |      |       |      |           |      |
| Водорода                 | 58,92                                   |  |      |  |                    |         |              |        |                         |       |             |       |          |       |        |       |                |     |                   |      |                          |      |       |      |           |      |
| Метана                   | 26,87                                   |  |      |  |                    |         |              |        |                         |       |             |       |          |       |        |       |                |     |                   |      |                          |      |       |      |           |      |
| Окись углерода           | 6,1                                     |  |      |  |                    |         |              |        |                         |       |             |       |          |       |        |       |                |     |                   |      |                          |      |       |      |           |      |
| Двуокись углерода        | 1,95                                    |  |      |  |                    |         |              |        |                         |       |             |       |          |       |        |       |                |     |                   |      |                          |      |       |      |           |      |
| Ароматические соединения | 2,66                                    |  |      |  |                    |         |              |        |                         |       |             |       |          |       |        |       |                |     |                   |      |                          |      |       |      |           |      |
| Азота                    | 2,96                                    |  |      |  |                    |         |              |        |                         |       |             |       |          |       |        |       |                |     |                   |      |                          |      |       |      |           |      |
| Кислорода                | 0,54                                    |  |      |  |                    |         |              |        |                         |       |             |       |          |       |        |       |                |     |                   |      |                          |      |       |      |           |      |

| Код индикатора         | Индикатор достижения компетенции | Оценочные средства  |                    |        |              |      |                        |      |             |      |        |     |                       |    |        |     |             |      |                   |      |              |         |                       |      |                    |           |
|------------------------|----------------------------------|---|--------------------|--------|--------------|------|------------------------|------|-------------|------|--------|-----|-----------------------|----|--------|-----|-------------|------|-------------------|------|--------------|---------|-----------------------|------|--------------------|-----------|
|                        |                                  | <p>их из матичного раствора. Расчет пиридиновой остановки.</p> <p>Исходные данные для расчета:</p> <p>В абсорбер( ы) поступают :</p> <p>Коксовый газ, следующего состава, кг/ч:</p> <table data-bbox="824 483 1435 943"> <tr><td>Сухой коксовый газ</td><td>130207</td></tr> <tr><td>Водяные пары</td><td>5173</td></tr> <tr><td>Бензолные углеводороды</td><td>4200</td></tr> <tr><td>Сероводород</td><td>1980</td></tr> <tr><td>Аммиак</td><td>761</td></tr> <tr><td>Пиридиновые основания</td><td>56</td></tr> </table> <p>Аммиачно-водяные пары, содержащие, кг/ч</p> <table data-bbox="824 756 1420 943"> <tr><td>Аммиак</td><td>273</td></tr> <tr><td>Сероводород</td><td>91,2</td></tr> <tr><td>Двуокись углерода</td><td>95,8</td></tr> <tr><td>Водяные пары</td><td>1637, 8</td></tr> <tr><td>Пиридиновые основания</td><td>10,6</td></tr> </table> <p>Потери аммиака с обратным коксовым газом 0,03 г/м3; пиридиновых оснований 0,02 г/м3</p> <p>Тема 5: Первичное охлаждение коксового газа в ПГХ.</p> <p>Задание: В пояснительной записке (до 50 страниц) отразить следующие вопросы:</p> <p>Первичное охлаждение коксового газа и его необходимость. Охлаждение газа в первичных газовых холодильниках. Сравнительная характеристика холодильников различных конструкций ( с вертикальным, горизонтальным расположением труб, реверсивные, непосредственного действия).</p> <p>Аппараты воздушного охлаждения. Расчет трубчатых холодильников.</p> <p>Первичные газовые холодильники устанавливаются на газовый поток, идущий от четырех батарей коксовых печей. Количество газов, поступающих в холодильники, составляет:</p> <p style="text-align: right;">кг/ч</p> <table data-bbox="824 1417 1464 1449"> <tr><td>Сухой коксовый газ</td><td>46 018,15</td></tr> </table> | Сухой коксовый газ | 130207 | Водяные пары | 5173 | Бензолные углеводороды | 4200 | Сероводород | 1980 | Аммиак | 761 | Пиридиновые основания | 56 | Аммиак | 273 | Сероводород | 91,2 | Двуокись углерода | 95,8 | Водяные пары | 1637, 8 | Пиридиновые основания | 10,6 | Сухой коксовый газ | 46 018,15 |
| Сухой коксовый газ     | 130207                           |   |                    |        |              |      |                        |      |             |      |        |     |                       |    |        |     |             |      |                   |      |              |         |                       |      |                    |           |
| Водяные пары           | 5173                             |   |                    |        |              |      |                        |      |             |      |        |     |                       |    |        |     |             |      |                   |      |              |         |                       |      |                    |           |
| Бензолные углеводороды | 4200                             |   |                    |        |              |      |                        |      |             |      |        |     |                       |    |        |     |             |      |                   |      |              |         |                       |      |                    |           |
| Сероводород            | 1980                             |   |                    |        |              |      |                        |      |             |      |        |     |                       |    |        |     |             |      |                   |      |              |         |                       |      |                    |           |
| Аммиак                 | 761                              |   |                    |        |              |      |                        |      |             |      |        |     |                       |    |        |     |             |      |                   |      |              |         |                       |      |                    |           |
| Пиридиновые основания  | 56                               |   |                    |        |              |      |                        |      |             |      |        |     |                       |    |        |     |             |      |                   |      |              |         |                       |      |                    |           |
| Аммиак                 | 273                              |   |                    |        |              |      |                        |      |             |      |        |     |                       |    |        |     |             |      |                   |      |              |         |                       |      |                    |           |
| Сероводород            | 91,2                             |   |                    |        |              |      |                        |      |             |      |        |     |                       |    |        |     |             |      |                   |      |              |         |                       |      |                    |           |
| Двуокись углерода      | 95,8                             |   |                    |        |              |      |                        |      |             |      |        |     |                       |    |        |     |             |      |                   |      |              |         |                       |      |                    |           |
| Водяные пары           | 1637, 8                          |   |                    |        |              |      |                        |      |             |      |        |     |                       |    |        |     |             |      |                   |      |              |         |                       |      |                    |           |
| Пиридиновые основания  | 10,6                             |   |                    |        |              |      |                        |      |             |      |        |     |                       |    |        |     |             |      |                   |      |              |         |                       |      |                    |           |
| Сухой коксовый газ     | 46 018,15                        |   |                    |        |              |      |                        |      |             |      |        |     |                       |    |        |     |             |      |                   |      |              |         |                       |      |                    |           |

| Код индикатора  | Индикатор достижения компетенции   | Оценочные средства  |              |           |            |          |                         |          |             |        |        |        |       |           |  |  |          |       |        |       |                |     |                   |      |                          |      |       |      |           |      |
|---|--|---|--------------|-----------|------------|----------|-------------------------|----------|-------------|--------|--------|--------|-------|-----------|--|--|----------|-------|--------|-------|----------------|-----|-------------------|------|--------------------------|------|-------|------|-----------|------|
|   |  | <table> <tr><td>Водяные пары</td><td>61 455,74</td></tr> <tr><td>Пары смолы</td><td>2 596,60</td></tr> <tr><td>Бензольные углеводороды</td><td>2 600,75</td></tr> <tr><td>Сероводород</td><td>265,14</td></tr> <tr><td>Аммиак</td><td>714,52</td></tr> <tr><td>Итого</td><td>113 650,9</td></tr> <tr><td colspan="2">Состав сухого коксового газа, в процентах (%):</td></tr> <tr><td>Водорода</td><td>58,92</td></tr> <tr><td>Метана</td><td>26,87</td></tr> <tr><td>Окись углерода</td><td>6,1</td></tr> <tr><td>Двуокись углерода</td><td>1,95</td></tr> <tr><td>Ароматические соединения</td><td>2,66</td></tr> <tr><td>Азота</td><td>2,96</td></tr> <tr><td>Кислорода</td><td>0,54</td></tr> </table>  | Водяные пары | 61 455,74 | Пары смолы | 2 596,60 | Бензольные углеводороды | 2 600,75 | Сероводород | 265,14 | Аммиак | 714,52 | Итого | 113 650,9 | Состав сухого коксового газа, в процентах (%): |  | Водорода | 58,92 | Метана | 26,87 | Окись углерода | 6,1 | Двуокись углерода | 1,95 | Ароматические соединения | 2,66 | Азота | 2,96 | Кислорода | 0,54 |
| Водяные пары  | 61 455,74  |   |              |           |            |          |                         |          |             |        |        |        |       |           |  |  |          |       |        |       |                |     |                   |      |                          |      |       |      |           |      |
| Пары смолы  | 2 596,60   |   |              |           |            |          |                         |          |             |        |        |        |       |           |  |  |          |       |        |       |                |     |                   |      |                          |      |       |      |           |      |
| Бензольные углеводороды   | 2 600,75   |   |              |           |            |          |                         |          |             |        |        |        |       |           |  |  |          |       |        |       |                |     |                   |      |                          |      |       |      |           |      |
| Сероводород   | 265,14   |   |              |           |            |          |                         |          |             |        |        |        |       |           |  |  |          |       |        |       |                |     |                   |      |                          |      |       |      |           |      |
| Аммиак  | 714,52   |   |              |           |            |          |                         |          |             |        |        |        |       |           |  |  |          |       |        |       |                |     |                   |      |                          |      |       |      |           |      |
| Итого   | 113 650,9  |   |              |           |            |          |                         |          |             |        |        |        |       |           |  |  |          |       |        |       |                |     |                   |      |                          |      |       |      |           |      |
| Состав сухого коксового газа, в процентах (%):                                    |  |   |              |           |            |          |                         |          |             |        |        |        |       |           |  |  |          |       |        |       |                |     |                   |      |                          |      |       |      |           |      |
| Водорода  | 58,92  |   |              |           |            |          |                         |          |             |        |        |        |       |           |  |  |          |       |        |       |                |     |                   |      |                          |      |       |      |           |      |
| Метана  | 26,87  |   |              |           |            |          |                         |          |             |        |        |        |       |           |  |  |          |       |        |       |                |     |                   |      |                          |      |       |      |           |      |
| Окись углерода  | 6,1  |   |              |           |            |          |                         |          |             |        |        |        |       |           |  |  |          |       |        |       |                |     |                   |      |                          |      |       |      |           |      |
| Двуокись углерода   | 1,95   |   |              |           |            |          |                         |          |             |        |        |        |       |           |  |  |          |       |        |       |                |     |                   |      |                          |      |       |      |           |      |
| Ароматические соединения  | 2,66   |   |              |           |            |          |                         |          |             |        |        |        |       |           |  |  |          |       |        |       |                |     |                   |      |                          |      |       |      |           |      |
| Азота   | 2,96   |   |              |           |            |          |                         |          |             |        |        |        |       |           |  |  |          |       |        |       |                |     |                   |      |                          |      |       |      |           |      |
| Кислорода   | 0,54   |   |              |           |            |          |                         |          |             |        |        |        |       |           |  |  |          |       |        |       |                |     |                   |      |                          |      |       |      |           |      |
| <b>Теоретические основы химической технологии топлива и углеродных материалов</b> |  |   |              |           |            |          |                         |          |             |        |        |        |       |           |  |  |          |       |        |       |                |     |                   |      |                          |      |       |      |           |      |
| ПК-2.1  | Осуществляет контроль сырья и материалов для обеспечения качества коксохимической продукции в ходе ее производства | <p><b>Перечень теоретических вопросов к экзамену:</b></p> <ol style="list-style-type: none"> <li>1. Элементный состав ТГИ, содержание влаги, выход летучих в зависимости от степени углефикации</li> <li>2. Общая характеристика бурых углей, каменных углей, антрацитов</li> <li>3. Метаморфизм углей, факторы, влияющие на него</li> <li>4. Характеристика химического элемента: углерод. Аллотропные формы углерода, его валентные состояния в этих формах, типы связей, кристаллические решетки.</li> <li>5. Строение органической массы ТГИ. Мицеллярные, макромолекулярные и полимерная гипотезы строения.</li> <li>6. Закономерности строения ядерной и периферической частей структурных единиц макромолекул с изменением стадии метаморфизма.</li> <li>7. Строение ядерной и периферийной частей структурных единиц макромолекул петрографических микрокомпонентов углей (витринита, инертинита и липтинита).</li> <li>8. Современные представления о молекулярном строении органической массы ТГИ.</li> <li>9. Модели строения и их надмолекулярная структура.</li> <li>10. Петрографический состав ископаемых углей</li> </ol> |              |           |            |          |                         |          |             |        |        |        |       |           |  |  |          |       |        |       |                |     |                   |      |                          |      |       |      |           |      |

| <i>Код индикатора</i> | <i>Индикатор достижения компетенции</i> | <i>Оценочные средства</i>  |
|-----------------------|---|--|
|                       |   | <p>11. Мацералы, их группы. Характеристика мацералов. Диагностика мацералов по показателю отражения</p> <p>12. Литотипы и строение углей</p> <p>13. Минеральные примеси ТГИ, их основные превращения.</p> <p>14. Содержание минеральных примесей в ТГИ. Поведение минеральных компонентов при сжигании и при пиролизе.</p> <p>15. Дайте определение зольности топлива, и напишите формулы пересчета на сухую и рабочую массы топлива. Сущность определения зольности.</p> <p>16. Содержание сернистых соединений в ТГИ. Сущность определения. Виды серы и влияние их на качественные показатели угля и кокса.</p> <p>17. Что называется летучими веществами, и какие соединения входят в их состав? Определение выхода летучих веществ.</p> <p>18. Выход летучих веществ из ТГИ. Влияние природы, стадии метаморфизма и петрографического состава топлива на выход летучих веществ и показатели качества продукции пиролиза ТГИ.</p> <p>19. Какие из природных энергетических топлив характеризуются наибольшим выходом летучих веществ и почему?</p> <p>20. Приведите классификацию нелетучего остатка. От чего зависит выход и свойства твердых нелетучих остатков?</p> <p>21. Теплота сгорания топлива. Ее зависимость от различных факторов. Что понимают под удельной теплотой сгорания?</p> <p>22. Высшая и низшая теплота сгорания топлива. Чем объясняется различие между ними? В чем заключается сущность метода определения теплоты сгорания топлива? Какой показатель энергетической ценности топлива принято использовать при расчетах расхода топлива?</p> <p>23. Какие элементы входят в состав твердого топлива? Какие из них являются горючими и негорючими?</p> <p>24. Какие элементы являются балластом и почему?</p> <p>25. Какие виды серы входят в состав топлива?</p> <p>26. Что включает в себя элементный анализ ТГИ? Где используются данные этого анализа?</p> <p>27. Какими способами можно определить элементный состав топлива? Как выражается элементный состав рабочей массы, аналитической массы, сухой массы, сухой беззольной (горючей) массы, органической массы топлива?</p> <p>28. Элементный состав ТГИ, закономерности его изменения в зависимости от природы, стадии метаморфизма и петрографического состава.</p> <p>29. Влияние элементного состава ТГИ на теплоту сгорания топлива.</p> |

| <i>Код индикатора</i> | <i>Индикатор достижения компетенции</i> | <i>Оценочные средства</i>  |
|-----------------------|---|--|
|                       |   | <p>30. Групповой химический состав ТГИ по данным изучения продуктов экстракции минеральными реагентами.</p> <p>31. Групповой химический состав ТГИ по данным исследования продуктов экстракции органическими реагентами.</p> <p>32. Обогащение ТГИ. Показатель обогатимости. Принципы гравитационного и флотационного обогащения.</p> <p>33. Методы разделения горючих ископаемых и продуктов их переработки: экстракция, перегонка и ректификация.</p> <p>34. Методы разделения горючих ископаемых и продуктов их переработки: адсорбция, абсорбция, мембранные методы.</p> <p>35. Методы разделения горючих ископаемых и продуктов их переработки: кристаллизация, комплексообразование.</p> <p>36. Физические и физико-химические методы исследования горючих ископаемых и продуктов их переработки. Их сущность, область применения</p> <p>37. Термическая деструкция углей. Закономерности процессов термической деструкции. Термическая устойчивость как функция энергии связи.</p> <p>38. Пиролиз ОМУ. Общая схема, этапы термической деструкции. Классификация последовательно-параллельных процессов термической деструкции каменного угля.</p> <p>39. Закономерности разрыва химических связей в ОМУ при пиролизе.</p> <p>40. Общие закономерности разрушения различных структур ОМУ при пиролизе (парафиновые, нафтеновые, ароматические, алкилароматические с короткой и длинной цепью, диеновый синтез).</p> <p>41. Особенности термической деструкции различных классов УВ при низких и высоких температурах. Ряды стабильности УВ при равном числе атомов углерода в молекуле.</p> <p>42. Реакции парогазовых продуктов с образовавшимся полукоксом -коксом.</p> <p>43. Кинетические исследования процесса пиролиза углей. Цель и задачи кинетического исследования.</p> <p>44. Методы термического анализа: Дериватография. Дериватографические кривые: ТГ, ДТГ, ДТА, Т. Основные периоды термохимических превращений ТГИ.</p> <p>45. Кинетическая схема и кинетическая модель пиролиза каменного угля</p> <p>46. Температурные интервалы пиролиза каменного угля. Краткая характеристика процессов и продуктов пиролиза.</p> <p>47. Общая схема пиролиза каменного угля (Н.С. Грязнова). Ее краткая характеристика.</p> <p>48. Примерный выход продуктов пиролиза каменного угля при полукоксовании и коксовании. Чем</p> |

| Код индикатора | Индикатор достижения компетенции | Оценочные средства  |
|----------------|----------------------------------|---|
|                |                                  | <p>он определяется?</p> <p>49. Проанализируйте характер выхода CO, CH<sub>4</sub>, H<sub>2</sub> при пиролизе угля в интервале температур 100-900 0С.</p> <p><i>Задачи для самостоятельного решения:</i></p> <p>Какими способами можно увеличить равновесное превращение при протекании реакций</p> $\text{CO} + \text{H}_2\text{O} = \text{CO}_2 + \text{H}_2 + Q_p; \quad \text{C}_4\text{H}_{10} = \text{C}_4\text{H}_8 + \text{H}_2 - Q_p.$ <p>Напишите выражение для константы равновесия.</p> <p>При обжиге шихты, содержащей 10т известняка и кокс определить: а) расход кокса состава (мас.%) : C - 91; зола – 7; влага – 2; б) состав обжиговых газов (об.%); в) тепловой эффект реакции обжига. Степень разложения при обжиге известняка 95%. Воздух подается с 40% избытком.</p> <p>Составить материальный и тепловой баланс процесса получения водорода каталитической конверсией метана. Состав исходной газовой смеси (м<sup>3</sup>): CH<sub>4</sub> - 100,0; H<sub>2</sub>O - 250,0. Потери теплоты составляют 4% от прихода. Температура смеси на входе в реактор - 380°С, на выходе 800°С. Процесс идет по реакции: CH<sub>4</sub> + H<sub>2</sub>O = CO + 3H<sub>2</sub> – 206200кДж/моль</p> <p>При лабораторных испытаниях был получен элементный состав кузнецкого угля на горючую массу, %: C<sup>daf</sup>=84,0, H<sup>daf</sup>= 4,5; N<sup>daf</sup>=2,0; O<sup>daf</sup>=9,0; S<sup>daf</sup>= 0,5. Влажность и зольность на рабочую массу составила: W<sup>r</sup>=12,0; A<sup>r</sup>=11,4 %. Определите состав рабочей массы угля.</p> <p>В цехе размерами 90х20х6 м<sup>3</sup> из-за разгерметизации оборудования испарилось 10 кг аммиака. Температура воздуха в цехе 20 °С, давление P= 750 мм рт.ст. Рассчитать объемную концентрацию аммиака в воздухе и определить взрывоопасной ли получилась его смесь с воздухом, если считать, что пары аммиака равномерно распределились по всему свободному объему помещения? Значение коэффициента, учитывающего, что часть объема помещения занята оборудованием, принять равным 0,8. Концентрационные пределы воспламенения аммиака составляют, об.%: нижний -15,0, верхний – 28.</p> <p>При испытании на обогатимость углей двух различных месторождений методом расслоения проб в тяжелых жидкостях получены следующие результаты по выходу:<br/>         проба 1: промежуточных фракций с плотностью 1400–1800 кг/нм<sup>3</sup> – 3,76%; беспородных с плотностью &lt; 1800 кг/нм<sup>3</sup> – 84,9%; проба 2: промежуточных - 29,0%; беспородных - 71,2%.<br/>         Определить категорию обогатимости этих углей.</p> <p>Выполнить пересчет результатов анализа твердого топлива для различных его состояний. При лабораторных испытаниях был получен элементный состав кузнецкого угля на горючую массу, %: C<sup>daf</sup>=84,0, H<sup>daf</sup>= 4,5; N<sup>daf</sup>=2,0; O<sup>daf</sup>=9,0; S<sup>daf</sup>= 0,5. Влажность и зольность на рабочую массу составила: W<sup>r</sup>=12,0; A<sup>r</sup>=11,4 %. Определите состав рабочей массы угля.</p> |

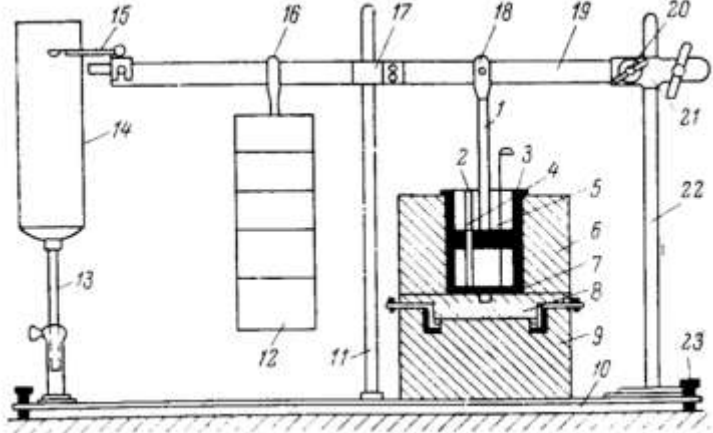
| Код индикатора | Индикатор достижения компетенции | Оценочные средства  |
|----------------|----------------------------------|---|
|                |                                  | <p><i>Задание на решение задач из профессиональной области (домашнее индивидуальное задание)</i></p> <ol style="list-style-type: none"> <li>1. Рассчитайте массу и объем сухого воздуха, теоретически необходимого для полного сгорания 1 кг угля с массовой долей: С -0,862, Н<sub>2</sub> – 0,046, N<sub>2</sub>– 0,012, влаги -0,010, золы – 0,070.</li> <li>2. Рассчитать теоретический объем воздуха необходимый для полного сгорания 1 кг диэтилового эфира C<sub>2</sub>H<sub>5</sub>OC<sub>2</sub>H<sub>5</sub> при температуре 10 °С и давлении 1,2 ат. У фурм доменной печи сгорает 50000 кг угля в час (содержание углерода в угле 80%). Рассчитать теоретическое количество сухого воздуха (м<sup>3</sup>/мин), необходимое для горения угля, если весь углерод сгорает до СО. (2963 м<sup>3</sup>/мин).</li> <li>3. Доменный газ состава (об.%): оксид углерода (II) СО – 28, водород Н<sub>2</sub> – 3, СО<sub>2</sub> – 12, метан СН<sub>4</sub>– 0,6, С<sub>2</sub>Н<sub>4</sub>– 0,2, азот N<sub>2</sub> – 56,2. Горение протекает с 20 % избытком воздуха. (10,1 м<sup>3</sup>). Рассчитать а) теоретически необходимое количество воздуха для сжигания 1 м<sup>3</sup> доменного газа; б) состав продуктов горения.</li> <li>4. Назовите общие закономерности разрушения различных структур ОМУ при пиролизе (парафиновые, нафтеновые, ароматические, алкилароматические с короткой и длинной цепью, диеновый синтез). Какие продукты при этом получаются?</li> </ol>  |

| Код индикатора | Индикатор достижения компетенции | Оценочные средства   |
|----------------|----------------------------------|--|
|                |                                  | <p>Что изображено на рис.? Опишите работу этой установки.</p> <p>5. При обогащении труднообогатимого угля были получены: концентрат с зольностью 10%, промежуточный продукт, содержащий 30% минеральных веществ, при выходе 4,5% и отходы зольностью 72%, выход их составил 25%. Определить зольность рядового угля.</p> <p>6. Плотность насыпной массы шихты уменьшилась с 775 до 760 кг/м<sup>3</sup> при неизменной влаге и других параметрах ее качества. Как изменится расход газа на обогрев батареи для сохранения постоянным уровня готовности кокса? Прежнее значение общего расхода газа - 11220 м<sup>3</sup>/ч.</p> <p>7. Что изображено на рис.? Какую информацию можно получить из анализа этих кривых?</p> <div data-bbox="920 778 1413 1094" data-label="Figure"> <p>The figure is a line graph with two x-axes and one y-axis. The top x-axis is labeled 'Время мин' (Time, min) and ranges from 0 to 180 in increments of 10. The bottom x-axis is labeled 'Температура, °C' (Temperature, °C) and has values 310, 370, 430, 490, 550, 610, 670, 730. The y-axis is labeled 'Толщина слоя, мм' (Layer thickness, mm) and ranges from 0 to 40 in increments of 10. Three curves are plotted: Curve 1 is a highly oscillatory wave between 30 and 40 mm. Curve 2 is a smooth, upward-sloping curve starting at (0,0) and ending at approximately (180, 40). Curve 3 is a similar smooth, upward-sloping curve starting at (0,0) and ending at approximately (180, 30).</p> </div> <p>8. Назовите температурные интервалы пиролиза каменного угля. Дайте краткую характеристику процессов и продуктов пиролиза. Каков примерный выход продуктов пиролиза каменного угля при полукоксовании и коксовании. Чем он определяется?</p> <p>9. Высшая и низшая теплота сгорания топлива. Чем объясняется различие между ними? В чем заключается сущность метода определения теплоты сгорания топлива? Какой показатель энергетической ценности топлива принято использовать при расчетах расхода топлива?</p> <p>10. Назовите марки углей. Как изменится качество кокса при изменении содержания</p> |

| Код индикатора   | Индикатор достижения компетенции   | Оценочные средства   |
|--|--|--|
|  |  | отдельных марок углей?   |
| <b>Химическая технология нефти и высокомолекулярных соединений</b> |  |  |
| ПК-2.1   | Осуществляет контроль сырья и материалов для обеспечения качества коксохимической продукции в ходе ее производства | <p><b>Перечень теоретических вопросов к экзамену:</b></p> <p>Гипотезы происхождения нефти.<br/>         Компонентный состав нефти и других углеводородных систем природного и техногенного происхождения<br/>         Кислородсодержащие соединения нефти. Влияние кислородсодержащих соединений нефти на свойства нефтепродуктов.<br/>         Как влияют низкие температуры на нефтяное сырьё?<br/>         Детонация. Октановое и цетановое число.<br/>         Что такое относительная плотность нефти?<br/>         Нефть как дисперсная система. Причины и источники образования частиц в нефти.<br/>         Классификация нефтяных дисперсных систем на основе классических признаков дисперсного состояния: по степени дисперсности, агрегатному состоянию дисперсной фазы и дисперсионной среды и характеру молекулярных взаимодействий на границе раздела фаз.<br/>         Почему молекулярная масса нефти или нефтепродуктов – усреднённая величина?<br/>         Приведите уравнения реакций, необходимых для превращений:<br/>         а) гексан → бензол → циклогексан<br/>         Как связаны динамическая и кинематическая вязкости жидкости? Как зависит вязкость углеводорода от его молекулярной массы? Какой класс углеводородов нефти имеет наименьшую (наибольшую) вязкость?<br/>         Можно ли представить химическими уравнениями процессы происходящие: а) при перегонке нефти; б) при крекинге нефти. Дайте обоснованный ответ.<br/>         Чем отличается крекинг от пиролиза? Что такое каталитический риформинг?<br/>         Методы разделения многокомпонентных нефтяных систем и исследования нефти и нефтепродуктов;<br/>         Для каких технологических процессов необходимо знать значение средней молекулярной массы? Октановое и цетановое число. Их зависимость от строеуглеводородов. Методы определения</p> <p><b>Задачи для самостоятельного решения:</b></p> <p>1. Перечислите основные физические свойства нефтяного сырья. По каким признакам можно отличить между собой нефти разных месторождений.</p> |

| Код индикатора  | Индикатор достижения компетенции | Оценочные средства  |  |                        |                          |     |      |    |        |      |     |                |      |     |                 |      |     |
|-----------------|----------------------------------|---|--|------------------------|--------------------------|-----|------|----|--------|------|-----|----------------|------|-----|-----------------|------|-----|
|                 |                                  | <p>2. Напишите формулы неуглеводородных и углеводородных компонентов нефтяного газа.</p> <p>3. Напишите формулы строения углеводородов, которые могут находиться в нефти и содержат 5 атомов углерода в молекуле.</p> <p>4. Из природного газа объемом 40 л (н.у.) получили хлорметан массой 30,3 г. Определите объемную долю метана в природном газе, определение плотности нефти в лабораторных условиях. Какие требования предъявляются к температуре определения?</p> <p>5. Вычислите среднюю молекулярную массу легких фракций растворенных в бензоле концентрацией 20%, если понижение температуры замерзания раствора равна 20, а криоскопическая константа для бензола <math>K_{кр} = 5,12</math>.</p> <p>6. Основными процессами, протекающими при ароматизации нефти (каталитический риформинг), является дегидрирование нафтенов и циклизация алканов с одновременным дегидрированием. Составьте схемы образования этими способами: а) бензола; б) толуола. Для пропана рассчитайте плотность в г/л (н.у.) и плотность по воздуху (н.у.).</p> <p>7. Смесь состоит из 60 кг н-пентана, 40 кг н-гексана и 20 кг н-гептана. Определите среднюю молекулярную массу смеси и среднюю температуру ее кипения.</p> <p>8. При каталитическом крекинге масляной фракции получены продукты:</p> <table border="1" data-bbox="824 868 2063 1046"> <thead> <tr> <th></th> <th>Массовое содержание, %</th> <th>Молярная масса, кг/кмоль</th> </tr> </thead> <tbody> <tr> <td>Газ</td> <td>11,2</td> <td>32</td> </tr> <tr> <td>Бензин</td> <td>32,7</td> <td>105</td> </tr> <tr> <td>Легкий газойль</td> <td>36,9</td> <td>218</td> </tr> <tr> <td>Тяжелый газойль</td> <td>19,2</td> <td>370</td> </tr> </tbody> </table> <p>Определить молярные доли компонентов.</p> <p><b>Задание на решение задач из профессиональной области (домашнее индивидуальное задание)</b></p> <p>1. При крекинге нефти образуется этилен, который можно использовать для получения уксусной кислоты. Приведите уравнения соответствующих реакций.</p> <p>Основными процессами, протекающими при ароматизации нефти (каталитический риформинг), является дегидрирование нафтенов и циклизация алканов с одновременным дегидрированием. Составьте схемы образования этими способами: а) бензола; б) толуола.</p> <p>2. При дегидрировании бутана объемом 10 л выделилось 20 л водорода. Установите молекулярную формулу образовавшегося продукта. Объемы газов измерены при одинаковых условиях</p> <p>Провести оценку нефти с точки зрения ее классификации (ГОСТ Р 51858-2002) и переработки с получением нефтепродуктов, используя следующие данные:<br/> массовая доля серы, % - 1,9;</p> |  | Массовое содержание, % | Молярная масса, кг/кмоль | Газ | 11,2 | 32 | Бензин | 32,7 | 105 | Легкий газойль | 36,9 | 218 | Тяжелый газойль | 19,2 | 370 |
|                 | Массовое содержание, %           | Молярная масса, кг/кмоль  |  |                        |                          |     |      |    |        |      |     |                |      |     |                 |      |     |
| Газ             | 11,2                             | 32  |  |                        |                          |     |      |    |        |      |     |                |      |     |                 |      |     |
| Бензин          | 32,7                             | 105   |  |                        |                          |     |      |    |        |      |     |                |      |     |                 |      |     |
| Легкий газойль  | 36,9                             | 218   |  |                        |                          |     |      |    |        |      |     |                |      |     |                 |      |     |
| Тяжелый газойль | 19,2                             | 370   |  |                        |                          |     |      |    |        |      |     |                |      |     |                 |      |     |

| Код индикатора          | Индикатор достижения компетенции   | Оценочные средства  |
|-------------------------|--|---|
|                         |  | <p>плотность при 20°C, кг/м<sup>3</sup> – 873;<br/>           массовая доля воды, %, не более – 0,5;<br/>           концентрация хлористых солей, мг/дм<sup>3</sup>, не более – 150;<br/>           содержание механических примесей, %, не более – 0,04;<br/>           давление насыщенных паров, мм.рт.ст. – 405;<br/>           массовая доля сероводорода, ppm, не более – 15;<br/>           массовая доля метил- и этилмеркаптанов, ppm, не более – 74;<br/>           выход фракции до 200<sup>0</sup>С -20%;<br/>           выход фракции до 300<sup>0</sup>С -40%.</p> <p>Температурный интервал перегонки авиационных бензинов находится в пределах от 400С до 1800С.<br/>           Назовите содержащиеся в них алканы исходя из температур кипения линейных изомеров<br/>           Какая вязкость определяется экспериментально с помощью вискозиметров Оствальда или Пинкевича?<br/>           Объясните физическую сущность метода газовой хроматографии.</p>   |
| <b>Коксование углей</b> |  |   |
| ПК-2.1                  | Осуществляет контроль сырья и материалов для обеспечения качества коксохимической продукции в ходе ее производства | <p>Назовите основное оборудование коксовой батареи.<br/>           2. Загрузка печей: от углеподготовительного цеха до камеры коксования<br/>           3. Контроль качества загрузки; норма загрузки; время загрузки<br/>           4. Причины выполнения специальных норм при загрузке камер коксования<br/>           5. Различные методы бездымной загрузки; краткая сущность методов<br/>           6. Метод пароинжекции- достоинства и недостатки<br/>           7. Метод газоинжекции –достоинства<br/>           8. Альтернативные способы бездымной загрузки<br/>           9. Выдача кокса из печей<br/>           10. Контроль за соблюдением установленного периода коксования (коэффициенты равномерности)<br/>           11. Ампераж – что такое?<br/>           12. Причины тугого хода печи<br/>           13. Технология мокрого тушения кокса<br/>           14. Метод импульсного тушения кокса<br/>           15. Недостатки метода мокрого тушения кокса<br/>           16. Сухое тушение кокса<br/>           17. Основные недостатки сухого тушения кокса</p> |

| <i>Код индикатора</i> | <i>Индикатор достижения компетенции</i> | <i>Оценочные средства</i>  |
|-----------------------|---|--|
|                       |   | <p>18. Комбинированное тушение кокса<br/>19.Сортировка кокса</p> <p>Задачи.</p> <ol style="list-style-type: none"> <li>1. Определить в общем виде сопротивление верхней части отопительной системы между «глазками» регенераторов восходящего и нисходящего потоков.</li> <li>2. Давление <math>P_2 = -35</math> Па; <math>P_4 = -80</math> Па. Как следует изменить давление в «глазке» регенератора с нисходящим потоком, чтобы увеличить количество проходящих газов на 10%? Как возрастут при этом сопротивления?</li> <li>3.Как изменятся сопротивления отопительной системы при уменьшении периода коксования с 16 до 14 ч.?</li> <li>4. Определите продолжительность ремонтной части цикла, если известно время, необходимое для обслуживания печи и оборот печи, количество обслуживаемых печей.</li> <li>5. Рассчитать допустимое количество печей в батарее, если время оборота печи 16,5 ч., суммарное время цикличности остановок за один оборот печей составляет 1,5 ч. Время, необходимое на обработку одной печи коксовыми машинами , равно 12 мин.</li> <li>6. Температура окружающего воздуха повысилась с 10 до 30 °С. Найти требуемое разрежение сверху регенераторов при 30 °С при условии, что расход отопительного газа и объем воздуха, подаваемого на обогрев, должны остаться прежними. Обогрев печей производится коксовым газом.</li> </ol> <p>Исходные данные:</p> <ol style="list-style-type: none"> <li>1) Разрежение сверху регенераторов при 10 °С на восходящем потоке – 55,9 Па (5,7 мм вод. ст.), на нисходящем потоке – 72, 6 Па (7,4 мм вод. ст.).</li> <li>2) Средние температуры в регенераторах на восходящем потоке – 590 °С, на нисходящем потоке – 830 °С.</li> </ol> <p>Высота регенератора – 2,7 м. Так как давление в любой точке отопительной системы равно сумме потерь напора и гидростатического напора (подпора) на данном участке, то при постоянном расходе не должны зависеть от изменения гидравлических условий прохождения воздуха.</p> <ol style="list-style-type: none"> <li>3. Пользуясь схемой, опишите работу данного оборудования. Основное его предназначение, качество работы.</li> </ol> |

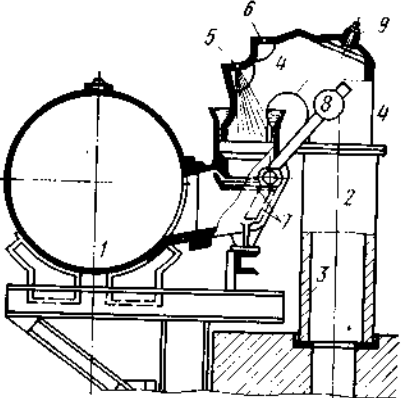
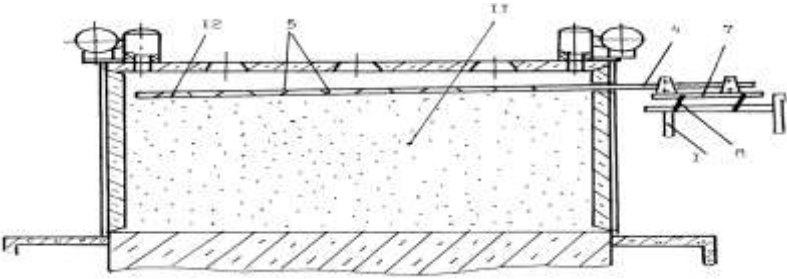
| Код индикатора         | Индикатор достижения компетенции   | Оценочные средства  |
|------------------------|--|---|
|                        |  |  <p data-bbox="824 742 1464 774">4. Проанализируйте работу данного оборудования.</p>   |
| <b>Коксование пека</b> |  |   |
| ПК-2.1                 | Осуществляет контроль сырья и материалов для обеспечения качества коксохимической продукции в ходе её производства | <ol style="list-style-type: none"> <li>1. Разливка, охлаждение, хранение и погрузка пека.</li> <li>2. Пековый парк – назначение и устройство.</li> <li>3. Оборудование для охлаждения пека.</li> <li>4. Области применения среднетемпературного пека.</li> <li>5. Схема получения высокотемпературного пека.</li> <li>6. Технология пекококсового производства.</li> <li>7. Оборудование пекококсовых печей.</li> </ol> |

| Код индикатора | Индикатор достижения компетенции | Оценочные средства  |
|----------------|----------------------------------|---|
|                |                                  | <p>8. Пековый кокс.<br/> 9. Способы тушения пекового кокса.<br/> 10. Марки и технические требования в зависимости от получения и назначения каменноугольного пека.<br/> 11. Качество пекового кокса<br/> 12. Методы анализа кокса.<br/> 13. Приготовление средней пробы.<br/> 14. Транспортирование и хранение пека.<br/> 15. ГОСТ 1038-75. Пек каменноугольный. Технические условия.<br/> 16. Технологические и теплофизические свойства пека.<br/> 17. Характеристики пеков, производимых в СНГ.</p> <p>1. Определить в общем виде сопротивление верхней части отопительной системы между «глазками» регенераторов восходящего и нисходящего потоков.<br/> 2. Давление <math>P_2 = -35</math> Па; <math>P_4 = -80</math> Па. Как следует изменить давление в «глазке» регенератора с нисходящим потоком, чтобы увеличить количество проходящих газов на 10%? Как возрастут при этом сопротивления?<br/> 3. Как изменятся сопротивления отопительной системы при уменьшении периода коксования с 16 до 14 ч.?<br/> 4. Определите продолжительность ремонтной части цикла, если известно время, необходимое для обслуживания печи и оборот печи, количество обслуживаемых печей.</p> <p>1. Рассчитать допустимое количество печей в батарее, если время оборота печи 16,5 ч., суммарное время цикличности остановок за один оборот печей составляет 1,5 ч. Время, необходимое на обработку одной печи коксовыми машинами, равно 12 мин.<br/> 2. Температура окружающего воздуха повысилась с 10 до 30 °С. Найти требуемое разрежение вверху регенераторов при 30 °С при условии, что расход отопительного газа и объем воздуха, подаваемого на обогрев, должны остаться прежними. Обогрев печей производится коксовым газом.<br/> Исходные данные:<br/> 1) Разрежение вверху регенераторов при 10 °С на восходящем потоке – 55,9 Па (5,7 мм вод. ст.), на нисходящем потоке – 72,6 Па (7,4 мм вод. ст.).<br/> 2) Средние температуры в регенераторах на восходящем потоке – 590 °С, на нисходящем потоке – 830 °С.<br/> Высота регенератора – 2,7 м. Так как давление в любой точке отопительной системы равно сумме потерь напора и гидростатического напора (подпора) на данном участке, то при постоянном расходе не</p> |

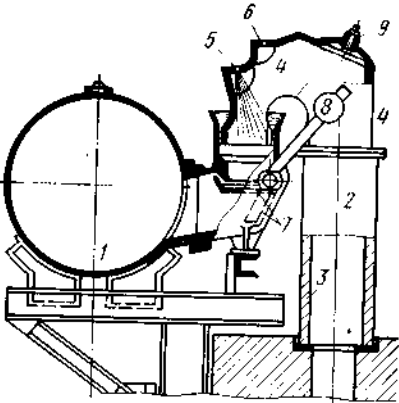
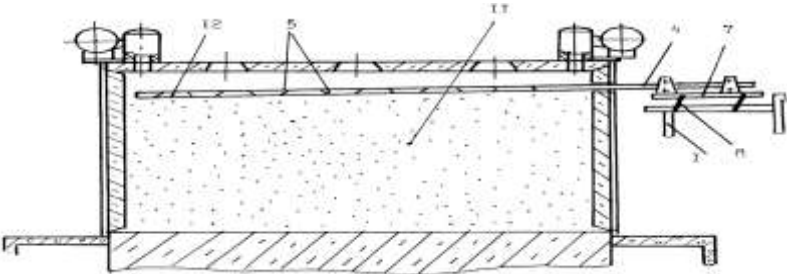
| Код индикатора  | Индикатор достижения компетенции                         | Оценочные средства   |
|---|--|--|
|   |  | <p>должны зависеть от изменения гидравлических условий прохождения воздуха.</p> <p>3. Пользуясь схемой, опишите работу данного оборудования. Основное его предназначение, качество работы.</p>  <p>4. Проанализируйте работу данного оборудования.</p>  |
| <b>Производственная - технологическая (проектно-технологическая) практика</b> |  |  |
| ПК-2.1  | Осуществляет контроль сырья и материалов для обеспечения | <p>Теоретические вопросы:</p> <ul style="list-style-type: none"> <li>- Организация контроля производства: контроль оперативно-технологический объекты контроля.</li> <li>- Методы анализа, отбор проб, точность, своевременность и эффективность оперативного контроля.</li> </ul>   |

| <i>Код индикатора</i>                            | <i>Индикатор достижения компетенции</i>  | <i>Оценочные средства</i>  |
|--|--|--|
|  | качества коксохимической продукции в ходе ее производства  | <p>- Контроль ОТК за качеством продукции.</p> <p>- Исследование причин брака в производстве и разработка предложений по его предупреждению и устранению</p> <p>Задание:</p> <p>Провести анализ возможных мероприятий по комплексному использованию сырья, по замене дефицитных материалов и изысканию способов утилизации отходов производства</p> <p>В отчете отразить:</p> <p>Технологию производства, работу технологического оборудования, организацию производства, в т.ч. основные отходы производства и методы их утилизации или использования в качестве вторичных ресурсов.</p> <p>Ответить на вопросы:</p> <p>-Каким образом лабораторный контроль производства, цеховая лаборатория, ЦЗЛ, ОТК могут влиять на качество выпускаемой продукции?</p> <p>-Какие параметры сырьевых материалов контролируются?</p> <p>-Какие методы устранения брака существуют?</p> <p>-Какие лабораторные методы изучены и могут быть применены для определения качества продукции и предотвращения брака?</p> |
| <b>Производственная - преддипломная практика</b> |  |  |
| ПК-2.1   | Осуществляет контроль сырья и материалов для обеспечения качества коксохимической продукции в ходе ее производства | <p>Теоретические вопросы:</p> <ul style="list-style-type: none"> <li>- основные нормативные документы по качеству;</li> <li>- основные документы по стандартизации и сертификации продуктов и изделий</li> <li>- сертификаты на продукцию</li> </ul> <p>Задание</p> <p>Проанализировать:</p> <ul style="list-style-type: none"> <li>-Исходное сырье и вспомогательные материалы, заводы-поставщики, ГОСТы и ТУ на вспомогательные материалы.</li> <li>-Методы контроля за их качеством. Отходы производства и методы их утилизации или уничтожения.</li> </ul> <p>Ответить на вопросы:</p> <ul style="list-style-type: none"> <li>-Назовите отходы производства в цехе улавливания.</li> <li>-Как они утилизируются?</li> <li>-Предложите способы комплексного использования сырья в данном цехе?</li> </ul> <p>Теоретические вопросы:</p> <p>Работа цеховой лаборатории. Методы контроля производства и мероприятия по повышению качества</p>   |

| Код индикатора   | Индикатор достижения компетенции  | Оценочные средства   |
|--|---|--|
|  |   | <p>продукции. Аналитический контроль производства. Сущность методов анализа. Карта аналитического контроля. Принципы автоматического контроля различных параметров: температуры, давления, расхода, уровня и т.д. Типы приборов, принципы их действия, места установки датчиков, вторичных приборов, исполнительных механизмов</p>   |
| <p><b>ПК-3 Способен осуществлять контроль технологических процессов, качества сырья и выпускаемой продукции топливно-энергетического комплекса</b></p> |   |  |
| <p><b>Технология углеродных материалов</b></p>   |   |  |
| <p>ПК-3.1</p>  | <p>Осуществляет контроль технологических процессов, качества сырья и выпускаемой продукции топливно-энергетического комплекса</p> | <p><i>Вопросы к зачету</i></p> <ol style="list-style-type: none"> <li>1. Структура углеродистых материалов, определяющая их свойства ( алмаз, графит, ископаемые угли, сажа)</li> <li>2. Схема производства углеграфитовых материалов ( Основные этапы производства, их значимость)</li> <li>3. Диаграмма агрегатного состояния углерода. Свойства углеродистых материалов, определяющие технологию углеграфитовых материалов.</li> <li>4. Классификация углеграфитовых материалов по области их применения. Электродные изделия.</li> <li>5. Классификация углеграфитовых материалов по области их применения. Огнеупорные изделия. Химически стойкие изделия. Электроугольные изделия.</li> <li>6. Классификация углеграфитовых материалов по области их применения. Антифрикционные изделия. Детали для атомных котлов. Электродные массы.</li> <li>7. Общие свойства углеграфитовых материалов. От чего они зависят. Физические свойства.</li> <li>8. Общие свойства углеграфитовых материалов. От чего они зависят. Механические и химические свойства.</li> <li>9. Классификация сырьевых материалов. Антрацит и графит, как сырье для производства углеграфитовых материалов.</li> <li>10. Классификация сырьевых материалов. Коксы, как сырье для производства углеграфитовых материалов.</li> <li>11. Физико-химические процессы происходящие при прокаливании углеродистых материалов.</li> <li>12. Технология прокаливания. Электрические печи. Их достоинства и недостатки.</li> <li>13. Технология прокаливания. Вращающиеся печи. Их достоинства и недостатки.</li> <li>14. Технология прокаливания. Ретортные печи. Их достоинства и недостатки.</li> <li>15. Процессы происходящие при измельчении. Степень измельчения. Машины для измельчения. Схемы измельчения.</li> </ol> |

| <i>Код индикатора</i> | <i>Индикатор достижения компетенции</i> | <i>Оценочные средства</i>   |
|-----------------------|---|---|
|                       |   | <p>16. Физические основы измельчения. Теории Реттингера, Кика, Ребиндера.</p> <p>17. Разделение измельченного материала на фракции. Классификация. Сита. Грохота.</p> <p>18. Составление производственных рецептур. Выбор сыпучих материалов, его гранулометрического состава. Выбор связующего.</p> <p>19. Смешивание. Технология приготовления массы на двухлопастной смесительной машине.</p> <p>20. Смешивание. Приготовление массы на шнековых смесителях. Бегунение. Вальцевание.</p> <p>21. Физико-химические процессы, протекающие при прессовании углеграфитовых масс.</p> <p>22. Прессование в пресс-форму. Технология горячего и холодного прессования в пресс-форму.</p> <p>23. Прессование выдавливанием. Технология выдавливания.</p> <p>24. Отличительные особенности прессования в пресс-форму и выдавливанием.</p> <p>25. Технология формования тромбованием. Транспортировка и хранение спрессованных изделий.</p> <p>26. Обжиг. Процессы, протекающие при обжиге.</p> <p>27. Влияние скорости обжига и природы углеродистых материалов на свойства готовых изделий. Режим обжига изделий.</p> <p>28. Прочность спекания при обжиге. Деформация в процессе обжига. Режим обжига изделий.</p> <p>29. Технология обжига изделий в многокамерных печах. Условия обжига</p> <p>30. Термическое рафинирование графитов. Мундштуки для выдавливания.</p> <p>31. Технология обжига мелких изделий в туннельных печах. Условия обжига.</p> <p>32. Теоретические основы графитации. Изменение свойств углеграфитовых веществ в процессе графитации.</p> <p>33. Технология графитации. Условия графитации.</p> <p>34. Связующие материалы. Их свойства. Вспомогательные материалы при производстве углеграфитовых изделий.</p> <p><i>Задание</i><br/>Составить рецептуру и технологическую схему производства электрических щеток для машин постоянного тока.</p> <p><i>Задача</i><br/>При сжигании угля, имеющего следующий состав, масс. %: C<sup>p</sup> – 74,1; H<sup>p</sup>- 5,1; N<sup>p</sup>- 1,35; O<sup>p</sup>- 9,5; S<sup>p</sup>- 0,95; W<sup>p</sup>- 5,0; A<sup>p</sup>-4,0, образуются продукты горения, анализ которого показал следующий состав об. %: CO<sub>2</sub>- 8,25; O<sub>2</sub>-11,65; N<sub>2</sub>-80,10.</p> <p>Определить вес продуктов горения, включая водяные пары, образующихся при сжигании 1 кг угля, и</p> |

| Код индикатора   | Индикатор достижения компетенции   | Оценочные средства  |
|--|--|---|
|  |  | избыток воздуха, используемого для сжигания.  |
| <b>Химическая технология топлива и углеродных материалов</b> |  |   |
| ПК-3.1   | Осуществляет контроль технологических процессов, качества сырья и выпускаемой продукции топливно-энергетического комплекса | <p><b>Экзаменационные вопросы:</b></p> <ol style="list-style-type: none"> <li>1. Получение водорода для гидрогенизации (конверсией водяного пара и др.). Реакции. Схема</li> <li>2. Нефтяные газы. Их виды. Установки фракционирования газов. Хранение газов. Применение газов.</li> <li>3. Подготовка нефти для переработки. Влияние различных факторов на работу сепараторов.</li> <li>4. Добыча нефти на промыслах. Транспортировка продуктов добываемых на промыслах. Простая перегонка нефти.</li> <li>5. Фракции нефти. Кривая разгонки нефти. ГОСТы на нефть.</li> <li>6. Вакуумная перегонка. Цель. Ее характеристика. Схема вакуумной перегонки. Использование продуктов перегонки.</li> <li>7. Работа двигателя внутреннего сгорания. Октановое число. Влияние присадок на октановое число</li> <li>8. Основные характеристики бензинов. (Кроме октанового числа).Способы повышения их качества.</li> <li>9. Работа дизельного двигателя. Основные показатели качества дизельного топлива.</li> <li>10. Виды товарной продукции нефтеперерабатывающих заводов.</li> <li>11. Печное топливо, остаточное топливо. Использование. Характеристика. Показатели качества.</li> <li>12. Нефтяной битум. Виды. Использование. Характеристика. Основные показатели качества.</li> <li>13. Групповой химический состав нефти и её физические свойства.</li> <li>14. Основные направления использования природных энергоносителей в химии и химической технологии.</li> <li>15. Получение синтез газа (катализаторы). Продукты синтеза и их переработка.</li> </ol> <p><b>Задание на курсовую работу</b></p> <p>Определить сырье для газификации согласно индивидуальному заданию к курсовой работе:<br/>Задание:</p> <ol style="list-style-type: none"> <li>1. Рассмотреть теоретические основы и аппаратное оформление процесса газификации антрацита смесью кислорода и водяного пара 50 %: 50 % с получением оксидоводяного генераторного</li> </ol> |

| Код индикатора  | Индикатор достижения компетенции   | Оценочные средства  |
|---|--|---|
|   |  | <p>газа.<br/> Элементный анализ антрацита на сухую беззольную массу: <math>C^{daf} = 95,5 \%</math>; <math>H^{daf} = 1,2 \%</math>; <math>O^{daf} = 1,05 \%</math>; <math>S^{daf} = 1,75 \%</math>; <math>N^{daf} = 0,5 \%</math>. Влажность антрацита <math>W^p = 6 \%</math>, зольность <math>A^p = 5 \%</math>.</p> <p><b>Выполнить задание</b></p> <p>Рассчитать материальный и тепловой баланс полукоксования бурого угля при <math>T=550 \text{ C}</math></p> <p>Элементный анализ бурого угля на сухую беззольную массу: <math>C_{daf} = 69,5 \%</math>; <math>H_{daf} = 5,5 \%</math>; <math>O_{daf} = 21 \%</math>; <math>S_{daf} = 3,5 \%</math>; <math>N_{daf} = 0,5 \%</math>. Влажность бурого угля <math>W_p = 20 \%</math>, зольность <math>A_p = 18 \%</math>. Коэффициент избытка воздуха <math>\alpha = 0,35</math>.</p> <p>Вопросы для обсуждения:</p> <ol style="list-style-type: none"> <li>1. Что такое пиролиз? Перечислите этапы пиролиза?</li> <li>2. Где применяются продукты полукоксования? От чего зависит качество продуктов полукоксования.</li> <li>3. Требования к продукции.</li> <li>4. Какие способы переработки первичной смолы Вы знаете?</li> </ol> <p>Чем отличаются продукты полукоксования низкометаморфизованных топлив и высокометаморфизованных? Почему?</p> |
| <b>Химия и технология переработки природного газа</b> |  |   |
| ПК-3.1  | Осуществляет контроль технологических процессов, качества сырья и выпускаемой продукции топливно-энергетического комплекса | <p><b>Перечень теоретических вопросов к экзамену:</b></p> <ol style="list-style-type: none"> <li>1. Число и мощность газоперерабатывающих заводов (ГПЗ) в России и за рубежом</li> <li>2. Основные виды производимой ГПЗ продукции</li> <li>3. Товарный ПГ: требования к качеству и направления использования</li> <li>4. Товарный СПГ: требования к качеству и направления использования</li> <li>5. Товарный СУГ: требования к качеству и направления использования</li> <li>6. Товарная ШФЛУ: требования к качеству и направления использования</li> <li>7. Газовая сера: требования к качеству и направления использования</li> <li>8. Гелий: требования к качеству и направления использования</li> <li>9. Водород. Классификация по способу производства. Требования к качеству и направления использования</li> <li>10. Технический углерод: требования к качеству и направления использования</li> <li>11. Основные требования нормативно-технической документации к продукции ГПЗ и направления ее дальнейшего использования.</li> <li>12. Основные современные тенденции развития ГПЗ</li> </ol>  |

| Код индикатора | Индикатор достижения компетенции | Оценочные средства  |
|----------------|----------------------------------|---|
|                |                                  | <p>13. Классификация и химический состав ПГ и ПНГ, поступающих на ГПЗ</p> <p>14. Физико-химические свойства ПГ и ПНГ</p> <p>15. Методы физико-химического анализа газов и входной контроль на ГПЗ.</p> <p>16. Компримирование входящих газов ГПЗ</p> <p>17. Очистка и осушка входящих газов ГПЗ</p> <p>18. Основное оборудование и процессы подготовки сырья ГПЗ.</p> <p>19. Сероочистка и контроль содержания серы в сернистых разновидностях ПГ. Абсорбционные, адсорбционные и иные современные методы сероочистки.</p> <p>20. Процессы и аппараты технологий отбензинивания</p> <p>21. Процессы и аппараты технологий производства газовой серы</p> <p>22. Процессы и аппараты технологий производства ШФЛУ</p> <p>23. Процессы и аппараты технологий производства технического углерода</p> <p>24. Процессы и аппараты технологии получения гелия</p> <p>25. Процессы и аппараты технологии извлечения углеводородов из природного газа.</p> <p>26. С1-химия: получение синтез-газа и реакции с участием монооксида и диоксида углерода, метанола, формальдегида, циановодорода для получения химических продуктов.</p> <p>27. Основные процессы и аппараты технологий С1-химии</p> <p>28. Получение из синтез-газа, полученного переработкой СПГ, синтетических жидких топлив</p> <p>29. Прямые методы конверсии ПГ в жидкие синтетические топлива</p> <p>30. Каталитические процессы в технологиях глубокой переработки ПГ и ПНГ.</p> <p>31. Физико-химические основы технологий производства СПГ.</p> <p>32. Процессы и аппараты технологий производства СПГ.</p> <p>33. Хранение и транспортировка СПГ.</p> <p>34. Основные требования потребителей к качеству СПГ.</p> <p>35. Регазификация СПГ: основные процессы и аппараты технологии.</p> <p>36. Водород в металлургии и перспективы его использования.</p> <p>37. Основные процессы и аппараты технологий конверсии природного газа для получения водорода.</p> <p>38. Очистка водорода и его компримирование.</p> <p>39. Основные современные мировые и российские мощности по производству водорода и динамика их развития.</p> <p><b>Примерные практические задания:</b></p> <p><i>1. Откуда отбирается вода при обезвоживании пропана — с низа или с верха перегонной колонны?</i></p> |

| Код индикатора  | Индикатор достижения компетенции  | Оценочные средства   |
|---|---|--|
|   |   | <p><i>Почему?</i></p> <p>2. В чем заключается главная проблема, связанная с присутствием COS в пропане?</p> <p>3. В чем заключаются достоинства и недостатки использования отпарного газа при удалении следовых компонентов?</p> <p><b>Задания на решение задач из профессиональной области, комплексные задания:</b></p> <p>1. Оператор установки типа <i>Merox</i>, которая использовалась для очистки ГКЖ, заметил, что со временем раствор каустика стал терять крепость. Анализ отработанного раствора каустика показал содержание Na<sub>2</sub>CO<sub>3</sub>. Входящая ГКЖ промывалась раствором МЭА и не содержала CO<sub>2</sub>. Откуда берется CO<sub>2</sub>, реагирующий с циркулирующим раствором каустика?</p> <p>2. Колонна деизобутанизации (разделения бутанов) содержит 80 тарелок. КПД тарелок близок к 100 %. Ввиду близости температур кипения изобутана и <i>n</i>-бутана для достижения требуемой четкости разделения продуктов необходимы высокая объемная скорость орошения и подведение большого количества тепла к ребойлеру. Оператор рассматривает возможность установки дополнительной колонны деизобутанизации. Что можно изменить в новой колонне, чтобы уменьшить расход энергоносителей?</p> <p>3. В колонну деизобутанизации поступает 10 000 баррель/сут (66 м<sup>3</sup>/ч) смеси, содержащей 25 % изобутана и 75 % <i>n</i>-бутана по жидкому объему. Скорость орошения составляет 40 000 баррель/сут (265 м<sup>3</sup>/ч).</p> <p>1) Какова кратность орошения колонны?</p> <p>2) Найти кратность орошения, если сырье содержит равное количество изобутана и <i>n</i>-бутана, а скорость орошения остается той же.</p> <p>4. В колонну фракционирования поступает ГКЖ со скоростью 100 000 баррель/сут. Сырье состоит из 35 % этана, 30 % пропана, 10 % изобутана и 20 % <i>n</i>-бутана, а остаток составляют фракции C<sub>5</sub>+ (газовый бензин). Содержание дано в процентах по жидкому объему. Колонна производит этан-пропановую смесь в пропорции 80:20 %об. (жидк.). Каковы приблизительные скорости (баррель/сут, м<sup>3</sup>/ч) выхода продуктов (этан-пропановой смеси, пропана, изобутана, <i>n</i>-бутана и газового бензина)?</p> |
| <b>Производственная - технологическая (проектно-технологическая) практика</b> |   |  |
| ПК-3.1  | Осуществляет контроль технологических процессов, качества сырья и выпускаемой | <p>Теоретические вопросы:</p> <ul style="list-style-type: none"> <li>– место и роль конкретного производства (по заданию) в структуре предприятия;</li> <li>– характеристика сырья и выпускаемой продукции;</li> <li>– физико-химические основы производства;</li> </ul>   |

| <i>Код индикатора</i>   | <i>Индикатор достижения компетенции</i>  | <i>Оценочные средства</i>   |
|---|--|---|
|   | продукции топливно-энергетического комплекса   | <ul style="list-style-type: none"> <li>– выбор технологической схемы и ее описание;</li> <li>– выбор и расчет используемого оборудования;</li> <li>– материальные и энергетические балансы изучаемого производства;</li> <li>– обоснование технологического режима;</li> <li>– показатели химико-технологического процесса, их расчет.</li> </ul> <p>Задание:</p> <ul style="list-style-type: none"> <li>– Рассчитать материальный и тепловой баланс исследуемого производства.</li> <li>– Проанализировать влияние различных факторов на выход готовой продукции.</li> </ul> <p>Предложить пути оптимизации и интенсификации производственного процесса</p> <p>Задание</p> <p>При защите отчета оценить практическую реализацию системы управления качеством, обеспечивающую стабильное, устойчивое качество изготавливаемой и поставляемой продукции в течение определенного периода времени (действия контракта, срока выпуска продукции данного вида и т.д.).</p>   |
| <b>Производственная - преддипломная практика</b>  |  |   |
| ПК-3.1  | Осуществляет контроль технологических процессов, качества сырья и выпускаемой продукции топливно-энергетического комплекса | <p>Задание</p> <p>В отчете по практике отразить:</p> <p>производственные и экологические опасности производства продукции: токсические, пожароопасные и взрывоопасные вещества, используемые в производстве, класс опасности веществ, характер воздействия на организм человека; опасность технологических процессов протекающих при высоких и низких температурах, под давлением и др.; опасность поражения электрическим током; характеристику и классификацию производственных стоков с позиции их экологической опасности; места и условия хранения опасных продуктов.</p> <p>Задание:</p> <p>Определить расходные коэффициенты, производственные потери и оптимальные условия осуществления процесса (применительно к конкретному заданию на практику). Предложить методы сокращения производственных потерь.</p> <p>Задание</p> <p>При защите отчета проанализировать методы оценки физико-химических и других показателей получаемых продуктов; оптимальные условия осуществления процесса и его показателей; опытно-лабораторных образцов продуктов их потребительские свойства</p> |
| <b>ПК-4 Способен формировать рациональные показатели качества топлива для повышения эффективности производства металлургической</b> |  |   |

| Код индикатора  | Индикатор достижения компетенции   | Оценочные средства   |
|---|--|--|
| <b>продукции</b>                                      |  |  |
| <b>Технологии металлургического производства</b>      |  |  |
| ПК-4.1  | Формирует рациональные показатели качества топлива для повышения эффективности производства металлургической продукции | <p style="text-align: center;"><b>Задания на решение задач из профессиональной области:</b></p> <ol style="list-style-type: none"> <li>1. Определить расход технически чистого кислорода на продувку металлошихты, состоящей из 100 т лома и 300 т жидкого чугуна, имеющего химический состав близкий к средним значениям состава чугунов ПАО «ММК», при выплавке в конвертере автокузовной стали типа 08Ю. Все недостающие данные принять самостоятельно.</li> <li>2. Определить, сколько извести, содержащей 90 % CaO, можно получить из 500 т известняка, если в нем содержится 95 % CaCO<sub>3</sub>?</li> <li>3. Определить состав намертво обожженного доломита Саткинского месторождения, содержащего 30,66 % CaO; 21,73 % MgO; 0,2 % SiO<sub>2</sub>; 0,25 % Al<sub>2</sub>O<sub>3</sub>; 0,43 % Fe<sub>2</sub>O<sub>3</sub>; 0,01 % Mn<sub>3</sub>O<sub>4</sub>; 46,72 % п.п.п. (потери при прокаливании).</li> <li>4. Рассчитать, сколько извести, содержащей 85 % CaO, можно получить из 1000 т известняка Агаповского месторождения ? Известняк Агаповского месторождения содержит 52,77 % CaO; 3,2 % MgO; 0,8 % SiO<sub>2</sub>; 0,1 % S и 43,13 % п.п.п. (потери при прокаливании).</li> <li>5. Определить выход и состав извести, полученной из известняка Тургоякского месторождения, если в ней после обжига осталось 5 % п.п.п. Известняк Тургоякского месторождения содержит 54,3 % CaO; 0,4 % MgO; 1,0 % SiO<sub>2</sub>; 0,27 % Fe<sub>2</sub>O<sub>3</sub>; 0,08 % P; 0,1 % S и 43,85 % п.п.п. (потери при прокаливании).</li> <li>6. Определить окислительную способность окатышей ССГПО, содержащих 64 % Feобщ и 2,5 % FeO.</li> <li>7. Определить окислительную способность агломерата, содержащего 60 % Feобщ и 15 % FeO.</li> <li>8. Определить окислительную способность окалины, содержащей 70 % Feобщ и 73 % FeO.</li> <li>9. Сколько извести, содержащей 85 % CaO, потребуется для ошлакования 0,7 % Si в 300 т жидкого металла, если основность шлака-3,5?<br/>На сколько повысится основность шлака, если к 35 т шлака, содержащего 43 % CaO и 13 % SiO<sub>2</sub> добавить 7 т извести, содержащей 87 % CaO и 2 % SiO<sub>2</sub>?</li> </ol> |
| <b>Применение топлива в металлургическом процессе</b> |  |  |

| Код индикатора | Индикатор достижения компетенции   | Оценочные средства  |
|----------------|--|---|
| ПК-4.1         | Формирует рациональные показатели качества топлива для повышения эффективности производства металлургической продукции | <p><b>Примерный перечень вопросов к экзамену:</b></p> <ol style="list-style-type: none"> <li>1. Влияние холодной прочности на технико-экономические показатели?</li> <li>2. Влияние горячей прочности на технико-экономические показатели?</li> <li>3. Влияние содержания серы, золы, летучих на технико-экономические показатели?</li> <li>4. Требования, предъявляемые к ситовому составу кокса в доменном производстве</li> <li>5. Требования, предъявляемые к гранулометрическому составу в агломерационном производстве.</li> <li>6. Назначение углеподготовительного цеха. Требования к угольной шихте, поступающей на коксование.</li> <li>7. Технологические схемы УПЦ, «ДК» и «ДШ». Основное оборудование. Преимущества и недостатки технологических схем.</li> <li>8. Дробление угля на коксохимическом предприятии. Оборудование, их характеристика. Назначение операции дробления углей, поступающих на коксование.</li> <li>9. Избирательное измельчение углей. Технологические схемы и используемое оборудование. Преимущества и недостатки избирательного измельчения по методу «Совако».</li> <li>10. Технология подготовки угольной шихты с использованием отделителей с «кипящим» слоем. Преимущества технологической схемы. Показатели работы, аппараты и их характеристика.</li> <li>11. Технология подготовки угольной шихты для коксования частично брикетизируемых шихт. Характеристика оборудования. Показатели работы. Преимущества и недостатки технологии.</li> <li>12. Связующие для брикетирования углей. Требования к связующим материалам. Классификация связующих.</li> <li>13. Технология подготовки шихты с использованием трамбования. Характеристика основного оборудования. Показатели работы КХП с использованием технологии коксования трамбованных шихт.</li> <li>14. Термическая подготовка углей перед коксованием. Технологические схемы. Характеристика основного оборудования.</li> <li>15. Показатели шихты и кокса при использовании схемы термической подготовки шихты.</li> <li>16. Технология загрузки угольной шихты в коксовые камеры при термоподготовке шихты. Основное оборудование.</li> </ol> <p><b>Задание на решение задач из профессиональной области</b></p> <ol style="list-style-type: none"> <li>1. Определить выход и зольность отходов обогащения угля, если известно: <ol style="list-style-type: none"> <li>1.1 Зольность рядового угля, поступающего на обогащение 32%; Выход концентрата 60% при его зольности 9,5%; Выход промпродукта 18% при его зольности 42%.</li> <li>1.2 Зольность рядового угля, поступающего на обогащение 22%; Выход концентрата 65% при его зольности 9,0%; Выход промпродукта 18% при его зольности 40%.</li> </ol> </li> </ol> |

| Код индикатора                            | Индикатор достижения компетенции   | Оценочные средства  |
|---|--|---|
| <b>Автоматизация химических процессов</b> |  |   |
| ПК-4.1                                    | Формирует рациональные показатели качества топлива для повышения эффективности производства металлургической продукции | <p><b>Перечень теоретических вопросов к зачету:</b></p> <ol style="list-style-type: none"> <li>1. Измерительные информационные системы</li> <li>2. Способы представления информации</li> <li>3. Компьютерные технологии, используемые при поиске информации</li> <li>4. Информационные технологии, используемые при поиске информации</li> <li>5. Методики поиска и обработки информации из различных источников</li> <li>6. Представление информации в требуемом формате</li> <li>7. Анализ информации из различных источников</li> <li>8. Сетевые технологии при сборе информации</li> <li>9. Технологические измерения в зоне нижнего строения агломерационной машины</li> <li>10. Технические средства для измерения параметров технологического процесса</li> <li>11. Виды стандартов.</li> <li>12. Нормативные документы</li> <li>13. Государственные и отраслевые стандарты для разработки проекта по АСУ ТП</li> <li>14. Технические средства автоматизации</li> <li>15. Средства автоматического регулирования</li> <li>16. Средства сигнализации</li> <li>17. Статический и динамический режим работы объекта управления.</li> <li>18. Статическая характеристика объекта управления.</li> <li>19. Определение динамических параметров объекта управления по кривой разгона.</li> <li>20. Типовые динамические звенья. Статические и динамические характеристики типовых соединений элементов.</li> <li>21. Непрерывные законы регулирования (П, И, ПИ, ПД, ПИД - законы) и регуляторы, формирующие эти законы. Определение настроечных параметров типовых регуляторов.</li> <li>22. Показатели качества регулирования.</li> <li>23. Система автоматического регулирования (САР). Контур регулирования.</li> <li>24. Классификация систем регулирования и управления: АСУ, АСУП, АСУТП.</li> <li>25. Использование ЭВМ для формирования различных законов регулирования.</li> </ol> <p>Промышленные контроллеры и управляющие ЭВМ.</p> <ol style="list-style-type: none"> <li>26. Функции и назначение АСУ ТП.</li> </ol> |

| Код индикатора | Индикатор достижения компетенции | Оценочные средства   |
|----------------|----------------------------------|--|
|                |                                  | <p>27. Проблемы управления теплоэнергетическими процессами.</p> <p>28. Принципы оптимального планирования и управления.</p> <p>29. Применение информационных и вычислительных сетей для совершенствования металлургических технологий и управления теплотехническими объектами.</p> <p>30. Функциональные схемы автоматизации тепловых процессов.</p> <p>31. <i>Структура современной системы управления производством. Уровни структуры, основные выполняемые функции</i></p> <p>32. <i>Уровень получения информации об объекте, состав уровня, программные и технические средства уровня.</i></p> <p>33. <i>Уровень управления. Информационные связи уровня с другими уровнями иерархии.</i></p> <p>34. <i>Уровень диспетчеризации процесса управления. Задачи уровня. Структура программных средств уровня.</i></p> <p>35. Программные средства автоматизированной обработки и отображения параметров технологического процесса, состав и структура средств.</p> <p>36. Основные характеристики программных средств накопления и поиска информации. Структура и классификация баз данных.</p> <p>37. Программные средства автоматизированного сбора и передачи информации, сети передачи данных.</p> <p>38. Информационные технологии объединения (связывания) источников данных, единое информационное пространство.</p> <p>39. Методы связывания и передачи данных на уровне операционных систем. Сервера передачи данных.</p> <p>40. Назначение и структура автоматизированного технологического комплекса. Элементы структуры, назначение и состав.</p> <p>41. Метрологические характеристики. Неметрологические характеристики</p> <p>42. Структурные схемы и свойства средств измерения</p> <p>43. Обработка результатов измерения</p> <p>44. Измерение неэлектрических величин. Классификация</p> <p>45. Измерение температуры термометрами сопротивления (пределы измерения, градуировки). Требования, предъявляемые к материалу</p> <p>46. Преобразователи неэлектрических величин. Металлические термометры сопротивления</p> <p>47. Преобразователи неэлектрических величин. Полупроводниковые термометры сопротивления</p> <p>48. Преобразователи неэлектрических величин. Термоэлектрические преобразователи</p> |

| Код индикатора | Индикатор достижения компетенции | Оценочные средства   |
|----------------|----------------------------------|--|
|                |                                  | <p>49. Стандартные термоэлектрические преобразователи (пределы измерения, градуировки, материал электродов)</p> <p>50. Способы исключения влияния температуры свободных концов термопар. Требования, предъявляемые к материалам, термопар</p> <p>51. Преобразователи неэлектрических величин. Пирометры</p> <p>52. Методы и средства измерения расхода</p> <p>53. Преобразователи серии МЕТРАН</p> <p>54. Методы и средства измерения уровня</p> <p><b>Примеры практических заданий для зачета:</b></p> <p>1. Составить структурную и функциональную схемы автоматизации типового контура регулирования температуры.</p> <p>2. Составить структурную и функциональную схемы автоматизации типового контура регулирования давления.</p> <p>3. Составить структурную и функциональную схемы автоматизации типового контура регулирования расхода.</p> <p>4. Составить структурную и функциональную схемы автоматизации типового контура регулирования соотношения топливо-воздух.</p> <p>5. Предложить комплекс технических средств для реализации типового контура регулирования температуры</p> <p>6. Предложить комплекс технических средств для реализации типового контура регулирования давления</p> <p>7. Предложить комплекс технических средств для реализации типового контура регулирования расхода</p> <p>8. Предложить комплекс технических средств для реализации типового контура регулирования уровня</p> <p>9. Составить структурную и функциональную схемы автоматизации типового контура регулирования любого параметра массообменного процесса.</p> <p>10. Составить структурную и функциональную схемы автоматизации типового контура регулирования любого параметра теплового процесса.</p> <p>Составить структурную и функциональную схемы автоматизации типового контура</p> |

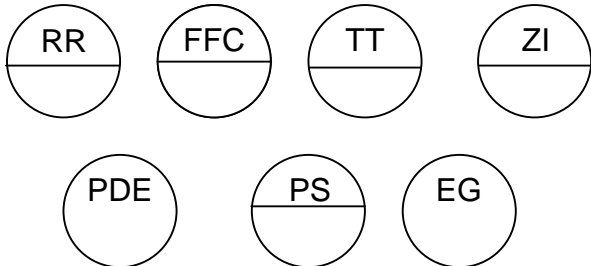
| <i>Код индикатора</i> | <i>Индикатор достижения компетенции</i> | <i>Оценочные средства</i>   |
|-----------------------|---|---|
|                       |   | <p>регулирования любого параметра процесса перемешивания.</p> <p><b>Примеры задач к зачету:</b></p> <p><b>Задача 1.</b> Используя ГОСТ 21.208-2013 дать расшифровку следующим условным обозначениям средств автоматизации:</p> <div style="text-align: center;">  </div> <p><b>Задача 2.</b> Используя ГОСТ 21.408-2013 составить перечень основных рабочих чертежей проекта по АСУ ТП.</p> <p><b>Задача 3.</b> Используя ГОСТ 21.208-2013 пояснить объем технических средств на предложенной схеме автоматизации:</p> |

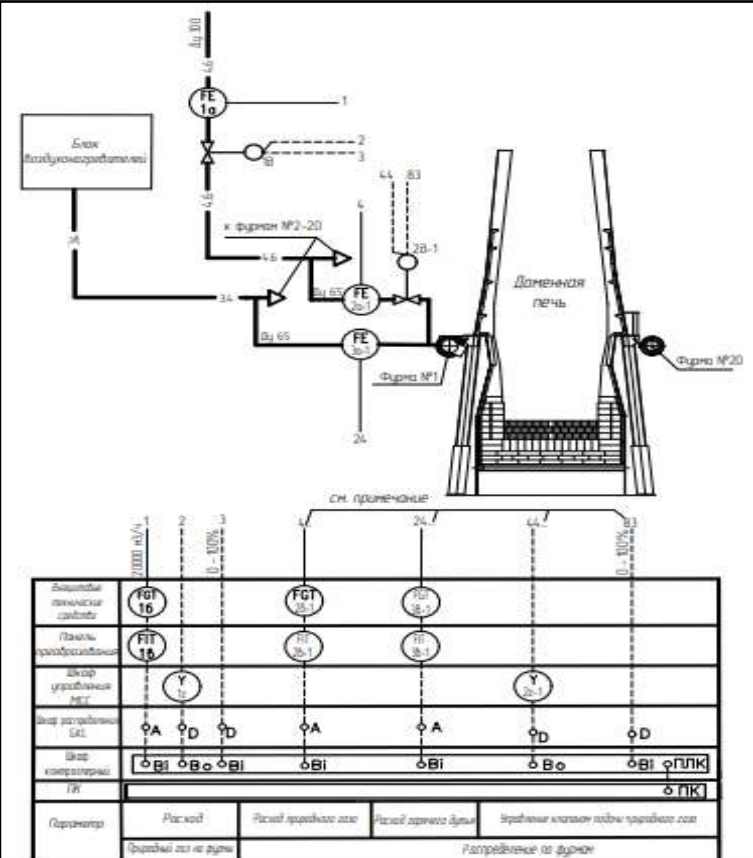
| Код индикатора  | Индикатор достижения компетенции   | Оценочные средства  |                         |  |           |   |   |   |                       |        |          |          |  |  |                         |        |          |          |  |  |                     |      |  |  |        |  |                         |            |    |    |    |    |                   |               |     |     |     |           |     |       |  |  |  |  |           |        |                       |                       |  |  |  |                      |  |                         |  |  |
|---|--|---|-------------------------|--|-----------|---|---|---|-----------------------|--------|----------|----------|--|--|-------------------------|--------|----------|----------|--|--|---------------------|------|--|--|--------|--|-------------------------|------------|----|----|----|----|-------------------|---------------|-----|-----|-----|-----------|-----|-------|--|--|--|--|-----------|--------|-----------------------|-----------------------|--|--|--|----------------------|--|-------------------------|--|--|
|   |  |  <table border="1" data-bbox="828 901 1545 1189"> <thead> <tr> <th></th> <th>1</th> <th>2</th> <th>3</th> <th>4</th> <th>5</th> </tr> </thead> <tbody> <tr> <td>Датчики давления газа</td> <td>FDI 16</td> <td>FDI 20-1</td> <td>FDI 20-2</td> <td></td> <td></td> </tr> <tr> <td>Газовый преобразователь</td> <td>FI1 16</td> <td>FI1 20-1</td> <td>FI1 20-1</td> <td></td> <td></td> </tr> <tr> <td>Узел управления ПГУ</td> <td>Y 16</td> <td></td> <td></td> <td>Y 20-1</td> <td></td> </tr> <tr> <td>Узел распределения газа</td> <td>OA, OD, OD</td> <td>OA</td> <td>OA</td> <td>OD</td> <td>OD</td> </tr> <tr> <td>Узел контроля ПГУ</td> <td>OBi, OBc, OBi</td> <td>OBi</td> <td>OBi</td> <td>OBc</td> <td>OBi, OГЛК</td> </tr> <tr> <td>ПГУ</td> <td colspan="5">O ПГУ</td> </tr> <tr> <td>Параметры</td> <td>Расход</td> <td>Расход дровяного газа</td> <td>Расход дровяного газа</td> <td colspan="2">Уровень клапанов подового трайального газа</td> </tr> <tr> <td></td> <td colspan="2">Фурна №1 не в работе</td> <td colspan="3">Распределение по фурнам</td> </tr> </tbody> </table> |                         | 1  | 2         | 3 | 4 | 5 | Датчики давления газа | FDI 16 | FDI 20-1 | FDI 20-2 |  |  | Газовый преобразователь | FI1 16 | FI1 20-1 | FI1 20-1 |  |  | Узел управления ПГУ | Y 16 |  |  | Y 20-1 |  | Узел распределения газа | OA, OD, OD | OA | OA | OD | OD | Узел контроля ПГУ | OBi, OBc, OBi | OBi | OBi | OBc | OBi, OГЛК | ПГУ | O ПГУ |  |  |  |  | Параметры | Расход | Расход дровяного газа | Расход дровяного газа | Уровень клапанов подового трайального газа |  |  | Фурна №1 не в работе |  | Распределение по фурнам |  |  |
|   | 1  | 2   | 3                       | 4  | 5         |   |   |   |                       |        |          |          |  |  |                         |        |          |          |  |  |                     |      |  |  |        |  |                         |            |    |    |    |    |                   |               |     |     |     |           |     |       |  |  |  |  |           |        |                       |                       |  |  |  |                      |  |                         |  |  |
| Датчики давления газа   | FDI 16   | FDI 20-1  | FDI 20-2                |  |           |   |   |   |                       |        |          |          |  |  |                         |        |          |          |  |  |                     |      |  |  |        |  |                         |            |    |    |    |    |                   |               |     |     |     |           |     |       |  |  |  |  |           |        |                       |                       |  |  |  |                      |  |                         |  |  |
| Газовый преобразователь   | FI1 16   | FI1 20-1  | FI1 20-1                |  |           |   |   |   |                       |        |          |          |  |  |                         |        |          |          |  |  |                     |      |  |  |        |  |                         |            |    |    |    |    |                   |               |     |     |     |           |     |       |  |  |  |  |           |        |                       |                       |  |  |  |                      |  |                         |  |  |
| Узел управления ПГУ   | Y 16   |   |                         | Y 20-1                                     |           |   |   |   |                       |        |          |          |  |  |                         |        |          |          |  |  |                     |      |  |  |        |  |                         |            |    |    |    |    |                   |               |     |     |     |           |     |       |  |  |  |  |           |        |                       |                       |  |  |  |                      |  |                         |  |  |
| Узел распределения газа   | OA, OD, OD   | OA  | OA                      | OD   | OD        |   |   |   |                       |        |          |          |  |  |                         |        |          |          |  |  |                     |      |  |  |        |  |                         |            |    |    |    |    |                   |               |     |     |     |           |     |       |  |  |  |  |           |        |                       |                       |  |  |  |                      |  |                         |  |  |
| Узел контроля ПГУ   | OBi, OBc, OBi  | OBi   | OBi                     | OBc  | OBi, OГЛК |   |   |   |                       |        |          |          |  |  |                         |        |          |          |  |  |                     |      |  |  |        |  |                         |            |    |    |    |    |                   |               |     |     |     |           |     |       |  |  |  |  |           |        |                       |                       |  |  |  |                      |  |                         |  |  |
| ПГУ   | O ПГУ  |   |                         |  |           |   |   |   |                       |        |          |          |  |  |                         |        |          |          |  |  |                     |      |  |  |        |  |                         |            |    |    |    |    |                   |               |     |     |     |           |     |       |  |  |  |  |           |        |                       |                       |  |  |  |                      |  |                         |  |  |
| Параметры   | Расход   | Расход дровяного газа   | Расход дровяного газа   | Уровень клапанов подового трайального газа |           |   |   |   |                       |        |          |          |  |  |                         |        |          |          |  |  |                     |      |  |  |        |  |                         |            |    |    |    |    |                   |               |     |     |     |           |     |       |  |  |  |  |           |        |                       |                       |  |  |  |                      |  |                         |  |  |
|   | Фурна №1 не в работе   |   | Распределение по фурнам |  |           |   |   |   |                       |        |          |          |  |  |                         |        |          |          |  |  |                     |      |  |  |        |  |                         |            |    |    |    |    |                   |               |     |     |     |           |     |       |  |  |  |  |           |        |                       |                       |  |  |  |                      |  |                         |  |  |
| <b>Производственная - технологическая (проектно-технологическая) практика</b> |  |   |                         |  |           |   |   |   |                       |        |          |          |  |  |                         |        |          |          |  |  |                     |      |  |  |        |  |                         |            |    |    |    |    |                   |               |     |     |     |           |     |       |  |  |  |  |           |        |                       |                       |  |  |  |                      |  |                         |  |  |
| ПК-4.1  | Формирует рациональные показатели качества топлива для повышения эффективности производства металлургической продукции | <p>Задание</p> <p>При защите отчета проанализировать методы оценки физико-химических и других показателей получаемых продуктов; оптимальные условия осуществления процесса и его показателей; опытно-лабораторных образцов продуктов их потребительские свойства</p> <p>Задание</p>   |                         |  |           |   |   |   |                       |        |          |          |  |  |                         |        |          |          |  |  |                     |      |  |  |        |  |                         |            |    |    |    |    |                   |               |     |     |     |           |     |       |  |  |  |  |           |        |                       |                       |  |  |  |                      |  |                         |  |  |

| <i>Код индикатора</i>                            | <i>Индикатор достижения компетенции</i>  | <i>Оценочные средства</i>   |
|--|--|---|
|  |  | <p>Во время защиты отчета по практике предложить рекомендации по устранению или минимизации выявленных проблем. Способы организации производственных решений</p> <p>Задание</p> <p>Отразить в отчете по практике:</p> <p>Существующие технологические схемы производства на предприятии; возможные изменения технологических схем для повышения качества получаемой продукции</p> <p>Теоретические вопросы:</p> <ul style="list-style-type: none"> <li>- Обоснованность размеров основных аппаратов и методика их расчета.</li> <li>- Виды применяемой запорной, регулирующей и предохранительной арматуры.</li> <li>- Пуск и останов каждого аппарата и цеха (установки) в целом.</li> <li>- Схема регулирования технологического режима процесса.</li> <li>- Узкие места в технологии процесса и пути их устранения.</li> <li>- Характеристика строительных решений.</li> </ul>   |
| <b>Производственная - преддипломная практика</b> |  |   |
| ПК-4.1   | Формирует рациональные показатели качества топлива для повышения эффективности производства металлургической продукции | <p>Задание</p> <p>В отчете по практике отразить:</p> <ul style="list-style-type: none"> <li>- пути оптимизации и интенсификации промышленного процесса;</li> <li>- лабораторный контроль производства, цеховая лаборатория, ЦЗЛ, ОТК, их назначение и организация работы.</li> </ul> <p>Ответить на вопросы:</p> <ol style="list-style-type: none"> <li>1. Перечислите критерии выбора оборудования?</li> <li>2. На чем основан принцип работы выбранного оборудования, каковы его характеристики?</li> </ol> <p>Задание</p> <ol style="list-style-type: none"> <li>1. Предложите альтернативные варианты оборудования для проведения технологического процесса или научно-исследовательской работы.</li> </ol> <p>Оцените достоверность результатов и их сравнение с аналогичными результатами отечественных и зарубежных ученых.</p> <p>Задание</p> <p>При защите отчета оценить практическую реализацию системы управления качеством, обеспечивающую стабильное, устойчивое качество изготавливаемой и поставляемой продукции в течение определенного периода времени (действия контракта, срока выпуска продукции данного вида и т.д.).</p> |

| Код индикатора   | Индикатор достижения компетенции                                       | Оценочные средства   |
|--|--|--|
| <b>ПК-5 Способен выполнять научно-исследовательские задачи в области профессиональной деятельности</b> |  |  |
| <b>Проектная деятельность</b>  |  |  |
| ПК-5.1   | Решает научно-исследовательские задачи в области химической технологии | <p><b>Теоретические вопросы:</b></p> <ol style="list-style-type: none"> <li>1. Понятие исследования.</li> <li>2. Эмпирические методы научного исследования.</li> <li>3. Теоретические методы научного исследования.</li> <li>4. Понятие моделирования. Привести примеры.</li> <li>5. Принципы и виды моделирования.</li> </ol> <p><b>Практическое задание №1.</b> Обоснование актуальности (на основе литературных и информационных источников), выбор целей и задач проекта. Разработка этапов проектирования.</p> <p><b>Практическое задание №2.</b> Составление технического задания и календарного плана по проекту.</p> <p><b>Практическое задание №3.</b> Выбор технических средств, оборудования и ресурсов для реализации проекта.</p> <p><b>Практическое задание №4.</b> Составление перечня технической документации на основные объекты, разработанные в проекте.</p> |
| <b>Основы технического творчества</b>  |  |  |
| ПК-5.1   | Решает научно-исследовательские задачи в области химической технологии | <p><b>Задания на решение задач из профессиональной области, комплексные задания:</b></p> <ol style="list-style-type: none"> <li>1. Анализ литературных источников (РИНЦ, Scopus, Web of Science, НТБ – изучение реферативных журналов) по новым технологиям и разработкам в области подготовки углей к коксованию.</li> <li>2. Анализ литературных источников РИНЦ, Scopus, Web of Science, НТБ – изучение реферативных журналов) по новым технологиям и разработкам в области коксования углей.</li> <li>3. Анализ литературных источников РИНЦ, Scopus, Web of Science, НТБ – изучение реферативных журналов) по новым технологиям и разработкам в области улавливания и переработки химических продуктов коксования.</li> </ol>   |
| <b>Учебно-исследовательская работа студента</b>  |  |  |
| ПК-5.1   | Решает научно-исследовательские задачи в                               | <p><b>Вопросы к зачету по дисциплине</b></p> <ol style="list-style-type: none"> <li>1. Роль УИРС в профессиональной деятельности.</li> </ol>   |

| Код индикатора | Индикатор достижения компетенции | Оценочные средства  |
|----------------|----------------------------------|---|
|                | области химической технологии    | <p>Наука и ее роль в современном обществе. Наука - как сфера исследовательской деятельности.</p> <p>2. Организация научно- исследовательской работы в Вузе.</p> <p>3. Цели и задачи научных исследований. Методология научного познания.</p> <p>4. Классификация научных исследований по степени сложности, по видам связи с общественным производством, по источникам финансирования.</p> <p>5. Этапы научно-исследовательской работы.</p> <p>6. Какие выражения используются для определения грубых ошибок измерений?</p> <p>1. <math>\beta_1 = \frac{x_{\max} - \bar{x}}{\sigma \sqrt{\frac{n-1}{n}}}</math>;      2. <math>\beta_1 = \frac{x_{\min} - \bar{x}}{\mu \sqrt{\frac{n-1}{n}}}</math>;</p> <p>3. <math>\beta_2 = \frac{x_{\max} - \bar{x}}{\mu \sqrt{\frac{n-1}{n}}}</math>;      4. <math>\beta_2 = \frac{x_{\min} - \bar{x}}{\sigma \sqrt{\frac{n-1}{n}}}</math>;</p> <p>7. Что определяет данное выражение?</p> $k_{KP} = \frac{\max D_i}{\sum_1^m D_i}$ <p>8. Какие выражения используются для оценки воспроизводимости результатов измерений?</p> <p>1. <math>k_{KP} \geq k_{KT}</math>;      2. <math>k_{KP} \leq k_{KT}</math>;</p> <p>3. <math>k_{KP} \leq \sigma_{CT}</math>;      3. <math>k_{KP} \geq \sigma_{CT}</math>;</p> <p>9. Какое выражение определяет вероятность случайного события?</p> <p>1. <math>P(x) = \frac{D(x)}{N}</math>;      2. <math>P(x) = \frac{N(x)}{\sigma}</math>;</p> <p>3. <math>P(x) = \frac{N(x)}{N}</math>;      4. <math>P(x) = \frac{N(x)}{m(x)}</math>;</p> <p>10. Какое выражение определяет частоту случайного события?</p> |

| Код индикатора   | Индикатор достижения компетенции                                       | Оценочные средства   |
|--|--|--|
|  |  | $1. \bar{y}(x) = \frac{n(x)}{n}; \quad 2. \bar{y}(x) = \frac{n(x)}{\sigma};$ $3. \bar{y}(x) = \frac{n(x)}{m(x)}; \quad 4. \bar{y}(x) = \frac{D(x)}{n(x)};$ <p><b>Задание на решение задач из профессиональной области:</b><br/>           Определить содержание легких углеводов в нефтепродуктах хроматографическим методом (лабораторная работа №2)</p>  |
| <b>Учебная - научно-исследовательская работа (получение первичных навыков научно-исследовательской работы)</b> |  |  |
| ПК-5.1   | Решает научно-исследовательские задачи в области химической технологии | <ul style="list-style-type: none"> <li>– Разработка и обоснование технологического режима, исходя из данных по качеству сырья, а также корректировка разработанного режима для оптимизации качества продукции и ТЭП процесса</li> <li>– Устанавливает и анализирует влияние показателей качества сырья, состава исходной смеси, параметров технологического режима и иных контролируемых входных величин на ТЭП процесса, химический состав и прочностные характеристики получаемого продукта</li> </ul>   |
| <b>Производственная - технологическая (проектно-технологическая) практика</b>                                  |  |  |
| ПК-5.1   | Решает научно-исследовательские задачи в области химической технологии | <p>Теоретические вопросы:</p> <ol style="list-style-type: none"> <li>1. Потери сырья, материалов и пути их снижения.</li> <li>2. Расходные коэффициенты по сырью и вспомогательным материалам.</li> <li>3. Энергетические затраты и пути их снижения.</li> <li>4. Материальные и тепловые потоки в производстве.</li> <li>5. Контроль производства.</li> <li>6. Организация и осуществление аналитического контроля.</li> <li>7. Автоматизация производства. Приборы.</li> <li>8. Наличие, характеристика и количество промышленных выбросов (сточных вод, газов, твердых отходов).</li> <li>9. Пути сокращения и утилизация выбросов.</li> </ol> <p>Задание</p> <ul style="list-style-type: none"> <li>- Основные направления по реконструкции производства или усовершенствованию технологии и их обоснование.</li> <li>- Потери сырья, материалов и пути их снижения.</li> <li>- Расходные коэффициенты по сырью и вспомогательным материалам.</li> </ul> |

| Код индикатора                                   | Индикатор достижения компетенции                                       | Оценочные средства  |
|--|--|---|
|  |  | <ul style="list-style-type: none"> <li>- Энергетические затраты и пути их снижения.</li> <li>- Материальные и тепловые потоки в производстве.</li> <li>- Контроль производства.</li> <li>- Организация и осуществление аналитического контроля.</li> </ul>  |
| <b>Производственная - преддипломная практика</b> |  |   |
| ПК-5.1   | Решает научно-исследовательские задачи в области химической технологии | <p>Теоретические вопросы:</p> <ol style="list-style-type: none"> <li>1. Какая общенаучная и специальная литература изучена?</li> <li>2. Какие информационные источники использованы?</li> <li>3. Систематизирована ли собранная научно-техническая информация?</li> <li>4. Выполнен ли патентный поиск?</li> <li>5. Осуществлен ли теоретический анализ выбранной научной проблемы?</li> <li>6. Какие методы изучил обучающийся в ходе практики?</li> <li>7. В чем заключается новизна проводимого исследования?</li> <li>8. Какой метод выбран в качестве основного для исследования?</li> <li>9. Какие методы использовались для определения путей решения поставленных задач?</li> <li>10. Выполнен ли патентный поиск?</li> <li>11. Каковы принципиальные достижения мировой науки в области исследования?</li> <li>12. Каковы принципиальные достижения российской науки в области исследования?</li> <li>13. Систематизирована ли собранная научно-техническая информация?</li> <li>14. Осуществлен ли теоретический анализ выбранной проблемы?</li> <li>15. Выполнена ли обучающимся критическая оценка имеющихся данных?</li> </ol> <p>Теоретические вопросы:</p> <ol style="list-style-type: none"> <li>1) Основные методы, способы и средства получения, хранения, переработки информации;</li> <li>2) Основные навыки работы с компьютером как средством управления информацией.</li> </ol> <p>Задание</p> <p>Во время защиты отчета по практике предложить рекомендации по устранению или минимизации выявленных проблем. Способы организации производственных решений</p> <p>В отчете отразить:</p> <ol style="list-style-type: none"> <li>1. Влияние различных факторов на ход технологического процесса, выход и качество готовой продукции.</li> <li>2. Пути оптимизации и интенсификации промышленного процесса.</li> </ol> <p>Задание</p> |

| <i>Код индикатора</i> | <i>Индикатор достижения компетенции</i> | <i>Оценочные средства</i>   |
|-----------------------|---|---|
|                       |   | В отчете отразить:<br>Характеристику основного оборудования, способы контроля технологического или исследовательского процесса, методы определения оптимальных условий осуществления процесса |