



МИНИСТЕРСТВО НАУКИ И ВЫСШЕГО ОБРАЗОВАНИЯ
РОССИЙСКОЙ ФЕДЕРАЦИИ

Федеральное государственное бюджетное образовательное учреждение
высшего образования
«Магнитогорский государственный технический университет им. Г.И.
Носова»



УТВЕРЖДАЮ
Директор ИСАиИ
М.М. Суровцов

04.02.2026 г.

РАБОЧАЯ ПРОГРАММА ДИСЦИПЛИНЫ

СТАЛЕЖЕЛЕЗОБЕТОННЫЕ КОНСТРУКЦИИ

Направление подготовки
08.03.01 Строительство

Направленность (профиль) программы
Промышленное и гражданское строительство

Уровень высшего образования - бакалавриат

Форма обучения
очно-заочная

Институт/ факультет	Институт строительства, архитектуры и искусства
Кафедра	Промышленного и гражданского строительства
Курс	5

Магнитогорск
2026 год

Рабочая программа составлена на основе ФГОС ВО - бакалавриат по направлению подготовки 08.03.01 Строительство (приказ Минобрнауки России от 31.05.2017 г. № 481)

Рабочая программа рассмотрена и одобрена на заседании кафедры
Промышленного и гражданского строительства
20.01.2026, протокол № 5

Зав. кафедрой _____  М.Ю. Наркевич

Рабочая программа одобрена методической комиссией ИСАиИ
04.02.2026 г. протокол № 4

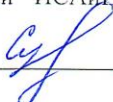
Председатель _____  М.М. Суровцов

Рабочая программа составлена:
профессор кафедры ПГС, д-р техн. наук _____

 А.Л. Кришан

Рецензент:
директор ООО НПО "Надежность" , канд. техн. наук _____

 И.В.Матвеев

Лист актуализации рабочей программы

Рабочая программа пересмотрена, обсуждена и одобрена для реализации в 2027 - 2028 учебном году на заседании кафедры Промышленного и гражданского строительства

Протокол от _____ 20__ г. № ____
Зав. кафедрой _____ М.Ю. Наркевич

Рабочая программа пересмотрена, обсуждена и одобрена для реализации в 2028 - 2029 учебном году на заседании кафедры Промышленного и гражданского строительства

Протокол от _____ 20__ г. № ____
Зав. кафедрой _____ М.Ю. Наркевич

Рабочая программа пересмотрена, обсуждена и одобрена для реализации в 2029 - 2030 учебном году на заседании кафедры Промышленного и гражданского строительства

Протокол от _____ 20__ г. № ____
Зав. кафедрой _____ М.Ю. Наркевич

Рабочая программа пересмотрена, обсуждена и одобрена для реализации в 2030 - 2031 учебном году на заседании кафедры Промышленного и гражданского строительства

Протокол от _____ 20__ г. № ____
Зав. кафедрой _____ М.Ю. Наркевич

Рабочая программа пересмотрена, обсуждена и одобрена для реализации в 2031 - 2032 учебном году на заседании кафедры Промышленного и гражданского строительства

Протокол от _____ 20__ г. № ____
Зав. кафедрой _____ М.Ю. Наркевич

1 Цели освоения дисциплины (модуля)

Целями освоения дисциплины «Сталежелезобетонные конструкции» являются: обучение студентов основным положениям и принципам проектирования сталежелезобетонных конструкций; выработка навыков расчета и конструирования сталежелезобетонных конструкций с учетом обеспечения комплексной безопасности зданий и сооружений, в соответствии с требованиями ФГОС ВО по направлению 08.03.01 Строительство

2 Место дисциплины (модуля) в структуре образовательной программы

Дисциплина Сталежелезобетонные конструкции входит в часть учебного плана формируемую участниками образовательных отношений образовательной программы.

Для изучения дисциплины необходимы знания (умения, владения), сформированные в результате изучения дисциплин/ практик:

Физика

Теоретическая механика

Математика

Строительные материалы

Строительная механика

Соппротивление материалов

Знания (умения, владения), полученные при изучении данной дисциплины будут необходимы для изучения дисциплин/практик:

Железобетонные и каменные конструкции

Подготовка к процедуре защиты и защита выпускной квалификационной работы

Проектирование зданий с использованием ЭВМ

3 Компетенции обучающегося, формируемые в результате освоения дисциплины (модуля) и планируемые результаты обучения

В результате освоения дисциплины (модуля) «Сталежелезобетонные конструкции» обучающийся должен обладать следующими компетенциями:

Код индикатора	Индикатор достижения компетенции
ПК-1	Способен выполнять расчеты строительных конструкций и оснований, чертежи объектов капитального строительства, конструировать основные узловые соединения конструкций и их расчет
ПК-1.1	Выполняет сбор нагрузок и воздействий на здания и сооружения, формирует их конструктивные системы с применением железобетонных, металлических, каменных и армокаменных, деревянных конструкций, конструкций из полимерных и композиционных материалов
ПК-1.2	Создает расчетные схемы зданий и сооружений, конструирует основные узловые соединения конструкций, выполняет расчет и проверку несущей способности элементов несущих конструкций вручную и (или) с применением расчетных программных комплексов
ПК-1.3	Выполняет чертежи железобетонных, металлических, каменных и армокаменных, деревянных конструкций, конструкций из полимерных и композиционных материалов

4. Структура, объём и содержание дисциплины (модуля)

Общая трудоемкость дисциплины составляет 1 зачетных единиц 36 академических часов, в том числе:

- контактная работа – 4,3 академических часов;
- аудиторная – 4 академических часов;
- внеаудиторная – 0,3 академических часов;
- самостоятельная работа – 27,8 академических часов;
- в форме практической подготовки – 0 академических часов;

Форма аттестации - зачет

Раздел/ тема дисциплины	Курс	Аудиторная контактная работа (в академических часах)			Самостоятельная работа студента	Вид самостоятельной работы	Форма текущего контроля успеваемости и промежуточной аттестации	Код компетенции
		Лек.	лаб. зан.	практ. зан.				
1. Раздел 1. Сущность сталежелезобетонных конструкций								
1.1 Типы сталежелезобетонных конструкций, их преимущества	5	0,5			8	Самостоятельное изучение учебной литературы; подготовка к лекционным занятиям	Отчет по самостоятельной работе; устный опрос	ПК-1.1, ПК-1.2, ПК-1.3
1.2 Физико-механические свойства материалов сталежелезобетонных конструкций (бетон, арматура, конструкционная сталь)		0,5			5,8	Самостоятельное изучение учебной литературы; подготовка к лекционным и практическим занятиям	Отчет по самостоятельной работе; устный опрос	ПК-1.1, ПК-1.2, ПК-1.3
1.3 Основные требования к сталежелезобетонным конструкциям		0,25			3	Самостоятельное изучение учебной литературы; подготовка к лекционным и практическим занятиям	Отчет по самостоятельной работе; устный опрос	ПК-1.1, ПК-1.2, ПК-1.3
1.4 Сталежелезобетонные плиты с тонким стальным профилированным настилом		0,5		2	4	Самостоятельное изучение учебной литературы; подготовка к лекционным и практическим занятиям	Отчет по самостоятельной работе; устный опрос	ПК-1.1, ПК-1.2, ПК-1.3
1.5 Особенности силового сопротивления		0,25			7	Самостоятельное изучение	Отчет по самостоятельной	ПК-1.1, ПК-1.2, ПК-1.3

трубобетонных колонн						учебной литературы; подготовка к лекционным и практическим занятиям	работе; устный опрос	
1.6 Зачет	5						зачет	ПК-1.1
Итого по разделу		2		2	27,8			
Итого за семестр		2		2	27,8		зачёт	
Итого по дисциплине		2		2	27,8		зачет	

5 Образовательные технологии

Реализация компетентного подхода предусматривает использование в учебном процессе активных и интерактивных форм проведения занятий в сочетании с внеаудиторной работой с целью формирования и развития профессиональных навыков обучающихся.

При обучении студентов дисциплине «Сталежелезобетонные конструкции» используются следующие образовательные технологии:

1. Традиционные образовательные технологии ориентируются на организацию образовательного процесса, предполагающую прямую трансляцию знаний от преподавателя к студенту (преимущественно на основе объяснительно-иллюстративных методов обучения).

Применяемые формы учебных занятий с использованием традиционных технологий:

Информационная лекция – последовательное изложение материала в дисциплинарной логике, осуществляемое преимущественно вербальными средствами (монолог преподавателя).

Семинар – беседа преподавателя и студентов, обсуждение заранее подготовленных сообщений по каждому вопросу плана занятия с единым для всех перечнем рекомендуемой обязательной и дополнительной литературы.

Практическое занятие, посвященное освоению конкретных умений и навыков по предложенному алгоритму.

Лабораторная работа – организация учебной работы с реальными материальными и информационными объектами, экспериментальная работа с аналоговыми моделями реальных объектов.

2. Технологии проблемного обучения – организация образовательного процесса, которая предполагает постановку проблемных вопросов, создание учебных проблемных ситуаций для стимулирования активной познавательной деятельности студентов.

Применяемые формы учебных занятий с использованием технологий проблемного обучения:

Практическое занятие на основе кейс-метода – обучение в контексте моделируемой ситуации, воспроизводящей реальные условия научной, производственной, общественной деятельности. Обучающиеся должны проанализировать ситуацию, разобраться в сути проблем, предложить возможные решения и выбрать лучшее из них. Кейсы базируются на реальном фактическом материале или же приближены к реальной ситуации.

3. Игровые технологии – организация образовательного процесса, основанная на реконструкции моделей поведения в рамках предложенных сценарных условий.

Применяемые формы учебных занятий с использованием игровых технологий:

Ролевая игра – имитация или реконструкция моделей ролевого поведения в предложенных сценарных условиях.

4. Технологии проектного обучения – организация образовательного процесса в соответствии с алгоритмом поэтапного решения проблемной задачи или выполнения учебного задания. Проект предполагает совместную учебно-познавательную деятельность группы студентов, направленную на выработку концепции, установление целей и задач, формулировку ожидаемых результатов, определение принципов и методик решения поставленных задач, планирование хода работы, поиск доступных и оптимальных ресурсов, поэтапную реализацию плана работы, презентацию результатов работы, их осмысление и рефлексия.

Применяемые формы учебных занятий с использованием технологий проектного обучения:

Исследовательский проект – структура приближена к формату

Научного исследования (доказательство актуальности темы, определение научной проблемы, предмета и объекта исследования, целей и задач, методов, источников, выдвижение гипотезы, обобщение результатов, выводы, обозначение новых проблем).

5. Интерактивные технологии – организация образовательного процесса, которая предполагает активное и нелинейное взаимодействие всех участников, достижение на этой основе лично значимого для них образовательного результата. Интерактивность подразумевает субъект-субъектные отношения в ходе образовательного процесса и, как следствие, формирование саморазвивающейся информационно-ресурсной среды.

Применяемые формы учебных занятий с использованием интерактивных технологий:

Семинар-дискуссия – коллективное обсуждение какого-либо спорного вопроса, проблемы, выявление мнений в группе (межгрупповой диалог, дискуссия как спор-диалог).

6 Учебно-методическое обеспечение самостоятельной работы обучающихся

Представлено в приложении 1.

7 Оценочные средства для проведения промежуточной аттестации

Представлены в приложении 2.

8 Учебно-методическое и информационное обеспечение дисциплины

а) Основная литература:

Парфенов, С. Г. Проектирование железобетонных и сталежелезобетонных конструкций из ячеистых бетонов : учебное пособие / Парфенов С. Г. - Москва : Издательство АСВ, 2018. - 192 с. - ISBN 978-5-93093-837-1. - Текст : электронный // ЭБС "Консультант студента" : [сайт]. - URL : <https://www.studentlibrary.ru/book/ISBN9785930938371.html> (дата обращения: 20.02.2026). - Режим доступа : по подписке.

б) Дополнительная литература:

1. Алмазов В.О., Проектирование железобетонных конструкций по Евронормам : Научное издание / Алмазов В.О. - М. : Издательство АСВ, 2011. - 216 с. - ISBN 978-5-93093-502-8 - Текст : электронный // ЭБС "Консультант студента" : [сайт]. - URL : <https://www.studentlibrary.ru/book/ISBN9785930935028.html> (дата обращения: 20.02.2026). - Режим доступа : по подписке.

2. Колмогоров, А. Г. Расчет железобетонных конструкций по российским и зарубежным нормам : Учебное издание / Колмогоров А. Г. , Плевков В. С. - Москва : Издательство АСВ, 2011. - 496 с. - ISBN 978-5-93093-813-5. - Текст : электронный // ЭБС "Консультант студента" : [сайт]. - URL : <https://www.studentlibrary.ru/book/ISBN9785930938135.html> (дата обращения: 19.03.2026). - Режим доступа : по подписке.

3. Кришан А. Л. Рекомендации по проектированию трубобетонных колонн круглого и кольцевого поперечного сечения : учебное пособие / А. Л. Кришан ; МГТУ. - Магнитогорск : МГТУ, 2017. - 1 электрон. опт. диск (CD-ROM). - URL: <https://host.megaprolib.net/MP0109/Download/MObject/1613> . - Текст : электронный.

4. Кришан А. Л. Сбор нагрузок на высотные здания и сооружения : учебное пособие / А. Л. Кришан, А. С. Мельничук ; МГТУ. - Магнитогорск : МГТУ, 2016. - 1 электрон. опт. диск (CD-ROM). - URL: <https://host.megaprolib.net/MP0109/Download/MObject/20618> . - Текст : электронный

5. Кузнецов В.С., Прочность монолитных железобетонных перекрытий : Учебное пособие. / Кузнецов В.С., Шапошникова Ю.А. - М. : Издательство АСВ, 2018. - 120 с. - ISBN 978-5-4323-0291-5 - Текст : электронный // ЭБС "Консультант студента" : [сайт]. - URL : <https://www.studentlibrary.ru/book/ISBN9785432302915.html> (дата обращения: 10.03.2026). - Режим доступа : по подписке.

6. Соколов Б.С., Теория силового сопротивления анизотропных материалов сжатию и ее практическое применение : Монография / Соколов Б.С. - М. : Издательство АСВ, 2011. - 160 с. - ISBN 978-5-93093-810-4 - Текст : электронный // ЭБС "Консультант студента" : [сайт]. - URL : <https://www.studentlibrary.ru/book/ISBN9785930938104.html> (дата обращения: 10.03.2026). - Режим доступа : по подписке.

7. Теличенко В.И., Технология возведения высотных, большепролетных, специальных зданий : Учебник./ Теличенко В.И., Гнъря А.И., Бояринцев А.П. - М. : Издательство АСВ, 2018. - 744 с. - ISBN 978-5-4323-0197-0 - Текст : электронный // ЭБС "Консультант студента" : [сайт]. - URL : <https://www.studentlibrary.ru/book/ISBN9785432301970.html> (дата обращения: 10.03.2026). - Режим доступа : по подписке.

8. Харитонов В.А., Проектирование, строительство и эксплуатация высотных зданий / Харитонов В.А. - М. : Издательство АСВ, 2018. - 346 с. - ISBN 978-5-93093-956-9 - Текст : электронный // ЭБС "Консультант студента" : [сайт]. - URL : <https://www.studentlibrary.ru/book/ISBN9785930939569.html> (дата обращения: 10.03.2026). - Режим доступа : по подписке.

в) Методические указания:

1. Кришан А. Л. Нагрузки и воздействия на высотные здания и сооружения : учебное пособие / А. Л. Кришан, А. С. Мельничук ; А. Л. Кришан, А. С. Мельничук ; МГТУ. - Магнитогорск : МГТУ, 2016. - 99 с. : ил., табл. - ISBN 978-5-9967-0874-1. - Текст : непосредственный.

г) Программное обеспечение и Интернет-ресурсы:

Программное обеспечение

Наименование ПО	№ договора	Срок действия лицензии
7Zip	свободно распространяемое ПО	бессрочно
АСКОН Компас 3D в.16	Д-261-17 от 16.03.2017	бессрочно
FAR Manager	свободно распространяемое ПО	бессрочно
Браузер Yandex	свободно распространяемое ПО	бессрочно
ПК ЛИРА 10	Соглашение о сотрудничестве №25.12.2024	25.12.2029

Аскон КОМПАС	ЧЦ-23-00383 от 17.08.2023	бессрочно
-----------------	---------------------------	-----------

Профессиональные базы данных и информационные справочные системы

Название курса	Ссылка
Национальная информационно-аналитическая	URL:https://elibrary.ru/project_risc.asp
Российская Государственная библиотека. Каталоги	https://www.rsl.ru/ru/4readers/catalogues/
Электронные ресурсы библиотеки МГТУ им. Г.И. Носова	https://host.megaprolib.net/MP0109/Web

9 Материально-техническое обеспечение дисциплины (модуля)

Материально-техническое обеспечение дисциплины включает:

Учебные аудитории для проведения занятий лекционного типа

Мультимедийные средства хранения, передачи и представления информации. 5-217

Учебные аудитории для проведения практических занятий, групповых и индивидуальных консультаций, текущего контроля и промежуточной аттестации
Доска, мультимедийный проектор, экран. Комплекс готовых текстовых заданий для проведения промежуточных и рубежных контролей.

Учебная аудитория для проведения лабораторных занятий: лаборатория механических испытаний Гидравлические прессы, (К.Маркса,50, ауд.5-002);

Машины универсальные испытательные на сжатие и растяжение, измерительный инструмент, (Урицкого, 11, ауд.110; К.Маркса, 50, ауд.5-002); автоматические измерители деформаций; (Урицкого, 11, ауд.5-211а)

- прогибомеры, тензодатчики, тензомеры (К.Маркса,50, ауд.5005)

Лаборатория длительных испытаний железобетонных конструкций – Стенд для длительных испытаний контрольных образцов бетона; стенд для длительных испытаний железобетонных конструкций; маслостанция (К.Маркса,50, ауд.5-005)

Помещения для самостоятельной работы обучающихся Персональные компьютеры с выходом в Интернет и с доступом в электронную информационно-образовательную среду университета 5-307

Помещение для хранения и профилактического обслуживания учебного оборудования Шкафы для хранения учебно-методической документации, учебного оборудования и учебно-наглядных пособий.

Инструменты для ремонта лабораторного оборудования (Урицкого, 11, ауд.5-110)

Учебно-методическое обеспечение самостоятельной работы обучающихся

Самостоятельная работа включает в себя подготовку к занятиям: поиск и изучение литературы, сбор и анализ иллюстративного материала.

Для лучшей организации времени при изучении дисциплины «Сталежелезобетонные конструкции» студенту рекомендуется заниматься самостоятельной работой после каждого лекционного занятия в течение всего семестра.

При изучении дисциплины студенту следует работать в следующей последовательности:

- ознакомиться с особенностями работы каждого конструктивного элемента;
- изучить основные конструктивные особенности данного элемента и узлы его сопряжения с другими конструкциями;
- определить расчетную схему элемента;
- изучить особенности расчетов по 1-й и 2-й группам предельных состояний.

ОС №1 «Тестовые задания»

1.

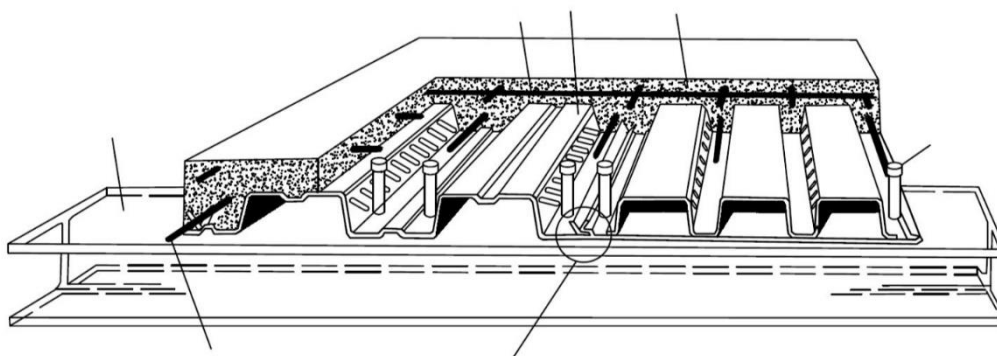

На рисунке приведена конструкция сталежелезобетонной плиты, армированная профилированным настилом. Укажите на рисунке цифру соответствующего элемента:
1 — стальной профилированный настил с рифлеными стенками гофров;
2 — элемент балочной клетки; 3 — монолитный бетон перекрытия;
4 — стержневой анкер; 5 — сетка противоусадочного армирования;
6 — соединение гофрированных профилей между собой; 7 — гибкая арматура.

2. Каким требованиям должны удовлетворять сталежелезобетонные конструкции:

- а) безопасности;
- б) эксплуатационной пригодности;
- в) долговечности;
- г) всем перечисленным.

3. Стальной профилированный настил не допускается применять в качестве внешней арматуры плит при следующих условиях:

- а) при воздействии средне- и сильноагрессивной среды по СП 28.13330;
- б) при динамических воздействиях с коэффициентом асимметрии цикла $\rho > 0.7$;
- в) при температуре выше плюс 40°C или ниже минус 50°C;
- г) при влажности менее 60% без дополнительного защитного покрытия, обеспечивающего его коррозионную стойкость.

4. Полная потеря несущей способности сжатого трубобетонного элемента характеризуется невозможностью его дальнейшего нагружения и сопровождается видами разрушения:

- а) раздроблением бетонного ядра с одновременной местной потерей устойчивости оболочки;
- б) раздроблением бетонного ядра и разрывом стальной оболочки в поперечном направлении;
- в) потерей местной устойчивости оболочки без раздробления бетонного ядра

Приложение 2

а) Оценочные средства для проведения промежуточной аттестации

Код индикатора	Индикатор достижения компетенции	Оценочные средства
ПК-1: Способен выполнять расчеты строительных конструкций и оснований, чертежи объектов капитального строительства, конструировать основные узловые соединения конструкций и их расчет		
ПК-1.1	Выполняет сбор нагрузок и воздействий для расчетов проектируемого и реконструируемого объекта капитального строительства	<ol style="list-style-type: none"> 1. Область применения сталежелезобетонных конструкций. 2. Типы сталежелезобетонных конструкций. 3. Материалы (бетон, арматура, сталь). 4. Основные требования к конструкциям. 5. Каким требованиям должны удовлетворять сталежелезобетонные конструкции? 6. Какие требования следует учитывать при выборе диаметра и толщины стенки трубы для ТБК?
ПК-1.2	Формирует конструктивные системы зданий и сооружений с применением железобетонных, металлических, каменных и деревянных конструкций, конструкций из полимерных и композиционных материалов	<ol style="list-style-type: none"> 1. Перечислите из каких условий в трубобетонных колоннах выбирается минимальное расстояние между стержнями арматуры 2. Каким требованиям должны удовлетворять сталежелезобетонные конструкции: <ul style="list-style-type: none"> а) безопасности; б) эксплуатационной пригодности; в) долговечности; г) всем перечисленным.
ПК-1.3	Создает расчетные схемы зданий и сооружений и выполняет расчеты в расчетных программных комплексах	<ol style="list-style-type: none"> 1. Чем обеспечиваются требования, устанавливаемые заданием на проектирование? 2. Перечислите конструкционные и эксплуатационные преимущества трубобетонных колонн 3. Перечислите технологические преимущества трубобетонных колонн 4. Перечислите экономические преимущества трубобетонных колонн
ПК-1.4	Выполняет расчет и проверку несущей способности элементов несущих конструкций, конструирует основные узловые	<ol style="list-style-type: none"> 1. Какие существуют устройства для обеспечения сцепления настила с бетоном? 2. Какие конструктивные требования вы знаете? 3. Какая должна быть толщина защитного слоя для жесткой арматуры?

Код индикатора	Индикатор достижения компетенции	Оценочные средства
	соединения конструкций и выполняет их расчет	4. Перечислите требования к размерам трубобетонных конструкций
ПК-1.5	Выполняет чертежи железобетонных, металлических, каменных и деревянных конструкций, конструкций из полимерных и композиционных материалов	<div data-bbox="770 389 1378 600" data-label="Image"> </div> <p data-bbox="667 658 1485 1093"> На рисунке приведена конструкция сталежелезобетонной плиты, армированная профилированным настилом. Укажите на рисунке цифру соответствующего элемента: 1 — стальной профилированный настил с рифлеными стенками гофров; 2 — элемент балочной клетки; 3 — монолитный бетон перекрытия; 4 — стержневой анкер; 5 — сетка противоусадочного армирования; 6 — соединение гофрированных профилей между собой; 7 — гибкая арматура. </p>

б) Порядок проведения промежуточной аттестации, показатели и критерии оценивания

Показатели и критерии оценивания зачета

Для получения зачета по дисциплине обучающийся должен показать высокий уровень знаний не только на уровне воспроизведения и объяснения информации, но и интеллектуальные навыки решения проблем и задач, нахождения уникальных ответов к проблемам, оценки и вынесения критических суждений.

«**Зачтено**» – оценка соответствует пороговому уровню и выставляется обучающемуся, если он имеет знания основного материала.

«**Не зачтено**» – оценка выставляется обучающемуся, который не достигает порогового уровня, демонстрирует непонимание проблемы, не знает значительной части программного материала, допускает существенные ошибки, неуверенно, с большими затруднениями выполняет практические задания.