



МИНИСТЕРСТВО НАУКИ И ВЫСШЕГО ОБРАЗОВАНИЯ  
РОССИЙСКОЙ ФЕДЕРАЦИИ

Федеральное государственное бюджетное образовательное учреждение  
высшего образования  
«Магнитогорский государственный технический университет им. Г.И. Носова»



УТВЕРЖДАЮ  
Директор ИГДиТ  
И.А. Пыталев

15.03.2021 г.

**РАБОЧАЯ ПРОГРАММА ДИСЦИПЛИНЫ (МОДУЛЯ)**

***ГИДРОПРИВОД И ГИДРОПНЕВМОАВТОМАТИКА  
ПОДЪЕМНО-ТРАНСПОРТНЫХ, СТРОИТЕЛЬНЫХ, ДОРОЖНЫХ  
СРЕДСТВ И МАНИПУЛЯТОРОВ***

Направление подготовки (специальность)

23.05.01 Наземные транспортно-технологические средства

Направленность (профиль/специализация) программы

23.05.01 Подъемно-транспортные, строительные, дорожные средства и оборудование

Уровень высшего образования - специалитет

Форма обучения

очная

Институт/ факультет	Институт горного дела и транспорта
Кафедра	Горных машин и транспортно-технологических комплексов
Курс	3, 4
Семестр	6, 7

Магнитогорск  
2021 год

Рабочая программа составлена на основе ФГОС ВО - специалитет по специальности 23.05.01 Наземные транспортно-технологические средства (приказ Минобрнауки России от 11.08.2020 г. № 935)

Рабочая программа рассмотрена и одобрена на заседании кафедры Горных машин и транспортно-технологических комплексов  
08.02.2021, протокол № 5

Зав. кафедрой  А.М.Мажитов

Рабочая программа одобрена методической комиссией ИГДиТ  
15.03.2021 г. протокол № 5

Председатель  И.А. Пыталев

Рабочая программа составлена:

ст. преподаватель кафедры ГМиТТК,  Мацко Е.Ю.

Рецензент:

Зам. генерального директора ООО "УралЭнергоРесурс" , канд. техн. наук  
И.С. Туркин

  
Рецензент:

## Лист актуализации рабочей программы

---

Рабочая программа пересмотрена, обсуждена и одобрена для реализации в 2022 - 2023 учебном году на заседании кафедры Горных машин и транспортно-технологических

Протокол от \_\_\_\_\_ 20\_\_ г. № \_\_\_\_  
Зав. кафедрой \_\_\_\_\_ А.М. Мажитов

---

Рабочая программа пересмотрена, обсуждена и одобрена для реализации в 2023 - 2024 учебном году на заседании кафедры Горных машин и транспортно-технологических

Протокол от \_\_\_\_\_ 20\_\_ г. № \_\_\_\_  
Зав. кафедрой \_\_\_\_\_ А.М. Мажитов

---

Рабочая программа пересмотрена, обсуждена и одобрена для реализации в 2024 - 2025 учебном году на заседании кафедры Горных машин и транспортно-технологических

Протокол от \_\_\_\_\_ 20\_\_ г. № \_\_\_\_  
Зав. кафедрой \_\_\_\_\_ А.М. Мажитов

---

Рабочая программа пересмотрена, обсуждена и одобрена для реализации в 2025 - 2026 учебном году на заседании кафедры Горных машин и транспортно-технологических

Протокол от \_\_\_\_\_ 20\_\_ г. № \_\_\_\_  
Зав. кафедрой \_\_\_\_\_ А.М. Мажитов

---

Рабочая программа пересмотрена, обсуждена и одобрена для реализации в 2026 - 2027 учебном году на заседании кафедры Горных машин и транспортно-технологических

Протокол от \_\_\_\_\_ 20\_\_ г. № \_\_\_\_  
Зав. кафедрой \_\_\_\_\_ А.М. Мажитов

### 1 Цели освоения дисциплины (модуля)

Целями освоения дисциплины (модуля) «Основы функционирования гидропривода» являются:

- формирование и развитие способности к саморазвитию, самореализации, использованию творческого в области исследования гидропривода и гидроавтоматики машин;
- формирование и развитие способности применять современные методы исследования гидропривода и гидроавтоматики машин, оценивать и представлять результаты исследований;
- формирование и развитие способности использовать законы и методы математики при исследовании гидропривода и гидроавтоматики машин;
- формирование и развитие способности работать с компьютером при определении параметров гидропривода и гидроавтоматики;
- формирование и развитие способности выбирать критерии оценки и сравнения функционирования гидропривода и гидроавтоматики;
- овладение достаточным уровнем общепрофессиональных компетенций в соответствии с требованиями ФГОС ВО 3++ по специальности 23.05.01 Наземные транспортно-технологические средства специализация Подъемно-транспортные, строительные погрузочные средства и оборудование

### 2 Место дисциплины (модуля) в структуре образовательной программы

Дисциплина Гидропривод и гидропневмоавтоматика подъемно-транспортных, строительных, дорожных средств и манипуляторов входит в часть учебного плана формируемую участниками образовательных отношений образовательной программы.

Для изучения дисциплины необходимы знания (умения, владения), сформированные в результате изучения дисциплин/ практик:

Сопротивление материалов

Основы функционирования гидропривода

Гидравлика

Знания (умения, владения), полученные при изучении данной дисциплины будут необходимы для изучения дисциплин/практик:

Производственная - преддипломная практика

Диагностика гидропривода машин и манипуляторов

### 3 Компетенции обучающегося, формируемые в результате освоения дисциплины (модуля) и планируемые результаты обучения

В результате освоения дисциплины (модуля) «Гидропривод и гидропневмоавтоматика подъемно-транспортных, строительных, дорожных средств и манипуляторов» обучающийся должен обладать следующими компетенциями:

Код индикатора	Индикатор достижения компетенции
ПК-2	Способен к разработке, проектированию и улучшению работоспособности ПТ СДМ и оборудования
ПК-2.1	Выполняет расчеты ПТ СДМ и оборудования
ПК-2.2	Разрабатывает конструкции машин и их компонентов с учетом современных технологий изготовления и сборки
ПК-2.3	Разрабатывает техническое задание, эскизный проект и технический проект на машины и их компоненты
ПК-3	Способен к выполнению работ по обеспечению монтажа, наладки, технического обслуживанию, ремонта, реконструкции и модернизации ПТ СДМ и оборудования
ПК-3.1	Проводит анализ конструктивного исполнения ПТ СДМ и оборудования
ПК-3.2	Определяет монтажные и эксплуатационные нагрузки на ПТ СДМ и

	отдельных их составляющих
ПК-3.3	Разрабатывает техническую документацию на монтажные и ремонтные работы
ПК-3.4	Выполняет работы по монтажу, наладке, техническому обслуживанию, ремонту ПТ СДМ и оборудования

#### 4. Структура, объём и содержание дисциплины (модуля)

Общая трудоемкость дисциплины составляет 5 зачетных единиц 180 акад. часов, в том числе:

- контактная работа – 85,05 акад. часов;
- аудиторная – 81 акад. часов;
- внеаудиторная – 4,05 акад. часов;
- самостоятельная работа – 59,25 акад. часов;
- в форме практической подготовки – 0 акад. час;
- подготовка к экзамену – 35,7 акад. час

Форма аттестации - зачет, экзамен

Раздел/ тема дисциплины	Семестр	Аудиторная контактная работа (в акад. часах)			Самостоятельная работа студента	Вид самостоятельной работы	Форма текущего контроля успеваемости и промежуточной аттестации	Код компетенции
		Лек.	лаб. зан.	практ. зан.				
1. Тема 1								
1.1 Общие сведения о приводах подъёмно-транспортные, строительные, дорожные средства и оборудование	6	5	5/2И	5/2И	8	Самостоятельное изучение учебной и научной литературы. Поиск дополнительной информации по теме (работа с библиографическим материалами, с электронными библиотеками и ЭОР, информационно-коммуникационные сети Интернет). Подготовка к практическому, лабораторному занятиям	Индивидуальное собеседование. Индивидуальное сообщение на занятии.	ПК-2.1, ПК-3.1, ПК-3.2
Итого по разделу		5	5/2И	5/2И	8			
2. Тема 2								

2.1	Объемные гидромашины	6	5	5/2И	5/2И	8	Самостоятельное изучение учебной и научной литературы. Поиск дополнительной информации по теме (работа с библиографическим материалами, с электронными библиотеками и ЭОР, информационно-коммуникационные сети Интернет). Подготовка к практическому, лабораторному занятиям, выполнение практических работ.	Индивидуальное собеседование. Индивидуальное сообщение на занятии. Проверка индивидуального задания и его защита. Защита отчета по лабораторной работе.	ПК-2.1, ПК-3.1, ПК-3.2
Итого по разделу			5	5/2И	5/2И	8			
3. Тема 3									
3.1	Гидроаппаратура и устройства управления гидроприводами	6	5	5/2И	5/2И	6	Самостоятельное изучение учебной и научной литературы. Поиск дополнительной информации по теме (работа с библиографическим материалами, с электронными библиотеками и ЭОР, информационно-коммуникационные сети Интернет). Подготовка к практическому, лабораторному занятиям, выполнение практических работ.	Индивидуальное собеседование. Индивидуальное сообщение на занятии. Проверка индивидуального задания и его защита. Защита отчета по лабораторной работе.	ПК-2.1, ПК-3.1, ПК-3.2
3.2	Промежуточная аттестация - зачет					4,15	Подготовка к зачету	Сдача зачета	ПК-2.1, ПК-3.1, ПК-3.2
Итого по разделу			5	5/2И	5/2И	10,15			
Итого за семестр			15	15/6И	15/6И	26,15		зачёт	
4. Тема 4									

4.1	Объемные гидроприводы	7	6		6/2И	9,1	Самостоятельное изучение учебной и научной литературы. Поиск дополнительной информации по теме (работа с библиографическим материалами, с электронными библиотеками и ЭОР, информационно-коммуникационные сети Интернет). Подготовка к практическому, выполнение практических работ.	Индивидуальное собеседование. Индивидуальное сообщение на занятии. Проверка индивидуального задания и его защита.	ПК-2.1, ПК-3.1, ПК-3.2
Итого по разделу		6			6/2И	9,1			
5. Тема 5									
5.1	Гидродинамические передачи	7	6		6/2И	12	Самостоятельное изучение учебной и научной литературы. Поиск дополнительной информации по теме (работа с библиографическим материалами, с электронными библиотеками и ЭОР, информационно-коммуникационные сети Интернет). Подготовка к практическому, выполнение практических работ.	Индивидуальное собеседование. Индивидуальное сообщение на занятии. Проверка индивидуального задания и его защита.	ПК-2.1, ПК-3.1, ПК-3.2
Итого по разделу		6			6/2И	12			
6. Тема 7									

6.1	Устройства автоматического управления гидроприводами	7	6	6/3,2И	12	Самостоятельное изучение учебной и научной литературы. Поиск дополнительной информации по теме (работа с библиографическим материалами, с электронными библиотеками и ЭОР, информационно-коммуникационные сети Интернет). Подготовка к практическому, лабораторному занятиям, выполнение практических работ.	Индивидуальное собеседование. Индивидуальное сообщение на занятии. Проверка индивидуального задания и его защита. Защита отчета по лабораторной работе.	ПК-2.1, ПК-3.1, ПК-3.2
6.2	Промежуточная аттестация - экзамен					Подготовка к экзамену	Сдача экзамена	ПК-2.1, ПК-3.1, ПК-3.2
Итого по разделу			6	6/3,2И	12			
Итого за семестр			18	18/7,2И	33,1		экзамен	
Итого по дисциплине			33	15/6И	33/13,2И	59,25	зачет, экзамен	

## 5 Образовательные технологии

1. Традиционные образовательные технологии ориентируются на организацию образовательного процесса, предполагающую прямую трансляцию знаний от преподавателя к студенту (преимущественно на основе объяснительно-иллюстративных методов обучения). Учебная деятельность студента носит в таких условиях, как правило, репродуктивный характер.

Формы учебных занятий с использованием традиционных технологий:

Информационная лекция – последовательное изложение материала в дисциплинарной логике, осуществляемое преимущественно вербальными средствами (монолог преподавателя).

Практическое занятие, посвященное освоению конкретных умений и навыков по предложенному алгоритму.

2. Технологии проблемного обучения – организация образовательного процесса, которая предполагает постановку проблемных вопросов, создание учебных проблемных ситуаций для стимулирования активной познавательной деятельности студентов.

Формы учебных занятий с использованием технологий проблемного обучения:

Проблемная лекция – изложение материала, предполагающее постановку проблемных и дискуссионных вопросов, освещение различных научных подходов, авторские комментарии, связанные с различными моделями интерпретации изучаемого материала.

Практическое занятие в форме практикума – организация учебной работы, направленная на решение комплексной учебно-познавательной задачи, требующей от студента применения как научно-теоретических знаний, так и практических навыков.

3. Технологии проектного обучения – организация образовательного процесса в соответствии с алгоритмом поэтапного решения проблемной задачи или выполнения учебного задания. Проект предполагает совместную учебно-познавательную деятельность группы студентов, направленную на выработку концепции, установление целей и задач, формулировку ожидаемых результатов, определение принципов и методик решения поставленных задач, планирование хода работы, поиск доступных и оптимальных ресурсов, поэтапную реализацию плана работы, презентацию результатов работы, их осмысление и рефлекссию.

Основной тип проектов:

Исследовательский проект – структура приближена к формату научного исследования (доказательство актуальности темы, определение научной проблемы, предмета и объекта исследования, целей и задач, методов, источников, выдвижение гипотезы, обобщение результатов, выводы, обозначение новых проблем).

4. Интерактивные технологии – организация образовательного процесса, которая предполагает активное и нелинейное взаимодействие всех участников, достижение на этой основе лично значимого для них образовательного результата. Наряду со специализированными технологиями такого рода принцип интерактивности прослеживается в большинстве современных образовательных технологий. Интерактивность подразумевает субъект-субъектные отношения в ходе образовательного процесса и, как следствие, формирование саморазвивающейся информационно-ресурсной среды.

Формы учебных занятий с использованием специализированных интерактивных технологий:

Лекция «обратной связи» – лекция–провокация (изложение материала с заранее запланированными ошибками), лекция-беседа, лекция-дискуссия, лекция-прессконференция.

5. Информационно-коммуникационные образовательные технологии – организация образовательного процесса, основанная на применении

специализированных программных сред и технических средств работы с информацией.

Формы учебных занятий с использованием информационно-коммуникационных технологий:

Лекция-визуализация – изложение содержания сопровождается презентацией (демонстрацией учебных материалов, представленных в различных знаковых системах, в т.ч. иллюстративных, графических, аудио- и видеоматериалов).

Практическое занятие в форме презентации – представление результатов проектной или исследовательской деятельности с использованием специализированных программных сред.

## **6 Учебно-методическое обеспечение самостоятельной работы обучающихся**

Представлено в приложении 1.

## **7 Оценочные средства для проведения промежуточной аттестации**

Представлены в приложении 2.

## **8 Учебно-методическое и информационное обеспечение дисциплины (модуля)**

### **а) Основная литература:**

1. Нагорный, В.С. Средства автоматизации гидро- и пневмосистем : учебное пособие / В.С. Нагорный. — Санкт-Петербург : Лань, 2014. — 448 с. — ISBN 978-5-8114-1652-3. — Текст : электронный // Электронно-библиотечная система «Лань» : [сайт]. — URL: <https://e.lanbook.com/book/52612>

### **б) Дополнительная литература:**

1. Гидромеханика [Электронный ресурс] : практикум / А. Д. Кольга, В. С. Вагин, А. И. Курочкин, Б. М. Габбасов ; МГТУ. - [2-е изд., подгот. по печ. изд. 2017 г.]. - Магнитогорск : МГТУ, 2018. - 1 электрон. опт. диск (CD-ROM). - Режим доступа <https://magtu.informsystema.ru/uploader/fileUpload?name=3466.pdf&show=dcatalogues/1/1514288/3466.pdf&view=true> - Макрообъект.

2. Практикум по электрогидроавтоматике : практикум / А. Д. Кольга, В. В. Точилкин, В. С. Безверхний [и др.] ; Магнитогорский гос. технический ун-т им. Г. И. Носова. - Магнитогорск : МГТУ им. Г. И. Носова, 2019. - 1 CD-ROM. - Загл. с титул. экра-на. - Текст : электронный. - URL: <https://magtu.informsystema.ru/uploader/fileUpload?name=3930.pdf&show=dcatalogues/1/1530503/3930.pdf&view=true> (дата обращения: 02.12.2019). - Макрообъект. - Текст : электронный. - Сведения доступны также на CD-ROM.

3. Основы функционирования гидро- и электроприводов [Электронный ресурс] : практикум / В. С. Вагин, А. М. Филатов, А. Д. Кольга [и др.]. - Магнитогорск : МГТУ, 2014. - 190 с. : ил., табл. - Режим доступа: <https://magtu.informsystema.ru/uploader/fileUpload?name=868.pdf&show=dcatalogues/1/1118358/868.pdf&view=true> . - Макрообъект.

4. Пропорциональный гидропривод [Электронный ресурс] : лабораторный практикум / Е. Ю. Мацко, И. М. Кутлубаев, О. Р. Панфилова, И. Г. Усов ; МГТУ. - Магнитогорск : МГТУ, 2017. - 1 электрон. опт. диск (CD-ROM). - Режим доступа: <https://magtu.informsystema.ru/uploader/fileUpload?name=3368.pdf&show=dcatalogues/1/1139178/3368.pdf&view=true>. - Макрообъект.

5. Кольга А.Д., Иванов С.А., Точилкин В.В., Филатов А.М., Задорожный В.Д., Вагин В.С. Основы функционирования гидравлических систем металлургического оборудования: учеб. пособие. Магнитогорск: Изд-во Магнитогорск. гос. техн. ун-та им. Г.И.Носова, 2011. - 197 с. (допущено УМО по образованию в области ме-таллургии в качестве учебного пособия для студентов высших учебных заведений, обучающихся по специальности «Металлургические машины и оборудование»). ISBN 978-5-9967-0224-4.

6. Точилкин В. В. Проектирование элементов металлургических машин и оборудования [Электронный ресурс] : учебное пособие / В. В. Точилкин, О. А. Филатова ; МГТУ. - Магнитогорск : МГТУ, 2017. - 1 электрон. опт. диск (CD-ROM). - Режим доступа: <https://magtu.informsystema.ru/uploader/fileUpload?name=3319.pdf&show=dcatalogues/1/1138305/3319.pdf&view=true> . - Макрообъект. - ISBN 978-5-9967-0975-5.

7. Точилкин В.В., Филатов А.М., Иванов С.А., Чиченев Н.А., Кольга А.Д., Вагин В.С. Исследование работы и характеристик элементов гидропривода металлургических машин: учеб. пособие. Магнитогорск: Изд-во Магнитогорск. гос. техн. ун-та им. Г.И.Носова, 2014. - 207 с. (допущено УМО по образованию в области металлургии в качестве учебного пособия для студентов высших учебных заведений, обучающихся по специальности «Металлургические машины и оборудование»). ISBN 978-5-9967-0451-4.

#### **в) Методические указания:**

Основы функционирования гидравлических систем металлургического оборудования. Лабораторный практикум по гидроприводу и гидроавтоматике [Текст] : учебное пособие / В. В. Точилкин, А. М. Филатов, В. Д. Задорожный и др.; Новотроицк. фил. Моск. гос. ин-та сталей и сплавов (технологич. ун-та); МГТУ. - Магнитогорск: [б. и.], 2009. - 105 с. : схемы, табл.

2. Пропорциональный гидропривод : лабораторный практикум / Е. Ю. Мацко, И. М. Кутлубаев, О. Р. Панфилова, И. Г. Усов ; МГТУ. - Магнитогорск : МГТУ, 2017. - 1 электрон. опт. диск (CD-ROM). - Загл. с титул. экрана. - URL: <https://magtu.informsystema.ru/uploader/fileUpload?name=3368.pdf&show=dcatalogues/1/1139178/3368.pdf&view=true> (дата обращения: 04.10.2019). - Макрообъект. - Текст : электронный. - Сведения доступны также на CD-ROM.

3. Мацко Е.Ю., Усов И.Г., Кутлубаев И.М. Гидромеханика: Методические указания к контрольным работам для студентов направлений 190100, 150400, 150900 и специальностей 190205, 260301, 260303, 151001, 150400 всех форм обучения.. Магнитогорск: ГОУ ВПО «МГТУ», 2009. 25с.

4. Мацко, Е. Ю. Гидравлика и гидропневмопривод : лабораторный практикум / Е. Ю. Мацко, И. Г. Усов ; МГТУ. - Магнитогорск : МГТУ, 2014. - 1 электрон. опт. диск (CD-ROM). - Загл. с титул. экрана. - URL: <https://magtu.informsystema.ru/uploader/fileUpload?name=1549.pdf&show=dcatalogues/1/1124731/1549.pdf&view=true> (дата обращения: 04.10.2019). - Макрообъект. - Текст : электронный. - Сведения доступны также на CD-ROM.

#### **г) Программное обеспечение и Интернет-ресурсы:**

##### **Программное обеспечение**

Наименование ПО	№ договора	Срок действия лицензии
MS Windows 7 Professional(для классов)	Д-1227-18 от 08.10.2018	11.10.2021
MS Office 2007 Professional	№ 135 от 17.09.2007	бессрочно
7Zip	свободно распространяемое ПО	бессрочно

MathCAD v.15 Education University Edition	Д-1662-13 от 22.11.2013	бессрочно
Autodesk AutoCad Mechanical 2011 Master Suite	К-526-11 от 22.11.2011	бессрочно
АСКОН Компас 3D в.16	Д-261-17 от 16.03.2017	бессрочно
APM WinMachine 2010	Д-262-12 от 15.02.2012	бессрочно
Электронные плакаты по дисциплине "Гидравлика и гидропривод"	К-278-11 от 15.07.2011	бессрочно
Электронные плакаты по курсу "Гидравлика и гидропривод"	К-227-12 от 11.09.2012	бессрочно
FAR Manager	свободно распространяемое ПО	бессрочно

#### **Профессиональные базы данных и информационные справочные системы**

Название курса	Ссылка
Федеральное государственное бюджетное учреждение «Федеральный институт промышленной собственности»	URL: <a href="http://www1.fips.ru/">http://www1.fips.ru/</a>
Информационная система - Единое окно доступа к информационным ресурсам	URL: <a href="http://window.edu.ru/">http://window.edu.ru/</a>
Поисковая система Академия Google (Google Scholar)	URL: <a href="https://scholar.google.ru/">https://scholar.google.ru/</a>
Национальная информационно-аналитическая система – Российский индекс научного цитирования (РИНЦ)	URL: <a href="https://elibrary.ru/project_risc.asp">https://elibrary.ru/project_risc.asp</a>
Электронная база периодических изданий East View Information Services, ООО «ИВИС»	<a href="https://dlib.eastview.com/">https://dlib.eastview.com/</a>

#### **9 Материально-техническое обеспечение дисциплины (модуля)**

Материально-техническое обеспечение дисциплины включает:

1. Учебные аудитории для проведения занятий лекционного типа: мультимедийные средства хранения, передачи и представления информации
2. Учебные аудитории для проведения практических и лабораторных занятий, групповых и индивидуальных консультаций, текущего контроля и промежуточной аттестации: персональные компьютеры с пакетом MS Office, выходом в Интернет и с доступом в электронную информационно-образовательную среду университета
3. Аудитории для самостоятельной работы: компьютерные классы; читальные залы библиотеки: персональные компьютеры с пакетом MS Office, выходом в Интернет и с доступом в электронную информационно-образовательную среду университета
4. Помещение для хранения и профилактического обслуживания учебного оборудования: Стеллажи для хранения учебно-наглядных пособий и учебно-методической документации.

Учебно-методическое обеспечение самостоятельной работы обучающихся

**Примерные задачи по теме «Гидромашины»**

**Задача 1.** Пластинчатый насос имеет следующие размеры: диаметр внутренней поверхности статора  $D=100$  мм; эксцентриситет  $e=10$  мм; толщина пластин  $\delta = 3$  мм; ширина пластин  $b = 40$  мм. Определить мощность, потребляемую насосом при частоте вращения  $n = 1450$  об/мин и давлении на выходе из насоса  $p = 5$  МПа. Механический к.п.д. принять равным  $\eta_m = 0$ .

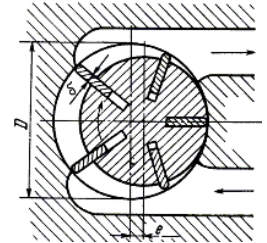

**Задача 2.** На рисунке представлена конструктивная схема гидрозамка, проходное сечение которого открывается при подаче в полость А управляющего потока жидкости с давлением  $p_y$ . Определить, при каком минимальном значении  $p_y$  толкатель поршня 1 сможет открыть шариковый клапан, если известно: предварительное усилие пружины  $2 F = 50$  Н;  $D = 25$  мм,  $d = 15$  мм,  $p_1 = 0,5$  МПа,  $p_2 = 0,2$  МПа. Силами трения пренебречь.

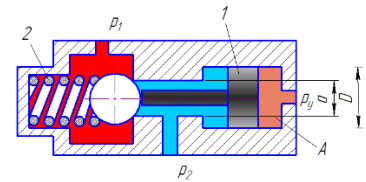

**Задача 3.** На рисунке изображена схема регулируемого игольчатого дросселя. Определить, на какое расстояние  $l$  необходимо вдвинуть иглу в дросселирующее отверстие для обеспечения перепада давления  $\Delta p = p_1 - p_2 = 3$  МПа, если угол иглы  $\alpha = 30^\circ$ , диаметр дросселирующего отверстия  $D = 6$  мм, его коэффициент расхода  $\mu = 0,8$ , расход жидкости  $Q = 1,2$  л/с, плотность рабочей жидкости  $\rho = 900$  кг/м<sup>3</sup>. Указание. Площадь дросселирующего кольца определить по приближенной формуле  $S = S_0 - S_H$ , где  $S_0$ —площадь отверстия,  $S_H$ —площадь иглы в сечении 1—1.

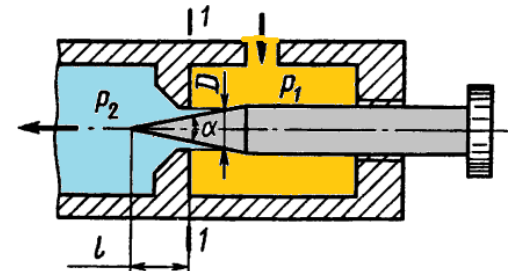

**Примерные задачи по теме «Гидроприводы»**

**Задача 1.** На рисунке представлена конструктивная схема регулятора расхода (клапан, обеспечивающий постоянство расхода). Он состоит из корпуса 1 с дросселирующими отверстиями 4, подвижного плунжера 3 с дросселирующим отверстием 2 и пружины 5. Определить, при каком значении силы пружины  $F_{пр}$  регулятор будет обеспечивать расход  $Q = 5$  л/мин, если диаметры  $D = 20$  мм,  $d = 3$  мм; коэффициенты расхода дросселирующих отверстий  $\mu = 0,8$ , плотность рабочей жидкости  $\rho = 900$  кг/м<sup>3</sup>. Считать, что в пределах рабочего хода плунжера сила пружины остается постоянной.

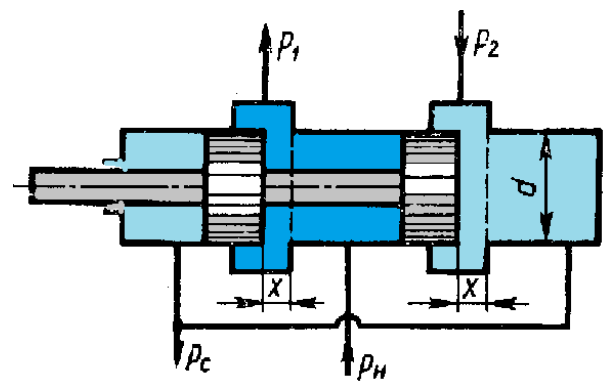

**Задача 2.** На рисунке представлена конструктивная схема регулятора расхода (клапан, обеспечивающий постоянство расхода). Он состоит из корпуса 1 с дросселирующими отверстиями 4, подвижного плунжера

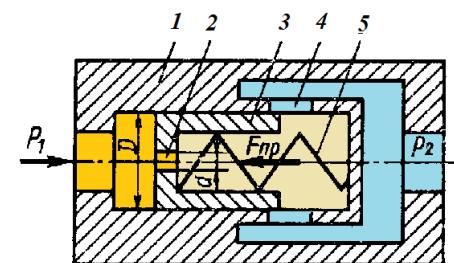

3 с дросселирующим отверстием 2 и пружины 5. Определить, при каком значении силы пружины  $F_{пр}$  регулятор будет обеспечивать расход  $Q = 5$  л/мин, если диаметры  $D = 20$  мм,  $d = 3$  мм; коэффициенты расхода дросселирующих отверстий  $\mu = 0,8$ , плотность рабочей жидкости  $\rho = 900$  кг/м<sup>3</sup>. Считать, что в пределах рабочего хода плунжера сила пружины остается-постоянной.

**Задача 3.** Жидкость с плотностью  $\rho = 900$  кг/м<sup>3</sup> и вязкостью  $\nu = 0,01$  Ст нагнетается по горизонтальному трубопроводу длиной  $l = 4$  м и диаметром  $d = 25$  мм. Определить давление в начальном сечении, если в конечном сечении трубопровода давление атмосферное, расход жидкости  $Q = 6$  л/с; шероховатость стенок трубопровода  $\Delta = 0,06$  мм.

### Примерные задачи по теме «Гидроавтоматика»

**Задача 1.** Воздух под избыточным давлением  $p_0$  подается к пневмодатчику детали А. Проходя через пневмодроссель Д с проходным сечением (диаметром  $d = 1$  мм), затем через зазор, образуемый срезом сопла С и поверхностью детали А, воздух поступает в атмосферу. Определить, при каком зазоре  $x$  показание манометра М будет равно  $0,5p_0$ , если диаметр среза сопла  $d_2 = 1,5$  мм. Коэффициенты расхода через дроссель Д и зазор одинаковы. Считать воздух несжимаемым, его скорость в камерах В и К равна нулю.

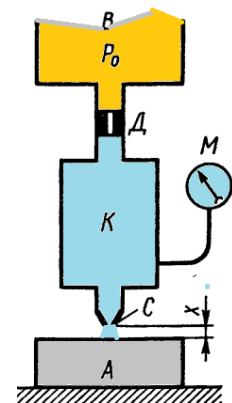

**Задача 2.** На рисунке показан гидроаппарат, назначение которого заключается в том, что в случае разрушения трубопровода 1 клапан 3 перекрывает отверстие 2 и тем самым препятствует выбросу рабочей жидкости из гидросистемы. При нормальной работе перепад давления в полостях а и в, обусловленный сопротивлением отверстий 4, недостаточен для сжатия пружины 5 и клапан 2 под действием силы предварительного поджатия пружины  $F_0 = 200$  Н находится в крайнем правом положении. Определить минимальное значение расхода  $Q$ , при котором клапан 3 начнет перемещаться влево, если известно:  $D = 20$  мм; суммарная площадь отверстий 4  $S_0 = 0,5$  см<sup>2</sup>; коэффициент расхода отверстий  $\mu = 0,62$ ; плотность жидкости  $\rho = 900$  кг/м<sup>3</sup>.

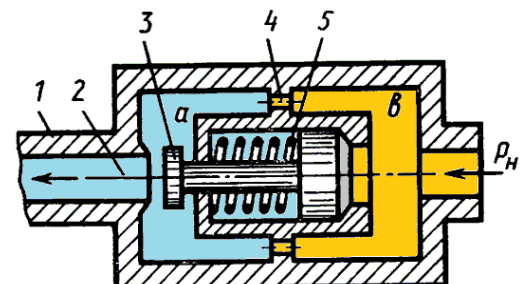

Выразить в общем виде силу, с которой клапан 3 будет прижиматься к седлу в случае разрушения трубопровода 1, приняв: максимальный ход клапана  $x$ ; жесткость пружины  $c$ ; диаметр отверстия  $2d$ ; давление на входе в гидроаппарат  $p_n$

### Примерное задание по лабораторной работе.

По исходным данным для двух гидросистем, показанных на рис. 1, определить скоростные и силовые параметры гидроцилиндра. Результаты ввести в таблицу. Объяснить полученные результаты.

	Схема 1		Схема 2	
	Прямой ход	Обратный ход	Прямой ход	Обратный ход
Диаметр поршня $D$ , мм				
Диаметр штока $d$ , мм				
Давление номинальное $p$ , МПа				
Номинальный				



Рисунок 1 – Гидравлические схемы подключения гидроцилиндра

расход Q, л/мин			
Площадь поршневой полости, Sп			
Площадь штоковой полости, Sшт			
Скорость штока v, м/с			
Усилие на штоке F, Н			

### Электрогидравлическая схема с применением дизъюнкции

Для загрузки и выгрузки деталей дверь котла должна быть открыта на короткое время. Для открытия и закрытия двери служит двухсторонний цилиндр. Управление цилиндром возможно, как с помощью ручной кнопки, так и от ножной педали. После окончания воздействия на соответствующую кнопку или педаль цилиндр должен совершить обратный ход и закрыть дверь котла.

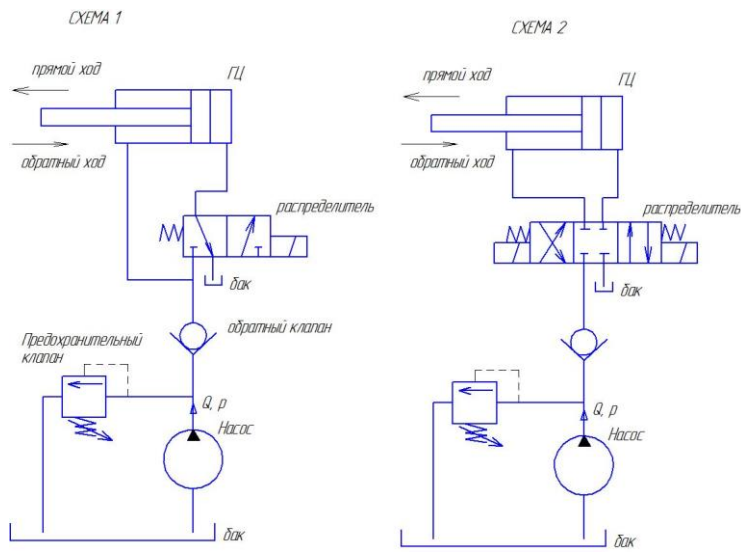
S1	S2	K1
0	0	0
0	1	1
1	0	1
1	1	1

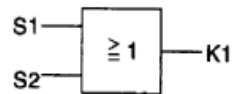

Булево уравнение

$$K1 = S1 \vee S2$$

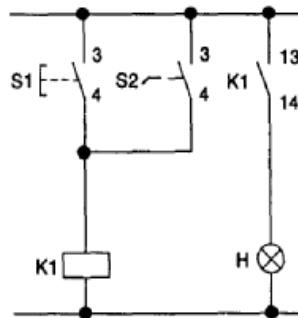

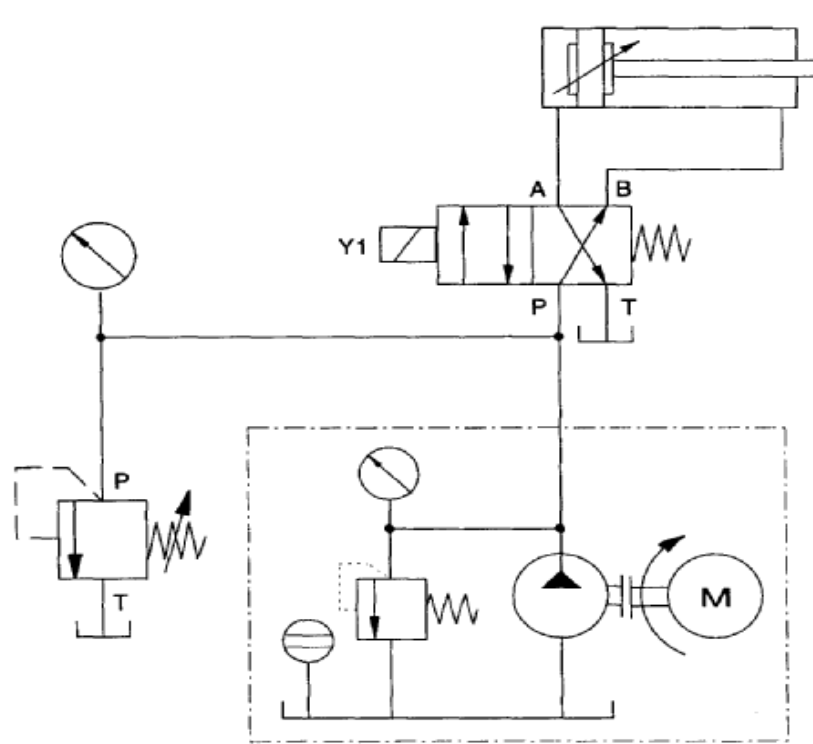

1 электрическая схема

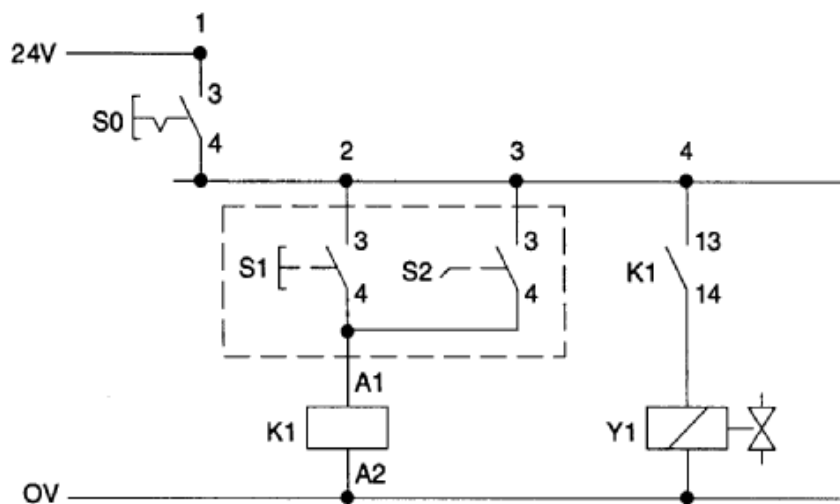

2 электрическая схема

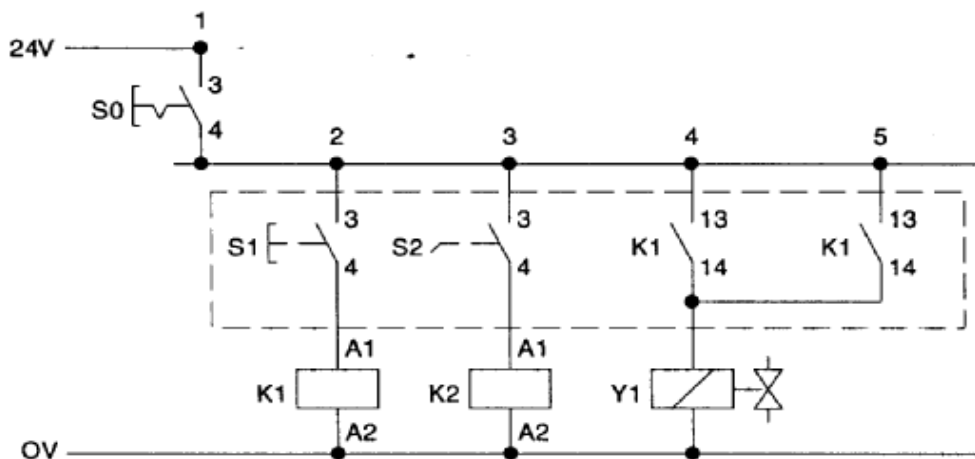

**Электрогидравлическая схема с применением логической функции «исключенное «ИЛИ» в схеме (функция НЕ ИЛИ)»**

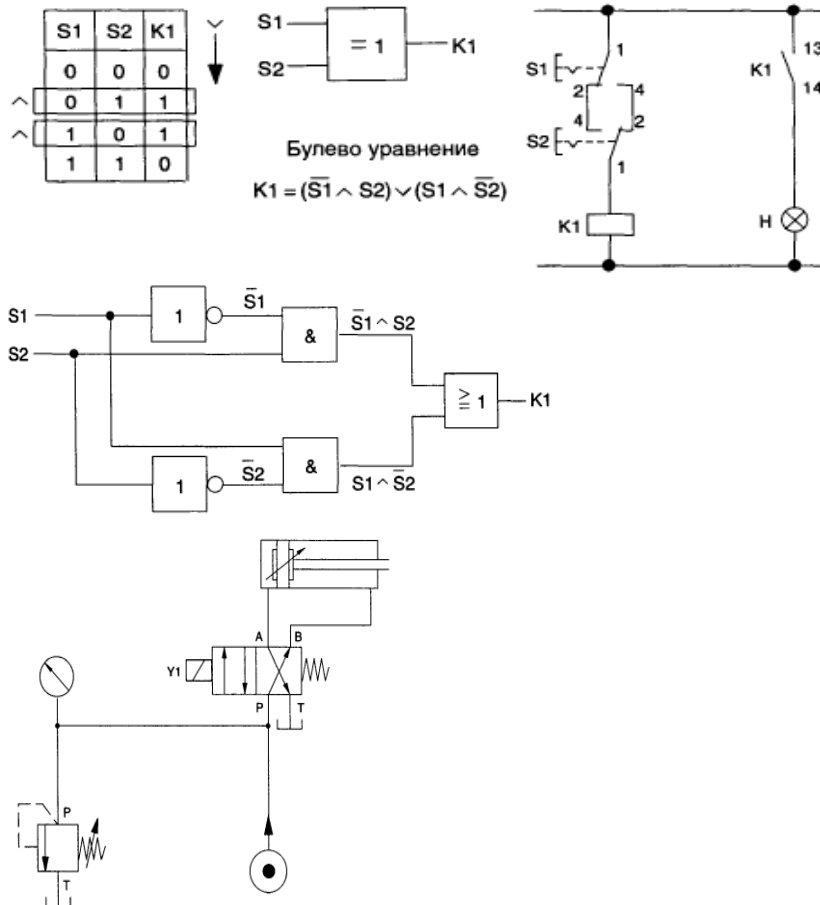

1 электрическая схема с переключающими контактами (самостоятельно)



## Шаг 2. Изобразите гидравлическую схему

- Для управления гидравлическим цилиндром примените 4/2 электромагнитный распределитель с пружинным возвратом.
- Понижение скорости должно производиться для потока, текущего в дросселирующий клапан, а не для потока, текущего из него.
- Помните, что вес запрессовочного приспособления создает растягивающую силу на штоке.
- Положение конечного выключателя на схеме обозначается вертикальной чертой (|).

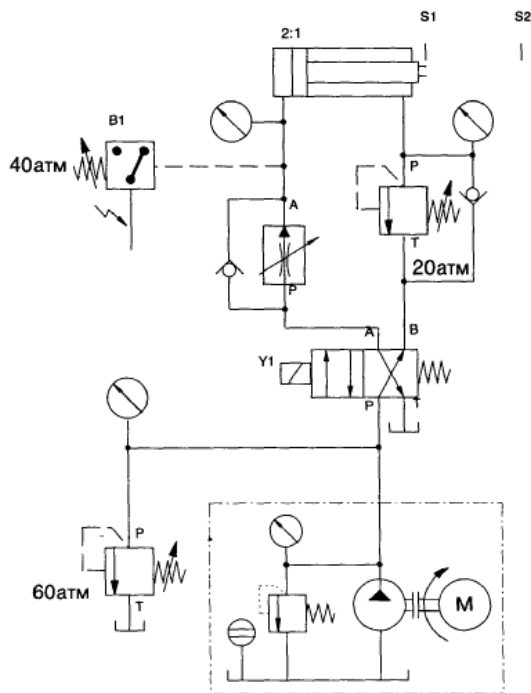

## Шаг 3. Изобразите электрическую схему

Положения реле:

реле K1 включено: распределитель переключен, шток выдвигается,

реле K2 включено: шток в крайнем втянутом положении,

реле K3 включено: превышение давления,

реле K4 включено: шток втягивается

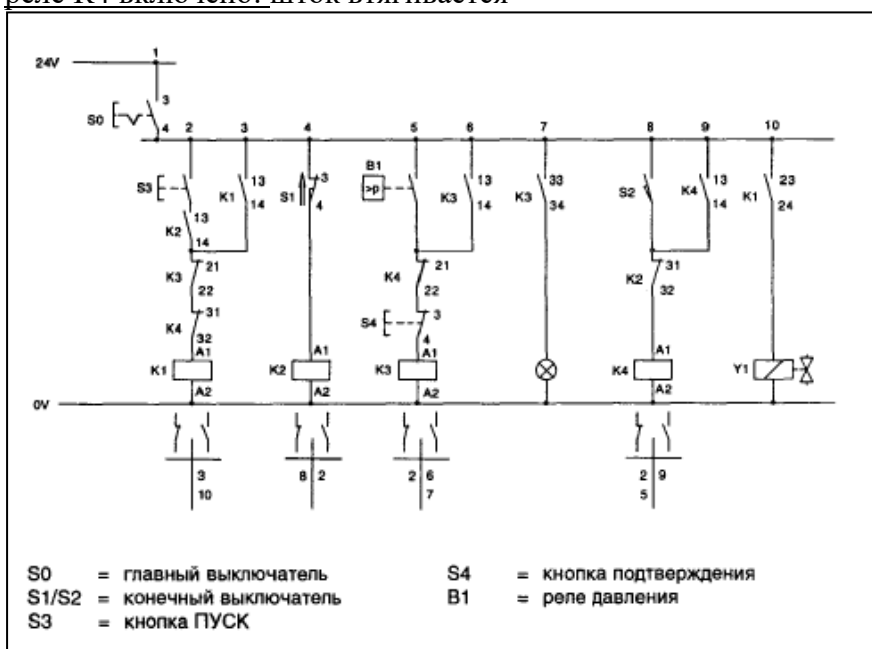



Оценочные средства для проведения промежуточной аттестации

а) Планируемые результаты обучения и оценочные средства для проведения промежуточной аттестации:

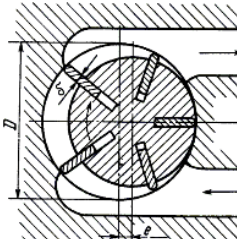
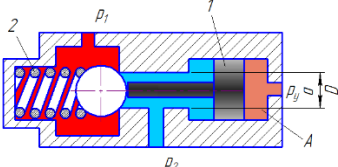
Код индикатора	Индикатор достижения компетенции	Оценочные средства
ПК-2: Способен к разработке, проектированию и улучшению работоспособности ПТ СДМ и оборудования		
ПК-2.1	Выполняет расчеты ПТ СДМ и оборудования	<p><b>Примерные задачи по теме «Гидромашины»</b></p> <p><b>Задача 1.</b> <i>Пластинчатый насос имеет следующие размеры: диаметр внутренней поверхности статора <math>D=100</math> мм; эксцентриситет <math>e=10</math> мм; толщина пластин <math>\delta = 3</math> мм; ширина пластин <math>b = 40</math> мм. Определить мощность, потребляемую насосом при частоте вращения <math>n = 1450</math> об/мин и давлении на выходе из насоса <math>p = 5</math> МПа. Механический к.п.д. принять равным <math>\eta_m = 0</math>.</i></p>  <p><b>Задача 2.</b> <i>На рисунке представлена конструктивная схема гидрозамка, проходное сечение которого открывается при подаче в полость А управляющего потока жидкости с давлением <math>p_y</math>. Определить, при каком минимальном значении <math>p_y</math> толкатель поршня 1 сможет открыть шариковый клапан, если известно: предварительное усилие пружины 2 <math>F = 50</math> Н; <math>D = 25</math> мм, <math>d = 15</math> мм, <math>p_1 = 0,5</math> МПа, <math>p_2 = 0,2</math> МПа. Силами трения пренебречь.</i></p> 

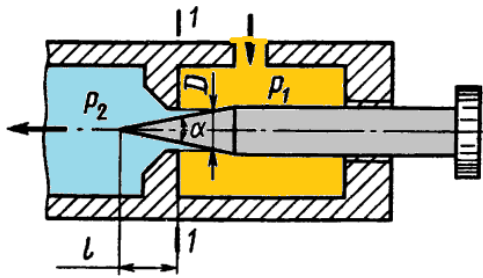
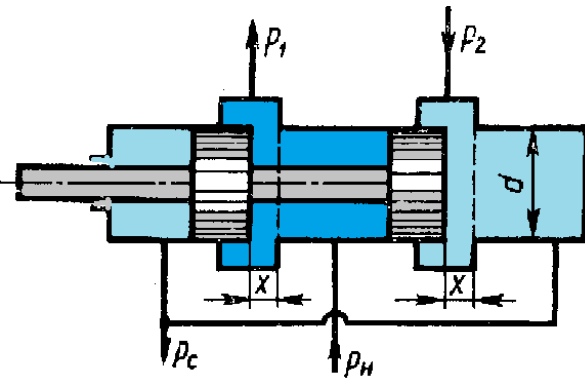
Код индикатора	Индикатор достижения компетенции	Оценочные средства
		<p><b>Задача 3.</b> На рисунке изображена схема регулируемого игольчатого дросселя. Определить, на какое расстояние <math>l</math> необходимо вдвинуть иглу в дросселирующее отверстие для обеспечения перепада давления <math>\Delta p = p_1 - p_2 = 3</math> МПа, если угол иглы <math>\alpha = 30^\circ</math>, диаметр дросселирующего отверстия <math>D = 6</math> мм, его коэффициент расхода <math>\mu = 0,8</math>, расход жидкости <math>Q = 1,2</math> л/с, плотность рабочей жидкости <math>\rho = 900</math> кг/м<sup>3</sup>.</p> <p>Указание. Площадь дросселирующего кольца определить по приближенной формуле <math>S = S_0 - S_H</math>, где <math>S_0</math>—площадь отверстия, <math>S_H</math> — площадь иглы в сечении 1—1.</p> <p style="text-align: center;"><b>Примерные задачи по теме «Гидроприводы»</b></p> <p><b>Задача 1.</b> На рисунке представлена конструктивная схема регулятора расхода (клапан, обеспечивающий постоянство расхода). Он состоит из корпуса 1 с дросселирующими отверстиями 4, подвижного плунжера 3 с дросселирующим отверстием 2 и пружины 5. Определить, при каком значении силы пружины <math>F_{пр}</math> регулятор будет обеспечивать расход <math>Q = 5</math> л/мин, если диаметры <math>D = 20</math> мм, <math>d = 3</math> мм; коэффициенты расхода</p> <div style="display: flex; justify-content: space-around; align-items: center;">   </div>

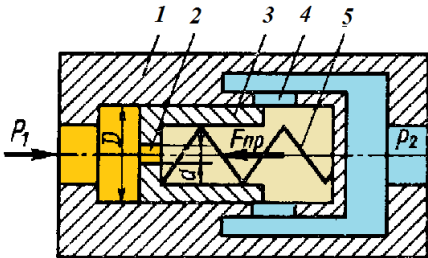
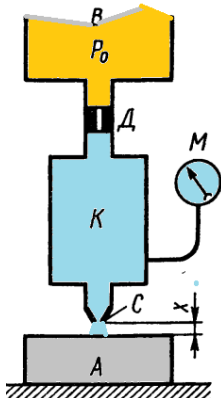
Код индикатора	Индикатор достижения компетенции	Оценочные средства
		<p>дросселирующих отверстий <math>\mu = 0,8</math>, плотность рабочей жидкости <math>\rho = 900 \text{ кг/м}^3</math>. Считать, что в пределах рабочего хода плунжера сила пружины остается-постоянной.</p> <p><b>Задача 2.</b> На рисунке представлена конструктивная схема регулятора расхода (клапан, обеспечивающий постоянство расхода). Он состоит из корпуса 1 с дросселирующими отверстиями 4, подвижного плунжера 3 с дросселирующим отверстием 2 и пружины 5. Определить, при каком значении силы пружины <math>F_{пр}</math> регулятор будет обеспечивать расход <math>Q = 5 \text{ л/мин}</math>, если диаметры <math>D = 20 \text{ мм}</math>, <math>d = 3 \text{ мм}</math>; коэффициенты расхода дросселирующих отверстий <math>\mu = 0,8</math>, плотность рабочей жидкости <math>\rho = 900 \text{ кг/м}^3</math>. Считать, что в пределах рабочего хода плунжера сила пружины остается-постоянной.</p>  <p><b>Задача 3.</b> Жидкость с плотностью <math>\rho = 900 \text{ кг/м}^3</math> и вязкостью <math>\nu = 0,01 \text{ Ст}</math> нагнетается по горизонтальному трубопроводу длиной <math>l = 4 \text{ м}</math> и диаметром <math>d = 25 \text{ мм}</math>. Определить давление в начальном сечении, если в конечном сечении трубопровода давление атмосферное, расход жидкости <math>Q = 6 \text{ л/с}</math>; шероховатость стенок трубопровода <math>\Delta = 0,06 \text{ мм}</math>.</p> <p><b>Примерные задачи по теме «Гидроавтоматика»</b></p> <p><b>Задача 1.</b> Воздух под избыточным давлением <math>p_0</math> подается к пневмодатчику детали А. Проходя через пневмодроссель Д с проходным сечением (диаметром <math>d = 1 \text{ мм}</math>), затем через</p> 

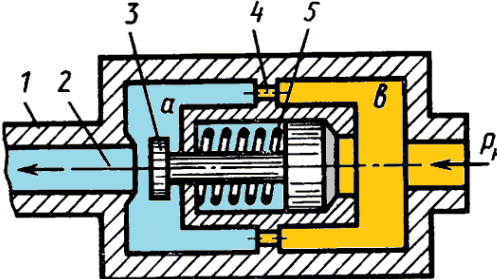
Код индикатора	Индикатор достижения компетенции	Оценочные средства
		<p>зазор, образуемый срезом сопла <i>C</i> и поверхностью детали <i>A</i>, воздух поступает в атмосферу. Определить, при каком зазоре <i>x</i> показание манометра <i>M</i> будет равно <math>0,5p_0</math>, если диаметр среза сопла <math>d_2=1,5</math> мм. Коэффициенты расхода через дроссель <i>D</i> и зазор одинаковы. Считать воздух несжимаемым, его скорость в камерах <i>B</i> и <i>K</i> равна нулю.</p> <p><b>Задача 2.</b> На рисунке показан гидроаппарат, назначение которого заключается в том, что в случае разрушения трубопровода 1 клапан 3 перекрывает отверстие 2 и тем самым препятствует выбросу рабочей жидкости из гидросистемы. При нормальной работе перепад давления в полостях <i>a</i> и <i>b</i>, обусловленный сопротивлением отверстий 4, недостаточен для сжатия пружины 5 и клапан 2 под действием силы предварительного поджатия пружины <math>F_0 = 200</math> Н находится в крайнем правом положении. Определить минимальное значение расхода <i>Q</i>, при котором клапан 3 начнет перемещаться влево, если известно: <math>D = 20</math> мм; суммарная площадь отверстий 4 <math>S_0 = 0,5</math> см<sup>2</sup>; коэффициент расхода отверстий <math>\mu = 0,62</math>; плотность жидкости <math>\rho = 900</math> кг/м<sup>3</sup>.</p> <p>Выразить в общем виде силу, с которой клапан 3 будет прижиматься к седлу в случае разрушения трубопровода 1, приняв: максимальный ход клапана <i>x</i>; жесткость пружины <i>c</i>; диаметр отверстия <math>2d</math>; давление на входе в гидроаппарат <math>p_H</math></p> 

<i>Код индикатора</i>	<i>Индикатор достижения компетенции</i>	<i>Оценочные средства</i>
ПК-2.2	Разрабатывает конструкции машин и их компонентов с учетом современных технологий изготовления и сборки	Не реализуется в данной дисциплине
ПК-2.3	Разрабатывает техническое задание, эскизный проект и технический проект на машины и их компоненты	Не реализуется в данной дисциплине
ПК-3: Способен к выполнению работ по обеспечению монтажа, наладки, технического обслуживанию, ремонта, реконструкции и модернизации ПТ СДМ и оборудования		
ПК-3.1	Проводит анализ конструктивного исполнения ПТ СДМ и оборудования	<ol style="list-style-type: none"> <li>1. Каковы достоинства и недостатки поршневых шестеренных и пластинчатых насосов?</li> <li>2. Каковы сходства и отличия радиально – поршневых и аксиально – поршневых насосов?</li> <li>3. Что называется рабочим объемом насоса, в каких единицах он измеряется?</li> <li>4. Что такое компрессия жидкости в шестеренном насосе?</li> </ol>
ПК-3.2	Определяет монтажные и эксплуатационные нагрузки на ПТ СДМ и отдельных их составляющих;	<ol style="list-style-type: none"> <li>1. Монтаж объемных гидроприводов (требования к установке гидроагрегатов, сборка и установка гидроагрегатов, заправка гидросистемы рабочей жидкостью).</li> <li>2. Эксплуатация объемных гидроприводов.</li> <li>3. Эксплуатация объемных гидроприводов в условиях низких температур.</li> </ol> <p style="text-align: center;"><b>Практическое задание</b></p> <p style="text-align: center;"><i>Составить электрогидравлическую схему по заданию:</i></p> <p>При литье под давлением в закрытой литейной форме развивается очень высокое давление. От замыкания двух полуформ одна из них (подвижная) оборудуется коленчатым рычажным механизмом. Привод этого механизма осуществляется цилиндром двухстороннего</p>

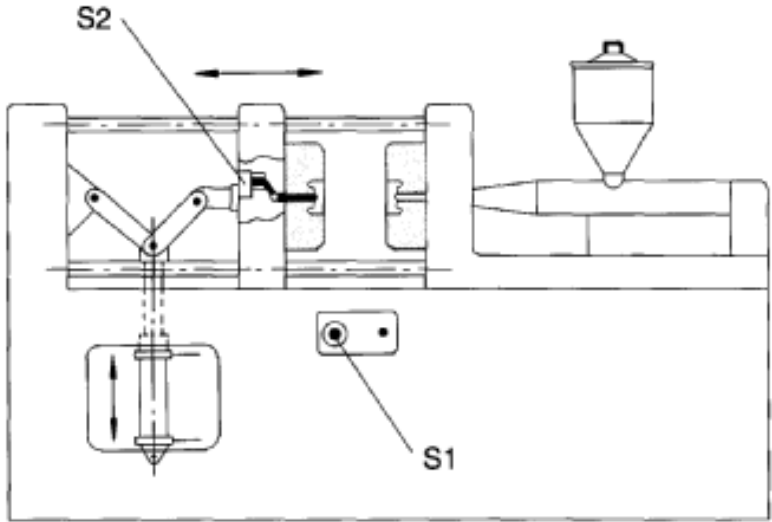
<i>Код индикатора</i>	<i>Индикатор достижения компетенции</i>	<i>Оценочные средства</i>
		<p>действия.</p> <p>Если в литевой форме нет детали, то при длительном воздействии на кнопку с ручным управлением S1 форма закрывается. Если форма закрыта, автоматически осуществляется процесс литья под давлением. Отлитая деталь воздействует на конечный выключатель S2 и литевая форма открывается, Только если деталь будет вынута из формы, можно начинать новый цикл. Сигналы, идущие от датчиков: «Кнопка вкл» (S1) и "<b>Отливаемая деталь есть в наличии</b>" (S2) – соответствуют входным сигналам по условию задания.</p>  <p><i>Практическое задание</i></p> <p><i>Составить электрогидравлическую схему по заданию:</i></p>

<i>Код индикатора</i>	<i>Индикатор достижения компетенции</i>	<i>Оценочные средства</i>
		<p data-bbox="1037 339 2123 587"><i>Для загрузки и выгрузки деталей дверь котла должна быть открыта на короткое время. Для открытия и закрытия двери служит двухсторонний цилиндр. Управление цилиндром возможно, как с помощью ручной кнопки, так и от ножной педали. После окончания воздействия на соответствующую кнопку или педаль цилиндр должен совершить обратный ход и закрыть дверь котла.</i></p> <p data-bbox="1037 691 1590 727"><i>Основные требования по гидроприводу:</i></p> <p data-bbox="1037 762 2123 837"><i>Для того, чтобы при закрытии дверь котла не ударялась, нужно ее на коротком расстоянии от полного закрытия затормозить.</i></p> <ul data-bbox="1037 874 2072 1018" style="list-style-type: none"> <li><i>• Торможение можно осуществить с помощью демпфера (см. эскиз установки).</i></li> <li><i>• Можно использовать цилиндр с регулируемым демпфированием в конце</i></li> </ul>

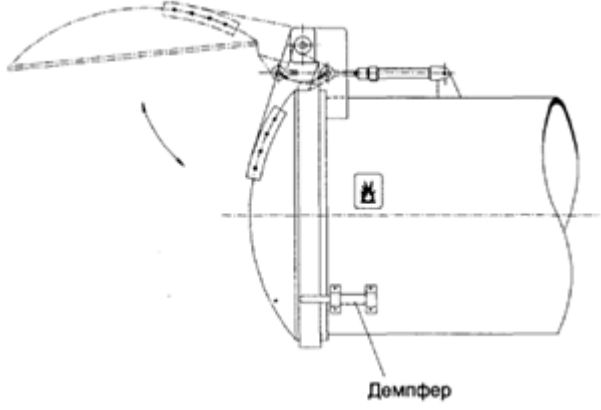
<i>Код индикатора</i>	<i>Индикатор достижения компетенции</i>	<i>Оценочные средства</i>
		 <p data-bbox="1037 730 1108 758"><i>хода.</i></p>
ПК-3.3	Разрабатывает техническую документацию на монтажные и ремонтные работы	Не реализуется в данной дисциплине
ПК-3.4	Выполняет работы по монтажу, наладке, техническому обслуживанию, ремонту ПТ СДМ и оборудования	Не реализуется в данной дисциплине

**б) Порядок проведения промежуточной аттестации, показатели и критерии оценивания:**

Промежуточная аттестация по дисциплине «Гидропривод и гидроавтоматика машин» включает теоретические вопросы, позволяющие оценить уровень усвоения обучающимися знаний, и практические задания, выявляющие степень сформированности умений и владений, проводится в форме зачета и сдачи контрольной работы.

Экзамен по данной дисциплине проводится в устной форме, включает 2 теоретических вопроса и одно практическое задание.

***Показатели и критерии оценивания экзамена:***

– на оценку «отлично» (5 баллов) – обучающийся демонстрирует высокий уровень сформированности компетенций, всестороннее, систематическое и глубокое знание учебного материала, свободно выполняет практические задания, свободно оперирует знаниями, умениями, применяет их в ситуациях повышенной сложности.

– на оценку «хорошо» (4 балла) – обучающийся демонстрирует средний уровень сформированности компетенций: основные знания, умения освоены, но допускаются незначительные ошибки, неточности, затруднения при аналитических операциях, переносе знаний и умений на новые, нестандартные ситуации.

– на оценку «удовлетворительно» (3 балла) – обучающийся демонстрирует пороговый уровень сформированности компетенций: в ходе контрольных мероприятий допускаются ошибки, проявляется отсутствие отдельных знаний, умений, навыков, обучающийся испытывает значительные затруднения при оперировании знаниями и умениями при их переносе на новые ситуации.

– на оценку «неудовлетворительно» (2 балла) – обучающийся демонстрирует знания не более 20% теоретического материала, допускает существенные ошибки, не может показать интеллектуальные навыки решения простых задач.

– на оценку «неудовлетворительно» (1 балл) – обучающийся не может показать знания на уровне воспроизведения и объяснения информации, не может показать интеллектуальные навыки решения простых задач.