



МИНИСТЕРСТВО НАУКИ И ВЫСШЕГО ОБРАЗОВАНИЯ
РОССИЙСКОЙ ФЕДЕРАЦИИ

Федеральное государственное бюджетное образовательное учреждение
высшего образования
«Магнитогорский государственный технический университет им. Г.И. Носова»



УТВЕРЖДАЮ
Директор ИГДиТ
С.Е. Гавришев

25.02.2020 г.

РАБОЧАЯ ПРОГРАММА ДИСЦИПЛИНЫ (МОДУЛЯ)

ТЕХНИЧЕСКИЕ ОСНОВЫ СОЗДАНИЯ МАШИН

Направление подготовки (специальность)
23.03.02 НАЗЕМНЫЕ ТРАНСПОРТНО-ТЕХНОЛОГИЧЕСКИЕ КОМПЛЕКСЫ

Направленность (профиль/специализация) программы
Подъемно-транспортные, строительные, дорожные машины и оборудование

Уровень высшего образования - бакалавриат
Программа подготовки - академический бакалавриат

Форма обучения
очная

Институт/ факультет	Институт горного дела и транспорта
Кафедра	Горных машин и транспортно-технологических комплексов
Курс	4
Семестр	8

Магнитогорск
2019 год

Рабочая программа составлена на основе ФГОС ВО по направлению подготовки 23.03.02 НАЗЕМНЫЕ ТРАНСПОРТНО-ТЕХНОЛОГИЧЕСКИЕ КОМПЛЕКСЫ (уровень бакалавриата) (приказ Минобрнауки России от 06.03.2015 г. № 162)

Рабочая программа рассмотрена и одобрена на заседании кафедры Горных машин и транспортно-технологических комплексов
27.12.2019, протокол № 6

Зав. кафедрой  А.Д. Кольга

Рабочая программа одобрена методической комиссией ИГДит
25.02.2020 г. протокол № 7

Председатель  С.Е. Гавришев

Рабочая программа составлена:
профессор кафедры ГМиТТК, д-р техн. наук

 Кутлубаев И.М.

Рецензент:

Зам.генерального директора

ООО «УралЭнергоРесурс», канд. техн. наук

 И.С. Туркин

Лист актуализации рабочей программы

Рабочая программа пересмотрена, обсуждена и одобрена для реализации в 2020 - 2021 учебном году на заседании кафедры Горных машин и транспортно-

Протокол от 01 сентября 2020 г. № 1

Зав.кафедрой



А.М. Мажитов

Рабочая программа пересмотрена, обсуждена и одобрена для реализации в 2021 - 2022 учебном году на заседании кафедры Горных машин и транспортно-

Протокол от _____ 20__ г. № __

Зав. кафедрой _____ А.М. Мажитов

Рабочая программа пересмотрена, обсуждена и одобрена для реализации в 2022 - 2023 учебном году на заседании кафедры Горных машин и транспортно-

Протокол от _____ 20__ г. № __

Зав. кафедрой _____ А.М. Мажитов

Рабочая программа пересмотрена, обсуждена и одобрена для реализации в 2023 - 2024 учебном году на заседании кафедры Горных машин и транспортно-

Протокол от _____ 20__ г. № __

Зав. кафедрой _____ А.М. Мажитов

Рабочая программа пересмотрена, обсуждена и одобрена для реализации в 2024 - 2025 учебном году на заседании кафедры Горных машин и транспортно-

Протокол от _____ 20__ г. № __

Зав. кафедрой _____ А.М. Мажитов

Рабочая программа пересмотрена, обсуждена и одобрена для реализации в 2025 - 2026 учебном году на заседании кафедры Горных машин и транспортно-

Протокол от _____ 20__ г. № __

Зав. кафедрой _____ А.М. Мажитов

1 Цели освоения дисциплины (модуля)

Целью освоения дисциплины "Технические основы создания машин " изучение основных положений принципов и закономерностей создания машин, выработки умения и навыков в использовании этих знаний в процессе инженерной деятельности. Овладение достаточным уровнем общепрофессиональных и профессиональных компетенций в соответствии с требованиями ФГОС ВО по направлению подготовки 23.03.02 Наземные транспортно-технологические комплексы профиль Подъемно-транспортные, строительные, дорожные машины и оборудование

2 Место дисциплины (модуля) в структуре образовательной программы

Дисциплина Технические основы создания машин входит в вариативную часть учебного плана образовательной программы.

Для изучения дисциплины необходимы знания (умения, владения), сформированные в результате изучения дисциплин/ практик:

Грузоподъемные машины

Машины непрерывного транспорта

Строительные и дорожные машины

Конструирование узлов подъемно-транспортных, строительных и дорожных машин

Основы автоматизированного проектирования

Основы расчета механических систем

Прикладная механика

Пространственные механические системы

Сопrotивление материалов

Теоретическая механика

Знания (умения, владения), полученные при изучении данной дисциплины будут необходимы для изучения дисциплин/практик:

Подготовка к защите и защита выпускной квалификационной работы

Подготовка к сдаче и сдача государственного экзамена

Приемы построения узлов машин

Расчет и конструирование специальных подъемно-транспортных машин и манипуляторов

Специальные краны

3 Компетенции обучающегося, формируемые в результате освоения дисциплины (модуля) и планируемые результаты обучения

В результате освоения дисциплины (модуля) «Технические основы создания машин» обучающийся должен обладать следующими компетенциями:

Структурный элемент компетенции	Планируемые результаты обучения
	ПК-1 способностью в составе коллектива исполнителей участвовать в выполнении теоретических и экспериментальных научных исследований по поиску и проверке новых идей совершенствования наземных транспортно-технологических машин, их технологического оборудования и создания комплексов на их базе

Знать	основные правила построения типовых элементов деталей и узлов машин и механизмов; систему построения ГОСТов, общие положения ЕСКД; способы обеспечения качественных показателей и технического уровня создаваемой техники; основные этапы создания машин; основные принципы и методика конструирования машин
Уметь	решать задачи конструирования типовых узлов; проводить экономическую оценку принимаемых решений; использовать типовые способы достижения эксплуатационной надежности и пути ее повышения; классифицировать технические решения в соответствии с МПК
Владеть	принципами конструирования деталей и узлов машины; способами достижения заданной надежности создаваемой машины
ПК-11 способностью в составе коллектива исполнителей участвовать в разработке документации для технического контроля при исследовании, проектировании, производстве и эксплуатации наземных транспортно-технологических машин и их технологического оборудования	
Знать	основные правила построения типовых элементов деталей и узлов машин и механизмов; систему построения ГОСТов, общие положения ЕСКД; способы обеспечения качественных показателей и технического уровня создаваемой техники; основные этапы создания машин; основные принципы и методика конструирования машин
Уметь	решать задачи конструирования типовых узлов; проводить экономическую оценку принимаемых решений; использовать типовые способы достижения эксплуатационной надежности и пути ее повышения; классифицировать технические решения в соответствии с МПК
Владеть	принципами конструирования деталей и узлов машины; способами достижения заданной надежности создаваемой машины

4. Структура, объём и содержание дисциплины (модуля)

Общая трудоемкость дисциплины составляет 4 зачетных единиц 144 акад. часов, в том числе:

- контактная работа – 45,2 акад. часов;
- аудиторная – 44 акад. часов;
- внеаудиторная – 1,2 акад. часов
- самостоятельная работа – 98,8 акад. часов;

Форма аттестации - зачет

Раздел/ тема дисциплины	Семестр	Аудиторная контактная работа (в акад. часах)			Самостоятельная работа студента	Вид самостоятельной работы	Форма текущего контроля успеваемости и промежуточной аттестации	Код компетенции
		Лек.	лаб. зан.	практ. зан.				
1.								
1.1 Основные направления развития ПТМ и строительных машин и оборудования. Общие вопросы создания машин. Состав машины как системы.	8	4		2/2И	12	Подготовка к самостоятельной работе по материалам лекций	Наличие конспекта лекций, групповое и индивидуальное собеседование	ПК-1, ПК-11
1.2 Обеспечение качественных показателей и технического уровня создаваемой тех-ники. Формирование технических требований к создаваемым машинам и оборудованию. Оценка технического уровня создаваемой техники		4			8	Подготовка к самостоятельной работе по материалам лекций	Наличие конспекта лекций, групповое и индивидуальное собеседование	ПК-1, ПК-11
1.3 Основные этапы создания машин. Прогнозирование готовности к выпуску. Проектирование машин. Подготовка производства к выпуску новых машин. Освоение производства новых конструкций машин		4			8	Подготовка к самостоятельной работе по материалам лекций	Наличие конспекта лекций, групповое и индивидуальное собеседование	ПК-1, ПК-11
1.4 Основные принципы и методика конструирования машин. Задачи конструирования. Экономические основы конструирования машин. Полезная отдача. Эксплуатационная надежность и пути ее повышения.		6			12	Подготовка к самостоятельной работе по материалам лекций	Наличие конспекта лекций, групповое и индивидуальное собеседование	ПК-1

1.5 Стандартизация и унификация при проектировании машин и оборудования. Роль стандартизации в создании новой тех-ники. Унификация машин. Создание машин на базе унификации	4			8	Подготовка к самостоятельной работе по материалам лекций	Наличие конспекта лекций, групповое и индивидуальное собеседование	ПК-1, ПК-11
1.6 Основы методологии конструирования. Конструктивная преемственность при создании новой техники. Изучение области применения машин. Выбор конструктивной схемы машины. Компонование.			4/2И	8,8	Проработка материала по интернет источникам	Наличие конспекта лекций, групповое и индивидуальное собеседование	ПК-1, ПК-11
1.7 Основные принципы конструирования деталей и узлов машины. Унификация конструктивных элементов. Принцип агрегатирования. Устранение подгонки. Рациональность схемы нагружения. Установка компенсаторов. Устранение и уменьшение напряжений вызванных изгибом. Компактность конструкции. Принцип самоустанавливаемости. Бомбинирование. Осевая фиксация деталей. Сменность изнашивающихся деталей. Составные конструкции. Обеспечение требований технической эстетики и эргономики при создании новых машин и оборудования.			8/4И	16	Составление кинематических схем механизмов. Разработка маршрутной и операционной технологии для типовых деталей	Контроль схем, технологических карт	ПК-1
1.8 Изобретательская деятельность. Правовая охрана и использование изобретений. Патентная документация и система патент-ной информации. Система классификации изобретений. Международная система классификации промышленных образцов. Экспертиза заявки на изобретение. Поддержание патентов.			6/6И	18	Классификация технического решения. Поиск аналогов по заданной конструкции	Представление аналогов по заданной конструкции	ПК-1
1.9 Система патентной информации. Использование патентной информации			2	8	Работа в ФИПС	Представление прототипов по теме	ПК-1
Итого по разделу	22		22/14И	98,8			

Итого за семестр	22		22/14И	98,8		зачёт	
Итого по дисциплине	22		22/14И	98,8		зачет	ПК-1,ПК-11

5 Образовательные технологии

1. В учебном процессе предусмотрены занятия в форме разбора конкретных ситуаций, связанных с монтажом машин и механизмов.
2. При проведении лабораторных и практических работ рассматриваются тесты по темам в интерактивной форме. Объем занятий в интерактивной форме – 14 ч.
3. Часть занятий лекционного типа проводятся в виде презентации.
4. Практические занятия проводятся с использованием рекомендуемого программного обеспечения.
5. В рамках учебного курса предусмотрены встречи с представителями российских и зарубежных компаний, государственных и общественных организаций, мастер-классы экспертов и специалистов по тематике курса.

6 Учебно-методическое обеспечение самостоятельной работы обучающихся

Представлено в приложении 1.

7 Оценочные средства для проведения промежуточной аттестации

Представлены в приложении 2.

8 Учебно-методическое и информационное обеспечение дисциплины (модуля)

а) Основная литература:

1. Кутлубаев, И. М. Основы конструирования узлов и деталей машин : учебное пособие / И. М. Кутлубаев, О. Р. Панфилова ; МГТУ. - Магнитогорск : МГТУ, 2016. - 46 с. : ил., табл., схемы. URL: <https://magtu.informsystema.ru/uploader/fileUpload?name=3122.pdf&show=dcatalogues/1/1135740/3122.pdf&view=true> (дата обращения: 04.10.2019). - Макрообъект. - Текст : электронный.
2. Козырь, А. В. Строительные и дорожные машины : конспект лекций / А. В. Козырь. - Магнитогорск : МГТУ, 2012. - 1 электрон. опт. диск (CD-ROM). - URL: <https://magtu.informsystema.ru/uploader/fileUpload?name=1058.pdf&show=dcatalogues/1/1119408/1058.pdf&view=true> (дата обращения: 04.10.2019). - Макрообъект. - Текст : электронный.
3. Белевский, Л. С. Детали машин и основы конструирования : учебное пособие / Л. С. Белевский, В. И. Кадошников. - Магнитогорск : МГТУ, 2014. - 1 электрон. опт. диск (CD-ROM). URL: <https://magtu.informsystema.ru/uploader/fileUpload?name=966.pdf&show=dcatalogues/1/1119041/966.pdf&view=true> (дата обращения: 04.10.2019). - Макрообъект. - Текст : электронный.

б) Дополнительная литература:

1. Решетникова, Е. С. Создание проектно-конструкторской документации : учебное пособие. Ч. 1. Эскизирование деталей машин / Е. С. Решетникова, Е. А. Свистунова, Е. Б. Скурихина ; МГТУ. - Магнитогорск : МГТУ, 2018. - 1 электрон. опт. диск (CD-ROM). – URL: <https://magtu.informsystema.ru/uploader/fileUpload?name=3722.pdf&show=dcatalogues/1/1527711/3722.pdf&view=true> (дата обращения: 09.10.2019). - Макрообъект. - Текст : электронный.
2. Козырь, А. В. Строительные и дорожные машины : конспект лекций / А. В. Козырь. - Магнитогорск : МГТУ, 2012. - 1 электрон. опт. диск (CD-ROM). - URL: <https://magtu.informsystema.ru/uploader/fileUpload?name=1058.pdf&show=dcatalogues/1/1119408/1058.pdf&view=true> (дата обращения: 04.10.2019). - Макрообъект. - Текст : электронный.
3. Белан, А. К. Проектирование и исследование механизмов металлургических машин : учебное пособие / А. К. Белан, Е. В. Куликова, О. А. Белан ; МГТУ. - Магнитогорск : МГТУ, 2018. - 1 электрон. опт. диск (CD-ROM). - URL: <https://magtu.informsystema.ru/uploader/fileUpload?name=3520.pdf&show=dcatalogues/1/1514338/3520.pdf&view=true> (дата обращения: 04.10.2019). - Макрообъект. - Текст : электронный. - ISBN 978-5-9967-1113-0.

в) Методические указания:

1. Линьков, С. А. Моделирование мехатронных систем : учебное пособие / С. А. Линьков, А. А. Радионов. - Магнитогорск : МГТУ, 2013. - 1 электрон. опт. диск (CD-ROM). - URL:

<https://magtu.informsystema.ru/uploader/fileUpload?name=1073.pdf&show=dcatalogues/1/1119523/1073.pdf&view=true> (дата обращения: 04.10.2019). - Макрообъект. - Текст : электронный.

г) Программное обеспечение и Интернет-ресурсы:**Программное обеспечение**

Наименование ПО	№ договора	Срок действия лицензии
MS Office 2007 Professional	№ 135 от 17.09.2007	бессрочно
7Zip	свободно распространяемое	бессрочно
MathCAD v.15 Education University Edition	Д-1662-13 от 22.11.2013	бессрочно
Autodesk Inventor Professional 2019 Product Design	учебная версия	бессрочно
АСКОН Компас 3D в.16	Д-261-17 от 16.03.2017	бессрочно
FAR Manager	свободно распространяемое	бессрочно

Профессиональные базы данных и информационные справочные системы

Название курса	Ссылка
Электронная база периодических изданий East View Information Services, ООО «ИВИС»	https://dlib.eastview.com/
Национальная информационно-аналитическая система – Российский индекс научного цитирования (РИНЦ)	URL: https://elibrary.ru/project_risc.asp
Поисковая система Академия Google (Google Scholar)	URL: https://scholar.google.ru/
Федеральное государственное бюджетное учреждение «Федеральный институт промышленной собственности»	URL: http://www1.fips.ru/

9 Материально-техническое обеспечение дисциплины (модуля)

Материально-техническое обеспечение дисциплины включает:

Учебно-методическое обеспечение самостоятельной работы обучающихся

По дисциплине «Технические основы создания машин» предусмотрена аудиторная и внеаудиторная самостоятельная работа обучающихся. Аудиторная самостоятельная работа студентов предполагает индивидуальные собеседования и сообщения на лекционных занятиях, защиту лабораторных работ и выполнение индивидуальных заданий на практических занятиях, выполнение и защита курсового проекта.

Самостоятельная работа студентов состоит из следующих взаимосвязанных частей:

1) Изучение теоретического материала в форме:

- Самостоятельное изучение учебной и научной литературы по теме
- Поиск дополнительной информации по теме (работа с библиографическими материалами, с электронными библиотеками и ЭОР, информационно-коммуникационные сети Интернет).

Знания определяются результатами сдачи зачета.

2) Подготовка к практическому занятию и выполнение практических работ.

Самостоятельная работа выполняется студентами на основе учебно-методических материалов дисциплины, приведенных в разделе 7.

Тестовые задания к лекционному материалу

- Документ, выданный заказчиком разработчику, излагающий все технические, эксплуатационные и экономические параметры будущего изделия, называется ...

1. техническое задание
2. технологическое задание
3. техническое предложение
4. эскизный проект

- Назначение, устройство и способы соединения основных сборочных единиц и деталей машин выясняются на этапе ...

1. эскизного проекта
2. разработки технического задания
3. разработки рабочей документации
4. разработки технического предложения

- При проектировании изделия первые эскизы узлов и деталей машин выполняются на этапе ...

1. эскизного проекта
2. разработки технического предложения
3. разработки технического задания

4. разработки рабочей документации

- Конструкция деталей с целью их максимальной технологичности прорабатывается на этапе ...

1. эскизного проекта
2. технического проекта
3. разработки рабочей документации
4. разработки технического предложения

- Технический проект должен обязательно содержать ...

1. чертеж общего вида
2. монтажный чертеж
3. маршрутную технологию изготовления проектируемого изделия
4. операционную технологию изготовления проектируемого изделия

- Технический проект должен обязательно содержать ...

1. пояснительную записку
2. монтажный чертеж
3. маршрутную технологию изготовления проектируемого изделия
4. операционную технологию изготовления проектируемого изделия

- Технический проект должен обязательно содержать ...

1. монтажный чертеж
2. маршрутную технологию изготовления проектируемого изделия
3. операционную технологию изготовления проектируемого изделия
4. ведомость технического проекта

- Рабочая документация включает в свой состав ...

1. маршрутную технологию изготовления проектируемого изделия
2. операционную технологию изготовления проектируемого изделия
3. пояснительную записку с расчетами
4. эскизы деталей и сборочных единиц

- Рабочая документация включает в свой состав ...

1. эскизы деталей и сборочных единиц

2. маршрутную технологию изготовления проектируемого изделия
3. операционную технологию изготовления проектируемого изделия
4. сборочный чертеж проектируемого изделия

- Основной целью проектного расчета стержня, нагруженного растягивающей силой, является определение:

1. значений допускаемых напряжений
2. значений действительных напряжений и сравнение их с допускаемыми
3. его длины
4. его площади поперечного сечения
5. его стрелы прогиба

Выберите правильный вариант ответа.

Требования к деталям

- Надежность – это ...

1. свойство объекта непрерывно сохранять работоспособность в течение некоторого времени или некоторой наработки
2. свойство объекта непрерывно сохранять работоспособность до наступления предельного состояния при установленной системе технического обслуживания и ремонтов
3. состояние объекта, при котором он способен выполнять заданные функции, сохраняя значения заданных параметров в пределах, установленных нормативно-технической документации
4. свойство объекта выполнять заданные функции, сохраняя во времени значения установленных эксплуатационных показателей в нужных пределах, соответствующих заданным режимам и условиям использования, технического обслуживания, ремонтов, хранения и транспортирования

- Безотказность – это ...

1. свойство объекта непрерывно сохранять работоспособность в течение некоторого времени или некоторой наработки
2. свойство объекта непрерывно сохранять работоспособность до наступления предельного состояния при установленной системе технического обслуживания и ремонтов
3. состояние объекта, при котором он способен выполнять заданные функции, сохраняя значения заданных параметров в пределах, установленных нормативно-технической документации
4. свойство объекта выполнять заданные функции, сохраняя во времени значения установленных эксплуатационных показателей в нужных пределах, соответствующих заданным режимам и условиям использования, технического обслуживания, ремонтов, хранения и транспортирования

- Долговечность – это ...

1. свойство объекта непрерывно сохранять работоспособность в течение некоторого времени или некоторой наработки
2. свойство объекта непрерывно сохранять работоспособность до наступления предельного состояния при установленной системе технического обслуживания и ремонтов
3. состояние объекта, при котором он способен выполнять заданные функции, сохраняя значения заданных параметров в пределах, установленных нормативно-технической документации
4. свойство объекта выполнять заданные функции, сохраняя во времени значения установленных эксплуатационных показателей в нужных пределах, соответствующих заданным режимам и условиям использования, технического обслуживания, ремонтов, хранения и транспортирования

- Работоспособность – это ...

1. свойство объекта непрерывно выполнять заданные функции в течение некоторого времени или некоторой наработки
2. свойство объекта непрерывно выполнять заданные функции до наступления предельного состояния при установленной системе технического обслуживания и ремонтов
3. состояние объекта, при котором он способен выполнять заданные функции, сохраняя значения заданных параметров в пределах, установленных нормативно-технической документации
4. свойство объекта выполнять заданные функции, сохраняя во времени значения установленных эксплуатационных показателей в нужных пределах, соответствующих заданным режимам и условиям использования, технического обслуживания, ремонтов, хранения и транспортирования

- Свойство объекта, заключающееся в приспособленности к предупреждению и обнаружению причин возникновения его отказов, повреждений и устранению их последствий путем проведения ремонтов и технического обслуживания, называется ...

1. безотказностью
2. ремонтпригодностью
3. надежностью
4. сохраняемостью

- Свойство объекта непрерывно сохранять исправное и работоспособное состояние в течение и после срока хранения и (или) транспортирования, называется ...

1. безотказностью
2. долговечностью
3. надежностью
4. сохраняемостью

- Деталь считается технологичной, если она...

1. выполняет заданные функции, сохраняя во времени значения установленных эксплуатационных показателей в нужных пределах, соответствующих заданным режимам и условиям использования, технического обслуживания, ремонтов, хранения и транспортирования
2. выполняет заданные функции, сохраняя значения заданных параметров в пределах, установленных нормативно-технической документацией
3. обеспечивает заданные эксплуатационные показатели, а для ее создания требуются наименьшие затраты времени, труда и средств в конкретных условиях данного производства
4. может занимать свои места в машине без дополнительной обработки и выполнять при этом свои функции в соответствии с заданными техническими условиями

- Деталь считается взаимозаменяемой, если она...

1. приспособлена к предупреждению и обнаружению причин возникновения его отказов, повреждений и устранению их последствий путем проведения ремонтов и технического обслуживания
2. выполняет заданные функции, сохраняя значения заданных параметров в пределах, установленных нормативно-технической документацией
3. обеспечивает заданные эксплуатационные показатели, а для ее создания требуются наименьшие затраты времени, труда и средств в конкретных условиях данного производства
4. может занимать свои места в машине без дополнительной обработки и выполнять при этом свои функции в соответствии с заданными техническими условиями

- Стандартизация проводимая в пределах отрасли или завода называется ...

1. унификацией
2. технологичностью
3. нормализацией
4. специализацией

- Устранение излишнего многообразия типоразмеров и марок продукции путем максимального сокращения их числа, использование деталей и узлов из ранее спроектированных и испытанных машин в конструкциях новых машин, проводимое как в отношении стандартизованных, так и нестандартных объектов, называется ...

1. унификацией
2. минимизацией
3. нормализацией

4. специализацией

- Надежность конструкции ...

1. ниже надежности самого ненадежного элемента конструкции
2. выше надежности самого ненадежного элемента конструкции
3. равна надежности самого ненадежного элемента конструкции
4. выше надежности самого надежного элемента конструкции

- Событие, связанное с нарушением работоспособности объекта, носит название ...

1. авария
2. инцидент
3. отказ
4. повреждение

- В соответствии с требованиями, предъявляемыми к проектированию современных машин, они должны:

1. обеспечивать необходимую производительность
2. быть надежными
3. экономичными
4. эстетичными
5. эргономичными
6. металлоемкими

Укажите ошибочно приведенный вариант ответа.

Примерные задания для практических занятий:

Задача 1

Обеспечить заданное передаточное число редуктора, схема, которого показана на рисунке.

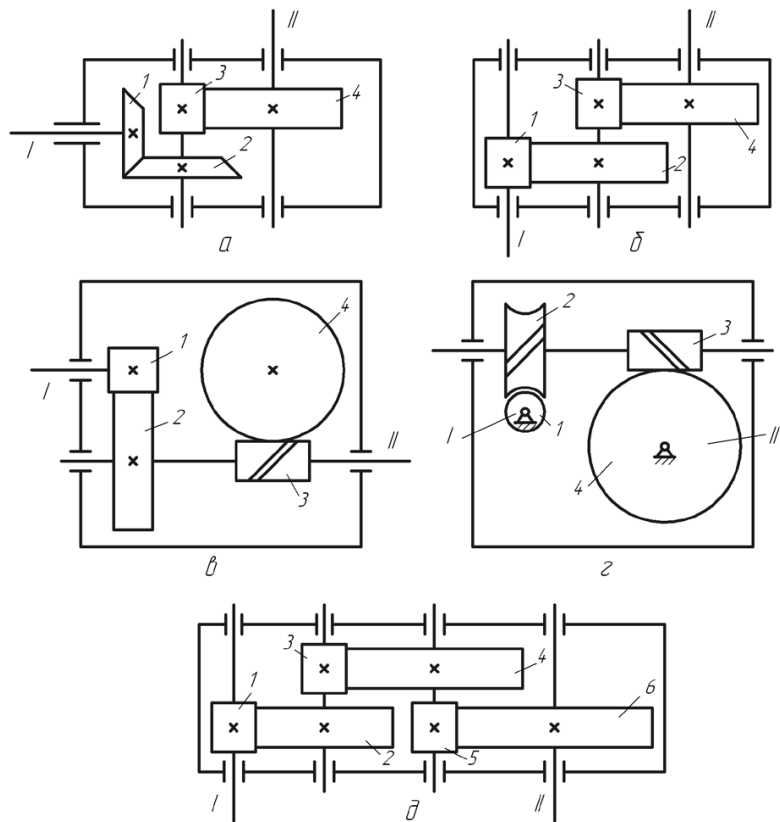

а – коническо-цилиндрический ($i_{\max} = 25$); б – двухступенчатый цилиндрический ($i_{\max} = 40$); в – цилиндро-червячный ($i_{\max} = 150$); г – двухступенчатый червячный ($i_{\max} = 2000$); д – трёхступенчатый цилиндрический ($i_{\max} = 200$)

Таблица – Варианты задания (две последние цифры шифра)

Передаточное число	Схема редуктора				
	а	б	в	г	д
8	96; 97	98; 99			
10	14; 15	16; 17			
12,5	27; 28	29; 30			
16	40; 41	42; 43	05; 06; 07		
20	53; 54	55; 56	18; 19; 20		
25	63; 64	65; 66	31; 32; 33		
31,5	73; 74	75; 76; 77	44; 45; 46		
40	85; 86	87; 88; 89	57; 58; 59		
50		93; 94; 95	67; 68; 69	08; 09; 10	
63			79; 80; 81	21; 22; 23	
80			90; 91; 92	34; 35; 36	
100			01; 02; 03	47; 48; 49	11; 12; 13
125			04; 00; 78	60; 61; 62	24; 25; 26
160				70; 71; 72	37; 38; 39
200				82; 83; 84	50; 51; 52

Задача 2

Определить внутренний диаметр заклёпки из условия её прочности на срез и проверить заклёпку на смятие.

Исходные данные: $S_1=S_2=8$ мм., диаметр заклёпки 15 мм., $[\sigma]_{сж}=120$ Мпа, $[\tau]_{ср}=70$ Мпа. Значение силы P приведено в таблице.
Задачу решить по одному из вариантов.

P,кН	10,5	11	11,5	12	12,5	13	13,5	14	14,5	15
------	------	----	------	----	------	----	------	----	------	----

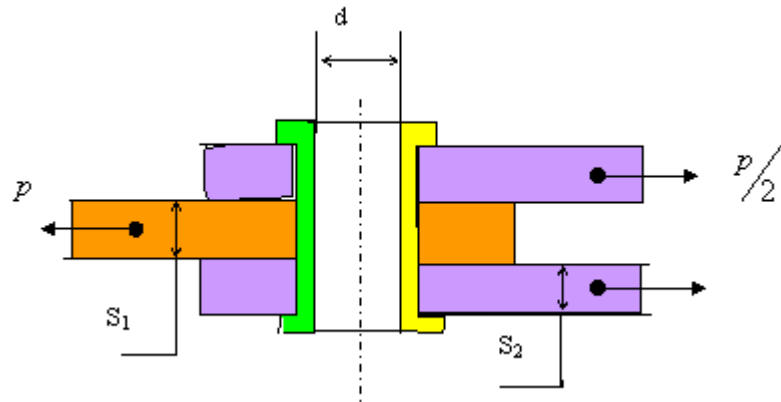

Задача 3

Определить необходимые диаметр и длину срезного пальца в, показанной на рис., муфте предельного момента исходя из следующих условий: диаметр $D=200\text{мм}$., количество пальцев $n=4$, допустимое напряжение среза материала пальца $[\tau]_{\text{ср}}=100\text{ МПа}$., напряжение смятия $[\sigma]_{\text{см}}=200\text{ МПа}$.

Величина крутящего момента T приведена в таблице. Задачу решить по одному из вариантов.

$T, \text{ Нм}$	2000	2200	2400	2600	2800	3000	3200	3500	4000	4500
-----------------	------	------	------	------	------	------	------	------	------	------

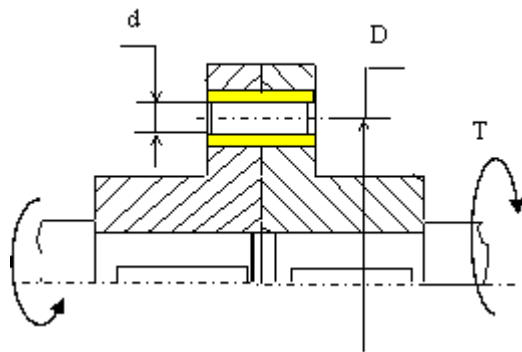

Задача 4

Определить наименьший наружный диаметр глухой муфты при следующих исходных данных: внутренний диаметр $d=100\text{ мм}$., допустимое напряжение на кручение материала муфты и шпонки $[\tau]=50\text{ МПа}$, внешний крутящий момент T , запас прочности по

крутящему моменту $K_3=1,2$. Определить требуемую длину шпонки, если её ширина $b=28$ мм, высота $h=16$ мм, допускаемое напряжение смятия $[\sigma]_{\text{смят}}=200$ МПа. Ослаблением сечения муфты из-за шпоночного паза пренебречь. Величина крутящего момента приведена в таблице. Задачу решить по одному из вариантов.

$T, \text{ Нм}$	3000	3100	3200	3300	3400	3500	3600	3700	3800	3900
-----------------	------	------	------	------	------	------	------	------	------	------

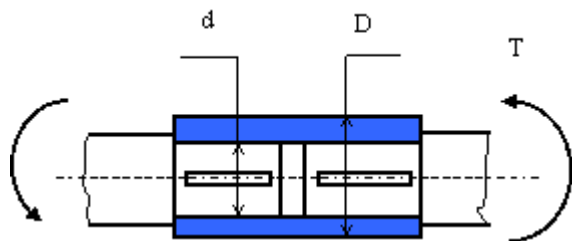

Задача 2 5

Определить силу, которую необходимо приложить к ключу длиной L при завинчивании болта по приведенному рисунку, до получения в теле болта напряжений, равных пределу текучести (т.е. когда срежется головка болта при его завинчивании). Предел текучести материала болта по напряжениям среза – 150 МПа. Диаметр болта – 16 мм. Варианты длины ключа приведены в таблице. Задачу решить по одному из вариантов.

$L, \text{ мм}$	150	200	250	300	350	400	450	500	500	600
-----------------	-----	-----	-----	-----	-----	-----	-----	-----	-----	-----

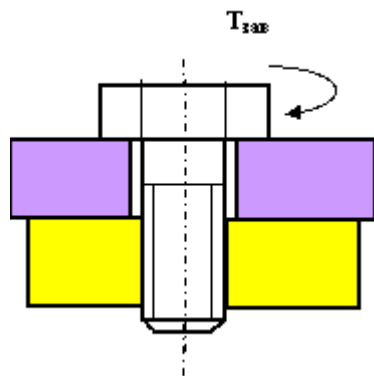

Задача 6

На рисунке показано крепление крышки резервуара болтами с эксцентрично приложенной нагрузкой (болтами с костыльной головкой). Болты затянуты силой F . Определить внутренний диаметр резьбы болта d из условия растяжения и изгиба, принимая допустимое напряжение растяжения $[\sigma]_p = 100$ МПа; величину e - эксцентриситета приложения нагрузки принять равной диаметру болта.

Задачу решить по одному из вариантов.

F , кН	1,5	1,8	2,0	2,2	2,4	2,6	2,8	3,0	3,2	3,4
----------	-----	-----	-----	-----	-----	-----	-----	-----	-----	-----

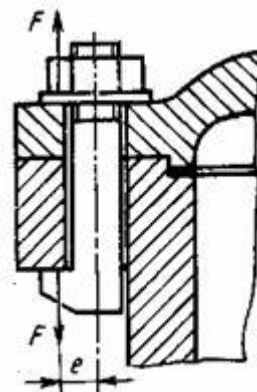

Задание 7

Подобрать подшипник качения для редуктора общего назначения.

Подшипник установлен на вал диаметра d , который рассчитан в предыдущем задании по крутящему моменту T , указанному в таблице к предыдущему заданию (по вариантам).

Будем условно считать, что подшипник нагружен радиальной силой $F_r = T/2d$.

Число оборотов вала $n = 1000$ об/мин.

Подшипники качения стандартизованы и выпускаются в массовых количествах. Вся необходимая информация о подшипнике содержится в его цифровом шифре.

Примерные вопросы для самостоятельной подготовки:

1. Основные направления развития и совершенствования техники на современном уровне.
2. Дайте определение понятиям «машина», «механизм».
3. Основные принципы классификации машин.
4. Что является главным в определении потребности создания новых машин?
5. Основные технические требования, предъявляемые к машинам.
6. Производительность машин и ее категории.

7. Основные сертификационные показатели, оценивающие технический уровень машин.
8. Назовите основные этапы создания машин и охарактеризуйте их.
9. Прогнозирование конструкций машин и его методы.
10. Проектирование машин, его цель и задачи.
11. Подготовка производства к выпуску новых машин и решаемые при этом задачи.

б) Порядок проведения промежуточной аттестации, показатели и критерии оценивания:

Промежуточная аттестация по дисциплине «**Расчет и конструирование устройств для транспортирования продукции обогатительного производства**» включает теоретические вопросы, позволяющие оценить уровень усвоения обучающимися знаний, и практические задания, выявляющие степень сформированности умений и владений, проводится в форме зачета. Зачет по данной дисциплине проводится в устной форме, включает 1 теоретический вопрос и сдачу реферата.

Методические рекомендации для подготовки к зачету

1. При подготовке к зачету у студента должен быть хороший учебник или конспект литературы, прочитанной по указанию преподавателя в течение семестра.
2. Вначале следует просмотреть весь материал по сдаваемой дисциплине, отметить для себя трудные вопросы. Обязательно в них разобраться. В заключение еще раз целесообразно повторить основные положения, используя при этом опорные конспекты лекций. При этом нужно обратить особое внимание на темы учебных занятий, пропущенных студентом по разным причинам.
3. При подготовке к зачету необходимо повторять пройденный материал в строгом соответствии с учебной рабочей программой дисциплины, примерным перечнем учебных вопросов, выносящихся на зачет и содержащихся в данной программе.
4. Если в процессе самостоятельной работы над изучением теоретического материала или при решении задач у студента возникают вопросы, разрешить которые самостоятельно не удастся, необходимо обратиться к преподавателю для получения у него разъяснений или указаний. В своих вопросах студент должен четко выразить, в чем он испытывает затруднения, характер этого затруднения. За консультацией следует обращаться и в случае, если возникнут сомнения в правильности ответов на вопросы самопроверки.

Показатели и критерии оценивания зачета:

– **«Зачтено»** ставится, если обучающийся показывает слабый уровень знаний основных понятий и определений, умений применять современные образовательные технологии, использовать новые знания и умения, корректно выражать и аргументированно обосновывать положения предметной области знания и владения профессиональным языком предметной области знания.

- **«Не зачтено»** ставится, если обучающийся не может показать знания на уровне воспроизведения и объяснения информации, не может показать интеллектуальные навыки решения простых задач.

Оценочные средства для проведения промежуточной аттестации

Зачет по данной дисциплине проводится в устной форме по теоретическим вопросам.

Показатели и критерии оценивания зачета:

– на оценку «**зачтено**» – обучающийся демонстрирует уровень сформированности компетенций выше порогового: основные знания, умения освоены, но допускаются незначительные ошибки, неточности, затруднения при аналитических операциях, переносе знаний и умений на новые, нестандартные ситуации.

– на оценку «**не зачтено**» – обучающийся демонстрирует знания не более 20% теоретического материала, допускает существенные ошибки, не может показать интеллектуальные навыки решения простых задач.

а) Планируемые результаты обучения и оценочные средства для проведения промежуточной аттестации:

Структурный элемент компетенции	Планируемые результаты обучения	Оценочные средства
ПК- 1: способностью в составе коллектива исполнителей участвовать в выполнении теоретических и экспериментальных научных исследований по поиску и проверке новых идей совершенствования наземных транспортно-технологических машин, их технологического оборудования и создания комплексов на их базе		
Знать	основные правила построения типовых элементов деталей и узлов машин и механизмов; систему построения ГОСТов, общие положения ЕСКД; способы обеспечения качественных показателей и технического уровня создаваемой техники; основные этапы создания машин; основные принципы и методика конструирования машин	<ol style="list-style-type: none"> 1. Назовите четыре основных этапа формирования инженерных задач. 2. Какие параметры, определяющие техническую систему, называются независимыми? 3. Назовите основные критерии, характеризующие проектируемые системы. 4. Каким образом, при формировании задачи проектирования, отражается взаимосвязь между параметрами определяющими проектируемый объект? 5. Назовите типовые этапы проектирования. 6. Назовите виды проектирования. 7. В чем заключается основное отличие автоматизированного проектирования от автоматического?

Структурный элемент компетенции	Планируемые результаты обучения	Оценочные средства
		<p>8. Перечислите основные виды системных подходов используемых при проектировании технических объектов.</p> <p>9. Изложите основную идею блочно-иерархического подхода.</p> <p>10. Дайте определение структурного подхода к проектированию технических объектов.</p> <p>11. Перечислите основные задачи, решаемые при синтезе технических объектов.</p> <p>12. Назовите принципы, положенные в основу разделения на уровни в блочно-иерархическом подходе.</p> <p>13. Приведите примеры использования блочно-иерархического подхода при разделении технических задач или объектов.</p> <p>14. Перечислите деление на схемы предусмотренные ЕСКД.</p> <p>15. Перечислите стадии проектирования в соответствии с ГОСТ 2.103 – 68.</p> <p>16. Назовите основные требования к техническому заданию на проектирование технического объекта.</p> <p>17. Назовите используемые классификации моделей и параметров, используемых при автоматизированном проектировании.</p> <p>18. Что представляет собой математическая функциональная модель?</p> <p>19. Назовите основные подсистемы структуры САПР?</p> <p>20. Что является задачей параметрической оптимизации?</p> <p>21. Назовите виды обеспечения САПР?</p> <p>22. Приведите классификацию САПР по основным признакам?</p> <p>23. Информационные системы. Основные понятия. Классификация.</p> <p>24. Жизненный цикл ИС. Процессы, стадии, модели.</p> <p>25. Методы и технологии проектирования ИС.</p> <p>26. Средства проектирования ИС.</p> <p>27. Подходы к проектированию ИС (структурно-ориентированный и объектно-ориентированный)</p>

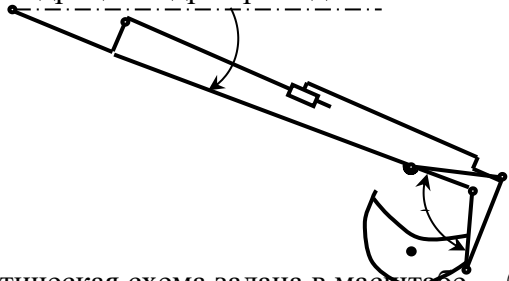
Структурный элемент компетенции	Планируемые результаты обучения	Оценочные средства
		28. Каноническое проектирование ИС. Стадии и этапы процесса канонического проектирования ИС.
Уметь	решать задачи конструирования типовых узлов; проводить экономическую оценку принимаемых решений; использовать типовые способы достижения эксплуатационная надежность и пути ее повышения; классифицировать технические решения в соответствии с МПК	<p>Составить в выражение для критерия оптимальности – усилие на поршне гидроцилиндра при заданном положении звеньев</p>  <p>Кинематическая схема задана в масштабе. Абсолютное расстояние между точками А и В -1500 мм. Угол β равен 120° Угол α, между горизонталью и рукоятью ОВ, равен – 60°. Положение силы тяжести – вертикальное, точка приложения центр ковша (точка Т). Масса ковша с грузом 500 кг.</p> <p>Последовательность выполнения Изобразить схему механизма в масштабе в соответствии с заданием. Построить для него план возможных скоростей. Составить уравнение равновесия для «Рычага Н.Е.Жуковского» приложив силу тяжести и усилие на поршне. 4 Определить величину усилия на поршне</p>
Владеть	принципами конструирования деталей и узлов машины; способами достижения заданной надежности создаваемой машины	Исходный механизм - устройство управления положением стрелы фронтального погрузчика Амкадор 333В.

Структурный элемент компетенции	Планируемые результаты обучения	Оценочные средства
		1 Составить кинематическую схему механизма 2 Построить рабочую зону выходного звена механизма 3 Составить компьютерную модель функционирования механизма 4 Построить планы механизма включая крайние положения 5 Составить циклограмму работы механизма 6 Построить планы скоростей и ускорений механизма 7 Выполнить оценку масс звеньев механизма 8 Составить схему нагружения механизма 9 Выполнить силовой анализ механизма 10 Выбрать схему реализации узлов крепления звеньев 11 Выполнить прочностной расчет оси кинематической пары
ПК- 11: способностью в составе коллектива исполнителей участвовать в разработке документации для технического контроля при исследовании, проектировании, производстве и эксплуатации наземных транспортно-технологических машин и их технологического оборудования		
Знать	основные правила построения типовых элементов деталей и узлов машин и механизмов; систему построения ГОСТов, общие положения ЕСКД; способы обеспечения качественных показателей и технического уровня создаваемой техники; основные этапы создания машин; основные принципы и методика конструирования машин	12. Основные направления развития и совершенствования техники на современном уровне. 13. Дайте определение понятиям «машина», «механизм». 14. Основные принципы классификации машин. 15. Что является главным в определении потребности создания новых машин? 16. Основные технические требования, предъявляемые к машинам. 17. Производительность машин и ее категории. 18. Основные сертификационные показатели, оценивающие технический уровень машин. 19. Назовите основные этапы создания машин и охарактеризуйте их. 20. Прогнозирование конструкций машин и его методы. 21. Проектирование машин, его цель и задачи. 22. Подготовка производства к выпуску новых машин и решаемые

Структурный элемент компетенции	Планируемые результаты обучения	Оценочные средства
		<p>при этом задачи.</p> <p>23. Какие основные задачи решают на этапе освоения производства новых машин?</p> <p>24. Перечислите главные показатели оптимальной конструкции машины.</p> <p>25. Назовите и охарактеризуйте главные факторы, определяющие экономичность в ново создаваемой машине.</p> <p>26. Стандартизация и ее роль в создании новых машин.</p> <p>27. В чем заключается сущность унификации и ее значение при создании и эксплуатации машин?</p> <p>28. Назовите виды, признаки и показатели унификации.</p> <p>29. Перечислите основные методы создания машин на базе унификации. В чем сущность каждого метода?</p> <p>30. Что является методологическим основанием конструирования машин?</p> <p>31. Что может быть исходным материалом при конструировании?</p> <p>32. В чем заключается конструктивная преемственность при создании новых машин?</p> <p>33. Цель изучения сферы применения вновь создаваемой машины?</p> <p>34. Цель и основы выбора конструктивной схемы создаваемой машины.</p> <p>35. Компонование конструкции машины, его цель и последовательность.</p> <p>36. Перечислите и охарактеризуйте основные принципы конструирования деталей и узлов машины.</p> <p>37. Выполните конструктивные схемы унификации конструктивных элементов детали.</p> <p>38. Выполните конструктивные схемы унификации деталей и узлов машины.</p> <p>39. Выполните конструктивные схемы устранения подгонки «по-</p>

Структурный элемент компетенции	Планируемые результаты обучения	Оценочные средства
		<p>месту».</p> <p>40. Выполните конструктивные схемы рациональности силовой схемы привода машины.</p> <p>41. Выполните конструктивные схемы устранения и уменьшения напряжения изгиба в конструкции машины.</p> <p>42. Выполните конструктивные схемы установки компенсирующих устройств в сопряжениях деталей.</p> <p>43. Выполните конструктивные схемы принципа самоустанавливаемости звеньев подвижных соединений.</p> <p>44. Выполните конструктивные схемы осевой фиксации деталей в случае их теплового расширения.</p>
Уметь	<p>решать задачи конструирования типовых узлов; проводить экономическую оценку принимаемых решений; использовать типовые способы достижения эксплуатационная надежность и пути ее повышения; классифицировать технические решения в соответствии с МПК</p>	<p>- Узлом называют изделие,...</p> <ol style="list-style-type: none"> 1) выполненное из одного материала без применения сборочных операций 2) представляющее собой законченную сборочную единицу, состоящую из деталей, имеющих общее функциональное назначение 3) составные части которого подлежат соединению между собой на предприятии изготовителе сборочными операциями <p>- Сборочной единицей называют изделие,...</p> <ol style="list-style-type: none"> 1) выполненное из одного материала без применения сборочных операций 2) представляющее собой законченную сборочную единицу, состоящую из деталей, имеющих общее функциональное назначение 3) составные части которого подлежат соединению между собой на предприятии изготовителе сборочными операциями

Структурный элемент компетенции	Планируемые результаты обучения	Оценочные средства
		<p>- Деталь представляет собой следующее техническое устройство:</p> <ol style="list-style-type: none"> 1) подшипник 2) муфта 3) редуктор 4) болт 5) турбина <p>- Главным для большинства деталей является следующий критерий работоспособности и расчета деталей машин:</p> <ol style="list-style-type: none"> 1) жесткость 2) прочность 3) износостойкость 4) теплостойкость 5) виброустойчивость <p>- К деталям общего назначения не относятся...</p> <ol style="list-style-type: none"> 1) вал 2) болт 3) шкив 4) поршень <p>- Установите последовательность стадий проектирования машин</p> <ol style="list-style-type: none"> 1) техническое задание 2) техническое предложение 3) эскизный проект 4) технический проект 5) разработка рабочей документации <p>- К основным критериям работоспособности и расчета деталей и узлов относятся...</p>

Структурный элемент компетенции	Планируемые результаты обучения	Оценочные средства
		<p>1) прочность, жесткость, износостойкость, виброустойчивость 2) производительность, надежность, долговечность 3) удобство сборки, разборки и замены 4) технологичность, эстетичность</p> <p>- При выполнении проектного расчета определяют...</p> <p>1) размеры детали и выбирают ее материал 2) напряжения в опасных сечениях 3) коэффициенты запаса прочности</p> <p>- Проверочный расчет на прочность заключается в определении...</p> <p>1) напряжений или коэффициентов запаса прочности 2) размеров детали в опасных сечениях 3) материала детали 4) внешнего вида и цвета детали</p> <p>- Расчет деталей, узлов и механизмов начинается с...</p> <p>1) проектного расчета 2) конструирования 3) проверочного расчета</p> <p>- При конструировании узла или механизма целесообразно...</p> <p>1) полностью выполнить все расчеты и затем сконструировать узел или механизм 1) сконструировать узел или механизм, а затем выполнить все расчеты 3) расчеты и конструирование выполнять параллельно</p> <p>- Какой из перечисленных способов не является исследовательским?</p>

Структурный элемент компетенции	Планируемые результаты обучения	Оценочные средства
		<p>1) теоретический; 2) экспериментальный; 3) аналитический.</p> <p>- Критериями соответствия выбираемых технических решений не являются...</p> <p>1) технические показатели; 2) общепринятые критерии сравнения; 3) технологии производств.</p> <p>- При разработке методики инженерного расчета не выполняются...</p> <p>1) графики зависимости технических показателей; 2) блок-схемы и программы расчетов; 3) таблицы вероятных отказов.</p>

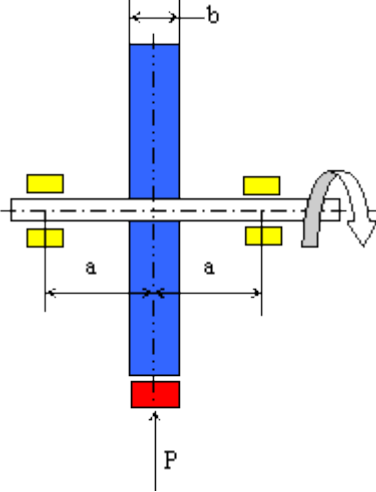
Структурный элемент компетенции	Планируемые результаты обучения	Оценочные средства
Владеть	<p>принципами конструирования деталей и узлов машины; способами достижения заданной надежности создаваемой машины</p>	<p>Вычислить максимальное касательное напряжение, возникающее в вале диаметром 65 мм при торможении, если вал с маховиком вращающийся со скоростью $n = 1000$ об/мин, после включения тормоза останавливается, сделав $n_1 = 5$ оборотов. Момент инерции маховика $J = 50 \text{ кг}\cdot\text{м}^2$. Силу торможения принять постоянной и движение вала равнозамедленным. Момент инерции вала не учитывать</p>  <p>Определить внутренний диаметр резьбы наиболее нагруженного болта при следующих условиях: внешняя нагрузка $R = 5000$ Н, Размер $l = 500$ мм, размер $b = 150$ мм, размер $a = 150$ мм, коэффициент трения между подошвами кронштейна и стойки $f = 0,15$, допускаемое напряжение растяжения в теле болта $[\sigma] = 100$ Мпа, коэффициент увеличения напряжения в теле болта от завинчивания гайки $K_n = 1,3$. Коэффициент запаса по затяжке $K = 1,5$.</p>

Структурный элемент компетенции

Планируемые результаты обучения

Оценочные средства

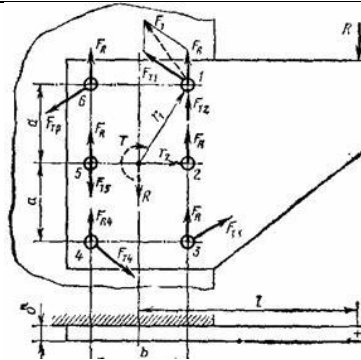

Определить усилие затяжки болтов крышки резервуара из условия нераскрытия стыка, при следующих исходных параметрах: - диаметр резервуара $D_1 = 200$ мм; давление внутри резервуара постоянное $q = X$ (МПа); коэффициент запаса по затяжке $k = 1,5$; коэффициент внешней нагрузки $\chi = 0,5$. Задачу решить по одному из вариантов.

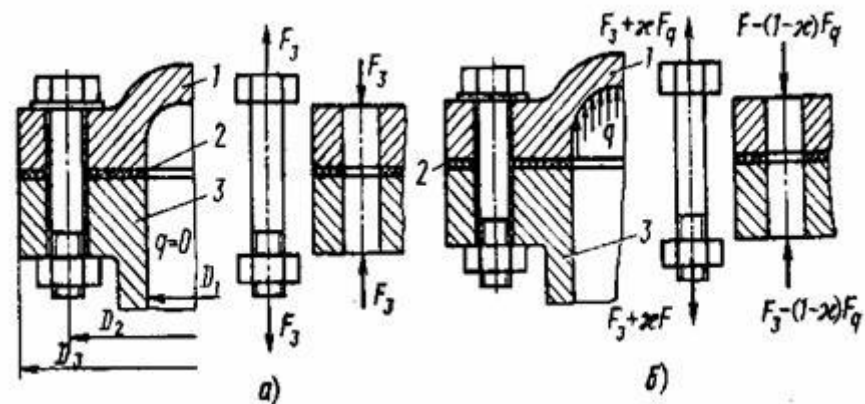

Структурный
элемент
компетенции

Планируемые результаты обучения

Оценочные средства

б) Порядок проведения промежуточной аттестации, показатели и критерии оценивания:

Промежуточная аттестация по дисциплине «**Технические основы создания машин**» включает теоретические вопросы, позволяющие оценить уровень усвоения обучающимися знаний, и практические задания, выявляющие степень сформированности умений и владений, проводится в форме зачета.

Зачет по данной дисциплине проводится в устной форме, включает 1 теоретический вопрос и практическую задачу.

Методические рекомендации для подготовки к зачету

5. При подготовке к зачету у студента должен быть хороший учебник или конспект литературы, прочитанной по указанию преподавателя в течение семестра.
6. Вначале следует просмотреть весь материал по сдаваемой дисциплине, отметить для себя трудные вопросы. Обязательно в них разобраться. В заключение еще раз целесообразно повторить основные положения, используя при этом опорные конспекты лекций. При этом нужно обратить особое внимание на темы учебных занятий, пропущенных студентом по разным причинам.
7. При подготовке к зачету необходимо повторять пройденный материал в строгом соответствии с учебной рабочей программой дисциплины, примерным перечнем учебных вопросов, выносящихся на зачет и содержащихся в данной программе.
8. Если в процессе самостоятельной работы над изучением теоретического материала или при решении задач у студента возникают вопросы, разрешить которые самостоятельно не удастся, необходимо обратиться к преподавателю для получения у него разъяснений или указаний. В своих вопросах студент должен четко выразить, в чем он испытывает затруднения, характер этого затруднения. За консультацией следует обращаться и в случае, если возникнут сомнения в правильности ответов на вопросы самопроверки.

Показатели и критерии оценивания зачета:

– «**Зачтено**» ставится, если обучающийся показывает слабый уровень знаний основных понятий и определений, умений применять современные образовательные технологии, использовать новые знания и умения, корректно выразить и аргументированно обосновывать положения предметной области знания и владения профессиональным языком предметной области знания.

- «**Не зачтено**» ставится, если обучающийся не может показать знания на уровне воспроизведения и объяснения информации, не может показать интеллектуальные навыки решения простых задач.