



МИНИСТЕРСТВО НАУКИ И ВЫСШЕГО ОБРАЗОВАНИЯ
РОССИЙСКОЙ ФЕДЕРАЦИИ

Федеральное государственное бюджетное образовательное учреждение
высшего образования
«Магнитогорский государственный технический университет им. Г.И. Носова»



УТВЕРЖДАЮ
Директор ИСАиИ
О.С. Логунова

17.02.2020 г.

РАБОЧАЯ ПРОГРАММА ДИСЦИПЛИНЫ (МОДУЛЯ)

СТАЛЕЖЕЛЕЗОБЕТОННЫЕ КОНСТРУКЦИИ

Направление подготовки (специальность)
08.06.01 ТЕХНИКА И ТЕХНОЛОГИИ СТРОИТЕЛЬСТВА

Направленность (профиль/специализация) программы
Строительные конструкции, здания и сооружения

Уровень высшего образования - подготовка кадров высшей квалификации

Форма обучения
очная

Институт/ факультет	Институт строительства, архитектуры и искусства
Кафедра	Проектирования зданий и строительных конструкций
Курс	4
Семестр	8

Магнитогорск
2019 год

Рабочая программа составлена на основе ФГОС ВО по направлению подготовки 08.06.01 ТЕХНИКА И ТЕХНОЛОГИИ СТРОИТЕЛЬСТВА (уровень подготовки кадров высшей квалификации). (приказ Минобрнауки России от 30.07.2014 г. № 873)

Рабочая программа рассмотрена и одобрена на заседании кафедры Проектирования зданий и строительных конструкций

12.02.2020, протокол № 5

Зап. кафедрой _____ В.Б. Гаврилов

Рабочая программа одобрена методической комиссией ИСАИ

17.02.2020 г. протокол № 5

Председатель _____ О.С. Логунова

Рабочая программа составлена:
профессор кафедры ПЗиСК, д-р техн. наук _____

А.Л. Кришан

Рецензент: _____
Директор _____ НПО "Надежность" , канд. техн. наук
И. В. Матвеев



Лист актуализации рабочей программы

Рабочая программа пересмотрена, обсуждена и одобрена для реализации в 2020 - 2021 учебном году на заседании кафедры Проектирования зданий и строительных

Протокол от 10.09 2020 г. № 1
Зав. кафедрой _____ В.Б. Гаврилов

Рабочая программа пересмотрена, обсуждена и одобрена для реализации в 2021 - 2022 учебном году на заседании кафедры Проектирования зданий и строительных

Протокол от _____
Зав. кафедрой _____ В.Б. Гаврилов

Рабочая программа пересмотрена, обсуждена и одобрена для реализации в 2022 - 2023 учебном году на заседании кафедры Проектирования зданий и строительных

Протокол от _____
Зав. кафедрой _____ В.Б. Гаврилов

Рабочая программа пересмотрена, обсуждена и одобрена для реализации в 2023 - 2024 учебном году на заседании кафедры Проектирования зданий и строительных

Протокол от _____
Зав. кафедрой _____ В.Б. Гаврилов

Рабочая программа пересмотрена, обсуждена и одобрена для реализации в 2024 - 2025 учебном году на заседании кафедры Проектирования зданий и строительных

Протокол от _____
Зав. кафедрой _____ В.Б. Гаврилов

1 Цели освоения дисциплины (модуля)

Целями освоения дисциплины «Сталежелезобетонные конструкции» являются: обучение аспирантов основным положениям и принципам проектирования сталежелезобетонных конструкций; выработка навыков расчета и конструирования сталежелезобетонных конструкций с учетом обеспечения комплексной безопасности зданий и сооружений, в соответствии с требованиями ФГОС ВО

2 Место дисциплины (модуля) в структуре образовательной программы

Дисциплина Сталежелезобетонные конструкции входит в вариативную часть учебного плана образовательной программы.

Для изучения дисциплины необходимы знания (умения, владения), сформированные в результате изучения дисциплин/ практик:

Научная коммуникация

Основы прогнозирования сроков службы строительных конструкций

Спецдисциплина

Проектирование композитных конструкций

Современные принципы проектирования и расчета зданий

Знания (умения, владения), полученные при изучении данной дисциплины будут необходимы для изучения дисциплин/практик:

Подготовка к сдаче и сдача государственного экзамена

3 Компетенции обучающегося, формируемые в результате освоения дисциплины (модуля) и планируемые результаты обучения

В результате освоения дисциплины (модуля) «Сталежелезобетонные конструкции» обучающийся должен обладать следующими компетенциями:

Структурный элемент компетенции	Планируемые результаты обучения
ПК-1 Способность выполнять разработку новых типов несущих и ограждающих конструкций зданий и сооружений, а также осуществлять экспериментальные исследования их эксплуатационной пригодности	
Знать	<input type="checkbox"/> нормативную базу в области проектирования зданий, сооружений; <input type="checkbox"/> принципы проектирования зданий, сооружений. <input type="checkbox"/> технологию проектирования деталей и конструкций в соответствии с техническим заданием.
Уметь	<input type="checkbox"/> применять информационно-коммуникационные технологии для решения стандартных задач расчета и конструирования строительных элементов; <input type="checkbox"/> использовать на практике положения нормативной литературы в области проектирования зданий и сооружений, инженерных изысканий, расчета и конструирования несущих элементов. - осуществлять сбор и систематизацию исходных данных для проектирования зданий и сооружений; - использовать стандартные средства автоматизации проектирования; <input type="checkbox"/> - выполнять рабочую техническую документацию при проектировании металлических конструкций.

Владеть	знаниями из смежных дисциплин; - современной нормативной базой для проектирования; методами проектирования сталежелезобетонных конструкций с использованием лицензионных универсальных и специализированных программно-вычислительных комплексов, систем автоматизированного проектирования и графических пакетов программ.
---------	---

4. Структура, объём и содержание дисциплины (модуля)

Общая трудоемкость дисциплины составляет 2 зачетных единиц 72 акад. часов, в том числе:

- контактная работа – 18 акад. часов;
- аудиторная – 18 акад. часов;
- внеаудиторная – 0 акад. часов
- самостоятельная работа – 54 акад. часов;

Форма аттестации - зачет

Раздел/ тема дисциплины	Семестр	Аудиторная контактная работа (в акад. часах)			Самостоятельная работа студента	Вид самостоятельной работы	Форма текущего контроля успеваемости и промежуточной аттестации	Код компетенции
		Лек.	лаб. зан.	практ. зан.				
1. Раздел 1. Сущность сталежелезобетонных кон-струкций								
1.1 Типы сталежелезобетонных кон-струк-ций, их преимущества	8	4			10	Самостоятельное изучение учебной литературы; подготовка к лекционным занятиям	Отчет по самостоятельной работе; устный опрос	ПК-1
1.2 Физико-механические свойства мате-риалов сталежелезобетонных кон-струкций (бетон, арматура, кон-струк-ционная сталь)		4			10	Самостоятельное изучение учебной литературы; подготовка к лекционным и практическим занятиям	Отчет по самостоятельной работе; устный опрос	ПК-1
1.3 Основные требования к сталежелезо-бетонным кон-струкциям		3			10	Самостоятельное изучение учебной литературы; подготовка к лекционным и практическим занятиям	Отчет по самостоятельной работе; устный опрос	ПК-1
1.4 Сталежелезобетонные плиты с тонким стальным профилированным настилом		3			14	Самостоятельное изучение учебной литературы; подготовка к лекционным и практическим занятиям	Отчет по самостоятельной работе; устный опрос	ПК-1
1.5 Особенности силового сопротивления трубобетонных колонн		4			10	Самостоятельное изучение учебной литературы; подготовка к лекционным и практическим занятиям	Отчет по самостоятельной работе; устный опрос	ПК-1
Итого по разделу		18			54			
Итого за семестр		18			54		зачёт	ПК-1
Итого по дисциплине		18			54		зачет	ПК-1

5 Образовательные технологии

Реализация компетентностного подхода предусматривает использование в учебном процессе активных и интерактивных форм проведения занятий в сочетании с внеауди-торной работой с целью формирования и развития профессиональных навыков обучаю-щихся.

При обучении студентов дисциплине «Сталежелезобетонные конструкции» исполь-зуются следующие образовательные технологии:

1. Традиционные образовательные технологии ориентируются на организацию образовательного процесса, предполагающую прямую трансляцию знаний от преподава-теля к студенту (преимущественно на основе объяснительно-иллюстративных методов обучения).

Применяемые формы учебных занятий с использованием традиционных техно-логий:

Информационная лекция – последовательное изложение материала в дисциплинар-ной логике, осуществляемое преимущественно вербальными средствами (монолог препо-давателя).

2. Технологии проектного обучения – организация образовательного процесса, ко-торая предполагает постановку проблемных вопросов, создание учебных проблемных си-туаций для стимулирования активной познавательной деятельности студентов.

Применяемые формы учебных занятий с использованием технологий проблемно-го обучения:

Проблемная лекция – изложение материала, предполагающее постановку проблем-ных и дискуссионных вопросов, освещение различных научных подходов, авторские комментарии, связанные с различными моделями интерпретации изучаемого материала. .

3. Интерактивные технологии – организация образовательного процесса, которая предполагает активное и нелинейное взаимодействие всех участников, достижение на этой основе лично-стно значимого для них образовательного результата. Интерактивность подразумевает субъект-субъектные отношения в ходе образовательного процесса и, как следствие, формирование саморазвивающейся информационно-ресурсной среды.

Применяемые формы учебных занятий с использованием специализированных интерактивных технологий:

Лекция «обратной связи» – лекция – провокация (изложение материала с заранее за-планированными ошибками), лекция - беседа, лекция - дискуссия, лекция - пресс-конференция.

4. Информационно-коммуникационные образовательные технологии – органи-зация образовательного процесса, основанная на применении специализированных про-граммных сред и технических средств работы с информацией.

Применяемые формы учебных занятий с использованием информационно-коммуникационных технологий:

Лекция-визуализация – изложение содержания сопровождается презентацией (де-монстрацией учебных материалов, представленных в различных знаковых системах, в т.ч. иллюстративных, графических, аудио- и видеоматериалов).

6 Учебно-методическое обеспечение самостоятельной работы обучающихся

Самостоятельная работа включает в себя подготовку к занятиям: поиск и изучение литературы, сбор и анализ иллюстративного материала.

Для лучшей организации времени при изучении дисциплины «Сталежелезобетонные конструкции» студенту рекомендуется заниматься самостоятельной работой после каждого лекционного занятия в течение всего семестра.

При изучении дисциплины студенту следует работать в следующей последовательности:

- ознакомиться с особенностями работы каждого конструктивного элемента;
- изучить основные конструктивные особенности данного элемента и узлы его сопряжения с другими конструкциями;
- определить расчетную схему элемента;
- изучить особенности расчетов по 1-й и 2-й группам предельных состояний.

ОС №1 «Тестовые задания»

1.

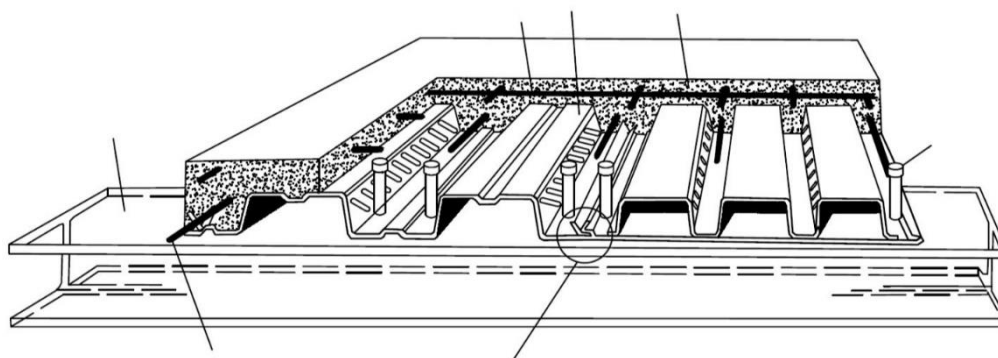

На рисунке приведена конструкция сталежелезобетонной плиты, армированная профилированным настилом. Укажите на рисунке цифру соответствующего элемента:

- 1 — стальной профилированный настил с рифлеными стенками гофров;
2 — элемент балочной клетки; 3 — монолитный бетон перекрытия;
4 — стержневой анкер; 5 — сетка противоусадочного армирования;
6 — соединение гофрированных профилей между собой; 7 — гибкая арматура.

2. Каким требованиям должны удовлетворять сталежелезобетонные конструкции:

- а) безопасности;
- б) эксплуатационной пригодности;
- в) долговечности;
- г) всем перечисленным.

3. Стальной профилированный настил не допускается применять в качестве внешней арматуры плит при следующих условиях:

- а) при воздействии средне- и сильноагрессивной среды по СП 28.13330;
- б) при динамических воздействиях с коэффициентом асимметрии цикла $\rho > 0.7$;
- в) при температуре выше плюс 40°C или ниже минус 50°C;
- г) при влажности менее 60% без дополнительного защитного покрытия, обеспечивающего его коррозионную стойкость.

4. Полная потеря несущей способности сжатого трубобетонного элемента характеризуется невозможностью его дальнейшего нагружения и сопровождается

видами разрушения:

- а) раздроблением бетонного ядра с одновременной местной потерей устойчивости оболочки;
- б) раздроблением бетонного ядра и разрывом стальной оболочки в поперечном направлении;
- в) потерей местной устойчивости оболочки без раздробления бетонного ядра

7 Оценочные средства для проведения промежуточной аттестации

Структурный элемент компетенции	Планируемые результаты обучения	Оценочные средства
ПК-1: Способность выполнять разработку новых типов несущих и ограждающих конструкций зданий и сооружений, а также осуществлять экспериментальные исследования их эксплуатационной пригодности		
Знать	<ul style="list-style-type: none">– нормативную базу в области проектирования зданий, сооружений;– принципы проектирования зданий, сооружений.– технологию проектирования деталей и конструкций в соответствии с техническим заданием.	Теоретические вопросы: <ol style="list-style-type: none">1. Область применения сталежелезобетонных конструкций.2. Типы сталежелезобетонных конструкций.3. Материалы (бетон, арматура, сталь).4. Основные требования к конструкциям.5. Каким требованиям должны удовлетворять сталежелезобетонные конструкции?6. Чем обеспечиваются требования, устанавливаемые заданием на проектирование?7. Перечислите конструкционные и эксплуатационные преимущества трубобетонных колонн8. Перечислите технологические преимущества трубобетонных колонн9. Перечислите экономические преимущества трубобетонных колонн10. Какие требования следует учитывать при выборе диаметра и толщины стенки трубы для ТБК? Теоретические вопросы:

Структурный элемент компетенции	Планируемые результаты обучения	Оценочные средства
		<p>11. Какие существуют устройства для обеспечения сцепления настила с бетоном?</p> <p>12. Какие конструктивные требования вы знаете?</p> <p>13. Какая должна быть толщина защитного слоя для жесткой арматуры?</p> <p>14. Перечислите требования к размерам трубобетонных конструкций</p>
<p>Уметь</p>	<ul style="list-style-type: none"> – применять информационно-коммуникационные технологии для решения стандартных задач расчета и конструирования строительных элементов; – использовать на практике положения нормативной литературы в области проектирования зданий и сооружений, инженерных изысканий, расчета и конструирования несущих элементов. - осуществлять сбор и систематизацию исходных данных для проектирования зданий и сооружений; - использовать стандартные средства автоматизации проектирования; – - выполнять рабочую техническую документацию при проектировании металлических конструкций. 	<p>Практическое задание:</p> <ol style="list-style-type: none"> 1. Эффективность ТБК с ростом эксцентриситета приложения продольной силы e_0 снижается. Когда эксцентриситет e_0 находится в пределах ядра сечения — это снижение не очень значительно. Какому относительному эксцентриситету e_0/d соответствует наиболее рациональная область применения этих колонн ? 2. В процессе конструирования трубобетонного элемента необходимо обеспечить совместную работу стальной трубы и бетонного ядра при эксплуатационных нагрузках. В каких условиях совместное деформирование бетона и стальной трубы не гарантировано и какими конструктивными мерами следует его обеспечивать? <p>Практическое задание:</p> <ol style="list-style-type: none"> 3. Перечислите из каких условий в трубобетонных колоннах выбирается минимальное расстояние между стержнями арматуры 2. Каким требованиям должны

Структурный элемент компетенции	Планируемые результаты обучения	Оценочные средства
		<p>удовлетворять сталежелезобетонные конструкции:</p> <p>а) безопасности;</p> <p>б) эксплуатационной пригодности;</p> <p>в) долговечности;</p> <p>г) всем перечисленным.</p>
<p>Владеть</p>	<p>- знаниями из смежных дисциплин;</p> <p>- современной нормативной базой для проектирования;</p> <p>методами проектирования сталежелезобетонных конструкций с использованием лицензионных универсальных и специализированных программно-вычислительных комплексов, систем автоматизированного проектирования и графических пакетов программ.</p>	<p>Задания на решение задач из профессиональной области:</p>  <p>На рисунке приведена конструкция сталежелезобетонной плиты, армированная профилированным настилом. Укажите на рисунке цифру соответствующего элемента:</p> <p>1 — стальной профилированный настил с рифлеными стенками гофров;</p> <p>2 — элемент балочной клетки;</p> <p>3 — монолитный бетон перекрытия;</p> <p>4 — стержневой анкер;</p> <p>5 — сетка противоусадочного армирования;</p>  <p>6 — соединение гофрированных профилей между собой;</p> <p>7 — гибкая арматура.</p> <p>Задания на решение задач из профессиональной области:</p> <p>Какая схема загрузки сжатого трубобетонного элемента считается наиболее благоприятной?</p>

б) Порядок проведения промежуточной аттестации, показатели и критерии оценивания

Аттестация по дисциплине «Сталежелезобетонные конструкции» включает теоретические вопросы, позволяющие оценить уровень усвоения обучающимися знаний, выявляющие степень сформированности умений и навыков, проводится в форме зачета по итогам 8 семестра в устной и письменной формах.

Показатели и критерии оценивания зачета

В соответствии с формируемыми компетенциями и планируемыми результатами обучения:

– на оценку «**зачтено**» аспирант показывает знания на уровне воспроизведения и объяснения информации, интеллектуальные навыки решения простых задач;

– на оценку «**незачтено**» аспирант демонстрирует знания не более 20% теоретического материала, допускает существенные ошибки, не может показать интеллектуальные навыки решения простых задач.

8 Учебно-методическое и информационное обеспечение дисциплины (модуля)

а) Основная литература:

1. Парфенов С.Г., Проектирование железобетонных и сталежелезобетонных конструкций из ячеистых бетонов : учебное пособие / Парфенов С. Г. - М. : Издательство АСВ, 2018. - 192 с. - ISBN 978-5-93093-837-1 - Текст : электронный // ЭБС "Консультант студента" : [сайт]. - URL : <https://www.studentlibrary.ru/book/ISBN9785930938371.html> (дата обращения: 27.10.2020). - Режим доступа : по подписке..

б) Дополнительная литература:

1. Алмазов В.О., Проектирование железобетонных конструкций по Евро нормам : Научное издание / Алмазов В.О. - М. : Издательство АСВ, 2011. - 216 с. - ISBN 978-5-93093-502-8 - Текст : электронный // ЭБС "Консультант студента" : [сайт]. - URL : <https://www.studentlibrary.ru/book/ISBN9785930935028.html> (дата обращения: 27.10.2020). - Режим доступа : по подписке.
2. Колмогоров А.Г., Расчет железобетонных конструкций по российским и зарубежным нормам : Учебное издание / Колмогоров А.Г., Плевков В.С. - М. : Издательство АСВ, 2011. - 496 с. - ISBN 978-5-93093-813-5 - Текст : электронный // ЭБС "Консультант студента" : [сайт]. - URL : <https://www.studentlibrary.ru/book/ISBN9785930938135.html> (дата обращения: 09.10.2020). - Режим доступа : по подписке.
3. Кришан, А. Л. Рекомендации по проектированию трубобетонных колонн круглого и кольцевого поперечного сечения : учебное пособие / А. Л. Кришан ; МГТУ. - Магнитогорск : МГТУ, 2017. - 1 электрон. опт. диск (CD-ROM). - Загл. с титул. экрана. - URL: <https://magtu.informsystema.ru/uploader/fileUpload?name=2813.pdf&show=dcatalogues/1/1133013/2813.pdf&view=true> (дата обращения: 25.09.2020). - Макрообъект. - Текст : электронный. - Сведения доступны также на CD-ROM.
4. Кришан, А. Л. Сбор нагрузок на высотные здания и сооружения : учебное пособие / А. Л. Кришан, А. С. Мельничук ; МГТУ. - Магнитогорск : МГТУ, 2016. - 1 электрон. опт. диск (CD-ROM). - Загл. с титул. экрана. - URL: <https://magtu.informsystema.ru/uploader/fileUpload?name=2360.pdf&show=dcatalogues/1/1130007/2360.pdf&view=true> (дата обращения: 25.09.2020). - Макрообъект. - Текст : электронный. - Сведения доступны также на CD-ROM.
5. Кузнецов В.С., Прочность монолитных железобетонных перекрытий : Учебное пособие. / Кузнецов В.С., Шапошникова Ю.А. - М. : Издательство АСВ, 2018. - 120 с. - ISBN 978-5-4323-0291-5 - Текст : электронный // ЭБС "Консультант студента" : [сайт]. - URL : <https://www.studentlibrary.ru/book/ISBN9785432302915.html> (дата обращения: 27.10.2020). - Режим доступа : по подписке.
6. Соколов Б.С., Теория силового сопротивления анизотропных материалов сжатию и ее практическое применение : Монография / Соколов Б.С. - М. : Издательство АСВ, 2011. - 160 с. - ISBN 978-5-93093-810-4 - Текст : электронный // ЭБС "Консультант студента" : [сайт]. - URL : <https://www.studentlibrary.ru/book/ISBN9785930938104.html> (дата обращения: 27.10.2020). - Режим доступа : по подписке.
7. Теличенко В.И., Технология возведения высотных, большепролетных, специальных зданий : Учебник./ Теличенко В.И., Гныря А.И., Бояринцев А.П. - М. : Издательство АСВ, 2018. - 744 с. - ISBN 978-5-4323-0197-0 - Текст : электронный // ЭБС "Консультант студента" : [сайт]. - URL : <https://www.studentlibrary.ru/book/ISBN9785432301970.html> (дата обращения: 27.10.2020). - Режим доступа : по подписке.
8. Харитонов В.А., Проектирование, строительство и эксплуатация высотных зданий / Харитонов В.А. - М. : Издательство АСВ, 2018. - 346 с. - ISBN 978-5-93093-956-9 - Текст : электронный // ЭБС "Консультант студента" : [сайт]. - URL : <https://www.studentlibrary.ru/book/ISBN9785930939569.html> (дата обращения: 27.10.2020). - Режим доступа : по подписке.

в) Методические указания:

1. Кришан, А.Л. Ветровые воздействия: методические указания к практическим занятиям по дисциплине «Проектирование высотных зданий и сооружений» / А.Л. Кришан. – Магнитогорск: Изд-во Магнитогорск. Гос. Техн. ун-та им. Г.И.Носова, 2013. – 38 с. - Текст : непосредственный.

г) Программное обеспечение и Интернет-ресурсы:

Программное обеспечение

Наименование ПО	№ договора	Срок действия лицензии
MS Office 2007 Professional	№ 135 от 17.09.2007	бессрочно
7Zip	свободно распространяемое	бессрочно
FAR Manager	свободно распространяемое ПО	бессрочно

Профессиональные базы данных и информационные справочные системы

Название курса	Ссылка
Национальная информационно-аналитическая система – Российский индекс научного цитирования (РИНЦ)	URL: https://elibrary.ru/project_risc.asp
Поисковая система Академия Google (Google Scholar)	URL: https://scholar.google.ru/

9 Материально-техническое обеспечение дисциплины (модуля)

Материально-техническое обеспечение дисциплины включает:

Учебные аудитории для проведения занятий лекционного типа Мультимедийные средства хранения, передачи и представления информации.

Помещения для самостоятельной работы обучающихся Персональные компьютеры с пакетом MS Office, выходом в Интернет и с доступом в электронную информационно-образовательную среду университета.

Учебные аудитории для проведения практических занятий, групповых и индивидуальных консультаций, текущего контроля и промежуточной аттестации Персональные компьютеры с пакетом MS Office, с установленным лицензионным программным комплексом и выходом в Интернет

Помещение для хранения и профилактического обслуживания учебного оборудования Шкафы для хранения учебно-методической документации, учебного оборудования и учебно-наглядных пособий.

Инструменты для ремонта лабораторного оборудования.